

# NOCCHI DOMINATOR

CE

IT - ISTRUZIONI ORIGINALI IN LINGUA ITALIANA

IT	PAGE 1	EN	PAGE 5	FR	PAGE 9	DE	PAGE 13	ES	PAGE 17	NL	PAGE 21	PT	PAGE 25
DA	PAGE 29	FI	PAGE 33	NO	PAGE 37	SV	PAGE 41	EL	PAGE 45	PL	PAGE 49	RO	PAGE 53
HU	PAGE 57	CS	PAGE 61	TR	PAGE 65	RU	PAGE 69						



<b>IT Dichiarazione di conformità</b>	<b>P Declaração de conformidade</b>	<b>PL Deklaracja zgodności</b>
<b>EN Declaration of conformity</b>	<b>DK Ef overensstemmelseserklæring</b>	<b>RO Declarație ce de conformitate</b>
<b>FR Déclaration de Conformité</b>	<b>FIN Eu-vaatimustenmukaisuusvakuutus</b>	<b>H Európai unióis megfelelési nyilatkozat</b>
<b>DE Konformitätserklärung</b>	<b>N Samsvarserklæring</b>	<b>CZ Prohlášení es o shodě</b>
<b>E Declaración de conformidad</b>	<b>S Tillkännagivande om eu-överensstämmelse</b>	<b>TR At uyguluk bildirisi</b>
<b>NL Conformanceverklaring</b>	<b>GR Δήλωση προσαρμογής εοκ</b>	<b>RUS Декларация о соответствии ес</b>

IT - Direttive - Norme armonizzate  
 EN - Directives - Harmonised standards  
 FR - Directives - Normes harmonisées  
 DE - Richtlinien - Harmonisierte Normen  
 E - Directivas - Normas armonizadas  
 NL - Richtlijnen - Geharmoniseerde normen

P - Directivas - Normas harmonizadas  
 DK - Direktiver - Harmoniserede standarder  
 FIN - Direktiivit - Harmonisoidut standardit  
 N - Direktiver - harmoniserte standarder  
 S - Harmoniserade direktiv/standarder  
 GR - Οδηγίες - Εναρμονισμένα πρότυπα

PL - Dyrektywy - Normy zharmonizowane  
 RO - Directive - Standarde armonizate  
 H - Irányelvek - Harmonizált szabványok  
 CZ - Směrnice - harmonizované normy  
 TR - Direktifler - Uyumlaştırılmış standartlar  
 RUS - Директивы - гармонизированные нормы

**2006/42/EC** (Machinery)

**EN 809, EN 60335-1, EN ISO 12100**

**2004/108/EC** (EMC)

**EN 55014-1, EN 55014-2, EN 61000-6-3, EN61000-6-1, EN 60555-1**

**2009/125/EC** (ErP Directive)

**Implemented by Regulation EU 547/2012**

Pentair International Sarl - Avenue de Sévelin 18 - 1004 Lausanne - Suisse

IT - Noi dichiariamo sotto la nostra esclusiva responsabilità che il prodotto è conforme alle direttive citate.  
 EN - We hereby declare, under our sole responsibility, that the product is in accordance with the specified Directives.  
 FR - Nous déclarons sous notre propre responsabilité que le produit répond aux directives.  
 DE - Wir erklären in alleiniger Verantwortung, dass das Produkt den aufgeführten Richtlinien entspricht.  
 ES - Por la presente declaramos bajo nuestra responsabilidad exclusiva que el producto es conforme con las Directivas citadas.  
 NL - Wij verklaren geheel onder eigen verantwoordelijkheid dat het product voldoet aan de gestelde richtlijnen.  
 P - Declaramos sob a nossa exclusiva responsabilidade que o produto é conforme com as diretrizes citadas.  
 DK - Vi erklærer hermed, som eneste ansvarlige, at produktet er i overensstemmelse med de anførte Direktiver.  
 FIN - Vakuutamme yksinomaisella vastuullamme, että tuote on osoitettujen direktiivien mukainen.  
 N - Vi erklærer med dette, under vårt hele og fulle ansvar, at produktet samsvarer med de spesifiserte direktivene.  
 S - Vi försäkrar under eget ansvar att produkten är i överensstämmelse med nämnda direktiv.  
 GR - Με αποκλειστική ευθύνη δηλώνουμε ότι το προϊόν συμμορφώνεται με τις αναφερόμενες οδηγίες.  
 PL - Z pełną odpowiedzialnością oświadczamy, że produkt odpowiada postanowieniom wymienionych dyrektyw.  
 RO - Noi declarăm pe propria noastră răspundere că produsul este conform cu directivele menționate.  
 H - Kizárólagos felelősségvállalással kijelentjük, hogy a termék megfelel a megnevezett irányelveknek.  
 CZ - Prohláujeme na svou vlastní výhradní odpovědnost, že tento výrobek vyhovuje požadavkům uvedených směrnice.  
 TR - Ürünün ilgili direktiflere uygunluğunu, bu konuda sorumluluğun yalnızca tarafımız ait olduğunu beyan ederiz.  
 RUS - Заявляем под свою исключительную ответственность, что продукция соответствует указанным директивам

**DOMINATOR 4" PLUS 55/50**  
**DOMINATOR 4" PLUS 75/35**  
**DOMINATOR 4" PLUS 75/56**  
**DOMINATOR 4" PLUS 75/75**

**DOMINATOR 4" PLUS 115/36**  
**DOMINATOR 4" PLUS 115/57**  
**DOMINATOR 4" PLUS 115/70**  
**DOMINATOR 5" 70/50B**

**DOMINATOR 5" 70/75B**  
**DOMINATOR 5" 140/45B**  
**DOMINATOR 5" 140/65B**  
**DOMINATOR 5" 140/45B RW M**  
**DOMINATOR 5" 140/65B RW M**

IT Altri documenti normativi EN Other normative documents FR Autres documents normatifs DE Weitere normative Dokumente E Otros documentos normativos NL Overige normative documenten P Outros documentos normativos DK Andre normative dokumenter FIN Muut normatiiviset asiakirjat N Andre normative dokumenter S Övriga standardiserande dokument GR Άλλα κανονιστικά έγγραφα PL Pozostała dokumentacja normatywna RO Alte documente normative H Egyéb normatív dokumentumok CZ Další normativní dokumenty TR Standartlarla ilgili diğer belgeler RUS Прочие нормативные документы:

**EN 60335-2-41**

IT Persona abilitata per la documentazione tecnica EN Authorized person for technical documentation FR Personne autorisée à la documentation technique DE Bevollmächtigter für technische Dokumentation E Persona habilitada para la documentación técnica NL Bevoegd persoon voor technische documentatie P Pessoa habilitada para a documentação técnica DK Person autoriseret til udarbejdelse af den tekniske dokumentation FIN tekniisten asiakirjojen laadintaan valtuutettu henkilö N Person kvalifisert for teknisk dokumentasjon S Person som är behörig att ställa samman den tekniska dokumentationen GR Αρμόδιος καταρτισμένος οхетικό με την τεχνική τεκμηρίωση PL Osoba upoważniona do sporządzenia dokumentacji technicznej RO Persoana autorizată pentru documentația tehnică H A műszaki dokumentáció elkészítésére jogosult személy CZ Osoba odborně způsobilá ke zpracování technické dokumentace TR Teknik dokümantasyon konusunda yetkili kişi RUS Лицо, имеющее право на составление технической документации:

Pentair International S.a.r.l.  
 Avenue de Sevelin, 18  
 1004 Lausanne, Switzerland

Lausanne, 16-01-2015

Guillaume Goussé  
 European Operations Vice President

**253CE000**

CAPITOLO	DESCRIZIONE	PAG.
1	GENERALITÀ	1
2	LIMITI D'IMPIEGO	2
3	INSTALLAZIONE	2
4	ALLACCIAMENTO ELETTRICO	3
5	MESSA IN FUNZIONE	3
6	MANUTENZIONE E RICERCA GUASTI	4
7	H MAX	73
-	GARANZIA	74

## AVVERTENZA

Per la sicurezza delle persone e delle cose.

Prestare particolare attenzione alle diciture contrassegnate con la seguente simbologia.



### PERICOLO - RISCHIO SCARICHE ELETTRICHE

Avverte che la mancata osservanza della prescrizione comporta un rischio di scarica elettrica.



### PERICOLO

Avverte che la mancata osservanza della prescrizione comporta un rischio molto grave alle persone e/o alle cose.



### AVVERTENZA

Avverte che la mancata osservanza della prescrizione comporta il rischio di danneggiamento dell'elettropompa o dell'impianto.

## ATTENZIONE

Prima di procedere all'installazione, leggere attentamente il contenuto del presente manuale. I danni provocati dal mancato rispetto delle indicazioni riportate non potranno essere coperti dalla garanzia.

## CAPITOLO 1

### GENERALITÀ

---

Le elettropompe della serie DOMINATOR sono idonee al pompaggio di acqua pulita, priva di gas disciolti. Le elettropompe di questa serie sono del tipo centrifugo multistadio, sommergibile. Ogni elettropompa all'atto del montaggio viene sottoposta a collaudo ed imballaggio con la massima cura. Al momento della consegna verificare che l'elettropompa non abbia subito danni durante il trasporto; in tale caso avvertire immediatamente il rivenditore. In ogni caso entro e non oltre otto giorni dalla data di acquisto.

## CAPITOLO 2

### LIMITI D'IMPIEGO

L'efficienza di una pompa con girante tornita è generalmente inferiore a quella di una pompa con diametro di girante pieno. La tornitura della girante adeguata la pompa a un punto di lavoro fisso, con un conseguente minore consumo di energia. L'indice di efficienza minima (MEI) è basato sul diametro massimo della girante. Il funzionamento della presente pompa per acqua con punti di funzionamento variabili può essere più efficiente ed economico se controllato, ad esempio, tramite un motore a velocità variabile che adeguata il funzionamento della pompa al sistema.

Le informazioni sull'efficienza di riferimento sono disponibili all'indirizzo: [www.europump.org/efficiencycharts](http://www.europump.org/efficiencycharts)



#### AVVERTENZA

L'elettropompa non è idonea al pompaggio di liquidi infiammabili o pericolosi.



#### AVVERTENZA

Evitare tassativamente il funzionamento a secco dell'elettropompa.

- Massima temperatura del liquido pompato 40° C in servizio continuo
- Massimo numero di avviamenti orari 30 equamente distribuiti
- Massima profondità di immersione 17 m
- Massima dimensione dei corpi solidi pompati 2 mm
- Massima quantità di sabbia 50 g/m<sup>3</sup>
- Minimo diametro del pozzo 135 mm DOMINATOR 5" (senza galleggianti)
- Minimo diametro del pozzo 100 mm DOMINATOR 4" (senza galleggianti)

## CAPITOLO 3

### INSTALLAZIONE



#### PERICOLO - RISCHIO SCARICHE ELETTRICHE

Tutte le operazioni relative alla installazione devono essere effettuate con gruppo scollegato dalla rete di alimentazione



#### AVVERTENZA

Assicurarsi che al livello minimo l'interruttore a galleggiante arresti la pompa.



#### AVVERTENZA

Assicurarsi che, nella sua oscillazione, il galleggiante non incontri alcun ostacolo.



#### PERICOLO

Il presente apparecchio può essere utilizzato da bambini a partire da 8 anni e da persone con disabilità fisiche, sensoriali o mentali o carenza di esperienza e conoscenze, se sottoposti alla supervisione o sono state istruite sull'uso dell'apparecchio e ne hanno compreso i pericoli risultanti. Ai bambini non è consentito giocare con l'apparecchio. La pulizia e la manutenzione dell'utente non può essere eseguita da bambini senza supervisione



#### PERICOLO

Possibile inquinamento del liquido, dovuto a perdita di lubrificanti

- Si raccomanda di montare una valvola di non ritorno, per evitare ricicli di liquido all'arresto della elettropompa.
- Per operazioni di sollevamento o trasporto, non utilizzare il cavo elettrico.
- Per l'immersione dell'elettropompa, utilizzare una corda di acciaio inossidabile o nylon in grado di sorreggere il peso.
- Per consentire l'ancoraggio dell'elettropompa è presente 1 asola nella testata.
- Ancorare la corda in modo da equilibrare il peso dell'elettropompa.
- Se si utilizzano tubazioni rigide, si consiglia di legare il cavo elettrico alla mandata con fascette in plastica ad intervalli di circa 3 m.
- È consigliabile, inoltre, l'installazione di controlli automatici di livello per evitare il funzionamento a secco dell'elettropompa e di un manometro (adeguato al modello dell'elettropompa), in modo da verificare le prestazioni durante il funzionamento.
- DOMINATOR in versione automatica è fornita con interruttore a galleggiante già regolato se si vuole modificare il campo di regolazione è necessario aumentare o diminuire il tratto libero del galleggiante facendolo scorrere nell'apposita sede ricavata sulla maniglia.
- In caso di utilizzo di DOMINATOR 5 RW PACK avvitare il tubo di aspirazione alla pompa. Accertarsi che la lunghezza del tubo di aspirazione flessibile con filtro di aspirazione e galleggianti sia idoneo alla forma della cisterna. Per impedire l'ingresso di aria nella pompa, il filtro di aspirazione non deve raggiungere la superficie dell'acqua. Vedere lo schema di installazione suggerito in Fig1. Per l'installazione del dispositivo elettronico di controllo fare riferimento allo specifico manuale

## CAPITOLO 4

### ALLACCIAMENTO ELETTRICO

---

**AVVERTENZA**

Accertarsi che la tensione e la frequenza di targa corrispondano a quelle della rete di alimentazione disponibile.

**PERICOLO - RISCHIO SCARICHE ELETTRICHE**

Sarà cura del responsabile dell'installazione accertarsi che l'impianto di alimentazione elettrica sia provvisto di un efficiente impianto di terra secondo le vigenti normative.

**PERICOLO - RISCHIO SCARICHE ELETTRICHE**

Occorre verificare che l'impianto di alimentazione elettrica sia dotato di un interruttore differenziale (RCD) ad alta sensibilità D=30 mA.

Le elettropompe sono dotate di spina con doppio contatto di terra all'estremità del cavo di alimentazione; in questo caso la messa a terra viene effettuata inserendo la spina nella presa di corrente.

**PROTEZIONE DA SOVRACCARICO**

Le DOMINATOR monofase hanno incorporato un motoprotettore termico a reinserimento automatico, pertanto non necessitano di ulteriori protezioni esterne.

## CAPITOLO 5

### MESSA IN FUNZIONE

---

**AVVERTENZA**

Utilizzare l'elettropompa nel campo di prestazioni riportato in targa.

**AVVERTENZA**

Non fare funzionare l'elettropompa a secco, si possono danneggiare le parti idrauliche e la tenuta.

**AVVERTENZA**

Non fare girare l'elettropompa con valvola di sezionamento sulla mandata completamente chiusa.

Prima di avviare l'elettropompa collegare il tubo alla bocca di mandata da 1" 1/4. Le giunzioni devono essere realizzate in modo da evitare perdite. La pompa viene messa in funzione inserendo la spina nell'apposita presa di corrente.

## CAPITOLO 6

### MANUTENZIONE E RICERCA GUASTI



#### PERICOLO - RISCHIO SCARICHE ELETTRICHE

Prima di effettuare qualsiasi operazione di manutenzione, disinserire l'elettropompa dalla rete di alimentazione elettrica.



#### PERICOLO - RISCHIO SCARICHE ELETTRICHE

Il cavo di alimentazione deve essere sostituito dal costruttore o dal servizio assistenza tramite attrezzi speciali.

- In condizioni normali le elettropompe della serie DOMINATOR non hanno bisogno di alcuna manutenzione. A titolo di prevenzione di possibili avarie si consiglia di controllare periodicamente la pressione fornita e l'assorbimento di corrente.
- Una diminuzione della pressione è sintomo di usura sull'elettropompa. Un aumento dell'assorbimento di corrente è sintomo di attriti meccanici anomali nell'elettropompa e/o nel motore.
- Nel caso l'elettropompa deve rimanere inutilizzata per lunghi periodi, si consiglia di svuotarla completamente, risciacquarla con acqua pulita e riportarla in luogo asciutto.

#### PULIZIA DEL FILTRO

- Se l'acqua di sollevamento non è perfettamente pulita, può rendersi necessaria la pulizia del filtro mediante una spazzola di acciaio per raschiare lo sporco accumulatosi sulla superficie esterna.
- È possibile effettuare una pulizia anche dalla parte interna del filtro.
- Svitare la vite di fissaggio del filtro al corpo dell'elettropompa, e separarlo.
- Raschiare lo sporco con una spazzola di acciaio e risciacquare con acqua pulita.
- Se questo non fosse sufficiente si deve procedere con la pulizia delle parti idrauliche, da eseguirsi presso un rivenditore autorizzato.

INCONVENIENTE	POSSIBILI CAUSE	RIMEDIO
L'ELETTROPOMPA NON EROGA ACQUA, IL MOTORE NON GIRA	1) Mancanza di alimentazione.	1) Controllare se c'è tensione e se la spina è ben inserita.
	2) Protezione motore intervenuta.	2) Accertarsi della causa e riarmare l'interruttore. Se è intervenuto il termico attendere che il sistema si raffreddi.
	3) Condensatore difettoso.	3) Sostituire il condensatore.
	4) Albero bloccato.	4) Verificare la causa e sbloccare l'elettropompa.
IL MOTORE GIRA, MA L'ELETTROPOMPA NON EROGA LIQUIDO	1) Aspira aria.	1) <ul style="list-style-type: none"> <li>• Controllare che le giunzioni siano a tenuta.</li> <li>• Controllare che il livello del liquido non si sia abbassato oltre il livello minimo di adescamento.</li> </ul>
	2) Senso di rotazione errato.	2) Ripristinare il giusto senso di rotazione.
	3) Griglia di aspirazione ostruita.	3) Pulire la griglia.
	4) Valvola di ritegno bloccata.	4) Pulire o sostituire la valvola.
L'ELETTROPOMPA SI FERMA DOPO UN BREVE PERIODO DI FUNZIONAMENTO PER INTERVENTO DEL MOTO PROTETTORE TERMICO	1) Alimentazione non conforme ai dati di targa.	1) Controllare la tensione sui conduttori del cavo di alimentazione.
	2) Un corpo solido ha bloccato le giranti.	2) Portare l'elettropompa da un riparatore autorizzato, per lo smontamento e la pulizia completa della macchina.
	3) Liquido troppo denso.	3) Cambiare tipo di elettropompa.

Se dopo avere eseguito le operazioni di cui sopra l'inconveniente non è stato eliminato occorre rivolgersi al centro di assistenza più vicino.

# SUMMARY

CHAPTER	DESCRIPTION	PAGE
1	FEATURES	5
2	LIMITATIONS	6
3	INSTALLATION	6
4	ELECTRICAL CONNECTIONS	7
5	STARTING THE UNIT	7
6	MAINTENANCE AND TROUBLESHOOTING	8
7	H MAX	73
-	WARRANTY	74

## WARNINGS

For the safety of individuals and objects.  
Carefully follow the instructions marked with the following symbols.



### **DANGER - ELECTRIC SHOCK RISK**

Warns that the failure to follow the directions given may cause electric shock.



### **DANGER**

Warns that the failure to follow the directions given could cause serious risk to individuals or objects.



### **WARNING**

Warns that the failure to follow the directions given could damage the pump or the system.

## WARNING

Read this manual carefully before installing this pump. Any damage caused by failure to observe the directions contained in this manual will not be covered by warranty.

## CHAPTER 1

### FEATURES

---

DOMINATOR electropumps are suitable to pump clear water that contains no dissolved gases.

The electropumps of this series are multiphase centrifugal and submersible pumps. Every electropump has been carefully tested and packed. On receiving the product, verify that the electropump has not been damaged during transport. If damage is reported, immediately contact the dealer within and no later than 8 days from the purchase date.

## CHAPTER 2

### LIMITATIONS

The efficiency of a pump with a trimmed impeller is usually lower than that of a pump with the full impeller diameter. The trimming of the impeller will adapt the pump to a fixed duty point, leading to reduced energy consumption. The minimum efficiency index (MEI) is based on the full impeller diameter. The operation of this water pump with variable duty points may be more efficient and economic when controlled, for example, by the use of a variable speed drive that matches the pump duty to the system information on benchmark efficiency is available at: [www.europump.org/efficiencycharts](http://www.europump.org/efficiencycharts)



#### WARNING

The electropump cannot be used to move inflammable or dangerous liquids.



#### WARNING

Verify that the electropump never runs without liquids.

- Max. Temperature of pumped liquid 40° C continuous operation
- Max. On/off cycles/hour 30 equally spaced
- Max. Immersion depth 17 m
- Maximum dimension of pumped solid objects 2 mm
- Maximum amount of sand 50 g/m<sup>3</sup>
- Minimum diameter of the well 135 mm DOMINATOR 5" (without float)
- Minimum diameter of the well 100 mm DOMINATOR 4" (without float)

## CHAPTER 3

### INSTALLATION



#### DANGER - ELECTRIC SHOCK RISK

During installation, verify that the pump is disconnected from the electrical supply.



#### WARNING

Make sure that the float switch stops the pump, when the min. level of liquid is reached.



#### WARNING

Make sure no obstacles obstruct the movement of the float switch.



#### DANGER

This appliance can be used by children aged 8 years or over and by persons with limited physical, sensory or intellectual capabilities, or with limited experience and knowledge, provided that they are supervised or have been instructed in the safe use of the appliance and are aware of the dangers involved. Children must not be allowed to play with the appliance. Cleaning and user maintenance must not be carried out by children unless they are supervised.



#### DANGER

Pollution of the liquid could occur due to the leakage of lubricants

- It is advisable to fit a check valve to prevent the fluid from re-circulating when the pump is stopped. Avoid using the electric cable to lift or transport the pump.
- Use a stainless steel or nylon rope, suitable to sustain the weight, to immerse the electropump.
- 1 slot only has been provided to anchor the electropump.
- Anchor the rope so that it balances the weight of the electropump.
- It is advisable to connect the electric cable to the delivery with plastic straps, at a distance of about 3 m, when using rigid piping.
- It is also advisable to fit automatic level controls to prevent the electropump from running without liquids and a pressure gauge (suitable to the electropump model) to verify its performance during operation.
- The automatic DOMINATOR model is equipped with a pre-set float switch (See fig.1). To change the adjustment range, increase or decrease the free piece of float switch cable by sliding it through the seat on the handlebar.
- If using the DOMINATOR 5 RW PACK, screw the suction hose to the pump. Make sure the length of the flexible suction hose with the suction filter and float are suitable to the shape of the tank. To prevent air from entering the pump, the suction filter must not reach the surface of the water. See the installation diagram suggested in Fig. 1. For installation of the electronic control device, refer to the specific manual.



## CHAPTER 4

### ELECTRICAL CONNECTIONS

---

**WARNING**

Verify that the voltage and frequency of the electropump shown on the nameplate correspond to those available on the mains.

**DANGER - ELECTRIC SHOCK RISK**

The installer must make sure that the electric system is grounded in accordance with the law in force.

**DANGER - ELECTRIC SHOCK RISK**

Make sure that the electric system has a (RCD) high-sensitivity circuit breaker D=30 mA.

Electropumps have a plug with double ground contact at the end of the power supply cable. In this case the electropump is grounded by inserting the plug in the socket.

**OVERLOAD PROTECTION**

DOMINATOR is a single-phase electropump with in-built thermal circuit breaker and automatic reset and doesn't therefore require any external protections.

## CHAPTER 5

### STARTING THE UNIT

---

**WARNING**

Use the electropump for the applications listed on the nameplate.

**WARNING**

Do not operate the electropump without liquids, to avoid damaging hydraulic parts and seal.

**WARNING**

Do not operate the electropump when the interception valve on the delivery side is completely closed.

Connect the pipe to the 1" 1/4 delivery mouth before starting the electropump. Connections must be made so as to avoid losses. Start the pump by inserting the plug in an appropriate outlet.

## CHAPTER 6 MAINTENANCE AND TROUBLESHOOTING



### DANGER - ELECTRIC SHOCK RISK

Make sure the machine is disconnected from electric power supply, before performing servicing operation.



### DANGER - ELECTRIC SHOCK RISK

The power cord must be replaced by the manufacturer or the Customer service, using special tools.

- Under normal conditions DOMINATOR electropumps do not need any type of maintenance. In order to avoid possible failures, it is advisable to periodically check the pressure supplied and current absorption.
- A decrease in pressure is a symptom of wear. An increase in current absorption is a sign of abnormal mechanical friction in the pump and/or motor.
- If the electropump is not going to be used for long periods of time it should be emptied completely, rinsed with clean water and put in a dry place.

### CLEANING THE FILTER

- If the sucked water is not perfectly clean, it may be necessary to clean the filter with a steel brush to scrape the dirt accumulated on the external surface.
- It is also possible to clean the internal section of the filter.
- Loosen the screw that fixes the filter to the body of the electropump and remove it.
- Scrape the dirt with a steel brush and rinse it with clean water.
- If this is not sufficient, have the hydraulic parts cleaned by an authorised centre.

PROBLEM	POSSIBLE CAUSE	REMEDY
THE ELECTROPUMP DOES NOT PUMP WATER, THE MOTOR DOES NOT RUN	1) No power.	1) Check the presence of voltage and if the plug is plugged in properly.
	2) Motor protection tripped.	2) Verify the cause and reset the switch. If the thermal circuit breaker has tripped wait for the system to cool down.
	3) Defective condenser.	3) Replace the condenser.
	4) Shaft blocked.	4) Verify the cause and unblock the electropump.
THE MOTOR RUNS BUT THE ELECTROPUMP DOES NOT PUMP LIQUID	1) The pump is sucking air.	1) <ul style="list-style-type: none"> <li>• Make sure that the joints are airtight.</li> <li>• Check that the level of liquid has not dropped below the minimum priming level.</li> </ul>
	2) The pump rotates in the wrong direction	2) Reset the direction of rotation.
	3) Suction grid blocked.	3) Clean the suction grid.
	4) Check valve blocked.	4) Clean or replace valve.
THE ELECTROPUMP STOPS AFTER RUNNING FOR A SHORT PERIOD OF TIME BECAUSE ONE OF THE THERMAL MOTOR CIRCUIT BREAKER TRIPS	1) The power supply does not conform with the data on the nameplate.	1) Check the voltage on the power supply cable leads.
	2) A solid object is blocking the impellers.	2) Take the electropump to an authorised centre so that it can be disassembled and completely cleaned.
	3) The liquid is too thick.	3) Change the type of electropump.

If the problem cannot be eliminated after carrying out the above-described operations contact the closest service centre.

CHAPITRE	DESCRIPTION	PAGE
1	GÉNÉRALITÉS	9
2	LIMITES D'UTILISATION	10
3	INSTALLATION	10
4	BRANCHEMENT ÉLECTRIQUE	11
5	MISE EN SERVICE	11
6	ENTRETIEN ET DÉTECTION DES PANNES	12
7	H MAX	73
-	GARANTIE	74

## AVERTISSEMENT

Pour la sécurité des personnes et des biens.  
Faire particulièrement attention aux indications précédées des symboles suivants.



### DANGER - RISQUE DE DÉCHARGES ÉLECTRIQUES

Avertissement que le non-respect de l'instruction comporte un risque de décharge électrique.



### DANGER

Avertissement que le non-respect de l'instruction comporte un risque très grave pour les personnes et les biens.



### ATTENTION

Avertissement que le non-respect de l'instruction comporte un risque de détérioration pour l'électropompe ou l'installation.

## ATTENTION

Avant de procéder à l'installation, lire attentivement cette notice. Les dommages causés par le non-respect des indications mentionnées ne pourront être couverts par la garantie.

## CHAPITRE 1 GENERALITES

---

Les électropompes de la série DOMINATOR sont adaptées pour le pompage des eaux propres sans gaz dissous. Les électropompes de cette série sont des pompes centrifuges à plusieurs étages et submersibles. Chaque électropompe est testée au moment du montage et est soigneusement emballée. Au moment de l'achat, bien vérifier que l'électropompe n'ait pas subi de dommages durant le transport; dans ce cas, veuillez avvertir immédiatement le revendeur et ceci dans un délai maximum de huit jours à partir de la date d'achat.

## CHAPITRE 2

### LIMITES D'UTILISATION

Le rendement d'une pompe équipée d'une roue ajustée est généralement inférieur à celui d'une pompe dont la roue est à son diamètre maximal. Le rognage de la roue permet d'adapter le diamètre de la pompe jusqu'à un point de fonctionnement spécifié et, ainsi, de réduire la consommation d'énergie. L'indice de rendement minimal (MEI) est fondé sur le diamètre maximal de la roue. L'utilisation de la présente pompe à eau avec des points de fonctionnement variables peut s'avérer plus efficace et plus économique si un dispositif de contrôle, tel qu'un variateur de vitesse, permet d'ajuster le point de fonctionnement de la pompe au regard du système.

Des informations relatives au rendement de référence sont disponibles à l'adresse suivante: [www.europump.org/efficiencycharts](http://www.europump.org/efficiencycharts)



#### ATTENTION

L'électropompe n'est pas adaptée pour le pompage des liquides inflammables et dangereux.



#### ATTENTION

Éviter impérativement le fonctionnement à sec de l'électropompe.

- Température maxi du liquide pompé 40° C en utilisation continue
- Nombre maximum de démarrages par heure 30 régulièrement répartis
- Profondeur maxi d'immersion 17 m
- Dimension maxi des corps solides pompés 2 mm
- Quantité de sable maximum 50 g/m<sup>3</sup>
- Diamètre minimum du puits 135 mm DOMINATOR 5" (sans flotteur)
- Diamètre minimum du puits 100 mm DOMINATOR 4" (sans flotteur)

## CHAPITRE 3

### INSTALLATION



#### DANGER - RISQUE DE DÉCHARGES ÉLECTRIQUES

Toute opération concernant l'installation doit être effectuée quand la pompe est déconnectée du réseau d'alimentation électrique.



#### ATTENTION

S'assurer qu'au niveau minimum, le flotteur arrête bien la pompe.



#### ATTENTION

S'assurer que dans ses mouvements le flotteur ne rencontre aucun obstacle.



#### DANGER

Cet appareil peut être utilisé par des enfants d'au moins 8 ans ainsi que par les personnes ayant des capacités physiques, sensorielles ou mentales limitées ou qui manquent d'expérience et de connaissance, dans la mesure où ils sont surveillés ou s'ils ont reçu des instructions pour une utilisation en toute sécurité de l'appareil et qu'ils comprennent les risques qui en résultent. Les enfants ne doivent pas jouer avec l'appareil. Le nettoyage et l'entretien de l'appareil ne doivent pas être effectués par des enfants si ceux-ci ne sont pas sous surveillance.



#### DANGER

Possible pollution du liquide en raison d'une fuite de lubrifiant

- Il est recommandé de monter un clapet de non-retour, pour éviter des recycles de liquide à l'arrêt de l'électropompe.
- Pour des opérations de soulèvement ou de transport, ne pas utiliser le câble électrique.
- Pour l'immersion de l'électropompe, utiliser une corde en acier inoxydable ou en nylon capable de supporter le poids.
- Un anneau permet l'ancrage de la tête de l'électropompe.
- Ancrer la corde de manière à équilibrer le poids de l'électropompe.
- Si on utilise des tuyaux rigides, il est conseillé de lier le câble électrique au refoulement avec des bandes en plastiques à des intervalles de 3 m à peu près.
- Il est conseillé, en outre, d'installer des contrôles automatiques de niveau afin d'éviter le fonctionnement à sec de l'électropompe et d'un manomètre (approprié au modèle de l'électropompe), de manière à vérifier les prestations au cours du fonctionnement.
- Les modèles DOMINATOR en version automatique sont livrés avec un flotteur de niveau déjà pré-réglé (voir Fig.1). Pour toute modification d'augmentation ou de diminution du niveau, il faut agir sur la partie libre du flotteur, en la faisant glisser dans l'emplacement prévu sur la poignée.
- Pour utiliser DOMINATOR 5 RW PACK, visser le tuyau d'aspiration à la pompe. S'assurer que la longueur du tuyau d'aspiration flexible (équipé de filtre d'aspiration et de flotteur) est conforme à la forme de la citerne. Pour bloquer l'entrée d'air dans la pompe, le filtre ne doit pas atteindre la surface de l'eau. Consulter le schéma d'installation suggéré dans la Fig. 1. Pour l'installation du dispositif électronique de contrôle, consulter le manuel spécifique.

## CHAPITRE 4

### BRANCHEMENT ELECTRIQUE

---



#### ATTENTION

S'assurer que la tension et la fréquence indiquées sur la pompe correspondent à celles de l'alimentation.



#### DANGER - RISQUE DE DÉCHARGES ÉLECTRIQUES

S'assurer au moment de l'installation que le réseau d'alimentation électrique est équipé d'une protection à la terre selon les normes en vigueur.



#### DANGER - RISQUE DE DÉCHARGES ÉLECTRIQUES

Il est nécessaire de vérifier que le réseau électrique soit équipé d'un disjoncteur différentiel (RCD) à haute sensibilité D=30 mA.

Les électropompes sont dotées de fiche avec double contact de terre à l'extrémité du câble d'alimentation; dans ce cas la mise à terre est effectuée en insérant la fiche dans la prise de courant.

#### PROTECTION DE SURCHARGE

Les DOMINATOR monophasés possèdent un motoprotecteur thermique incorporé à réinsertion automatique, c'est pourquoi, d'autres protections externes ne sont pas nécessaires.

## CHAPITRE 5

### MISE EN SERVICE

---



#### ATTENTION

L'électropompe ne doit être utilisée que pour les caractéristiques mentionnées sur la plaque.



#### ATTENTION

Ne pas faire fonctionner l'électropompe à sec pour éviter d'endommager les parties hydrauliques et le joint d'étanchéité.



#### ATTENTION

Ne pas faire fonctionner l'électropompe quand la soupape de contrôle placée sur le refoulement est complètement fermée.

Avant d'actionner la pompe, relier le tuyau à la bouche de refoulement de (1"1/4). Les jonctions doivent être faites de façon à éviter les fuites. Pour faire fonctionner la pompe, introduire la fiche dans la prise de courant.

## CHAPITRE 6

### ENTRETIEN ET DÉTECTION DES PANNES



#### DANGER - RISQUE DE DÉCHARGES ÉLECTRIQUES

Avant d'effectuer toute opération de manutention, débrancher l'électropompe du réseau d'alimentation électrique.



#### DANGER - RISQUE DE DÉCHARGES ÉLECTRIQUES

Le cordon électrique doit toujours être remplacé par le constructeur ou par le service Assistance avec des outils spéciaux.

- En principe, les électropompes de la série DOMINATOR ne nécessitent aucun entretien. Toutefois, nous vous conseillons à titre préventif de contrôler périodiquement la pression fournie et l'absorption de courant.
- La diminution de la pression révèle l'usure de la pompe. L'augmentation de l'absorption de courant révèle des frottements mécaniques anormaux dans la pompe et/ou dans le moteur.
- Si l'électropompe ne devait pas être utilisée pendant de longues périodes, il est alors conseillé de la vider complètement, de la rincer avec de l'eau propre et de la mettre dans un endroit sec.

#### NETTOYAGE DU FILTRE

- Si l'eau d'élévation n'est pas parfaitement propre, la propreté du filtre au moyen d'une brosse en acier pour râcler la saleté qui s'est accumulée sur la surface externe peut s'avérer nécessaire.
- Il est possible également d'effectuer un nettoyage sur la partie interne du filtre.
- Dévisser la vis de fixation du filtre au corps de l'électropompe, et le séparer.
- Râcler la saleté avec une brosse en acier et rincer avec de l'eau propre.
- Si ceci n'était pas suffisant, il faut procéder au nettoyage des parties hydrauliques, à effectuer auprès d'un revendeur autorisé.

PANNES	CAUSE	SOLUTIONS
L'ELECTROPOMPE NE REFOULE PAS, LE MOTEUR NE TOURNE PAS	1) Absence d'alimentation.	1) Vérifier s'il y a du courant et si la prise est bien insérée.
	2) Intervention de la protection du moteur.	2) Vérifier la cause et réenclencher le disjoncteur. Si le dispositif thermique se déclenche, attendre que le système refroidisse.
	3) Condensateur défectueux.	3) Remplacer le condensateur.
	4) Arbre bloqué.	4) Déccler la cause et débloquent l'électropompe.
LE MOTEUR TOURNE, MAIS L'ELECTROPOMPE NE RE-FOULE PAS DE LIQUIDE	1) Elle aspire de l'air.	1) <ul style="list-style-type: none"> <li>• Vérifier l'étanchéité des joints</li> <li>• Vérifier que le niveau du liquide ne soit pas en dessous du niveau minimum d'amorçage.</li> </ul>
	2) Sens de rotation erroné.	2) Reprendre le bon sens de rotation.
	3) Grille d'aspiration obstruée.	3) Nettoyer la grille d'aspiration.
	4) Clapet de retenue bloqué.	4) Nettoyer ou remplacer le clapet.
L'ELECTROPOMPE S'ARRÊTE APRES UNE COURTE PERIODE DE FONCTIONNEMENT EN RAISON DE L'INTERVENTION DU PROTECTEUR THERMIQUE.	1) L'alimentation n'est pas conforme aux données de la plaque.	1) Vérifier la tension sur les conducteurs du câble d'alimentation.
	2) Un corps solide a bloqué les roues.	2) Apporter l'électropompe chez un réparateur autorisé, pour le démontage et le nettoyage complet de la machine.
	3) Liquide trop épais.	3) Changer le type de pompe.

S'adresser au centre d'assistance le plus proche dans le cas où la panne persisterait après avoir exécuté les opérations ci-dessus.

# INHALT

KAPITEL	BESCHREIBUNG	SEITE
1	ALLGEMEINES	13
2	ANWENDUNGSBEREICHE	14
3	INSTALLATION	14
4	ELEKTRISCHER ANSCHLUß	15
5	INBETRIEBSETZUNG	15
6	WARTUNG UND HILFEN BEI STÖRFÄLLEN	16
7	H MAX	73
-	GARANTIEBEDINGUNGEN	74

## ACHTUNG

Hinweise um die Sicherheit für Personen und Gegenstände zu gewährleisten.  
Aufschriften mit folgenden Symbolen sind besonders zu beachten.



### GEFAHR - ELEKTRISCHE ENTLADUNGEN

Bei Nichtbeachtung der Vorschrift besteht die Gefahr einer elektrischen Entladung.



### GEFAHR

Bei Nichtbeachtung der Vorschrift besteht schwerwiegende Gefahr eines Personen und/oder Sachschadens.



### ACHTUNG

Bei Nichtbeachtung besteht die Gefahr eines Schadens an Elektropumpe oder Anlage.

## ACHTUNG

Vor der Installation muß die vorliegende Bedienungsanleitung aufmerksam gelesen werden. Schäden infolge Nichtbeachtung der Anweisungen fallen nicht unter die Garantie.

## KAPITEL 1 ALLGEMEINES

---

Die Elektropumpen der Serie DOMINATOR eignen sich für das Pumpen von sauberem Wasser, ohne aufgelöste Gase.

Die Elektropumpen dieser Serie sind mehrstufige Unterwasser-Kreiselpumpen.

Jede Elektropumpe wird bei der Montage mit größter Sorgfalt überprüft und verpackt.

Vergewissern Sie sich bei der Lieferung, daß die Elektropumpe keinen Transportschaden erlitten hat; im Falle eines Schadens muß der Einzelhändler unverzüglich, spätestens aber innerhalb 8 Tagen ab Kaufdatum benachrichtigt werden.

## KAPITEL 2 ANWENDUNGSBEREICHE

---

Der Wirkungsgrad einer Pumpe mit einem korrigierten Laufrad ist gewöhnlicher niedriger als der einer Pumpe mit vollem Laufraddurchmesser. Durch die Korrektur des Laufrads wird die Pumpe an einen bestimmten Betriebspunkt angepasst, wodurch sich der Energieverbrauch verringert. Der Mindesteffizienzindex (MEI) bezieht sich auf den vollen Laufraddurchmesser. Der Betrieb dieser Wasserpumpe bei unterschiedlichen Betriebspunkten kann effizienter und wirtschaftlicher sein, wenn sie z. B. mittels einer variablen Drehzahlsteuerung gesteuert wird, die den Pumpenbetrieb an das System anpasst: Informationen zum Effizienzreferenzwert sind unter: [www.europump.org/efficiencycharts](http://www.europump.org/efficiencycharts) abrufbar



### ACHTUNG

Die Elektropumpe ist nicht geeignet für das Pumpen von entzündlichen oder gefährlichen Flüssigkeiten.



### ACHTUNG

Ein Trockenlauf der Elektropumpe ist unbedingt zu verhindern.

- Maximale temperatur der gepumpten flüssigkeit 40° C bei dauerbetrieb
- Maximale anzahl von einschaltungen pro stunde 30 gleichmäßig verteilt
- Maximale eintauchtiefe 17 m
- Maximale gröÙe der gepumpten festkörper 2 mm
- Maximale sandmenge 50 g/m<sup>3</sup>
- Minimum brunnendurchmesser 135 mm DOMINATOR 5" (ohne Schwimmer)
- Minimum brunnendurchmesser 100 mm DOMINATOR 4" (ohne Schwimmer)

## KAPITEL 3 INSTALLATION

---



### GEFAHR - ELEKTRISCHE ENTLADUNGEN

Während der gesamten Installationsarbeiten darf die Pumpe nicht am Stromnetz angeschlossen sein.



### ACHTUNG

Vergewissern Sie sich, daß der Schwimmerschalter die Pumpe anhält, sobald das Mindestniveau erreicht ist.



### ACHTUNG

Vergewissern Sie sich, daß der Schwimmer in keiner Weise behindert ist



### GEFAHR

Dieses Gerät kann von Kindern ab 8 Jahren und darüber sowie von Personen mit verringerten physischen, sensorischen oder mentalen Fähigkeiten oder Mangel an Erfahrung und Wissen benutzt werden, wenn sie beaufsichtigt oder bezüglich des sicheren Gebrauchs des Gerätes unterwiesen wurden und die daraus resultierenden Gefahren verstehen. Kinder dürfen nicht mit dem Gerät spielen. Reinigung und Benutzer-Wartung. dürfen nicht von Kindern ohne Beaufsichtigung durchgeführt werden.



### GEFAHR

Das Fördermediums kann bei Leckagen durch Schmier- / Kühlmittel verunreinigt werden.

- Um einen Rücklauf der Flüssigkeit beim Anhalten der Pumpe zu vermeiden, empfiehlt es sich, ein Absperrventil anzubringen.
- Für Anhebe- oder Transportbewegungen niemals das Elektrokabel benutzen.
- Zum Eintauchen der Pumpe ein Seil aus rostfreiem Stahl oder aus Nylon benutzen, mit dem das Gewicht gehalten werden kann.
- Um die Verankerung des Pumpenkopfes zu ermöglichen, wird eine Öse mitgeliefert.
- Das Seil so verankern, daß sich das Gewicht der Elektropumpe ausgleicht.
- Wenn starre Rohre verwendet werden, empfiehlt es sich, das Elektrokabel in Abständen von etwa 3 m mit Plastikstreifen am Zufluß zu befestigen.
- Außerdem ist es ratsam, automatische Wasserstandskontrollen anzubringen, damit ein Trockenlaufen der Pumpe vermieden wird, sowie ein Manometer, damit die Leistung während des Betriebs kontrolliert werden kann.
- Die DOMINATOR in automatischer Ausführung ist mit einem bereits eingestellten Schwimmerschalter versehen (siehe Abb. 1); um die Einstellung zu verändern, muß das Kabel des Schwimmers an der eigens dafür geschaffenen Kabelführung am Griff verlängert oder verkürzt werden.
- Im Falle der Verwendung von DOMINATOR 5 RW PACK, schrauben Sie den Saugschlauch an die Pumpe. Stellen Sie sicher, dass die Länge des flexiblen Saugschlauchs mit dem Ansaugfilter und dem Schwimmer für die Form des Tanks geeignet ist. Um den Eintritt von Luft in die Pumpe zu verhindern, darf der Ansaugfilter die Wasseroberfläche nicht erreichen. Siehe Installationsplan, der in Fig1 vorgeschlagen ist. Für die Installation der elektronischen Steuervorrichtung nehmen Sie Bezug auf das spezifische Handbuch.



## KAPITEL 4

### ELEKTROANSCHLUß

---

**ACHTUNG**

Vergewissern Sie sich, daß Spannung und Frequenz des Leistungsschildes mit der Netzspannung übereinstimmen.

**GEFAHR - ELEKTRISCHE ENTLADUNGEN**

Der für die Installation Verantwortliche hat sicherzustellen, daß der Netzanschluß über eine den Normen entsprechende Erdung verfügt.

**GEFAHR - ELEKTRISCHE ENTLADUNGEN**

Es muß sichergestellt sein, daß der Netzanschluß mit einem hoch empfindlichen (RCD) Differentialschalter ausgestattet ist D=30 mA.

Die Elektropumpen sind am Ende des Speisungskabels mit einem Stecker mit doppeltem Schutzkontakt ausgestattet; in diesem Fall wird die Erdung durchgeführt, indem der Stecker in den Stromabnehmer gesteckt wird.

**SCHUTZ VOR ÜBERLASTUNG**

Die einphasigen DOMINATOR haben einen eingebauten thermischen Motorschutz, der sich automatisch widereinschaltet, deshalb erübrigen sich weitere externe Schutzmaßnahmen.

## KAPITEL 5

### INBETRIEBSETZUNG

---

**ACHTUNG**

Die Elektropumpe nur in dem Leistungsbereich verwenden, der auf dem Schild angegeben ist.

**ACHTUNG**

Ein Trockenlauf der Elektropumpe ist zu verhindern, da die hydraulischen Teile und die Dichtung beschädigt werden können.

**ACHTUNG**

Die Elektropumpe darf nicht arbeiten, wenn das Auffangventil am Zufluß ganz geschlossen ist.

Bevor die Elektropumpe in Gang gesetzt wird, muß das Rohr mit dem Ablaufstutzen von [1" 1/4] verbunden werden. Die Verbindungen müssen so durchgeführt werden, daß Verluste vermieden werden.

Die Pumpe wird in Betrieb gesetzt, indem man den Stecker in den eigens dazu bestimmten Stromabnehmer einsteckt.

## KAPITEL 6 WARTUNG UND HILFE BEI STÖRFÄLLEN



### GEFAHR - ELEKTRISCHE ENTLADUNGEN

Vor jeder Wartungsarbeit ist die Elektropumpe vom Netz zu trennen.



### GEFAHR - ELEKTRISCHE ENTLADUNGEN

Das Speisungskabel darf nur vom Hersteller oder vom Kundendienst unter Verwendung von Spezialwerkzeug ausgewechselt werden.

- Unter normalen Bedingungen benötigen die Elektropumpen der Serie DOMINATOR keine Wartung.
- Um mögliche Störungen zu verhindern, empfiehlt es sich, den erzeugten Druck und die Energieaufnahme periodisch zu kontrollieren.
- Ein Druckabfall ist ein Zeichen von Abnutzung der Elektropumpe. Eine Steigerung der Energieaufnahme ist ein Zeichen von anomalen mechanischen Reibungen in der Elektropumpe und/oder im Motor.
- Wenn die Elektropumpe für eine lange Zeit nicht benutzt wird bleibt, empfiehlt es sich, sie völlig zu entleeren, sie mit sauberem Wasser auszuspülen und sie an einen trockenen Ort zu stellen.

### REINIGUNG DES FILTERS

- Wenn das angesaugte Wasser nicht vollkommen sauber ist, kann die Reinigung des Filters mit einer Stahlbürste notwendig sein, um den auf der Außenfläche angesammelten Schmutz zu entfernen.
- Auch der innere Teil des Filters kann gereinigt werden.
- Die Schraube lösen, die den Filter am Pumpenkörper festhält, und den Filter abnehmen.
- Den Schmutz mit einer Stahlbürste entfernen und den Filter mit sauberem Wasser ausspülen.
- Wenn dies nicht ausreicht, muß auch eine Reinigung der hydraulischen Teile vorgenommen werden; dies geschieht bei einem autorisierten Fachhändler.

STÖRUNG	MÖGLICHE URSACHE	BEHEBUNG
DIE ELEKTROPUMPE LIEFERT KEIN WASSER, DER MOTOR DREHT NICHT	1) Kein Strom vorhanden.	1) Kontrollieren, ob Spannung vorhanden ist und ob der Stecker richtig eingesteckt ist.
	2) Der Motorschutz hat sich eingeschaltet.	2) Die Ursache überprüfen und den Schalter wieder richtig stellen. Falls der Wärmeregler sich eingeschaltet hat, solange warten, bis das System abgekühlt ist.
	3) Kondensator defekt.	3) Den Kondensator ersetzen.
	4) Welle blockiert.	4) Die Ursache überprüfen und die Pumpe von der Blockierung frei machen.
DER MOTOR DREHT, ABER DIE ELEKTROPUMPE LIEFERT KEINE FLÜSSIGKEIT	1) Sie saugt Luft an.	1) <ul style="list-style-type: none"> <li>• Kontrollieren, ob die Verbindungen luftdicht schließen.</li> <li>• Kontrollieren, ob der Flüssigkeitsstand nicht unterhalb des niedrigsten Anlaß-niveaus liegt.</li> </ul>
	2) Falsche Drehrichtung.	2) Den Motor wieder in die richtige Drehrichtung bringen.
	3) Ansaugfilter verstopft.	3) Die Ansaugfilter reinigen.
	4) Rückschlagventil blockiert	4) Das Ventil reinigen oder ersetzen.
DIE ELEKTROPUMPE BLEIBT NACH EINER KURZEN BETRIEBSZEIT STEHEN, WEIL SICH DER THERMISCHE MOTORSCHUTZ EINGESCHALTET HAT.	1) Die Speisung stimmt nicht mit den Angaben auf dem Schild überein.	1) Die Spannung auf den Leitungen des Speisungskabels kontrollieren.
	2) Ein Festkörper hat die Laufräder blockiert.	2) Die Elektropumpe zu einem autorisierten Fachhändler bringen, damit sie komplett auseinandergenommen und gereinigt wird.
	3) Die Flüssigkeit ist zu dickflüssig.	3) Den Pumpentyp wechseln.

Falls nach diesen Tätigkeiten die Störung nicht beseitigt ist, wenden Sie sich bitte an das nächstgelegene technische Zentrum.

CAPÍTULO	DESCRIPCIÓN	PÁGE
1	CARACTERÍSTICAS GENERALES	17
2	LÍMITES DE USO	18
3	INSTALACIÓN	18
4	CONEXIÓN ELÉCTRICA	19
5	PUESTA EN FUNCIONAMIENTO	19
6	MANUTENCIÓN Y LOCALIZACIÓN DE PROBLEMAS	20
7	H MAX	73
-	GARANTÍA	74

## ATENCIÓN

Indicaciones para la seguridad de las personas y de las cosas.  
Prestar especial atención a las advertencias señaladas con los siguientes símbolos.



### PELIGRO - RIESGOS DE DESCARGAS ELÉCTRICAS

Indica que la falta de observación implica riesgo de descarga eléctrica



### PELIGRO

Indica que la falta de observación implica grave riesgo para personas y/o cosas



### ATENCIÓN

Indica que la falta de observación implica riesgo de daños a la bomba o a la instalación.

## ATENCIÓN

Antes de realizar la instalación leer cuidadosamente el contenido del presente manual. La garantía no cubre los daños causados por no respetar las indicaciones señaladas en dicho manual.

## CAPÍTULO 1

### CARACTERÍSTICAS GENERALES

---

Las electrobombas de la serie DOMINATOR son especialmente indicadas para el bombeo de agua limpia en ausencia de gases disueltos. Las electrobombas de esta serie son del tipo centrífugo multiestadio, sumergible.

Cuando se efectúa el montaje de cada electrobomba, la misma se somete a una serie de controles y se embala con máximo cuidado.

En el momento de la entrega, verificar que la electrobomba no haya sufrido daños durante el transporte; en caso positivo, ponerse en contacto inmediatamente con el vendedor dentro de ocho días de la fecha de adquisición.

## CAPÍTULO 2

### LÍMITES DE USO

La eficiencia de una bomba con un impulsor ajustado suele ser inferior a la de una bomba con el impulsor de diámetro completo. El ajuste del impulsor adapta la bomba a un punto de trabajo fijado, que da lugar a un menor consumo energético. El índice de eficiencia mínima (MEI) se basa en el impulsor de diámetro completo. El funcionamiento de esta bomba hidráulica con puntos de trabajo variables puede resultar más eficiente y económico si se controla, por ejemplo, mediante el uso de un mando de regulación de velocidad que ajuste el trabajo de la bomba al sistema.

La información sobre los criterios de referencia de la eficiencia puede consultarse en: [www.europump.org/efficiencycharts](http://www.europump.org/efficiencycharts)



#### ATENCIÓN

La electrobomba no es recomendable para el bombeo de líquidos inflamables o peligrosos.



#### ATENCIÓN

Evitar taxativamente el funcionamiento en seco de la bomba.

- Temperatura máxima de líquido bombeado 40° C en servicio continuo
- Número máximo de puestas en marcha/hora 30 igualmente distribuidas
- Profundidad máxima de inmersión 17 m
- Dimensión máxima de cuerpos sólidos bombeados 2 mm
- Cantidad máxima de arena 50 g/m<sup>3</sup>
- Diámetro mínimo del pozo 135 mm DOMINATOR 5" (sin flotador)
- Diámetro mínimo del pozo 100 mm DOMINATOR 4" (sin flotador)

## CAPÍTULO 3

### INSTALACIÓN



#### PELIGRO - RIESGOS DE DESCARGAS ELÉCTRICAS

Todas las operaciones relativas a la instalación tienen que realizarse con la bomba desconectada de la red de alimentación.



#### ATENCIÓN

Asegurarse de que en el nivel mínimo el interruptor flotante desconecte la bomba.



#### ATENCIÓN

Asegurarse de que, cuando el flotador oscile, no encuentre ningún obstáculo



#### PELIGRO

Este aparato puede ser utilizado por niños de más de 8 años y por personas con discapacidades físicas, sensoriales o mentales o sin experiencia ni conocimientos específicos, si están sometidos a la supervisión o han sido formados sobre el uso del aparato y han comprendido los peligros resultantes. No se permite que los niños jueguen con el aparato. La limpieza y el mantenimiento del usuario no pueden ser realizados por niños sin supervisión.



#### PELIGRO

Contaminación del líquido, debida a posible pérdida de lubricantes

- Se recomienda colocar una válvula de no retorno para evitar reciclados de líquidos debidos a la parada de la electrobomba.
  - Para operaciones de lazada o transporte no utilizar cable eléctrico.
  - Para la inmersión de la electrobomba, utilizar una cuerda de acero inoxidable o nylon adecuada al peso.
  - Para permitir el anclaje del cabezal de la electrobomba, se encuentra presente un ojal.
  - Anclar la cuerda de manera de equilibrar el peso de la electrobomba.
  - Si se utilizan tubos rígidos, se aconseja atar el cable eléctrico al envío con fajas plásticas a intervalos de unos 3 metros.
  - Se aconseja además, la instalación de controles automáticos de nivel a efectos de evitar el funcionamiento en seco de la electrobomba y de 1 manómetro (adapto al modelo de la electrobomba) par verificar el grado de funcionamiento.
  - DOMINATOR en versión automática se suministra con un interruptor flotante ya regulado (ver fig. 1),
- en el caso de modificar el campo de regulación resulta necesario aumentar o disminuir el tramo libre del flotador haciéndolo deslizar en la correspondiente sede situada en la empuñadura.
- En caso de uso de DOMINATOR 5R PACK, atornillar a la bomba el tubo de aspiración. Asegurarse que el largo del tubo de aspiración flexible con filtro de aspiración y flotador sea adecuado para la forma del tanque. Para impedir la entrada de aire en la bomba, el filtro de aspiración no debe alcanzar la superficie del agua. Ver el esquema de instalación indicado en la Fig.1. Para la instalación del dispositivo electrónico de control hacer referencia al manual específico.

## CAPÍTULO 4

### CONEXIÓN ELÉCTRICA

---



#### ATENCIÓN

Verificar que la tensión y la frecuencia indicadas en la placa correspondan a la de la red de alimentación.



#### PELIGRO - RIESGOS DE DESCARGAS ELÉCTRICAS

El responsable de la instalación tendrá que asegurarse de que el sistema de alimentación eléctrica posea una eficaz toma a tierra conforme a las normas vigentes.



#### PELIGRO - RIESGOS DE DESCARGAS ELÉCTRICAS

Es necesario asegurarse de que la instalación de alimentación eléctrica posea un interruptor diferencial (RCD) de alta sensibilidad D=30 mA.

Las electrobombas se suministran con enchufes con doble contacto a tierra en la extremidad del cable de alimentación; en este caso la puesta a tierra se efectúa introduciendo el enchufe en la toma de corriente.

#### PROTECCIONES POR SOBRECARGA

Las DOMINATOR monofásicas tienen motoprotección térmica de introducción automática, por lo tanto no necesitan protecciones externas secundarias.

## CAPÍTULO 5

### PUESTA EN FUNCIONAMIENTO

---



#### ATENCIÓN

Usar la electrobomba en las condiciones indicadas en la placa.



#### ATENCIÓN

No hacer funcionar la electrobomba en seco; se pueden dañar las partes hidráulicas y el cierre.



#### ATENCIÓN

No hacer girar la electrobomba con la válvula de cierre en la tubería de envío completamente cerradas.

Antes de poner en marcha la electrobomba conectar el tubo con la boca de envío de 1" 1/4. Las juntas tienen que realizarse evitando pérdidas.

La bomba se pone en función introduciendo el enchufe en la toma de corriente correspondiente.

## CAPÍTULO 6

### MANUTENCIÓN Y LOCALIZACIÓN DE PROBLEMAS



#### PELIGRO - RIESGOS DE DESCARGAS ELÉCTRICAS

Antes de efectuar cualquier operación de mantenimiento, desconectar la electrobomba de la red de alimentación.



#### PELIGRO - RIESGOS DE DESCARGAS ELÉCTRICAS

El cable de alimentación tiene que ser sustituido por el fabricante o por el servicio de asistencia a través de herramientas apropiadas.

- En condiciones normales las bombas eléctricas de la serie DOMINATOR no necesitan ninguna manutención.
- Para prevenir posibles averías se aconseja controlar periódicamente la presión suministrada y la absorción de corriente. Una disminución de la presión es síntoma de deterioro de la bomba eléctrica.
- Un aumento de la absorción de corriente es síntoma de roces mecánicos anómalos en la bomba eléctrica y/o en el motor.
- Si no se utiliza la bomba eléctrica durante mucho tiempo, se aconseja vaciarla completamente, enjuagarla con agua limpia y guardarla en un lugar seco.

#### LIMPIEZA DEL FILTRO

- Si el agua a bombear no se encuentra totalmente limpia, puede ser necesario proceder a la limpieza del filtro a través de un cepillo de acero, para raspar la suciedad acumulada en la superficie exterior.
- Es posible efectuar también una limpieza en la parte interior del filtro.
- Aflojar el tornillo de fijación del filtro al cuerpo de la electrobomba y separarlo. Quitar lo sucio con un cepillo de acero y enjuagar con agua limpia.
- Si la operación no resultase suficiente, hay que limpiar las partes hidráulicas en un taller autorizado.

INCONVENIENTE	POSIBLE CAUSA	SOLUCIÓN
LA ELECTROBOMBA NO DISTRIBUYE AGUA, EL MOTOR NO GIRA	1) Falta de alimentación.	1) Controlar si hay tensión y si el enchufe está bien introducido.
	2) Protección del motor intervenida.	2) Asegurarse de la causa y volver a accionar el interruptor. Si ha intervenido el térmico, esperar hasta que el sistema se enfríe.
	3) Condensador defectuoso.	3) Sustituir el condensador.
	4) Árbol bloqueado.	4) Verificar la causa y desbloquear la electrobomba.
EL MOTOR GIRA, PERO LA ELECTROBOMBA NO DISTRIBUYE EL LÍQUIDO	1) Aspira aire.	1) <ul style="list-style-type: none"> <li>• Controlar que las juntas sean herméticas.</li> <li>• Controlar que el nivel del líquido no haya descendido por debajo de nivel mínimo de llenado.</li> </ul>
	2) Sentido de rotación erróneo.	2) Restablecer el correcto sentido de rotación.
	3) Rejilla de aspiración obstruida.	3) Limpiar la rejilla de aspiración.
	4) Válvula de retención bloqueada.	4) Limpiar o sustituir la válvula.
LA ELECTROBOMBA SE PARA DESPUÉS DE UN BREVE PERIODO DE FUNCIONAMIENTO DEBIDO A LA INTERVENCIÓN DE UNA MOTOPROTECCIÓN TÉRMICA	1) La alimentación no corresponde a los datos de placa.	1) Controlar la tensión en los conductores del cable de alimentación.
	2) Un cuerpo sólido ha bloqueado el impulsor.	2) Llevar la electrobomba a un taller autorizado para el desarme y la completa limpieza de la máquina.
	3) Líquido demasiado denso.	3) Cambiar tipo de electrobomba.

Si después de haber efectuado dichas operaciones el inconveniente persiste, es necesario dirigirse al Centro de Asistencia más cercano.

# INHOUD

HOOFDSTUK	BESCHRIJVING	PAG.
1	ALGEMEENHEDEN	21
2	GRENZEN VAN GEBRUIK	22
3	INSTALLATIE	22
4	ELEKTRISCHE AANSLUITING	23
5	INBEDRIJFSTELLING	23
6	ONDERHOUD EN PROBLEEMOPLOSSEN	24
7	H MAX	73
-	GARANTIEVOORWAARDEN	74

## WAARSCHUWING

Voor persoonlijke en materiele veiligheid.

Bijzondere aandacht schenken aan de onderschriften met de volgende tekens.



### GEVAAR - RISICO ELEKTRISCHE ONTLADING

Waarschuwt voor het risico van elektrische schokken wanneer de voorschriften niet in acht genomen worden.



### GEVAAR

Waarschuwt voor groot gevaar voor personen en/of voorwerpen wanneer de voorschriften niet in acht genomen worden.



### WAARSCHUWING

Waarschuwt voor schade aan elektrische pomp of installatie wanneer de voorschriften niet in acht genomen worden.

## ATTENTIE

Voordat aan de installatie wordt begonnen moet de inhoud van deze handleiding aandachtig worden gelezen. De schade, veroorzaakt door het verzuim van de inachtneming van de aanwijzingen kan niet gedekt worden door de garantie

## HOOFDSTUK 1

### ALGEMEENHEDEN

---

De elektrische pompen van de serie DOMINATOR zijn geschikt voor het pompen van schoon water, vrij van opgeloste gassen.

De elektrische pompen van deze serie zijn van het centrifugale meertraps type voor gebruik onder water.

Elke elektrische pomp wordt bij de montage getest en met de grootste zorg ingepakt.

Meteen na de levering moet men controleren dat de elektrische pomp geen schade heeft opgelopen tijdens het transport. In dat geval moet men meteen (binnen 8 dagen vanaf de aankoopdatum) de dealer waarschuwen.

## HOOFDSTUK 2 GRENZEN VAN GEBRUIK

De efficiëntie van een pomp met een ingekorte waaier ligt gewoonlijk lager dan die van een pomp met de volledige waaierdiameter. Het inkorten van de waaier zal de pomp aanpassen aan een vast werkpunt, waardoor het energieverbruik daalt. De minimale efficiëntie-index (MEI) is gebaseerd op de volledige waaierdiameter. De werking van deze waterpomp bij variabele werkpunten kan efficiënter en zuiniger zijn wanneer die werking bijvoorbeeld gestuurd wordt door een aandrijving met variabele overbrenging die de werking van de pomp afstemt op het systeem.

Informatie over de efficiëntie van benchmarks is beschikbaar op: [www.europump.org/efficiencycharts](http://www.europump.org/efficiencycharts)



### WAARSCHUWING

De elektrische pomp is niet geschikt voor het pompen van ontvlambare of gevaarlijke vloeistoffen.



### WAARSCHUWING

Vermeden moet worden om de elektrische pomp zonder vloeistof te laten draaien.

- Maximum temperatuur gepompte vloeistof  
40° C in voortdurende dienst
- Maximum aantal opstartingen per uur  
30 gelijkelijk verdeeld
- Maximum diepte van onderdempeling  
17 m
- Maximum afmeying van gepompte vaste deeltjes 2 mm
- Maximale hoeveelheid zand 50 g/m<sup>3</sup>
- Minimum diameter van de put  
135 mm DOMINATOR 5" (zonder drijver)
- Minimum diameter van de put  
100 mm DOMINATOR 4" (zonder drijver)

## HOOFDSTUK 3 INSTALLATIE



### GEVAAR - RISICO ELEKTRISCHE ONTLADING

Gedurende alle installatiehandelingen moet de pomp los van het voedingsnet zijn.



### WAARSCHUWING

Nagaan of de vlotterschakelaar van de pomp bij het minimum niveau stopt.



### WAARSCHUWING

Nagaan of de vlotter vrij kan bewegen.



### GEVAAR

Dit toestel kan door kinderen van 8 jaar en ouder alsook door personen met verminderde fysieke, sensorische of mentale vaardigheden of gebrek aan ervaring en kennis gebruikt worden, wanneer hierop toegezien wordt of indien zij onderricht werden over het veilige gebruik van het toestel en zij de hieruit resulterende gevaren verstaan. Kinderen mogen niet met het toestel spelen. Reiniging en gebruiksonderhoud mogen niet door kinderen zonder toezicht uitgevoerd worden



### GEVAAR

De vloeistof kan vervuild worden door het lekken van smeermiddelen

- Aangeraden wordt om een antiterugkeerklap te monteren, om recirculatie van vloeistof te voorkomen als de pomp stil staat. Gebruik niet het snoer om de pomp op te tillen of te vervoeren Om de pomp onder water te dompelen moet men deze ophangen aan een roestvrijstalen of nylon kabel, die het gewicht van de pomp kan dragen.
- Voor de verankering van de kop van de elektrische pomp is daarop een ring aanwezig.
- Bevestig het snoer zodat het gewicht van de pomp goed is verdeeld.
- Gebruik men stijve leidingen, dan wordt aangeraden om het elektrische snoer om de drie meter met plastic bandjes aan de afvoerbuis te binden.
- Verder wordt aangeraden om voorzieningen te treffen voor automatische niveaucontrole om te voorkomen dat de pomp droogloopt en een manometer (geschikt voor dit model pomp) om de prestaties gedurende het bedrijf te controleren.
- De automatische uitvoering van de DOMINATOR is voorzien van een reeds ingestelde vlotterschakelaar (zie fig. 1); als men het regelgebied wilt veranderen is het noodzakelijk de vrije slag van de vlotter te vermeerderen of te verminderen door deze te verplaatsen in de speciaal gevormde uitsparing op het handvat.
- Indien DOMINATOR 5 RW PACK wordt gebruikt, moet de zuigleiding op de pomp geschroefd worden. Zorg ervoor dat de lengte van de flexibele zuigleiding met het drijvende aanzuigfilter geschikt is voor de vorm van de tank. Om te voorkomen dat er lucht de pomp binnendringt moet het aanzuigfilter onder het wateroppervlak blijven. Zie het installatieschema van Afb. 1. Voor de installatie van de elektronische drukregelaar de specifieke handleiding raadplegen.



## HOOFDSTUK 4

### ELEKTRISCHE AANSLUITING

---

**WAARSCHUWING**

Nagaan of de spanning en de frequentie zoals vermeld op het typeplaatje overeenkomen met die van het beschikbare voedingsnet.

**GEVAAR - RISICO ELEKTRISCHE ONTLADING**

De verantwoordelijke voor de installatie moet nagaan of de elektrische voedingsinstallatie voorzien is van een doeltreffende aardaansluiting volgens de geldende normatieven.

**GEVAAR - RISICO ELEKTRISCHE ONTLADING**

Men moet nagaan of de elektrische voedingsinstallatie voorzien is van een (RCD) differentieel aardlekschakelaar met hoge gevoeligheid  $D=30$  mA.

Het snoer van de elektrische pomp heeft een stekker met dubbel aardcontact. Als men deze in de contactdoos steekt, is de pomp dus geaard.

**BESCHERMING TEGEN OVERBELASTING**

De eenfasige DOMINATOR is voorzien van een thermische beveiliging, die automatisch weer inschakelt. Andere beveiligingen zijn niet noodzakelijk.

## HOOFDSTUK 5

### INBEDRIJFSTELLING

---

**WAARSCHUWING**

Gebruik de elektrische pomp alleen binnen het op het plaatje aangegeven bedrijfsgebied.

**WAARSCHUWING**

De elektrische pomp niet droog laten werken, de hydraulische gedeeltes en de sluitring kunnen dan beschadigd worden.

**WAARSCHUWING**

De elektrische pomp niet laten draaien met een totaal gesloten afsluitklep op de toevoer.

Voordat men de elektrische pomp aanzet moet men de buis aan de uitgang van 1"  $\frac{1}{4}$  vastmaken. De verbindingen moeten zodanig gemaakt worden, dat er geen lekken kunnen ontstaan. De pomp wordt opgestart door de stekker in de contactdoos te steken.

## HOOFDSTUK 6 ONDERHOUD EN PROBLEEMOPLOSSEN



### GEVAAR - RISICO ELEKTRISCHE ONTLADING

Voor iedere onderhoudsingreep moet de verbinding met het net worden onderbroken.



### GEVAAR - RISICO ELEKTRISCHE ONTLADING

De aansluitkabel moet door de producent of door de klantenservice met hiervoor speciaal geschikte apparatuur worden vervangen.

- In normale omstandigheden hebben de elektropompen van de serie DOMINATOR geen onderhoud nodig.
- Bij wijze van voorkoming van mogelijke beschadigingen raden we aan om de verschafte druk en de absorptie van de stroom periodiek te controleren.
- Een vermindering van de druk is teken van de absorptie van slijtage op de pomp. Een vermeerdering van de absorptie van stroom is teken van anormale mechanische wrijving in de pomp en/of in de moter.
- Als de pomp voor lange tijd niet gebruikt wordt, raden we aan om haar helemaal te legen, te spoelen met schoon water en in een droge omgeving te plaatsen.

### SCHOONMAKEN VAN HET FILTER

- Als het opgepompte water niet helemaal schoon is, dan kan het nodig zijn om het filter met een staalborstel schoon te maken.
- Men moet daarvoor het vuil op het externe oppervlak erafborstelen.
- Men kan ook de binnenzijde van het filter schoonmaken.
- Daarvoor moet men de bevestigingschroef van het filter aan het pomphuis losmaken en het filter eraf halen.
- Borstel nu het vuil aan de binnenkant weg en spoel met schoon water.
- Als dit niet voldoende is, dan moet men een bevoegde dealer de hydraulische onderdelen laten schoonmaken.

PROBLEEM	MOGELIJKE OORZAAK	REMEDIE
DE POMP POMPT GEEN WATER, DE MOTOR DRAAIT NIET	1) Gebrek aan elektrische energie.	1) Controleren of er spanning is en of de stekker er goed in zit.
	2) Ingrijpen motorbescherming.	2) Zich van de oorzaak verzekeren en de schakelaar opnieuw aanzetten. Als de thermische schakelaar afgeslagen is, wachten totdat het systeem afkoelt.
	3) Condensator kapot.	3) De condensator vervangen.
	4) As geblokkeerd.	4) De oorzaak nagaan en de pomp vrijmaken.
DE MOTOR DRAAIT, MAAR DE POMP POMPT GEEN VLOEISTOF	1) Zuigt lucht op.	1) <ul style="list-style-type: none"> <li>• Controleren of de verbindingen niet lekken.</li> <li>• Controleren dat de vloeistof niet onder het minimale opzigniveau staat.</li> </ul>
	2) Verkeerde draairichting.	2) De juiste draairichting herstellen.
	3) Verstopt aanzuigroostertje.	3) Het roostertje schoonmaken.
	4) Eenrichtingsklep geblokkeerd.	4) De klep schoonmaken of vervangen.
DE POMP STOPT NA EEN KORTE TIJD DOOR INGRIJPEN VAN DE THERMISCHE MOTOR-BESCHERMER.	1) Elektrische voeding niet volgens de gegevens van het typeplaatje.	1) De spanning op de geleiders van de voedingskabel controleren.
	2) Een vast deeltje heeft het pomprad geblokkeerd.	2) Breng de pomp naar een bevoegde reparateur om de machine helemaal te demonteren en te reinigen.
	3) Vloeistof te dik.	3) Type pomp veranderen.

Als, nadat men de handelingen heeft uitgevoerd, de hierboven genoemde problemen niet verholpen zijn moet men zich richten tot het dichtstbijzijnde servicecentrum.

CAPÍTULO	DESCRIÇÃO	PÁGE
1	INFORMAÇÕES GERAIS	25
2	LIMITES DE UTILIZAÇÃO	26
3	INSTALAÇÃO	26
4	LIGAÇÃO ELÉCTRICA	27
5	FUNCIONAMENTO	27
6	MANUTENÇÃO E PROCURA AVARIAS	28
7	H MAX	73
-	CONDIÇÕES DE GARANTIA	74

## CUIDADO

Advertências para a segurança de pessoas e coisas.  
Tenha muito cuidado às informações indicadas com os seguintes símbolos.



### PELIGRO - RISCO DESCARGAS ELÉCTRICAS

Não observar a prescrição comporta perigo de descargas eléctricas.



### PELIGRO

Não observar a prescrição comporta perigo muito grande às pessoas e/ou às coisas.



### CUIDADO

Não observar a prescrição comporta perigo de danificação da bomba ou da instalação.

## ATENÇÃO

Antes de instalar, leia atentamente este manual. As danificações devidas ao não respeito das indicações descritas não podem estar cobertas pela garantia.

## CAPÍTULO 1 INFORMAÇÕES GERAIS

---

As electrobombas da série DOMINATOR estão idóneas à bombada de água limpa, sem gás solto.

As electrobombas desta série são do género centrífugo multifase, submersível.

Cada electrobomba na hora da montagem é submetida com o máximo cuidado à verificação e embalagem.

À entrega verifique a electrobomba não tiver danificações devidas ao transporte; nesse caso avise logo o revendedor, dentro e não mais além de oito dias a partir da data de compra.

## CAPÍTULO 2

### LIMITES DE UTILIZAÇÃO

A eficiência de uma bomba com impulsor aparado é normalmente inferior à de uma bomba com impulsor de diâmetro integral. A adaptação do impulsor adapta a bomba a um regime fixo, o que resulta na redução do consumo de energia. O índice de eficiência mínima (MEI) é baseado no diâmetro integral do impulsor. O funcionamento desta bomba de água em regimes variáveis pode ser mais eficiente e económico quando controlado, por exemplo, pela utilização de um variador de velocidade que adapta o regime da bomba ao sistema. Para informações sobre a eficiência-padrão, consultar: [www.europump.org/efficiencycharts](http://www.europump.org/efficiencycharts)



#### **CUIDADO**

A bomba não está idónea à bombada de líquidos inflamáveis ou perigosos.



#### **CUIDADO**

Evite taxativamente o funcionamento a seco da electrobomba.

- Máxima temperatura líquido bombeado  
40° C em serviço contínuo
- Máximo número arranques horários  
30 espaçados igualmente
- Máxima profundidade de imersão  
17 m
- Máxima dimensão corpos sólidos bombeados 2 mm
- Quantidade máxima de areia 50 g/m<sup>3</sup>
- Diâmetro mínimo do poço 135 mm DOMINATOR 5" (sem flutuador)
- Diâmetro mínimo do poço 100 mm DOMINATOR 4" (sem flutuador)

## CAPÍTULO 3

### INSTALAÇÃO



#### **PELIGRO - RISCO DESCARGAS ELÉCTRICAS**

Cada operação de instalação deve ser efectuada com a bomba desligada da rede de alimentação.



#### **CUIDADO**

Ao nível mínimo o interruptor bóia deve parar a bomba.



#### **CUIDADO**

Durante a oscilação o bóia não deve encontrar algum obstáculo.



#### **PERIGO**

O presente aparelho pode ser utilizado por crianças a partir de 8 anos e por pessoas com deficiências físicas, sensoriais ou mentais ou com carência de experiências e conhecimentos, se submetidas à supervisão ou tiverem sido instruídas sobre o uso do aparelho e tiverem compreendido os perigos resultantes. As crianças não é permitido brincar com o aparelho. A limpeza e a manutenção do utilizador não pode ser efectuada por crianças sem supervisão.



#### **PERIGO**

Poluição do líquido, devido à possível perda de lubrificantes

- Recomenda-se montar uma válvula de não retorno, para evitar, quando a electrobomba estiver parada, reciclos de líquidos.
- Para operações de levantamento ou transporte não utilize o cabo eléctrico.
- Para a imersão da electrobomba, utilize um cabo de aço inoxidável ou nylon, com a capacidade adequada para carregar o peso.
- Para permitir a ancoragem da cabeça da electrobomba, encontra-se um elo apropriado.
- Ancore a corda de modo a equilibrar o peso da electrobomba.
- Caso sejam utilizadas tubulações rígidas, aconselha-se atar o cabo eléctrico à remessa com faixas de plástico colocadas em intervalos de aproximadamente 3 m.
- Aconselha-se também a instalação de controlos automáticos para evitar o funcionamento em seco da electrobomba e de um manómetro (que seja adequado ao modelo da electrobomba), de modo a verificar o desempenho durante o funcionamento.
- A DOMINATOR na versão automática está fornecida com interruptor bóia já regulado (V. Fig. 1). Para mudar o campo de regulação aumente ou reduza o espaço livre da bóia deixando-o escorrer na própria sede na puxadeira.
- Em caso de utilização do DOMINATOR 5 RW PACK, parafusar o tubo de aspiração à bomba. Certificar-se de que o comprimento do tubo de aspiração flexível com filtro de aspiração e flutuante seja adequado à forma da cisterna. Para impedir a entrada de ar na bomba, o filtro de aspiração não deve atingir a superfície da água. Ver o esquema de instalação sugerido na Fig.1. Para a instalação do dispositivo eletrónico de controlo, consultar o manual específico.

## CAPÍTULO 4

### LIGAÇÃO ELÉCTRICA

---

**CUIDADO**

A tensão e a frequência da placa devem corresponder às da rede de alimentação disponível.

**PELIGRO - RISCO DESCARGAS ELÉCTRICAS**

O responsável da instalação deve verificar que a instalação de alimentação eléctrica tenha uma eficiente instalação de terra conforme o disposto pelas leis em vigor.

**PELIGRO - RISCO DESCARGAS ELÉCTRICAS**

É preciso verificar que a instalação de alimentação eléctrica tenha um interruptor diferencial (RCD) de alta sensibilidade D=30 mA.

As electrobombas são equipadas com uma ficha com duplo contacto de terra na extremidade do cabo de alimentação; neste caso a ligação de terra efectua-se inserindo a ficha na tomada de corrente.

**PROTECÇÃO DE SOBRECARGA**

As bombas DOMINATOR monofásicas apresentam um motoprotector térmico com reinserção automática, não precisam portanto de exteriores protecções externas.

## CAPÍTULO 5

### FUNCIONAMENTO

---

**CUIDADO**

Utilize a bomba entre o campo de rendimentos referido na placa.

**CUIDADO**

Não ponha em função a electrobomba a seco, isto pode danificar as partes hidráulicas e a capacidade.

**CUIDADO**

Não accione a bomba com válvula de intercepção na conduta completamente fechada.

Antes de colocar a electrobomba em funcionamento, ligue o tubo à boca de remessa de 1" 1/4.

As junções devem ser realizadas para evitar vazamentos.

A bomba liga-se colocando a ficha na própria tomada de corrente.

## CAPÍTULO 6

### MANUTENÇÃO E PROCURA AVARIAS



#### PELIGRO - RISCO DESCARGAS ELÉCTRICAS

Antes de efectuar qualquer operação de manutenção, desinserir a bomba da rede de alimentação eléctrica.



#### PELIGRO - RISCO DESCARGAS ELÉCTRICAS

O cabo de alimentação deve ser substituído pelo fabricante ou serviço de assistência utilizando ferramentas apropriadas.

- Em condições normais as electrobombas da série DOMINATOR não precisam de manutenção nenhuma.
- Como prevenção de eventuais avarias aconselhamos uma verificação periódica da pressão fornecida e da absorção de corrente.
- A diminuição da pressão é indicio de desgaste da bomba. O aumento da absorção de corrente é indicio de fricções anormais na bomba e/ou no motor.
- Se a electrobomba ficar parada durante muito tempo aconselhamos esvaziá-la completamente, enxaguá-la com água limpa e guardá-la num lugar seco.

#### LIMPEZA DO FILTRO

- Se a água de levantamento não estiver perfeitamente limpa, pode tornar-se necessária a limpeza do filtro mediante uma escova de aço para raspar a sujeira que acumulou-se na superfície externa.
- É possível efectuar uma limpeza também da parte interna do filtro.
- Desenrosque o parafuso de fixação do filtro ao corpo da electrobomba, e separe-o.
- Raspe a sujeira com uma escova de aço e enxagüe com água limpa.
- Caso isso não for suficiente, proceda com a limpeza das partes hidráulicas, que deverá ser efectuada por um serviço de assistência autorizado.

PREJUÍZO	CAUSA POSSÍVEL	REMÉDIO
A ELECTROBOMBA NÃO FORNECE ÁGUA, O MOTOR NÃO RODA	1) Falta de alimentação.	1) Controle a tensão e a ficha estar bem inserida.
	2) Inteiro protecção motor.	2) Verifique a causa e ligue de novo o interruptor. Em caso de accionamento do interruptor térmico, espere o arrefecimento do sistema.
	3) Condensador imperfeito.	3) Substitua o condensador.
	4) Árvore bloqueada.	4) Verifique a causa e desbloquee a electro-bomba.
O MOTOR RODA, MAS A ELECTROBOMBA NÃO FORNECE LÍQUIDO	1) Absorve ar.	1) <ul style="list-style-type: none"> <li>• Controle a vedação das junções.</li> <li>• Certifique-se que o nível do líquido não seja inferior ao nível mínimo de escorvamento.</li> </ul>
	2) Sentido de rotação errado.	2) Restabeleça o exacto sentido de rotação.
	3) Grelha de aspiração obstruída.	3) Limpe a grelha.
	4) Válvula de retenção bloqueada.	4) Limpe ou substitua a válvula.
A ELECTROBOMBA PARA SE DEPOIS DUM BREVE PERÍODO DE FUNCIONAMENTO PELA INTERVENÇÃO DO MOTOPROTECTOR TÉRMICO	1) Alimentação não conforme aos dados indicados na placa.	1) Controle a tensão nos condutores do cabo de alimentação
	2) Um corpo sólido bloqueou a parte giratória.	2) Leve a electrobomba numa oficina autorizada, para a desmontagem e a limpeza completa da máquina.
	3) Líquido demasiado denso.	3) Mude género de electrobomba.

Dirija-se ao centro de assistência mais próximo, caso não conseguir eliminar os inconvenientes apesar de ter efectuado todas as operações acima indicadas.

# INDHOLD

KAPITEL	BESKRIVELSE	SIDE
1	GENERELLE OPLYSNINGER	29
2	BEGRÆNSNINGER AF BRUGEN	30
3	INSTALLERING	30
4	ELEKTRISK TILSLUTNING	31
5	START AF PUMPEN	31
6	VEDLIGEHOLDELSE OG FEJLSØGNING	32
7	H MAX	73
-	GARANTIEVORWAARDEN	74

## OSTRZEŻENIE

Advarsel ang. sikkerheden for personer og ting.  
Læg omhyggelig mærke til påskriverne kendetegnet ved flg. symboler.



### FARE - RISIKO FOR ELEKTRISK UDLADNING

Advarer om at en manglende overholdelse af foreskrifterne kan medføre risiko for elektrisk udladning.



### NIEBEZPIECZEŃSTWO

Advarer om at en manglende overholdelse af foreskrifterne kan medføre en for personer og ting stor risiko.



### ADVARSEL

Advarer om at en manglende overholdelse af foreskrifterne medfører risiko for at elektropumpen eller anlægget ødelægges.

## BEMÆRK

Inden man går i gang med installeringen skal indholdet af denne vejledning læses omhyggeligt igennem. Skader opstået pga. at der ikke er taget hensyn til de ovenstående anvisninger, kan ikke dækkes af garantien.

## KAPITEL 1

### GENERELLE OPLYSNINGER

---

Elektropumperne i serien DOMINATOR er velegnede til pumpning af rent vand uden opløste gasser.

Elektropumperne i denne serie, er af typen centrifugal multistadier, kan nedsænkes.

Alle elektropumper bliver testet ved monteringen, inden de nøje bliver emballeret.

Ved leveringen skal man kontrollere, at elektropumpen ikke er blevet beskadiget under transporten; hvis dette er tilfældet skal man straks henvende sig til en forhandler inden 8 dage fra købsdatoen (ikke senere).

## KAPITEL 2 BEGRÆNSNINGER AF BRUGEN

En pumpe med trimmet pumpehjul har normalt en lavere virkningsgrad end en pumpe med den største pumpehjulsdiameter. Trimningen af pumpehjulet justerer pumpen til et fast arbejds punkt, hvilket giver et mindre energiforbrug. Mindsteeffektivitetsindekset (MEI) er baseret på den største pumpehjulsdiameter. Driften af denne vandpumpe med variable arbejds punkter kan eventuelt gøres mere effektiv og økonomisk, hvis der anvendes en frekvensomformer, som tilpasser pumpens drift til systemet.

Oplysninger om referenceværdier for virkningsgraden findes på adressen: [www.europump.org/efficiencycharts](http://www.europump.org/efficiencycharts)



### ADVARSEL

Elektropumpen er ikke egnet til pumpning af antændelige eller farlige væsker.



### ADVARSEL

Undgå altid at elektro-pumpen benyttes uden væske.

- Maksimum temperatur for den oppumpede væske 40°C ved uafbrudt betjening
- Maksimalt antal igangsættelser pr. Time 30 jævnt fordelt
- Maksimum dybde ved nedsænkning 17 m
- Maksimum størrelse på de oppumpede genstande 2 mm
- Maksimal sandmængde 50 g/m<sup>3</sup>
- Minimalslt drændiameter 135 mm DOMINATOR 5" (lekskl. flyder)
- Minimalslt drændiameter 100 mm DOMINATOR 4" (lekskl. flyder)

## KAPITEL 3 INSTALLERING



### FARE - RISIKO FOR ELEKTRISK UDLADNINGER

Alle manøvrer ang. installeringen skal udføres, når pumpen er frakoblet forsyningsnettet.



### ADVARSEL

Man må sikre sig at flyderafbryderen standser pumpen ved minimumsniveauet.



### ADVARSEL

Man må sikre sig, at flyderen mens den er i bevægelse ikke møder nogen hindringer.



### FARE

Dette apparat kan anvendes af børn på mindst 8 år, af personer med fysiske, sensoriske eller mentale handicaps, eller af personer uden tilstrækkelig erfaring og kendskab, hvis de overvåges eller er blevet oplært i brug af apparatet, og har forstået de relevante farer. Børn må ikke lege med apparatet. Rengøring og vedligeholdelse, udført af brugeren, må ikke overlades til børn uden opsyn.



### FARE

Forurening af væske pga. smøremiddellækage

- Det anbefales at man monterer en kontraventil for at undgå recirkulation af væske ved standsning af pumpen.
- Anvend ikke elledningen til at løfte eller transportere maskinen.
- Ved nedsænkning af elektropumpen skal man anvende et tov af rustfrit stål eller nylon, der er i stand til at bære vægten.
- Der forefindes et øje til fastgøring af elektropumpens hoved.
- Fastgør tovet på en sådan måde, at elektropumpens vægt er i balance.
- Hvis man anvender stive rør anbefales det, at man fastgør elledningen ved afgang på tryksiden ved hjælp af plastikbånd med en afstand på ca. 3 m.
- Det anbefales endvidere, at man installerer automatiske kontrolanordninger for niveauet for at undgå, at elektropumpen fungerer tom, samt et manometer (der er egnet til elektropumpens model), således at ydelserne kan kontrolleres under funktionen.
- DOMINATOR-pumpen i den automatiske version er forsynet med en allerede instillet flydeafbryder (se Fig. 1).
- Hvis man ønsker at modificere det indstillede område er det nødvendigt at øge eller mindske det frie stykke på flyderen ved at lade den glide ind i det dertil beregnede leje på håndtaget.
- I tilfælde af anvendelse af DOMINATOR 5 RW PACK udstyret, skru indsigingsrøret på pumpen. Kontrollér, at længden af det fleksible indsigingsrør med indsigingsfilter og flyder er egnet til tankens form. For at undgå, at luften trænger ind i pumpen, skal indsigingsfilteret ikke nå op til vandets overflade. Se installationsskemaet, der er anbefalet på Fig. 1. Til installation af den elektroniske kontrolanordning, henvises der til den relevante vejledning.



## KAPITEL 4

### ELEKTRISK TILSLUTNING

---

**ADVARSEL**

Man må sikre sig, at den angivne spænding og den på pladen opgivne frekvens svarer til forsyningsnettets kapacitet.

**FARE - RISIKO FOR ELEKTRISK UDLADNING**

Den ansvarlige for installationen skal sikre sig, at anlægget er udstyret med en effektiv jordforbindelse iflg. gældende regler.

**FARE - RISIKO FOR ELEKTRISK UDLADNING**

Det er nødvendigt at sikre sig, at el-anlægget er forsynet med en højfølsom (RCD) differentiel afbryder D=30 mA.

Elektropumperne er udstyret med stik med dobbelt jordkontakt ved forsyningsledningens ende; jordforbindelsen oprettes således ved at indsætte stikket i stikkontakten.

**BESKYTTELSE MOD OVERBELASTNING**

De enfasede DOMINATOR har en indbygget termisk motorbeskyttelse med automatisk genindsættelse og maskinen har således ikke behov for eksterne beskyttelsesforanstaltninger.

## KAPITEL 5

### START AF PUMPEN

---

**ADVARSEL**

Benyt elektropumpen indenfor det virkeområde, der står skrevet på pladen.

**ADVARSEL**

Elektropumpen må ikke køre uden væske påfyldt, idet det kan beskadige de hydrauliske dele og stoppeventilen.

**ADVARSEL**

Lad ikke elektropumpen virke med afskærings-ventilen fuldstændigt lukket.

Inden elektropumpen startes skal man forbinde røret til afgangsmundingen på 1"1/4. Tætningerne skal være således at udslip undgås. Pumpen startes ved at sætte stikket i kontakten.

## KAPITEL 6 VEDLIGEHOLDELSE OG FEJLSØGNING



### FARE - RISIKO FOR ELEKTRISK UDLADNINGER

Inden man starter på nogen som helst form for vedligeholdelse skal elektropumpen afbrydes fra forsyningsnettet.



### FARE - RISIKO FOR ELEKTRISK UDLADNINGER

Forsyningskablet skal erstattes, enten af producenten eller af service assistancen ved hjælp af specielle redskaber.

- Under normale forhold har elektropumperne i serien DOMINATOR ikke brug for vedligeholdelse.
- For at forebygge mulige stød, tilrådes det lejlighedsvist at kontrollere det leverede tryk og strømsøgningen.
- En formindskning af trykket, er tegn på slitage af pumpen.
- En forøget opslugning af strømmen, er tegn på unormal mekanisk friktion i pumpen og/eller i motoren.
- Såfremt elektropumpen ikke skal anvendes over længere perioder tilrådes det at tømme den fuldstændigt, gennemskylde den med rent vand og anbringe den på et tørt sted.

### RENGØRING AF FILTRET

- Hvis det opsegede vand ikke er fuldstændigt rent kan der opstå behov for rengøring af filtret, ved hjælp af en stålbørste, for at fjerne det snavs, der har aflejret sig på den ydre overflade.
- Det er også muligt at rengøre den indre del af filtret.
- Afskru den skrue der fastgører filtret til elektropumpens krop og skil det fra denne.
- Skrab snavs af ved hjælp af en stålbørste og skyl efter med rent vand.
- Hvis dette ikke er tilstrækkeligt skal de hydrauliske komponenter rengøres; dette skal finde sted hos en autoriseret forhandler.

PROBLEM	MULIG GRUND	FORANSTALTNING
ELEKTROPUMPEN AFGIVER IKKE VAND, MOTOREN KØRER IKKE	1) Strømmen mangler.	1) Kontrollere om strømmen er tilsluttet og om stikket sidder ordentlig fast.
	2) Motorens sikkerhedsafbryder er trådt i kraft.	2) Undersøge årsagen og aktivere afbryderen. Såfremt den termiske anordning er trådt i funktion skal man vente indtil systemet er afkølet.
	3) Defekt kondensator.	3) Kondensatoren skal udskiftes.
	4) Akksen er blokeret.	4) Undersøge årsagen og sætte pumpen i gang.
MOTOREN KØRER, MEN ELEKTROPUMPEN AFGIVER IKKE VAND	1) Der indtages luft.	1) <ul style="list-style-type: none"> <li>• Kontrollere om samme fjøringerne er tætte.</li> <li>• Kontrollér at væskenniveauet ikke sænkes under minimumsniveauet for opslugning.</li> </ul>
	2) Forkert drejningsretning.	2) Sørg for den rette drejningsretning.
	3) Tilstoppet udsugningsrist.	3) Rens risten.
	4) Blokeret kontra ventil.	4) Rens eller udskift ventilen.
ELEKTROPUMPEN STANDSER EFTER KORT TID FORDI DEN TERMISKE MOTORBESKYTTELSE TRÆDER I KRAFT	1) Strømspændingen er ikke i overensstemmelse med hvad der er anført på pladen.	1) Kontrollere spændingen strømforsyningskablet.
	2) Smådele hindrer skiven i at dreje frit.	2) Indlævér elektropumpen til en autoriseret forhandler for demontere og rengøre maskinen fuldstændigt.
	3) Væsken er for tykflydende.	3) Skifte elektropumpetype.

Såfremt problemet ikke er løst efter at have fulgt ovenstående anvisninger, bør man henvende sig til det nærmeste serviceværksted.

LUKU	KUVAUS	SIVU
1	YLEISTÄ	33
2	KÄYTTÖRAJOTUKSET	34
3	ASENTAMINEN	34
4	SÄHKÖLIITÄNTÄ	35
5	KÄYNNISTÄMINEN	35
6	HUOLTO JA VIANETSINTÄ	36
7	H MAX	73
-	TAKUUEHDOT	74

## HUOMIO

Varoitus ihmisten ja esineiden turvallisuudeksi.  
Huomioi erikoisesti seuraavat merkit.



### VAARA - SÄHKÖISKUN VAARA

Varoittaa, että jos ei noudata määräystä se aiheuttaa sähköiskun vaaran.



### VAARA

Varoittaa, että jos ei noudata määräystä se aiheuttaa suuren vaaraan ihmisille ja/tai asioille.



### HUOMIO

Varoittaa, että jos ei noudata määräystä se aiheuttaa pumpun ja/tai verkoston vahingoittamisen.

## HUOMAUTUS

Ennen asentamista, lukekaa tarkasti tämä käsikirjan sisällys. Vahingot, jotka aiheutuvat käyttöohjeiden laiminlyönnistä eivät ole takuunalaisia

## LUKU 1 YLEISTÄ

---

DOMINATOR sarjan pumput sopivat puhtaan veden pumppaamiseen, jossa ei ole liuenneita kaasuja.

Tämän sarjan sähköpumput ovat upotettavia monivaihe linko tyyppisiä.

Kokoamisvaiheessa kaikki pumput ja sähköpumput tarkastetaan ja pakataan erittäin huolellisesti.

Toimitushetkellä tarkistakaa että sähköpumppu ei ole vahingoittunut kuljetuksen aikana; muussa tapauksessa huomauttakaa heti myyjälle. Joka tapauksessa ennen eikä yli kahdeksan päivää ostamispäivämäärästä.

## LUKU 2 KÄYTTÖRAJOITUKSET

Pumpun hyötysuhde on yleensä alhaisempi pienennetyllä juoksupyörällä kuin suurimmalla juoksupyörällä. Juoksupyörän pienentäminen sovitaa pumpun määrättyyn tuottopisteeseen, mikä alentaa energiankulutusta. Vähimmäishyötysuhdeindeksi (MEI) perustuu suurimman juoksupyörän halkaisijaan. Tämä vesipumppu voi toimia tehokkaammin ja taloudellisemmin vaihtelevissa tuottopisteissä, jos sitä ohjataan esimerkiksi käyttämällä taajuusmuuttajaa, jolla pumpun tuottopiste sovitetaan järjestelmän tuottotarpeisiin. Tietoja hyötysuhteen vertailuarvoista on saatavilla osoitteessa: [www.europump.org/efficiencycharts](http://www.europump.org/efficiencycharts)



### HUOMIO

Pumppu ei ole sopiva tulenarkojen tai vaarallisten nesteiden pumpamiseen.



### HUOMIO

Välttää ehdottomasti sähköpumpun kuivana toimintaa.

- Pumpatun nesteen korkein lämpötila 40° C jatkuva toiminta
- Maksimi käynnistyskertojen määrä tunnissa 30 tasaisesti jaettuna
- Maksimi uppoamis-syvyys 17 m
- Maksimi kiinteiden pumpattavien aineiden määrä 2 mm
- Maksimi hiekkamäärä 50 g/m<sup>3</sup>
- Kaivon minimihalkaisija 135 mm DOMINATOR 5" (ilman uimuria)
- Kaivon minimihalkaisija 100 mm DOMINATOR 4" (ilman uimuria)

## LUKU 3 ASENTAMINEN



### VAARA - SÄHKÖISKUN VAARA

Kaikki asentamista koskevat toimitukset, täytyy suorittaa pumpun ollessa irti sähkövirrasta.



### HUOMIO

Varmista, että minimitasolla kellukkeen sähkökatkaisija pysäyttää pumpun.



### HUOMIO

Varmista, että liikuessaan, kellukke ei kohtaa mitään estettä.



### VAARA

Tätä laitetta saa käyttää yli 8-vuotiaat lapset ja fyysisesti, aistillisesti tai henkisesti rajoittuneet henkilöt tai henkilöt, joilla ei ole tämän laitteen käyttöön liittyvä kokemusta jos heidän toimintaansa valvotaan tai opastetaan siten että he käyttävät laitetta turvallisesti ja ymmärtävät sen käyttöön liittyvät vaarat. Lasten ei saa antaa leikkiä laitteella. Lapset eivät saa suorittaa puhdistusta ja huoltoa ilman valvontaa.



### VAARA

Voiteluaineiden mahdollisesta vuodosta aiheutuva nesteen saastuminen.

- Sousitellaan asentamaan vastavirtaventtiili, jotta vältetään nesteen kierto pumpun pysähtyessä.
- Älä käytä sähköjohtoa nosto- tai kuljetustoimenpiteisiin.
- Sähköpumpun upottamista varten käytä ruostumatonta teräsköyttä tai nailonköyttä joka kantaa pumpun painon.
- Sähköpumpun kiinnittämistä varten sen päässä on 1 lenkki.
- Kiinnitä köysi niin, että sähköpumppu on tasapainossa.
- Mikäli käyteään jäykkiä putkistoja, suosittelään sähköjohdon sitomista juoksuputkeen muovisiteillä n. 3 metrin välein.
- Suositellaan lisäksi automaattisten tasokontrollien asentamista, jotta välttyttäisiin sähköpumpun kuivakäynniltä sekä manometron asentamista (sähköpumpun malliin sopival), jotta voidaan tarkkailla pumpun tehoa sen käynnin aikana.
- DOMINATOR:n automaattinen malli on varustettu jo säädetyllä kellukkeeseen asennetulla katkaisijalla (katso kuva 1), jos halutaan muuttaa säätöaluetta täytyy lisätä tai vähentää kellukkeen vapaata tilaa, antamalla sen liikkua kahvassa olevassa urassa.
- Jos DOMINATOR 5 RW PACK käytetään, ruuvaa imuletku pumppuun. Varmista, että pumpun imuletkun pituus ja suodatin sekä kelluke soveltuvat säiliön muotoon. Estääksesi ilman pääsyä pumppuun, imusuodatinta ei saa päästä veden pinnalle. Katso kuvassa 1 annettu asennuskaavio. Elektronisen ohjauslaitteen asennusta varten viittaa asianmukaiseen ohjekirjaan.

## LUKU 4

### SÄHKÖLIITÄNTÄ

---

**HUOMIO**

Varmistakaa että, laitteen sähkövirta on sama kuin käytettävissä oleva sähkövirta.

**VAARA - SÄHKÖISKUN VAARA**

On asentajan vastuulla varmistakaa että, sähkölaitteet on varmistettu lainmukaisella maadoituksella.

**VAARA - SÄHKÖISKUN VAARA**

Pitää tarkistaa, että sähkölaitteet on varustettu korkeatasoisesti (RCD) herkällä erikoiskatkaisijalla D=30 mA.

Sähköpumput on varustettu pistokkeella jossa on kaksinkertainen maadoitus sähköjohdon päässä; tässä tapauksessa maadoitus tapahtuu asettamalla pistoke pistorasiaan.

**YLIKUORMITUSSUOJA**

DOMINATOR yksivaiheisissa pumpuissa on moottorin lämpösuojain, joka kytkeytyy automaattisesti, joten ne eivät tarvitse muita ulkopuolisia suoja.

## LUKU 5

### KÄYNNISTÄMINEN

---

**HUOMIO**

Käyttäkää pumpua laatassa suositeltavalla käyttöalueella.

**HUOMIO**

Älä käytä pumpua kuivana, hydrauliset osat ja tiivisterengas voivat vahingoittua.

**HUOMIO**

Älä anna pumpun pyöriä johdossa oleva väliventtiili kokonaan suljettuna.

Ennen sähköpumpun käynnistämistä yhdistä putki juoksuputken suuttimeen 1"1/4. Liitännät tulee toteuttaa niin, että vältetään vuotoja. Pumppu käynnistetään laittamalla kosketin asiaankuuluvaan sähköpistokkeeseen.

## LUKU 6 HUOLTO JA VIANETSINTÄ



### VAARA - SÄHKÖISKUN VAARA

Ennen mitä tahansa kunnossapitotoimintaa, irroitakaa pumppu sähkövirrasta.



### VAARA - SÄHKÖISKUN VAARA

Sähköjohdon voi vaihtaa vain rakentaja tai huoltopalvelu erikoistyökaluja apuna käyttäen.

- Normaaliolosuhteissa DOMINATOR sarjan sähköpumput eivät tarvitse minkäänlaista huoltoa.
- Vikojen ennaltaehkäisemistä varten kannattaa tarkistaa ajoittain paine sekä sähkönkulutus.
- Paineenalentuminen on osoitus pumpun kulumisesta. Sähkönkulutuksen lisääntyminen on osoitus pumpun ja/tai moottorin epänormaaleista mekaanisista kikoista.
- Mikäli pumpun täytyy olla pois käytöstä pitkiä aikoja, suositellaan sen tyhjentämistä kokonaan, huuhtomista puhtaalla vedellä ja säilyttämistä kuivassa paikassa.

### SUODATTIMEN PUHDISTUS

- Jos nostettava vesi ei ole täysin puhdasta, voi olla tarpeen suodattimen puhdistus taräsharjan avulla jotta voidaan poistaa ulkopinnalle kerääntynyt lika.
- On mahdollista puhdistaa myös suodattimen sisäosat.
- Avaa auki ruuvi, joka kiinnittää suodattimen pumpun runkoon ja irroita ne toisistaan.
- Harjaa lika irti taräsharjalla ja huuhtele puhtaalla vedellä.
- Mikäli tämä ei riitä, täytyy edetä hydraulisten osien puhdistukseen, jonka hoitaa valtuutettu jälleenmyyjä.

TOIMINTAHÄIRIÖ	MAHDOLLINEN SYY	RATKAISU
PUMPPU EI PUMPPAA VETTÄ MOOTTORIN EI PYÖRI	1) Virran puute	1) Tarkistakaa onko jännitettä ja että pistoke on hyvin asennettu
	2) Moottorin suojakytkin on lauennut	2) Varmistakaa syy ja kytkekää uudelleen suojakytkin. Jos lämpökytkin on lauennut odottakaa, että laite jäähtyy.
	3) Kondensaattori viallinen.	3) Vaihtakaa kondensaattori.
	4) Akselel lukittunut	4) Varmistakaa syy ja vapauttakaa pumppu
MOOTTORIN PYÖRII, MUTTA PUMPPU EI PUMPPAA NESTETTÄ	1) Imee ilmaa	1) • Tarkistakaa, että liitännät ovat pitävät • Tarkistakaa, ettei nesteen taso ole laskeutunut minimi-imutason alapuolelle.
	2) Pyörimissuunta virheellinen.	2) Laittakaa uudelleen oikea pyörimissuunta.
	3) Imuritilä tukossa.	3) Puhdista ritilä.
	4) Sulkuventtiili jumittunut.	4) Puhdista tai vaihda venttiili.
PUMPPU PYSÄHTYI LYHYEN TOIMINNAN JALKEEN MOOTTORIN LÄMPÖLAUKAISUJAN TAKIA	1) Virta ei ole sama kuin laatassa mainittu	1) Tarkistakaa jännite syöttökaapelin johdoissa.
	2) Kiinteä pala on lukinnut juoksupyörän	2) Vie sähköpumppu valtuutetulle korjaajalle koneen osinajoittamista ja koneiston täydellistä puhdistamista varten.
	3) Neste liian sakea.	3) Vaihtakaa pumppuyttypi.

Jos vielä sen jälkeen kun olette suorittaneet edellämainitut toimenpiteet toimintahäiriö jatkuu, ottakaa yhteyttä lähimpään huoltokeskukseen.

# INNHOLDSFORTEGNELSE

KAPITTEL	BESKRIVELSE	SIDE
1	GENERELLE ANVISNINGER	37
2	BRUKSOMRÅDE OG BEGRENSNINGER	38
3	INSTALLASJON	38
4	ELEKTRISK TILKOBLING	39
5	OPPSTART	39
6	VEDLIKEHOLD OG FEILSØKING	40
7	H MAX	73
-	GARANTIEVORWAARDEN	74

## ADVARSEL

Vern om personer og ting.  
Vær spesielt oppmerksom på følgende tekst og tegn.



### FARE - FARE FOR ELEKTRISK STØT

Vi gjør oppmerksom på at en manglende overholdelse av foreskrevne regler innebærer risiko for elektrisk støt.



### FARE

Vi gjør oppmerksom på at en manglende overholdelse av foreskrevne regler innebærer stor risiko for personer og/eller ting.



### ADVARSEL

Vi gjør oppmerksom på at en manglende overholdelse av foreskrevne regler innebærer fare for mulig ødeleggelse av pumpen eller anlegget.

## VIKTIG

Les nøye gjennom innholdet i denne bruksanvisningen. Skader forårsaket av manglende overholdelse av foreskrevne regler dekkes ikke av garantien.

## KAPITTEL 1

### GENERELLE ANVISNINGER

---

Pumpene i serien DOMINATOR er egnet for pumping av rent vann fritt for oppløste gasser.

De elektriske pumpene i denne serien er nedsenkbare, sentrifugale, flertrinns-pumper.

Ved montering blir hver elektrisk pumpe utprøvet og pakket varsomt ned.

Når De mottar pumpen, skal De sjekke at den elektriske pumpen ikke har blitt utstatt for skader under transporten; hvis dette er tilfelle må forhandleren kontaktes umiddelbart, innen og ikke ut over åtte dager fra kjøpsdato.

## KAPITTEL 2 BRUKSOMRÅDE OG BEGRENSNINGER

---



### ADVARSEL

Pumpen er ikke egnet til pumping av brennbare eller skadelige/farlige væsker.



### ADVARSEL

La aldri den elektriske pumpen gå på tørrgang.

- Maks. Temperatur for pumpet væske 40° C ved kontinuerlig bruk
- Maks. Størrelse på solide gjenstander som kan pumpes 2 mm
- Maks. Dybde for nedsenkning 17 m
- Maks. Størrelse på solide gjenstander som kan pumpes 2 mm
- Maks. Kapasitet sand 50 g/m<sup>3</sup>
- Brønnens minimumsdiameter 135 mm DOMINATOR 5" (uten flottør)
- Brønnens minimumsdiameter 100 mm DOMINATOR 4" (uten flottør)

## KAPITTEL 3 INSTALLASJON

---



### FARE - FARE FOR ELEKTRISK STØT

All installasjon skal utføres med den elektriske pumpen frakoplet elnettet.



### ADVARSEL

Sjekk at flottørbryteren stanser pumpen når minstenivå er nådd.



### ADVARSEL

Sjekk at flottøren ikke møter hindringer på sin bane.



### FARE

Dette apparatet kan brukes av barn som er 8 år eller eldre og personer med begrenset fysiske, sansemessige eller mentale evner eller manglende erfaring og kunnskap dersom de er under tilsyn eller har blitt instruert i bruken av apparatet og har forstått faren det innebærer. Barn skal ikke leke med apparatet. Brukerens rengjøring og vedlikehold av apparatet skal ikke utføres av barn uten tilsyn.



### FARE

Væsken kan forurennes på grunn av lekkasje av smøremidler.

- Man anbefales å montere en sikkerhetsventil for å unngå at væsker som blir liggende igjen i den elektriske pumpen, renner tilbake.
- Løft aldri pumpen opp etter ledningen.
- Ved nedsenking av den elektriske pumpen, skal man bruke en kabel av rustfritt stål eller en nylonline som er sterk nok til å tåle vekten av pumpen.
- Man finner et hull til forankring av pumpens hode.
- Fest tauet slik at vekten av pumpen fordeles likt og.
- Bruker man stive rør, anbefales det at man fester den elektriske ledningen for innløp, med plastbånd cirka hver 3 meter.
- Videre anbefales det at man installerer automatiske kontrollmekanismer for væsknivået for å unngå at pumpen går uten væske; man anbefales også å installere et manometer (som tilsvarer pumpe kapasitet) for å kunne verifisere pumpens ytelse under drift.
- Den automatiske utgaven av DOMINATOR leveres med en flottørbryter som er regulert og innstilt ved fabrikk (se Fig. 1). Ønsker man å forandre på reguleringsområdet, må flottørens frie gange økes eller minskes ved at man lar den gli i sporet i håndtaket.
- Hvis DOMINATOR 5 RW PACK brukes, skru sugeslangen til pumpen. Sørg for at lengden på den fleksible sugeslangen med sugefilteret og flottøren passer til tankens form. For å hindre at luft trenger inn i pumpen må sugefilteret ikke nå vannets overflate. Se installasjonsdiagrammet foreslått i fig. 1. For installasjon av den elektroniske kontrollenheten, se dens spesifikke brukerhåndbok.



## KAPITTEL 4

### ELEKTRISK TILKOBLING

---

**ADVARSEL**

Siekk at anbefalt strømspenning og frekvens tilsvare dem som gjelder for strømmen i hovednett.

**FARE - FARE FOR ELEKTRISK STØT**

Det er den personen som utfører installasjon av den elektriske pumpen som er ansvarlig for å sjekke at det elektriske nettverket er utstyrt med et effektivt jordsikringsystem slik som regelverket påkrever.

**FARE - FARE FOR ELEKTRISK STØT**

Det er nødvendig å sjekke at det strømførende tilkoblingsnettet er utstyrt med en (RCD) differensialbryter med høy ømfintlighet D=30 mA.

Mateledningen til de elektriske pumpene er utstyrt med et støpsel med dobbel jording slik at apparatet blir jordet når man stikker støpselet i kontakten.

**OVERLASTVERN**

De monofasiske pumpene DOMINATOR har et innebygget overlastvern som koples inn automatisk; det er derfor ikke behov for andre utvendige sikkerhetsanordninger.

## KAPITTEL 5

### OPPSTART

---

**ADVARSEL**

Bruk pumpen i ytelsesfeltet som er oppført på platen.

**ADVARSEL**

La ikke pumpen gå uten væske da de hydrauliske delene og tetningen kan skades.

**ADVARSEL**

La ikke pumpen dreie med sikkerhetsventilen for utløp helt lukket.

Før man starter pumpen, skal man kople røret til innløpsåpningen på 1"1/4. Koblingene skal gjøres slik at det ikke oppstår lekkasjer. Pumpen settes i gang når støpselet settes i den riktige stikkkontakten.

## KAPITTEL 6

### VEDLIKEHOLD OG FEILSØKING



#### FARE - FARE FOR ELEKTRISK STØT

Før enhver vedlikeholdsoperasjon utføres, må pumpen frakobles det elektriske anlegget.



#### FARE - FARE FOR ELEKTRISK STØT

Ledningen for strømtilførsel skal skiftes ut av fabrikanten eller av et autorisert serviceverksted med spesialverktøy.

- Under normale forhold har elektropumpene i serien **DOMINATOR** ikke behov for noe vedlikehold.
- For å forebygge mulig havari, anbefales det å kontrollere arbeidstrykket og strømforbruket regelmessig.
- En minskning i trykket er et tegn på slitasje i pumpen.
- En økning i strømforbruket er et tegn på unormale mekaniske friksjoner i pumpen og/eller motoren.
- Hvis pumpen ikke er i bruk over lengre perioder anbefaler vi å tømme den helt, skylle den med rent vann og oppbevare den på et tørt sted.

#### RENGJØRING AV FILTERET

- Dersom vannet som skal suges opp ikke er helt rent, kan man få behov for å måtte rengjøre filteret med en stålbørste for å skrape vekk all smuss som har samlet seg opp på den utvendige overflaten av filteret.
- Det er også mulig å foreta rengjøring av filterets indre del.
- Løse filterets festeskruer som sitter på selve pumpen, og løsgjør filteret.
- Skrap vekk all smuss med en stålbørste og skyll med rent vann.
- Er ikke dette nok, må en autorisert forhandler ta seg av rengjøringen av de hydrauliske delene.

FEIL	MULIG ÅRSAK	LØSNING
PUMPEN DISTRIBUERER IKKE VANN, MOTOREN DREIER IKKE	1) Manglende strømtilførsel.	1) Kontroller om det er strøm til stede og om støpselet sitter riktig i.
	2) Motorvernet er utløst.	2) Finn årsaken og nullstill bryteren. Dersom motorvernet er utløst, skal man vente til apparatet er nedkjølt.
	3) Defekt kondensator.	3) Skift ut kondensatoren.
	4) Akselen er blokkert.	4) Finn årsaken og fjern blokkeringen av pumpen.
MOTOREN DREIER MEN PUMPEN DISTRIBUERER IKKE VÆSKE	1) Luftinnsuging.	1) <ul style="list-style-type: none"> <li>• Kontroller at pakningene er tette.</li> <li>• Kontroller at væskeniivået ikke er sunket under selvfyllingsnivået.</li> </ul>
	2) Feil rotasjonsretning.	2) Forandre rotasjonsretningen.
	3) Tilstoppet innsugingsrist.	3) Rens risten.
	4) Blokkert tilbakeslagsventil.	4) Rengjør eller skift ut ventilen.
PUMPEN STOPPER OPP ETTER Å HA FUNGERT I EN KORT PERIODE P.G.A. AT MOTORVERNET ER UTLØST	1) Strømtilførselen er ikke i samsvar med det som står på merkeplaten.	1) Kontroller spenningen på nettkabelens ledere.
	2) Noe har blokkert pumpen	2) Bring pumpen til et autorisert serviceverksted for demontering og rengjøring av pumpen i sin helhet.
	3) Væsken er altfor tykk.	3) Skift ut pumpeelementet

Dersom feilen vedvarer etter at ovennevnte inngrep er foretatt, ta kontakt med det nærmeste serviceverkstedet.

# INNEHÅLLSFÖRTECKNING

KAPITEL	BESKRIVNING	SIDA
1	ALLMÄNT	41
2	ANVÄNDNINGSBEGRENSNINGAR	42
3	INSTALLERING	42
4	ELEKTRISK ANSLUTNING	43
5	IGÅNGSÄTTNING	43
6	UNDERHÅLL OCH FELSÖKNINGAR	44
7	H MAX	73
-	GARANTIBETINGELSER	74

## VARNING

Säkerhetsråd för personer och ting.

Man ska speciellt ge akt på föreskrifterna märkta med följande symboler.



### FARA - RISK FÖR ELEKTRISKA URLADDNINGAR

Påvisar att brist på uppmärksamhet av föreskrifterna medför en risk för elektriska stötar.



### FARA

Påvisar att brist på uppmärksamhet av föreskrifterna medför en mycket allvarlig risk för personer och ting.



### VARNING

Påvisar att brist på uppmärksamhet av föreskrifterna medför risk för pumpens eller anläggningens förstörelse.

## OBSERVERA

Innan installeringen ska man noga läsa genom handbokens innehåll. De skador som uppstår p.g.a. brist på respekt för de varningar som beskrivs kan inte täckas av garantin.

## KAPITEL 1

### ALLMÄNT

Elektropumparna i serien DOMINATOR är anpassade för uppumpning av rent vatten, utan lösande gas.

Elektropumparna av denna serie är av typen flerstegscentrifug och är nedsänkbara.

Varje elpump blir vid monteringen avsnad och nedpackad med största omsorg.

Vid överlämnandet verifiera att elektropumpen inte har fått några skador under transporten.

Ill sådana fall skall detta meddelas till återförsäljaren innan och ej efter 8 dagar ifrån inköpsdatumet.

## KAPITEL 2 ANVÄNDNINGSBEGRENSNINGAR

Verkningsgraden för en pump med ett optimerat/hedsvarvat pumphjul mot en specifik driftpunkt är vanligen lägre än verkningsgraden för en pump med maximal pumphjulsdiameter. Optimering/hedsvarvning av pumphjulet anpassar kapaciteten mot en specifik driftpunkt, vilket resulterar i lägre energianvändning. Lägsta effektivitetsindexet (MEI) är baserat på maximal pumphjulsdiameter. Driften av denna vattenpump med variabla driftpunkter kan vara mer effektiv och ekonomisk om den styrs, exempelvis genom användning av varvtalsreglerare som anpassar pumpens drift till systemet. Information om verkningsgrader finns på: [www.europump.org/efficiencycharts](http://www.europump.org/efficiencycharts)



### VARNING

Pumpen är inte lämplig för pumpning av eldfarliga eller giftiga vätskor.



### VARNING

Undvik, utan undantag, att använda elpumpen i torrläg.

- Maximal vätske pumpningstemperatur 40° C oavbruten funktion
- Maximalt antal funktionstimmor 30 i jämna intervaller
- Maximalt nedsänkingsdjup 17 m
- Maximalt omfång för pumpning av fasta kroppar 2 mm
- Maximal kvantitet av sand 50 g/m<sup>3</sup>
- Brunnens min. Diameter 135 mm DOMINATOR 5" (utan flottör)
- Brunnens min. Diameter 100 mm DOMINATOR 4" (utan flottör)

## KAPITEL 3 INSTALLERING



### FARA - RISK FÖR ELEKTRISKA URLADDNINGAR

Alla arbeten i samband med installeringen måste utföras då pumpen ännu inte är kopplad till elnätet.



### VARNING

Man ska försäkra sig om att pumpen stängs av med den flytande strömbrytaren vid minimal nivå.



### VARNING

Man ska försäkra sig om att flottören, när det far fram och tillbaka, inte träffar på några hinder.



### FARA

Denna apparat får användas av barn (över 8 år), personer med nedsatt fysisk, sensorisk eller mental funktionsförmåga eller personer som saknar erfarenhet eller kunskap om hur den används, under förutsättning att de övervakas av någon som kan ansvara för deras säkerhet eller som har lärt dem hur apparaten används på ett säkert sätt och gjort dem medvetna om riskerna. Barn får inte leka med apparaten. Rengöring och underhåll får inte utföras av barn utan att en vuxen har konstant uppsikt över dem.



### FARA

Förorening av vätska p.g.a. smörjmedelsläckage

- Det rekommenderas att montera en envägsventil, detta för att undvika återpassering av vätskor vid stopp av elektropumpen.
- För upplyftning eller transport av pumpen använd ej elkabeln.
- För nedsänkning av elektropumpen, använd en wire av rostfritt stål eller ett nylonrep som orkar med tyngden.
- För att kunna förankra repet eller wren på elektropumpens huvuddel finns en ögla.
- Förankra repet eller wren på ett sådant sätt att elektropumpens tyngd är i balans.
- Om stela rör används, rekommenderas det att binda fast den elektriska ingångsättningskabeln med plastband i intervaller à ca 3 meter.
- Det rekommenderas också en installering av automatiska kontroller av nivån för att undvika att pumpen går på tomgång och manometer (anpassad för modell på elektropumpen), detta för att verifiera pumpens arbetsprestationer
- DOMINATOR i automatisk version är redan försedd med en reglerad flytande strömbrytare (se Fig. 1). Om man vill ändra på regleringsområdet är det nödvändigt att öka eller minska den fria delen på flottören genom att förflytta den på dess plats på handtaget.
- Vid användning av DOMINATOR 5 RW PACK, skruva fast sugslangen vid pumpen. Försäkra dig att längden av sugslangen med sugfilter och flottör är lämplig för cisternens form. För att förhindra att luft kommer in i pumpen, får sugfiltret inte nå vattenytan. Se installationsschemat som visas i Fig1. För installation av det elektroniska styrsystemet, se den särskilda manualen.

## KAPITEL 4

### ELEKTRISK ANSLUTNING

---

**VARNING**

Man ska försäkra sig om att spänningen och frekvensen på skylten sammanfaller med det tillgängliga anslutningsnätets.

**FARA - RISK FÖR ELEKTRISKA URLADDNINGAR**

Det är den ansvarige för installationen som ska se till att ettillförselanläggningen är försedd med en lämplig jordad anläggning enligt de gällande reglerna.

**FARA - RISK FÖR ELEKTRISKA URLADDNINGAR**

Det behövs kontrolleras att el-tillförselanläggningen är utrustad med en (RCD) differentiell strömbrytare med hög känslighet D=30 mA.

Elektropumparna är utrustade med en dubbeljordad kontakt vid den yttre änden av elkabeln; i detta fall kommer jordningen utföras genom att sätta i kontakten i uttaget.

**SKYDD FÖR ÖVERBELASTNING**

DOMINATOR monofas har inmonterat ett termiskt motorskydd med automatisk återinsättning, därför är det inte nödvändigt med ytterligare yttre skydd.

## KAPITEL 5

### IGÅNGSÄTTNING

---

**VARNING**

Använd pumpen i prestationsfältet som finns på skylten.

**VARNING**

Använd pumpen i prestationsfältet som finns på skylten, de hydrauliska delarna och kapaciteten kan förstöras.

**VARNING**

Låt inte pumpen snurra med uppfångningsventilen med upptagningen helt stängd.

Innan elektropumpen startas, anslutes röret till igångsättningsmunstycket, av måttet 1"1/4. Sammankopplingarna skall vara gjorda utan risk för läckor. Pumpen startas med att ansluta kontakten till elnätet.

## KAPITEL 6 UNDERHÅLL OCH FELSÖKNINGAR



### FARA - RISK FÖR ELEKTRISKA URLADDNINGAR

Innan man utför vilken som helst typ av underhåll ska pumpen kopplas bort från elanslutningsnätet.



### FARA - RISK FÖR ELEKTRISKA URLADDNINGAR

Elkabeln måste bytas av fabrikanter eller av serviceverkstad medelst speciella verktyg.

- Under normala villkor har inte elpumparna av serien DOMINATOR behov av något underhåll.
- För att undvika möjliga fel tillråds man att periodvis kontrollera det levererade trycket och upptaget av ström. En minskning av trycket är tecken på slitage på pumpen.
- En ökning av strömupptaget är tecken på mekaniska onormala friktioner i pumpen och/eller i motorn.
- Om pumpen inte ska användas under längre perioder tillråds man att tömma den helt och hållet, tvätta den med rent vatten och ställa den på en torr plats igen.

### RENGÖRING AV FILTRET

- Om det uppumpade vattnet inte är riktigt rent, kan det bli nödvändigt att rengöra filtret med hjälp av en stålborste för att skrapa bort den samlade smutsen på den yttre ytan.
- Det är möjligt att rengöra filtret även inuti.
- Skruva lossa fixeringskruvorna på elektropumpens kropp och dela den.
- Skrapa bort smutsen med stålborsten och skölj med rent vatten.
- Om detta inte skulle vara tillräckligt skall man fortsätta med en rengöring av de hydrauliska delarna, dessa skall dock utföras hos en auktoriserad återförsäljare.

BESVÅR	MÖJLIGA ORSAKER	AVHJÄLP
PUMPEN FÖRSÖRJER INTE MED VATTEN. MOTORN SNURRAR INTE	1) Brist på inmatning.	1) Kontrollera att det finns spänning och att kontakten är rätt isatt.
	2) Ingrepp av motorskyddet.	2) Försäkra sig om orsaken och återställ strömavbrytaren. Om värmeanläggningen ingripit ska man vänta tills systemet har kylts ner.
	3) Fel på condensatorn.	3) Byt ut condensatorn.
	4) Axeln är blockerad.	4) Kontrollera orsaken, sätt igång pumpen igen
MOTORN SNURRAR MEN PUMPEN FÖRSÖRJER INTE MED VATTEN	1) Suger luft.	1) • Kontrollera att fogarna är tätade • Kontrollera att vätskenivån inte har sjunkit under minimalnivån för vätskan.
	2) Roteringsriktningen är fel.	2) Återställ den rätta roteringsriktningen.
	3) Insugningsröret är tilltäppt.	3) Rengör gallret.
	4) Stoppventilen är blockerad.	4) Rengör eller byt ut ventilen.
PUMPEN AVSTANNAR EFTER EN KORT TID I FUNKTION NÄR DET TERMISKA MOTOSKYDDET INGRIPER	1) Ettillförseln överensstämmer inte med datan på skylten.	1) Kontrollera spänningen på ledarna i inmatningsledningen.
	2) En fast kropp har blockerat snurraren.	2) Tag elektropumpen till en auktoriserad reparatör för nedmontering eller total rengöring av maskinen.
	3) En fast kropp har blockerat.	3) Byt ut pumptyp.

Om man efter att ha följt de ovannämnda instruktionerna inte ha kunnat eliminera besväret ska man vända sig till närmaste repareringscenter.

# ΠΕΡΙΕΧΟΜΕΝΑ

ΚΕΦΑΛΑΙΟ	ΠΕΡΙΓΡΑΦΗ	ΣΕΛΙΔΑ
1	Γενικές οδηγίες	45
2	Περιορισμοί στη χρήση	46
3	Εγκατάσταση	46
4	Ηλεκτρική σύνδεση	47
5	Λειτουργία	47
6	Συντήρηση και ψάξιμο βλαβών	48
7	Η MAX	73
-	εγγύηση	74

## ΠΡΟΕΙΔΟΠΟΙΗΣΗ

Προειδοποίηση σχετικά με την ασφάλεια ατόμων και πραγμάτων.  
Δώστε ιδιαίτερη προσοχή στις διατυπώσεις που αναγράφονται με την εξής συμβολογία.



**ΚΙΝΔΥΝΟΣ** – Κίνδυνος ηλεκτρικών εκφορτίσεων

Προειδοποιεί ότι η ελλειπής εφαρμογή αυτού του συμβόλου προκαλεί σοβαρό κίνδυνο ηλεκτρικής εκφόρτισης.



**ΚΙΝΔΥΝΟΣ**

Προειδοποιεί ότι η ελλειπής τήρηση αυτού του συμβόλου θέτει σε μεγάλο κίνδυνο άτομα και ή πράγματα.



**ΠΡΟΕΙΔΟΠΟΙΗΣΗ**

Προειδοποιεί ότι η ελλειπής τήρηση αυτού του συμβόλου μπορεί να προκαλέσει ζημιές στην αντλία ή στην εγκατάσταση.

## ΠΡΟΣΟΧΗ

Πριν προχωρήσετε στην εγκατάσταση, διαβάστε προσεκτικά τις οδηγίες αυτού του εγχειριδίου. Αν σημειωθούν ζημιές, από ελλειπή τήρηση αυτών των οδηγιών, οι ίδιες δεν θα καλυφθούν από την εγγύηση.

## ΚΕΦ. 1

### ΓΕΝΙΚΕΣ ΟΔΗΓΙΕΣ

Οι ηλεκτροαντλίες της σειράς DOMINATOR είναι κατάλληλες για άντληση καθαρού νερού, χωρίς αέρια.

Οι ηλεκτροαντλίες αυτής της σειράς είναι φιγοκεντρικού τύπου πολυφασικές, καταποντισμένες.

Κάθε αντλία ή ηλεκτροαντλία την στιγμή της συναρμολόγησης έχει υποστεί έλεγχο και έχει συσκευασθεί με την μεγαλύτερη φροντίδα.

Τη στιγμή της παράδοσης ελέγξτε αν η ηλεκτροαντλία έχει πάθει καμμία ζημιά, κατά τη διάρκεια της μεταφοράς. Σ' αυτή την περίπτωση ειδοποιήστε αμέσως τον αντιπρόσωπο μέσα, και όχι παραπάνω από οκτώ μέρες από τη στιγμή της αγοράς.

## ΚΕΦ. 2

### ΠΕΡΙΟΡΙΣΜΟΙ ΣΤΗ ΧΡΗΣΗ

Η αποδοτικότητα ενός στροφοείου αντλίας με μηχανικά είναι γενικά χαμηλότερη από εκείνη μιας αντλίας με διάμετρο της πτερωτής πλήρους. Η περιστροφή του στροφοείου της αντλίας για την προσαρμογή σε ένα σταθερό σημείο εργασίας, με συνέπεια μικρότερη κατανάλωση ενέργειας. Ο δείκτης ελάχιστης απόδοσης (EIM) είναι με βάση τη μέγιστη διάμετρο της πτερωτής. Η λειτουργία αυτής της αντλίας νερού με μεταβλητά σημεία λειτουργίας μπορεί να είναι πιο αποτελεσματική και οικονομική, εφόσον ελέγχεται, για παράδειγμα, μέσω ενός κινητήρα μεταβλητής ταχύτητας ή οποιας ρυθμίζει την λειτουργία της αντλίας του συστήματος.

Πληροφορίες σχετικά με την αποτελεσματικότητα της αναφοράς είναι διαθέσιμες στη διεύθυνση: [www.europump.org/efficiencycharts](http://www.europump.org/efficiencycharts)



#### ΠΡΟΕΙΔΟΠΟΗΣΗ

Η αντλία δεν είναι κατάλληλη για την άντληση εύφλεκτων ή επικίνδυνων υγρών.



#### ΠΡΟΕΙΔΟΠΟΗΣΗ

Αποφύγετε την χρήση της ηλεκτροαντλίας όταν είναι στεγνή.

Υψηλότερη θερμοκρασία αντιλαμβανόμενου υγρού  
40° C συνεχής χρήση

Μεγ. Επιφ. Στερ. Σωματιών που μπορούν να αναρροφθούν 2 mm

Ελάχιστη διάμετρος του φρέατος  
135 mm DOMINATOR 5"  
(χωρίς πλωτήρα)

Μεγαλύτερος αριθμός εκκινήσεων ανα ώρα  
30 διανεμημένα με τον ίδιο τρόπο

Μεγιστη ποσότητα αμμου 50 g/m<sup>3</sup>

Ελάχιστη διάμετρος του φρέατος  
100 mm DOMINATOR 4"  
(χωρίς πλωτήρα)

Μεγαλύτερο βάθος καταδύσης 17 m

## ΚΕΦ. 3

### ΕΓΚΑΤΑΣΤΑΣΗ



#### ΚΙΝΔΥΝΟΣ – Κίνδυνος ηλεκτρικών εκφορτίσεων

Όλες οι ενέργειες που έχουν σχέση με την εγκατάσταση πρέπει να πραγματοποιηθούν με την αντλία αποσυνδεδεμένη από την πηγή τροφοδοσίας.



#### ΠΡΟΕΙΔΟΠΟΗΣΗ

Βεβαιωθείτε ότι στο χαμηλότερο όριο το φλώτερ σταματάει την αντλία.



#### ΠΡΟΕΙΔΟΠΟΗΣΗ

Βεβαιωθείτε ότι κατά τη διάρκεια της κλίσης το φλώτερ δεν συναντάει κανένα εμπόδιο.



#### ΚΙΝΔΥΝΟΣ

Η συσκευή αυτή μπορεί να χρησιμοποιηθεί από παιδιά 8 ετών και άνω και από άτομα με μειωμένες σωματικές, αισθητήριες και διανοητικές ικανότητες ή που δεν κατέχουν επαρκή πείρα και γνώσεις, εφόσον βρίσκονται υπό επίτηρηση ή εφόσον έχουν καταρτιστεί όσον αφορά τη χρήση της συσκευής και έχουν κατανοήσει τους σχετικούς κινδύνους. Δεν επιτρέπεται στα παιδιά να παίζουν με τη συσκευή. Οι εργασίες καθαρισμού και συντήρησης της συσκευής εκ μέρους του χρήστη μπορεί να πραγματοποιείται από παιδιά χωρίς επίτηρηση



#### ΚΙΝΔΥΝΟΣ

Πιθανή επιμόλυνση του υγρού λόγω διαρροής λιπαντικών

Συνιστούμε να εγκαταστήσετε μια βαλβίδα φραγμίας, για την αποφυγή της επιστροφής του υγρού στο σταματημένο της ηλεκτροαντλίας.

Για ενεργειες ανυψωσης και μεταφορας μην χρησιμοποιηται ηλεκτρικα καλωδια.

Για την βύθιση της ηλεκτροαντλίας, χρησιμοποιήστε ένα ασφαλούςχοινο ή ναυλονο που είναι σε θέση να κρατήσει το βαρος.

Για εξασφαλιστε το σταματημα της κεφαλής της ηλεκτροαντλίας υπάρχει μια οπή.

Σταματήστε το σχοινο με τετοιο τροπο οστε να εξασφαλιστε την ισορροπια του βαρους της ηλεκτροαντλίας.

Αν χρησιμοποιηται ακαμπτους αγωγους, συμβουλευουμε να δεσετε τον ηλεκτρικο αγωγο στην παροχη με πλαστικη κορδελα με διαλειμματα περιπου 3 m.

Συμβουλευουμε επίσης, την εγκατασταση αυτοματων ελεγχων επιπεδου για την αποφυγη της λειτουργιας της ηλεκτροαντλίας και του μανομετρου χωρις υγρο ( ειδικο για το μοντελλο της ηλεκτροαντλίας), με τετοιο τροπο οστε να μορπει να να επαλειθευσε τις αποδοχες κατα την διαρκεια της λειτουργιας.

Η αντλία DOMINATOR, στο αυτόματο μοντέλο, είναι εφοδιασμένη με πλώτερ το οποίο είναι ήδη ρυθμισμένο (βλ. Σχ 1). Αν θέλετε να αλλάξετε το πεδίο ρύθμισης, είναι απαραίτητο να αυξήσετε ή να μειώσετε το ελεύθερο κομμάτι του πλώτερ, αναγκάζοντας το να γλιστρίσει στην ειδική θέση που βρίσκεται στο χερσόλι.

Στην περίπτωση που χρησιμοποιείτε το DOMINATOR 5 RW PACK, βεβαιώστε το σωλήνα αναρρόφησης στην αντλία. Βεβαιωθείτε ότι το μήκος του εύκαμπτου σωλήνα αναρρόφησης είναι συμβατό με το σχήμα της δεξαμενής -όπως επίσης το φίλτρο αναρρόφησης και το φλώτερ. Για την αποφυγή εισώρευσης αέρα στο εσωτερικό της αντλίας, το φίλτρο αναρρόφησης δεν θα πρέπει να προσεγγίζει την επιφάνεια του νερού. Βλέπε σχετικό σχεδιάγραμμα εγκατάστασης. Εικ. 1. Σε ό,τι αφορά την εγκατάσταση της ηλεκτρονικής συσκευής ελέγχου, ανατρέξτε στο εγχειρίδιο χρήσης.



## ΚΕΦ. 4 ΗΛΕΚΤΡΙΚΗ ΣΥΝΔΕΣΗ

---



### ΠΡΟΕΙΔΟΠΟΙΗΣΗ

Βεβαιωθείτε ότι η τάση και η συχνότητα της ταμπέλας ανταποκρίνεται με αυτές του δικτύου τροφοδοσίας.



### ΚΙΝΔΥΝΟΣ – Κίνδυνος ηλεκτρικών εκφορτίσεων

Ο ειδικός της εγκατάστασης θα φροντίσει να εξακριβώσει αν στην εγκατάσταση ηλεκτρικής τροφοδοσίας υπάρχει μια αποτελεσματική γείωση που ανταποκρίνεται στους τωρινούς κανονισμούς.



### ΚΙΝΔΥΝΟΣ – Κίνδυνος ηλεκτρικών εκφορτίσεων

Πρέπει να εξακριβωθεί αν η εγκατάσταση τροφοδοσίας ηλεκτρικού ρεύματος είναι εφοδιασμένη με έναν διαφορικό διακόπτη υψηλής ευαισθησίας (RCD)  $\Delta=30$   $\mu\text{A}$ .

Οι ηλεκτροαντλίες είναι εφοδιασμένες με ρευματολήπτη με διπλή επαφή γείωσης στην ακρη του αγωγού τροφοδοσίας. Σε αυτήν την περίπτωση η γείωση πραγματοποιείται βάζοντας τον ρευματολήπτη στην ειδική παροχή ρεύματος.

### Προστασία από υπερφόρτιση

Οι DOMINATOR μονοφασικές έχουν ενσωματωμένη μια θερμική μικροπροστασία με αυτοματία επαναγωγή, για αυτό δεν είναι απαραίτητες άλλες εξωτερικές προστασίες.

## ΚΕΦ. 5 ΛΕΙΤΟΥΡΓΙΑ

---



### ΠΡΟΕΙΔΟΠΟΙΗΣΗ

Χρησιμοποιήστε την αντλία στο πεδίο χρήσης που αναφέρεται στην πινακίδα.



### ΠΡΟΕΙΔΟΠΟΙΗΣΗ

Μην χρησιμοποιείτε την ηλεκτροαντλία στεγνή, μπορούν να προκληθούν βλάβες στα υδραυλικά μέρη και στο κράτημα.



### ΠΡΟΕΙΔΟΠΟΙΗΣΗ

Μην βάζετε σε λειτουργία την αντλία με βαλβίδα παρεμπόδισης πάνω στην στροφή τελείως κλειστή.

Πριν βαλετε σε εκκίνηση την ηλεκτροαντλία συνδεστε τον αγωγό στο στομιο παροχής 1" 1/4.

Οι ενώσεις πρέπει να γίνουν με τέτοιο τρόπο ώστε να αποφευχθούν απώλειες.

Η αντλία μπαίνει σε λειτουργία βάζοντας τον ρευματολήπτη στην ειδική παροχή ρεύματος.

## ΚΕΦ. 6 ΣΥΝΤΗΡΗΣΗ ΚΑΙ ΨΑΞΙΜΟ ΒΛΑΒΩΝ



**ΚΙΝΔΥΝΟΣ** – Κίνδυνος ηλεκτρικών εκφορτίσεων

Πριν πραγματοποιήσετε οποιαδήποτε ενέργεια συντήρησης, αποσυνδέστε την αντλία από το δίκτυο της τροφοδοσίας ηλεκτρικού ρεύματος.



**ΚΙΝΔΥΝΟΣ** – Κίνδυνος ηλεκτρικών εκφορτίσεων

Ο αγωγός τροφοδοσίας πρέπει να αντικατασταθεί από τον κατασκευαστή ή από ειδικευμένο προσωπικό service με ειδικά εργαλεία.

Σε φυσιολογικές καταστάσεις οι ηλεκτροαντλίες της σειράς DOMINATOR δεν έχουν ανάγκη συντήρησης.

Προληπτικά μόνο για πιθανές βλάβες συμβουλευόμε τον περιοδικό έλεγχο της παρεχόμενης πίεσης και της απορρόφησης ηλεκτρικού ρεύματος.

Μια μείωση της πίσης είναι σύμπτωμα φθοράς της αντλίας.

Μια αύξηση της απορρόφησης ρεύματος είναι σύμπτωμα ανόμαλων μηχανικών τριβών στο εσωτερικό της αντλίας και/ή της μηχανής.

Αν η συσκευή πρέπει να μείνει αχρησιμοποίητη για μεγάλα χρονικά διαστήματα, συμβουλευόμε να την αδειάσετε τελείως, να την ξεπλύνετε με καθαρό νερό και να την τοποθετήσετε σ'ένα στεγνό μέρος.

### Καθαρισμός του φίλτρου

αν το νερό ανυψώσης δεν είναι τελείως καθαρό, μπορεί να κατασθεί απαραίτητο ο καθαρισμός του φίλτρου με μια ατσαλινή βουρτσα για να ξυστείτε τις ακαθαρσίες που έχουν μαζευτεί στην εξωτερική επιφάνεια.

Είναι δυνατόν να πραγματοποιήσετε έναν καθαρισμό και από την εσωτερική πλευρά του φίλτρου. Ξεβιδώστε της βίδες σφηξίματος του φίλτρου στο σώμα της ηλεκτροαντλίας, και ξεχωρίστε το.

Ξυστείτε τις ακαθαρσίες με μια ατσαλινή βουρτσα και ξυστείτε με καθαρό νερό. Αν αυτό δεν είναι αρκετό πρέπει να προχωρήσετε με τον καθαρισμό των υδραυλικών μερών, που θα πρέπει να γίνει σε ένα εξειδικευμένο συνεργείο.

ΕΜΠΟΔΙΑ	ΠΘΑΝΗ ΑΙΤΙΑ	ΛΥΣΗ
Η ηλεκτροαντλία δεν αντλεί νερό, η μηχανή δεν γυρίζει	1) Ειλειψη τροφοδοσίας.	1) Ελέγξτε αν υπάρχει τάση και αν η μπρίζα είναι καλά βαλμένη.
	2) Επέμβαση προστασίας μηχανής.	2) Βεβαιωθείτε για την αιτία και ξαναβυξήστε τον διακόπτη. Αν έχει επέλθει το θερμικό περιμένετε να κρυώσει το σύστημα.
	3) Ελλατοματικός συμπυκνωτής.	3) Αντικαταστήστε τον συμπυκνωτή.
	4) Μπλοκαρισμένο δένδρο.	4) Εξακριβώστε την αιτία και ελευθερώστε την ηλεκτροαντλία.
Η μηχανή γυρίζει, αλλά η ηλεκτροαντλία δεν αντλεί υγρό	1) Αναρρόφηση αέρα.	1) Ελέγξτε αν οι συνδέσεις έχουν καλό κράτημα. Ελέγξτε το επίπεδο του υγρού να μην έχει κατεβεί κάτω από το ελάχιστο επίπεδο γεμίματος.
	2) Λάθος φορά περιστροφής.	2) Αποκαταστήστε την σωστή φορά περιστροφής.
	3) Φραγμένη γρίλια αναρρόφησης.	3) Καθαρίστε την γρίλια
	4) Μπλοκαρισμένη βαλβίδα κράτησης.	4) Καθαρίστε ή αντικαταστήστε την βαλβίδα.
Η ηλεκτροαντλία σταματάει μετά από ένα μικρό χρονικό διάστημα λειτουργίας εξ αιτίας της επέμβασης της θερμικής μηχανοπροστασίας.	1) Τροφοδοσία μη προσαρμοσμένη με τα στοιχεία της ετικέτας	1) Ελέγξτε την τάση των αγωγών του καλοδίου τροφοδοσίας.
	2) Ένα στερεό σώμα μπλοκάρισε τον οπισθογράφο.	2) Πάτε την ηλεκτροαντλία σε ένα εξειδικευμένο συνεργείο, για την αποσυναρμολογηση και τον ολοκληρωματικο καθαρισμoτης συσκευης.
	3) Υγρό πολύ πυκτό.	3) Αλλάξτε μοντέλο ηλεκτροαντλίας.

Αν μετά που θα έχετε κάνει όλες τις παραπάνω ενέργειες το εμπόδιο δεν έχει εξαλειφθεί πρέπει να απευθυνθείτε στο πιο κοντινό κέντρο επισκευών.

# SPIS TREŚCI

ROZDZIAŁ	OPIS	STRONA
1	INFORMACJE OGÓLNE	49
2	OGRANICZENIA W ZASTOSOWANIU	50
3	INSTALOWANIE	50
4	PODŁĄCZENIE ELEKTRYCZNE	51
5	URUCHOMIENIE	51
6	KONSERWACJA I WYKRZYWANIE USTEREK	52
7	H MAX	73
-	GARANTIEVOORWAARDEN	74

## OSTRZEŻENIE

Ostrzeżenia dla bezpieczeństwa osób i rzeczy.

Należy zwracać szczególną uwagę na napisy opatrzone następującymi symbolami.



### NIEBEZPIECZEŃSTWO - RYZYKO WYŁADOWAŃ ELEKTRYCZNYCH

Ostrzega, że nieprzestrzeganie przepisów powoduje ryzyko wystąpienia wylądowań elektrycznych.



### NIEBEZPIECZEŃSTWO

Ostrzega, że nieprzestrzeganie przepisów powoduje poważne zagrożenie dla osób i/lub rzeczy.



### OSTRZEŻENIE

Ostrzega, że nieprzestrzeganie przepisów powoduje ryzyko uszkodzenia elektropompy lub układu.

## UWAGA

Przed przystąpieniem do instalowania urządzenia uważnie przeczytać niniejszą instrukcję. Wszelkie uszkodzenia spowodowane nieprzestrzeganiem zawartych w niej wskazówek nie będą objęte gwarancją.

## ROZDZIAŁ 1

### INFORMACJE OGÓLNE

Elektropompy należące do serii DOMINATOR są przystosowane do pompowania czystej wody, pozbawionej gazów rozpuszczonych. Elektropompy z tej serii są typu odśrodkowego, wielostopniowego, zanurzalnego. Podczas montażu każda elektropompa zostaje poddana próbie odbiorczej i starannie opakowana. W momencie dostawy sprawdzić czy elektropompa nie uległa uszkodzeniu podczas transportu; w takim wypadku należy niezwłocznie zawiadomić punkt sprzedaży w nieprzekraczalnym terminie ośmiu dni od daty zakupu.

## ROZDZIAŁ 2

### OGRANICZENIA W ZASTOSOWANIU

Sprawność pompy z wirnikiem o zmniejszonej średnicy jest zwykle niższa niż sprawność pompy z wirnikiem pełnowymiarowym. Zmniejszenie średnicy wirnika spowoduje dostosowanie pompy do ustalonego punktu pracy, a co za tym idzie – do zmniejszenia zużycia energii. Wskaźnik minimalnej energochłonności (MEI) podano w oparciu o średnicę wirnika pełnowymiarowego. Działanie tej pompy o zmiennych punktach pracy może być bardziej efektywne i ekonomiczne w przypadku stosowania sterowania, np. za pomocą napędu o zmiennej prędkości obrotowej, który dostosowuje wydajność pompy do systemu. Informacje na temat sprawności wzorcowej można znaleźć na stronie internetowej: [www.europump.org/efficiencycharts](http://www.europump.org/efficiencycharts)



#### OSTRZEŻENIE

Elektropompa nie jest przystosowana do pompowania cieczy łatwo palnych lub niebezpiecznych.



#### OSTRZEŻENIE

Absolutnie nie dopuszczać do działania elektropompy na sucho.

- Maksymalna temperatura pompowanej cieczy 40°C przy pracy ciągłej
- Maksymalna liczba uruchomień na godzinę 30 równomiernie rozłożonych
- Maksymalna głębokość zanurzenia 17 m
- Maksymalne wymiary pompowanych ciał stałych 2 mm
- Maksymalna ilość piasku 50 g/m<sup>3</sup>
- Minimalna średnica studni 135 mm DOMINATOR 5" (bez pływaków)
- Minimalna średnica studni 100 mm DOMINATOR 4" (bez pływaków)

## ROZDZIAŁ 3

### INSTALOWANIE



#### NIEBEZPIECZEŃSTWO - RYZYKO WYŁADOWAŃ ELEKTRYCZNYCH

Wszystkie czynności związane z instalowaniem urządzenia powinny być wykonywane w warunkach odłączenia pompy od sieci zasilającej.



#### OSTRZEŻENIE

Upewnić się, że przy osiągnięciu minimalnego poziomu wyłącznik pływakowy zatrzymuje pompę.



#### OSTRZEŻENIE

Upewnić się, że w polu działania pływaka nie znajdują się żadne przeszkody.



#### OSTRZEŻENIE

Urządzenie to mogą używać dzieci od 8 roku życia oraz osoby o upośledzeniu fizycznym, sensorycznym lub umysłowym lub o nikłym doświadczeniu i wiedzy tylko wtedy, gdy będą to czynić pod nadzorem lub zostały poustrzuwane o bezpiecznym użytkowaniu urządzenia i rozumieją zagrożenia od niego płynące. Zabrania się dzieciom bawić urządzeniem. Czyszczenia i serwisowania eksploatacyjnego nie wolno dokonywać dzieciom bez nadzoru



#### OSTRZEŻENIE

W przypadku wycieku środka smarowego może dojść do zanieczyszczenia cieczy

- Zaleca się zamontowanie zaworu zwrotnego, aby uniknąć cofania się cieczy w momencie zatrzymywania elektropompy.
- Do czynności podnoszenia lub transportu pompy nie używać kabla elektrycznego.
- Do zanurzenia elektropompy stosować linę ze stali nierdzewnej lub nylonu, będącą w stanie utrzymać ciężar.
- W celu zakotwienia głowicy elektropompy służy 1 otwór do mocowania. Zakotwić linę w taki sposób, aby równoważyła ciężar elektropompy.
- W przypadku zastosowania rur sztywnych zaleca się przywiązanie kabla elektrycznego do przewodu tłoczego przy pomocy plastikowych opasek w odstępach ok. 3 metrów.
- Zaleca się ponadto zainstalowanie automatycznych kontroli poziomu w celu uniknięcia pracy elektropompy na sucho oraz odpowiedniego dla danego typu elektropompy manometru do sprawdzania jej wydajności podczas funkcjonowania.
- Wersja automatyczna pompy DOMINATOR jest dostarczana z wyłącznikiem pływakowym uprzednio wyregulowanym (patrz rys. 1). Chcąc zmodyfikować zakres jego regulacji należy zwiększyć lub zmniejszyć swobodny odcinek pływaka poprzez przesunięcie go w odpowiednim osadzeniu na uchwycie.
- W przypadku stosowania DOMINATOR 5 RW PACK, przymocować wąż zasysania do pompy. Upewnić się, że długość giętkiego węża zasysania z filtrem zasysania i czujnikiem pływakowym jest odpowiednia do kształtu cysterny. Aby uniemożliwić wlot powietrza do pompy, filtr zasysania nie może osiągać powierzchni wody. Patrz schemat montażowy na Rys. 1. W celu zainstalowania elektronicznego urządzenia kontrolnego skonsultować odpowiednią instrukcję.

## ROZDZIAŁ 4

### PODŁĄCZENIE ELEKTRYCZNE

---

**OSTRZEŻENIE**

Upewnić się, że napięcie i częstotliwość na tabliczce znamionowej odpowiadają charakterystyce sieci zasilającej będącej w dyspozycji.

**NIEBEZPIECZEŃSTWO - RYZYKO WYŁADOWAŃ ELEKTRYCZNYCH**

Obowiązkiem odpowiedzialnego za instalację elektryczną jest upewnienie się, że została ona wyposażona w skuteczne uziemienie odpowiadające obowiązującym normom.

**NIEBEZPIECZEŃSTWO - RYZYKO WYŁADOWAŃ ELEKTRYCZNYCH**

Sprawdzić czy obwód zasilania elektrycznego jest wyposażony w wyłącznik różnicowy o wysokiej czułości (RCD) D=30 mA.

Elektropompa wyposażona jest we wtyczkę z podwójnym zabezpieczeniem uziemienia na końcu przewodu zasilającego; w takim wypadku uziemienie następuje poprzez wprowadzenie wtyczki do gniazdka.

**ZABEZPIECZENIE PRZED PRZECIĄŻENIEM**

Modele jednofazowe DOMINATOR posiadają wbudowane zabezpieczenie termiczne silnika z automatycznym ponownym włączeniem, w związku z tym nie wymagają dodatkowych zabezpieczeń zewnętrznych.

## ROZDZIAŁ 5

### URUCHOMIENIE

---

**OSTRZEŻENIE**

Używać pompy zgodnie z informacjami na tabliczce znamionowej.

**OSTRZEŻENIE**

Nie używać pompy na sucho, ponieważ w ten sposób możliwe jest uszkodzenie części hydraulicznych i uszczelnienia.

**OSTRZEŻENIE**

Nie uruchamiać elektropompy przy całkowicie zamkniętym zaworze odcinającym w części tłocznej.

Przed uruchomieniem elektropompy podłączyć rurę do otworu wylewnego o wymiarze 1" 1/4.

Złącza muszą być połączone w taki sposób, aby uniknąć przecieków.

Pompa powinna być uruchomiona poprzez podłączenie wtyczki do gniazdka.

## ROZDZIAŁ 6 KONSERWACJA I WYKRZYWANIE USTEREK



### NIEBEZPIECZEŃSTWO - RYZYKO WYŁADOWAŃ ELEKTRYCZNYCH

Przed przystąpieniem do jakichkolwiek czynności konserwacyjnych wyłączyć elektropompę z sieci zasilania elektrycznego.



### NIEBEZPIECZEŃSTWO - RYZYKO WYŁADOWAŃ ELEKTRYCZNYCH

Przewód zasilający może być wymieniony tylko przez producenta lub serwis naprawy przy użyciu specjalnych narzędzi.

- W warunkach normalnych elektropompy typu DOMINATOR nie wymagają dodatkowego utrzymania.
- W czasie możliwych awarii zaleca się czasową kontrolę ciśnienia i poboru prądu.
- Zmieszone ciśnienie jest oznaką że pompa jest uszkodzona.
- Wyższy pobór prądu jest oznaką innych uszkodzeń mechanicznych pompy lub silnika.
- Jeśli elektropompa ma pozostać bez ruchu przez dłuższe okresy czasu zaleca się catkowite jej opróżnienie, wpytkanie jej czystą wodą i umieszczenie jej w suchym miejscu.

### OCZYSZCZANIE FILTRA

- Jeżeli pompowana woda nie jest całkiem czysta, może okazać się niezbędne oczyszczenie filtra.
- Poprzez zeszkrobanie nagromadzonych na powierzchni zewnętrznej zanieczyszczeń za pomocą stalowej szczotki.
- Możliwe jest także oczyszczenie części wewnętrznej filtra.
- Oddzielić filtr od korpusu elektropompy poprzez odkręcenie śrub mocujących.
- Zeszkrobać zanieczyszczenia przy użyciu stalowej szczotki i przepłukać czystą wodą.
- Jeżeli okaże się to niewystarczające należy dokonać oczyszczenia części hydraulicznych w autoryzowanym punkcie sprzedaży.

ZAISTNIAŁY PROBLEM	MOZLIWA PRZYCZYNA	NAPRAWA
ELEKTROPOMPA NIE DOSTARCZA WODY, SILNIK NIE OBRACA SIĘ	1) Brak zasilania.	1) Sprawdzić czy jest napięcie i czy wtyczka jest prawidłowo podłączona.
	2) Zadziałanie zabezpieczenia silnika.	2) Upewnić się, jaka jest tego przyczyna i ponownie uruchomić wyłącznik. Jeżeli zadziałało zabezpieczenie termiczne, zaczekać aż system się ochłodzi.
	3) Kondensator uszkodzony.	3) Wymienić kondensator.
	4) Wał zablokowany.	4) Ustalić przyczynę i odblokować elektropompę.
SILNIK SIĘ OBRACA, ALE ELEKTROPOMPA NIE DOSTARCZA PŁYNU	1) Zasysa powietrze.	1) <ul style="list-style-type: none"> <li>• Skontrolować czy złącza są szczelne.</li> <li>• Sprawdzić czy poziom cieczy nie znajduje się poniżej minimalnego poziomu zalewania.</li> </ul>
	2) Nieprawidłowy kierunek obrotów.	2) Przywrócić prawidłowy kierunek obrotów.
	3) Zatkana kratka zasysająca.	3) Oczyszczyć kratkę.
	4) Zablokowany zawór zwrotny.	4) Oczyszczyć lub wymienić zawór.
ELEKTROPOMPA ZATRZYMUJE SIĘ PO KRÓTKIM OKRESIE FUNKCJONOWANIA WSKUTEK OZADZIAŁANIA ZABEZPIECZENIA TERMICZNEGO SILNIKA.	1) Zasilanie nie jest zgodne z danymi na tabliczce.	1) Skontrolować napięcie kabla zasilającego.
	2) Jakiś przedmiot zablokował wirnik.	2) Dostarczyć elektropompę do autoryzowanego punktu napraw w celu dokonania demontażu i kompletnego oczyszczenia urządzenia.
	3) Płyn jest zbyt gęsty.	3) Zmienić typ elektropompy.

Jeżeli po wykonaniu powyżej opisanych czynności zaistniały problem nie zostanie wyeliminowany należy zwrócić się do najbliższego punktu napraw.

# INDICE

CAPITOL	DESCRIERE	PAGINĂ
1	GENERALITĂȚI	53
2	PARAMETRI LIMITĂ DE FUNCȚIONARE	54
3	INSTALAREA	54
4	LEGATURI ELECTRICE	55
5	PUNEREA ÎN FUNCȚIUNE	55
6	ÎNȚEȚINEREA ȘI GĂSIREA DEFECTELOR	56
7	H MAX	73
-	GARANTIE	74

## ATENȚIE

Atenționări pentru siguranță persoanelor și a obiectelor.  
Acordați atenție deosebită textelor corespunzătoare următoarelor semne.



### PERICOL - RISC DE DESCĂRCĂRI ELECTRICE

Avertizează că neobservarea acestui semn implica riscul de descărcare electrică.



### PERICOL

Avertizează că neobservarea acestui indicator implica grave riscuri pentru persoane și obiecte.



### ATENȚIE

Avertizează că neobservarea acestui semn implică riscul dăunării pompei sau a instalației.

## ATENȚIE

Înainte de a începe instalarea, citiți cu atenție conținutul acestui manual. Daunele provocate de nerespectarea indicațiilor date nu vor putea fi acoperite de garanție.

## CAPITOL 1 GENERALITĂȚI

---

Electropompele din seria DOMINATOR sînt adaptate pomparei de ape curate, fără gaze dizolvate.

Electropompele din această serie sînt de tip centrifugă multistadiu, scufundabile.

Orice electropompă după montare este supusă unui control de calitate ambalajul fiind efectuat cu grijă.

În momentul consemnării verificați dacă electropompa nu a avut daune pe durata transportului; în acest caz anunțați imediat furnizorul. În orice caz pînă în și nu după opt zile dela data cumpărării.

## CAPITOL 2 PARAMETRI LIMITĂ DE FUNCȚIONARE

Randamentul unei pompe cu disc micșorat este de obicei mai scăzut decât randamentul pompei cu disc întreg. Prin micșorarea discului, pompa este adaptată la un punct de sarcină fixat, ceea ce duce la reducerea consumului de energie. Indicele de randament minim (IRM) corespunde discului întreg. Funcționarea acestei pompei de apă la puncte de sarcină variabile poate fi mai eficientă și mai economică dacă este controlată, de exemplu, prin varierea vitezei de antrenare în funcție de sarcina pompei în sistem. Informații privind randamentul de referință sunt disponibile la: [www.europump.org/efficiencycharts](http://www.europump.org/efficiencycharts)



### ATENȚIE

Electropompa nu e adaptată pompării lichidelor inflamabile sau periculoase.



### ATENȚIE

Evitați funcționarea în gol a electropompei.

- Temperatura maximă a lichidului pompat  
40° C la funcționare continuă
- Numărul maxim de porniri într-o oră  
30 egal distribuite
- Adâncimea maximă de scufundare  
17 m
- Dimensiunea maximă a corpurilor  
solide pomplatei 2 mm
- Cantitatea maximă de nisip 50 g/m<sup>3</sup>
- Diametrul minim al putului  
135 mm DOMINATOR 5°  
(fara geamandura)
- Diametrul minim al putului  
100 mm DOMINATOR 4°  
(fara geamandura)

## CAPITOL 3 INSTALAREA



### PERICOL - RISC DE DESCĂRCĂRI ELECTRICE

Toate operațiile de instalare trebuie să fie efectuate când pompa nu este conectată la rețeaua de alimentare electrică.



### ATENȚIE

Asigurați-vă că, la nivel minim, întrerupătorul cu flotor oprește pompa.



### ATENȚIE

Asigurați-vă că flotorul nu întâlnește obstacole atunci când este în mișcare.



### PERICOL

Acest aparat poate fi utilizat de copii cu vârsta de 8 ani și mai mari, precum și de persoane cu capacități fizice, senzoriale sau mentale reduse sau care nu dețin experiența și cunoștințele necesare, numai dacă acestea sunt supravegheate sau au fost instruite cu privire la utilizarea sigură a aparatului și înțeleg pericolele rezultate de aici. Copiii nu au voie să se joace cu aparatul. Curățarea și întreținerea de către utilizator nu trebuie realizate de copii fără a fi supravegheați.



### PERICOL

Poluarea lichidului se poate produce din cauza scurgerii de lubrifianț

- Se recomandă a se monta o valvă de oprire pentru a se evita reciclarea lichidului la întreruperea pompei.
- În cazul ridicării și a transportului a nu se utiliza cablul electric.
- La imersiunea electropompei se va utiliza o coardă de oțel inoxidabil sau din nylon în așa fel de a menține greutatea acesteia.
- Ancorarea capătului pompei se va face cu ajutorul unui orificiu.
- Ancorarea corzii se va face în așa fel încât să fie echilibrată greutatea electropompei.
- În cazul în care se folosesc țevi rigide cablul electric se va fixa prin intermediul unor brățări din material plastic la intervale de circa 3 m.
- Se recomandă instalarea aparatelor de control automat pentru a se evita funcționarea în gol a pompei și a unui manometru în circuitul respectiv (adecvat tipului de pompă).
- Modelele DOMINATOR în variantă automată se livrează cu întrerupător cu flotor de nivel, pre-reglat (vezi Fig. 1). Pentru orice modificare de creștere sau micșorare a reglajului, trebuie să acționezi partea liberă a flotorului, făcînd-o să gliseze în locașul prevăzută pe mîner.
- Dacă folosești DOMINATOR 5 RW PACK, înșurubați tubul de aspirație pe pompă. Asigurați-vă că lungimea tubului flexibil de aspirație și plutitorul sunt potrivite pentru forma cisternei. Pentru a împiedica aerul să intre în pompă, filtrul de aspirație nu trebuie să atingă suprafața apei. Consultați schema de instalare orientativă din Fig1. Pentru a instala dispozitivul electronic de control, consultați manualul acestuia.



## CAPITOL 4

### LEGATURI ELECTRICE

---



#### ATENȚIE

Controlați ca tensiunea și frecvența să fie aceleași cu cele de la rețeaua de alimentare electrică disponibilă.



#### PERICOL - RISC DE DESCĂRCĂRI ELECTRICE

Va fi sarcina tehnicianului raspunzator de instalatie să verifice instalatia electrică, împământarea conform normelor de protecție.



#### PERICOL - RISC DE DESCĂRCĂRI ELECTRICE

Trebuie verificată instalatia de alimentare să aibă în dotare un intrerupator de sigurantă (RCD) D=30 mA.

Electropompele sunt prevăzute cu instalație de dublă punere la pământ la extremitatea cablului de alimentare; în acest caz împământarea se va efectua cu ajutorul nului la priza de curent.

#### PROTECȚIE DE SUPRAÎNCĂRCARE

DOMINATOR monofază-au încorporat un motor termic de protecție cu reînseriere automată care nu necesită ulterioare protecții externe.

## CAPITOL 5

### PUNEREA ÎN FUNCȚIUNE

---



#### ATENȚIE

Utilizați pompa în limitele prescrite.



#### ATENȚIE

Nu folosiți pompa fără apă, ve pot deteriora părțile hidraulice și etanșarea.



#### ATENȚIE

Nu folosiți pompa cu valvula complet închisă.

Înainte de a fi pusă în funcțiune electropompa, a se racorda tubul la orificiul de trimitere de 1" 1/4. Îmbinările trebuiesc realizate astfel încât pierderile să fie evitate.

Pompa e pusă în funcțiune introducând ștecărul în priza de curent.

## CAPITOL 6 ÎNȚREȚINEREA ȘI GĂSIREA DEFECTELOR



### PERICOL - RISC DE DESCĂRCĂRI ELECTRICE

Înainte de a efectua orice operație de întreținere opriți alimentarea cu curent electric.



### PERICOL - RISC DE DESCĂRCĂRI ELECTRICE

Cablul de alimentare electrică trebuie să fie substituit de constructor sau de asistența tehnică cu aparate speciale.

- În condiții normale electropompele din seria DOMINATOR nu au nevoie de intervenții de întreținere.
- Pentru a preveni eventuale avarii se recomandă controlul periodic al presiunii furnite și absorbirea de curent.
- O reducere a presiunii demonstrează gradul de uzură al electropompei.
- Aumentarea consumului de curent demonstrează frecări mecanice anormale în electropompă sau în motor.
- Dacă pompa trebuie lăsată nefolosită pentru o lungă perioadă de timp, se recomandă golirea ei completă, clătirea cu apă curată și punerea în loc uscat.

### CURĂȚIREA FILTRULUI

- Dacă apa de refulare nu este curată este necesar să se efectueze curățirea filtrului cu ajutorul unui perii de oțel care va desfundă orificiile externe.
- Este posibilă și curățirea internă a filtrului.
- A se deșuruba filtrul de corpul pompei.
- După înlăturarea impurităților de pe filtru a se spăla cu apă curentă.
- În caz de necesitate curățirea părților hidraulice trebuie efectuată de către un centru de asistență tehnică autorizat.

DEFECTE	CAUZA POSIBILĂ	REMEDIU
ELECTROPOMPA NU VARSĂ APĂ, MOTORUL NU SE RÔTEȘTE	1) Lipsa de alimentare.	1) Controlați dacă este tensiune și dacă ștecărul este bine introdus.
	2) Intervenția protecției motorului.	2) Asigurați-vă de reala cauză și rearmați intrerupătorul. Dacă a intervenit protecția termică așteptați ca sistemul să se racească.
	3) Condensator defect.	3) Substituiți condensatorul.
	4) Arbore blocat.	4) Verificați cauza și deblocați pompa.
MOTORUL SE ÎNVIRTEȘTE, POMPA NU VARSĂ LICHID	1) Aspiră aer.	1) • Controlați ca îmbinările să fie ermetice. • Controlați ca nivelul lichidului să nu fie inferior nivelului de funcționare.
	2) Sensul de rotație greșit.	2) Instalați sensul corect de rotație.
	3) Sita de aspirare astupată.	3) Curățați sita.
	4) Supapa de reținere blocată.	4) Curățați sau substituiți supapa.
POMPA SE OPREȘTE DUPĂ UN SCURT TIMP DE FUNCȚIONARE DATORITĂ INTERVENȚIEI MOTOPROTECTORULUI TERMIC	1) Alimentarea nu este în conformitate cu datele tehnice.	1) Controlați tensiunea pe conductorii cablului de alimentare.
	2) Un corp solid a blocat rotorul.	2) A se repara pompa de un centru tehnic autorizat pentru demontarea și curățirea completă a instalației.
	3) Lichid prea dens.	3) Schimbați tipul de pompă.

Dacă după executarea operațiilor de mai sus inconvenientul nu a fost eliminat trebuie să vă adresați centrului de asistență tehnică cel mai apropiat.

# TÁRGYMUTATÓ

FEJEZET	LEÍRÁS	OLDAL
1	ÁLTALÁNOS TUDNIVALÓK	57
2	ALKALMAZÁSI HATÁROK	58
3	BESZERELÉS	58
4	ELEKTROMOS BEKÖTÉS	59
5	MŰKÖDÉSBE HOZATAL	59
6	KARBANTARTÁS ÉS HIBAKERESÉS	60
7	H MAX	73
-	GARANTIEVOORWAARDEN	74

## FIGYELMEZTETÉS

Figyelmeztetés a személyi és tárgyi biztonság megőrzése érdekében.  
Fordítsanak különleges figyelmet az alábbi jelekkel ellátott feliratokra.



### VESZÉLY - ELEKTROMOS KISÜLÉS VESZÉLYE

Figyelmeztet, hogy az előírás nem figyelembevétele elektromos kisülés veszélyével jár.



### VESZÉLY

Figyelmeztet, hogy az előírás nem figyelembevétele súlyos személyi és tárgyi biztonságra néző veszélyt idézhet elő.



### FIGYELMEZTETÉS

Figyelmeztet, hogy az előírás nem figyelembevétele a szivattyú vagy a berendezés károsodásához vezethet.

## FIGYELEM

A beszerelés megkezdése előtt olvassák el figyelmesen ezen használati utasítást. Az előírás nem tiszteletben tartásából származó károsodást nem fedi garancia.

## FEJEZET 1

### ÁLTALÁNOS TUDNIVALÓK

Az DOMINATOR sorozat elektromotoros szivattyúi alkalmasak oldott gázokat nem tartalmazó tiszta víz szivattyúzására.

E sorozat elektromotoros szivattyúi többstádiumú centrifugális típusúak, víz alá meríthetőek.

Minden elektromotoros szivattyú az összeszereléskor a legnagyobb gonddal van leellenőrizve és becsomagolva.

Leszállításkor ellenőrizze, hogy az elektromotoros szivattyú nem sérült-e meg szállítás közben; ebben az esetben azonnal értesítse az üzletet, a vásárlás időpontjától számított nyolc napon belül.

## FEJEZET 2 ALKALMAZÁSI HATÁROK

Csökkentett méretű járókerék alkalmazása esetén a szivattyú hatásfoka általában kisebb, mint a teljes méretű járókerékkel ellátott szivattyúé. A járókerék méretének csökkentésével a szivattyú az adott üzemi körülményekhez igazítható, ami az energiafogyasztás csökkentését eredményezi. A minimális hatásfokmutató (MEI) értéke a teljes méretű járókerékhez tartozik. E vízszivattyú különböző üzemi körülmények között történő üzemeltetése hatékonyabb és gazdaságosabb lehet akkor, ha olyan frekvenciaváltóval együtt kerül alkalmazásra, amely a szivattyú üzemi körülményeit a rendszerhez igazítja. A referencia-hatásfokról a következő internetcímen olvasható tájékoztatás: [www.europump.org/efficiencycharts](http://www.europump.org/efficiencycharts)



### FIGYELMEZTETÉS

Az elektromotoros szivattyú nem alkalmas gyúlékony vagy veszélyes folyadékok szivattyúzására.



### FIGYELMEZTETÉS

Szigorúan elkerülni az elektromotoros szivattyú száraz üzemeltetését.

- A szivattyúzott folyadék maximális hőmérséklete 40° C folyamatos üzemben
- Maximális óránkénti beindítások száma 30 egyenletesen elosztva
- Maximális merülési mélység 17 m
- A szivattyúzott szilárd testek maximális mérete 2 mm
- Maximális homokmennyiség 50 g/m<sup>3</sup>
- A kút maximális minimális 135 mm DOMINATOR 5" (úszó nélkül)
- A kút maximális minimális 100 mm DOMINATOR 4" (úszó nélkül)

## FEJEZET 3 FELSZERELÉS



### VESZÉLY - ELEKTROMOS KISÜLÉS VESZÉLYE

Az összes felszerelési művelet úgy kell végrehajtani, hogy a szivattyú le legyen kötve a villamos hálózatról.



### FIGYELMEZTETÉS

Biztosítsuk az úszókapcsolónak azt a minimális szintjét, ami a szivattyú leállításához szükséges.



### FIGYELMEZTETÉS

Biztosítsuk, hogy az úszó az ide-oda mozgása közben ne ütközzön valami akadályba.



### VESZÉLY

Jelen készüléket 8 éves, vagy annál idősebb gyermekek, valamint korlátozott fizikai, szensoros, vagy mentális képességű személyek, illetve olyan személyek, akik nem rendelkeznek megfelelő tapasztalatokkal és ismeretekkel csak felügyelet mellett használhatják, vagy akkor, ha a készülék biztonságos használatára vonatkozóan betanították őket és megértik a készülék használatában rejlő veszélyeket. A gyermekek nem játszhatnak a készülékkel. A tisztítást és a felhasználói karbantartási munkálatokat nem végezhetik gyermekek felügyelet nélkül.



### VESZÉLY

A folyadék szennyeződhet kenőanyag-szivárgás miatt.

- Ajánlatos egy visszatérésgátló szelepet beszerelni, mely megakadályozza a folyadék visszaáramlását az elektromotoros szivattyú leállításakor.
- A szivattyú felemelésére, illetve szállítására ne használja az elektromos kábelt.
- Az elektromotoros szivattyú bemeztetésére olyan rozsdamentes acélkábel, illetve nylonkötélet használjon, mely a teljes súlyt elbírja.
- Az elektromotoros szivattyú kihorgonyzásának lehetővé tétele érdekében egy lyuk van a szivattyúfejen.
- A kötelet úgy erősítse oda, hogy az az elektromotoros szivattyút egyensúlyban tartsa.
- Merev csövezetékek használata esetén ajánlott az elektromos vezetéket műanyag csőbilincsekkel a nyomócsőhöz erősíteni, kb. 3 méteres közzökkel.
- Valamint ajánlott automatikus szintellenőrzőket beszerelni, az elektromotoros szivattyú szárazon való üzemelésének elkerülése céljából, és egy, az elektromotoros szivattyú típusának megfelelő manométer beszerelése, mely lehetővé teszi a teljesítmények ellenőrzését a szivattyú működése közben.
- A DOMINATOR sorozatú szivattyúk automatikus változatait előre beállított úszókapcsolóval szállítjuk (lásd az 1. ábrát); ha az úszó általunk beállított tartományát módosítani kívánja, akkor növelni, vagy csökkenteni kell az úszó szabad mozgási szakaszát, a fogantyún lévő fészek eltolásával.
- DOMINATOR 5 RW PACK használata esetén csavarja be a szivattyú szívó csövét. Ellenőrizze, hogy a flexibilis szívó cső, a szívó szűrő, valamint az úszó együttes hossza megfelelő a tartály formájához. Annak érdekében, hogy ne juthasson be levegő a szivattyúba, a szívó szűrő nem érheti el a víz felszínét. Tekintse át az 1. képen található telepítési ábrát. Az elektromos vezérlőegység beszereléséhez tekintse át a vonatkozó kézikönyvet.

## FEJEZET 4

### ELEKTROMOS BEKÖTÉS

---

**FIGYELMEZTETÉS**

Bizonyosodjon meg, hogy az elektromotoros szivattyú tábláján szereplő feszültség és frekvencia megegyezzen a táphálózatéval.

**VESZÉLY - ELEKTROMOS KISÜLÉS VESZÉLYE**

A beszerelésért felelős személynek kell megbizonyosodnia, hogy az elektromos táprendszer el legyen látva egy hatékony földelő berendezéssel az érvényben lévő normatívák szerint.

**VESZÉLY - ELEKTROMOS KISÜLÉS VESZÉLYE**

Meg kell bizonyosodni, hogy az elektromos táprendszer el legyen látva egy magas érzékenyséű differenciálkapcsolóval (RCD) D=30 mA.

Az elektromotoros szivattyúk tápkábelének végére dupla földzárlatos dugó van szerelve; ebben az esetben a földelés a dugónak a csatlakozó aljzatba való beillesztésével történik meg.

**TÚLTERHELÉS VÉDELEM**

Az egyfázisú DOMINATOR szivattyúkba egy automatikusan bekapcsoló motorvédő hőrelét építettek be, ebből kifolyólag nincs szükségük további külső védelemre.

## FEJEZET 5

### MŰKÖDÉSBE HOZATAL

---

**FIGYELMEZTETÉS**

A fém táblán megjelölt terhelési tartományon belül használja az elektromotoros szivattyút.

**FIGYELMEZTETÉS**

Kerülje el az elektromotoros szivattyú szárazon való működtetését, megrongálódhatnak a hidraulikus részek és a tömítőgyűrű.

**FIGYELMEZTETÉS**

Ne járassa az elektromotoros szivattyút, amikor a nyomóvezetéken lévő megszakító szelep teljesen le van zárva.

Az elektromotoros szivattyú beindítása előtt kösse a csövet a nyomóvezeték 1 és 2 csatlakozásához.  
Az illesztéseket oly módon kell kivitelezni, hogy ne legyenek veszélyesek.  
A szivattyú működésbe hozatala a villásdugónak a megfelelő dugós csatlakozóba való beillesztése által történik.

## FEJEZET 6 KARBANTARTÁS ÉS HIBAKERESÉS



### VESZÉLY - ELEKTROMOS KISÜLÉS VESZÉLYE

Bármilyen karbantartási munka elvégzése előtt az elektromotoros szivattyút ki kell kötni az elektromos hálózatból.



### VESZÉLY - ELEKTROMOS KISÜLÉS VESZÉLYE

A tápvezeték kicserélését a gyártónak illetve a szervíz szolgáltatnak kell elvégezni speciális felszereléssel.

- Normális körülmények között az DOMINATOR sorozat elektromotoros szivattyúi nem igényelnek semmiféle karbantartást.
- Lehetséges károsodások megelőzése érdekében ajánlott időszakosan ellenőrizni a szolgáltatott nyomást és az áramfelvételt.
- A nyomás csökkenése a szivattyú kopásának a tünete.
- Az áramfelvétel emelkedése a szivattyúban és/vagy a motorban meglévő rendellenes gépi súrlódást jelzi.
- Ha az elektromotoros szivattyú hosszú időszakokra használaton kívül van helyezve, ajánlott teljesen kiüríteni, tiszta vízzel kiöblíteni, és száraz helyre eltenni.

### A SZŰRŐ TISZTÍTÁSA

- Ha a szivattyúzott víz nem tökéletesen tiszta, szűkségesse válhat a szűrő tisztítása.
- Egy acélkefe segítségével kell a külső felületen felgyülemlett szennyeződést lekaparni.
- A szűrő belső részéről is el lehet végezni a tisztítást.
- Csavarja ki a szűrő rögzítőcsavarját a szivattyúhengeren és vegye ki a szűrőt.
- Kaparja le a szennyeződést egy acélkefével, majd öblítse le tiszta vízzel.
- Ha ez nem lenne elegendő, a hidraulikus részek tisztítását kell elvégezni egy hivatalos szakszervízben.

MEGHIBÁSODÁS	LEHETSÉGES OK	HELYREHOZATAL
AZ ELEKTROMOTOROS SZIVATTYÚ NEM SZOLGÁLTAT VIZET, A MOTOR NEM FOROG	1) Energiaellátás hiánya.	1) Ellenőrizni, hogy van-e feszültség, és hogy a villásdugó jól be van-e illesztve.
	2) A motorvédő működésbe lépett.	2) Megbizonyosodni az okokról, és újra üzemképesse tenni a kapcsolót. Ha a termikus motorvédő lépett működésbe, megvárni, amíg a rendszer lehűl.
	3) A kondenzátor meghibásodott.	3) Kicserélni a kondenzátort.
	4) A tengely elakadt.	4) Ellenőrizni az okot, és megszabadítani a szivattyút az elakadástól.
A MOTOR FOROG, DE AZ ELEKTROMOTOROS SZIVATTYÚ NEM SZOLGÁLTAT FOLYADÉKOT	1) Levegőt szív be.	1) <ul style="list-style-type: none"> <li>• Ellenőrizni, hogy az illesztések vízzáróak legyenek.</li> <li>• Ellenőrizni, hogy a folyadék szintje nem süllyedt-e a minimális feltöltési szint alá.</li> </ul>
	2) A forgásirány nem helyes.	2) Visszadiktálni a helyes forgásirányt.
	3) A szűrőrács eltömődött.	3) Megtisztítani a rácsot.
	4) A visszacsapószelep elakadt.	4) Megtisztítani vagy kicserélni a szelepet.
A MOTOR EGY RÖVID ÜZEMELÉSI IDŐ UTÁN LEÁLL A TERMIKUS MOTORVÉDŐ MŰKÖDÉSBE LÉPÉSE MIATT	1) A betáplálás nem felel meg a fémábra adatainak.	1) Ellenőrizni a feszültséget a tápkábel vezetőin.
	2) Egy szilárd test elakasztotta a szivattyúkereket.	2) Vigye el az elektromotoros szivattyút egy hivatalos szakszervízbe a gép szétzerelése és teljes megtisztítása céljából.
	3) Túl sűrű a folyadék.	3) Más típusú szivattyút használni.

Ha a fent említett műveletek elvégzése után a meghibásodás nem szűnt meg, a legközelebbi javítószolgálathoz kell fordulni.

# OBSAH

KAPITOLA	POPIS	STRANA
1	VŠEOBECNÁ ČÁST	61
2	OHRANIČENÍ MOŽNOSTÍ POUŽITÍ	62
3	INSTALACE	62
4	ELEKTRICKÉ ZAPOJENÍ	63
5	UVEDENÍ DO CHODU	63
6	ÚDRŽBA A HLEDÁNÍ ZÁVAD	64
7	H MAX	73
-	GARANTIEVOORWAARDEN	74

## UPOZORNĚNÍ

Upozornění pro bezpečnost osob a věcí.  
Věnovat zvláštní pozornost na nápisy označené následujícími symboly.



### NEBEZPEČÍ - RIZIKO ELEKTRICKÝCH VÝBOJŮ

Varuje, že nedodržování předpisů má za následek nebezpečí elektrického výboje.



### NEBEZPEČÍ

Varuje, že nedodržování předpisů má za následek velice vážné nebezpečí pro osoby a/nebo věci.



### VAROVÁNÍ

Varuje, že nedodržování předpisů má za následek nebezpečí poškození elektročerpadla nebo celého zařízení.

## POZOR!

Dříve než začnete s instalací, pozorně si přečtěte obsah této příručky. Závady způsobené nedodržením uvedených předpisů nebudou kryty zárukou.

## KAPITOLA 1 VŠEOBECNÁ ČÁST

Elektročerpadla série DOMINATOR jsou vhodná k čerpání čisté vody bez rozpuštěných plynů.

Ponorná čerpadla této série jsou vícestádiového odstředivého typu. Každé elektročerpadlo je v okamžiku montáže podrobeno kolaudačním zkouškám a zabaleno s maximální pečlivostí. Při přejímání čerpadla si prověřte, jestli nedošlo k poškození při převozu; pokud na čerpadle shledáte škody, informujte ihned prodejnu maximálně do 8 dní od datumu prodeje.

## KAPITOLA 2 OHRANIČENÍ MOŽNOSTÍ POUŽITÍ

Účinnost čerpadla s upraveným oběžným kolem je obvykle nižší než účinnost čerpadla s plným oběžným kolem. Úprava oběžného kola přizpůsobí čerpadlo pevnému bodu výkonu, což povede ke snížené spotřebě energie. Ukazatel minimální účinnosti (MEI) vychází z průměru plného oběžného kola. Provoz tohoto vodního čerpadla s variabilními body výkonu může být účinnější a hospodárnější, je-li kontrolován například použitím pohonu s proměnnými otáčkami, který přizpůsobuje výkon čerpadla systému. Informace o referenčních hodnotách účinnosti jsou k dispozici na internetové adrese: [www.europump.org/efficiencycharts](http://www.europump.org/efficiencycharts)



### UPOZORNĚNÍ

Elektročerpadlo není určeno k vysávání hořlavých a nebezpečných tekutin.



### UPOZORNĚNÍ

V každém případě vyloučit provoz elektročerpadla na sucho.

- Maximální teplota vysávané tekutiny 40° C během nepřetržitého provozu
- Maximální počet zapojení čerpadla během 1 hod 30 rovnoměrně rozvržených
- Maximální hloubka ponoru 17 m
- Maximální velikost nasávaných tuhých těles 2 mm
- Maximální množství písku 50 g/m<sup>3</sup>
- Minimální průměr studny 135 mm DOMINATOR 5" (bez plováku)
- Minimální průměr studny 100 mm DOMINATOR 4" (bez plováku)

## KAPITOLA 3 INSTALACE



### NEBEZPEČÍ - RIZIKO ELEKTRICKÝCH VÝBOJŮ

Během instalace musí být čerpadlo odpojeno od síového napětí.



### UPOZORNĚNÍ

Ujistěte se, že plovákový spínač čerpadlo bezpečně vypne při dosažení minimální hladiny.



### UPOZORNĚNÍ

Ujistěte se, že plovákový spínač nemá v cestě při své oscilaci žádnou překážku.



### NEBEZPEČÍ

Toto zařízení smí být používáno dětmi od 8 let a více a osobami se sníženými fyzickými, senzorickými nebo mentálními schopnostmi nebo s nedostatečnými zkušenostmi a znalostmi, pokud jsou pod dohledem, nebo byly zaučeny v bezpečném používání tohoto zařízení a chápou nebezpečí, vznikající při používání. Děti si se zařízením nesmějí hrát. Čištění a užitelská údržba nesmí být prováděny dětmi bez dozoru.



### NEBEZPEČÍ

Kvůli úniku mazacího oleje může dojít k znečištění kapaliny

- Doporučujeme namontovat zpětný ventil, aby nedošlo k návratnému průtoku tekutiny při zastavení čerpadla.
- Při zdvihání nebo převážení nepoužívejte elektrický kabel.
- K ponoření čerpadla použijte ocelové lano nebo lano z nylonu, která jsou schopná udržet jeho váhu.
- Na upevnění čerpadla použijte oko na hlavici Upevněte lano tak, aby se rovnoměrně vyvážila tíha čerpadla.
- Pokud je použito neohebného potrubí, doporučujeme upevnit elektrický kabel na přívod prostřednictvím umělohmotných sponek po intervalech 3 m.
- Je vhodné zainstalovat automatickou kontrolu úrovně tekutiny, aby se zabránilo fungování na sucho,
- a manometr (vhodný k typu čerpadla), aby byla možná kontrola výkonu za provozu čerpadla.
- U automatické verze čerpadel DOMINATOR s plovákovým již seřízeným spínačem (viz obr. 1) je možné nastavit úroveň hladiny čerpané kapaliny pro sepnutí a vypnutí čerpadla změnou délky kabelu vzhledem k plováku (necháme ho posunout v příslušném kanálku v držáku).
- V případě použití čerpadla DOMINATOR 5 RW PACK přišroubujte k čerpadlu sací potrubí. Ujistěte se, že délka flexibilního sacího potrubí se sacím filtrem a plovák odpovídají tvaru nádrže. Aby se zabránilo vstupu vzduchu do čerpadla, nesmí sací filtr dosáhnout povrchu vody. Viz instalační schéma navržené na obr. 1. Ohledně instalace elektronického ovládacího zařízení nahleďte do příslušného návodu.



## KAPITOLA 4 ELEKTRICKÉ ZAPOJENÍ

---

**UPOZORNĚNÍ**

Ujistit se, že napětí a kmitočet uvedené na štítku elektročerpadla odpovídají napětí a kmitočtu použitelné napájecí sítě.

**NEBEZPEČÍ - RIZIKO ELEKTRICKÝCH VÝBOJŮ**

Ten kdo odpovídá za instalaci se musí ujistit, že elektrická napájecí síť je opatřená účinným uzemněním.

**NEBEZPEČÍ - RIZIKO ELEKTRICKÝCH VÝBOJŮ**

Čerpadlo smí být připojeno pouze na elektrický rozvod (RCD), jehož provedení odpovídá ČSN.

Elektročerpadla mají na konci napájecího kabelu zástrčku s dvojitým uzemněním; v tomto případě uzemnění funguje protřednictvím zasunutí zástrčky do zásuvky.

**OCHRANA PŘED PŘETÍŽENÍM**

Jednofázová čerpadla DOMINATOR mají namontovanou termickou ochranu motoru s automatickým spínačem, proto nepotřebují jinou vnější ochranu.

## KAPITOLA 5 UVEDENÍ DO CHODU

---

**UPOZORNĚNÍ**

Používat elektročerpadlo ve výkonném poli vymezeném v tabulce.

**UPOZORNĚNÍ**

Nenechat elektročerpadlo fungovat na sucho, mohou být poškozeny hydraulické části a těsnící kroužek.

**UPOZORNĚNÍ**

Nenechat fungovat elektročerpadlo, jestliže kohoutkový zadržovací ventil na odváděcím potrubí je úplně uzavřen.

Před zapnutím čerpadla napojte na přívodový otvor potrubí průměru 1" 1/4. Spojky musí být upevněny tak, aby se zabránilo ztrátám. Čerpadlo se zapne zasunutím zástrčky do vhodné zásuvky.

## KAPITOLA 6 ÚDRŽBA A HLEDÁNÍ ZÁVAD



### NEBEZPEČÍ - RIZIKO ELEKTRICKÝCH VÝBOJŮ

Před jakoukoli údržbářskou operací odpojit elektročerpadlo od napájecí elektrické sítě.



### NEBEZPEČÍ - RIZIKO ELEKTRICKÝCH VÝBOJŮ

Napájecí kabel musí být nahrazen výrobcem nebo servisem prostřednictvím zvláštních nástrojů.

- Za normálních podmínek elektrická čerpadla série DOMINATOR nepotřebují žádnou údržbu.
- Aby se zabránilo eventuálním poruchám, doporučujeme periodicky kontrolovat tlak a absorpci proudu.
- Snížení tlaku je příznakem opotřebení elektročerpadla.
- Zvýšení absorpce elektrického proudu je příznakem výjimečného mechanického tření v čerpadle nebo i v motoru.
- Jestliže čerpadlo zůstane mimo provozna dlouhá období, doporučujeme úplně ho vyprázdnit, vypláchnout a uložit na suchém místě.

### ČIŠTĚNÍ FILTRU

- Pokud nasávaná voda není perfektně čistá, je možné, že bude potřeba vyčistit filtr ocelovým kartáčem, aby se odstranila povrchová špína.
- Je možné rovněž vyčistit i vnitřní část filtru.
- Odšroubujte upevňovací šroub filtru a oddělte ho od tělesa čerpadla.
- Odškrabte nános ocelovým kartáčem a opláchněte ho čistou vodou.
- Pokud to nestačí, musíte nechat pročístít i hydraulickou součástí čerpadla u autorizované servisní služby.

PORUCHA	MOŽNÁ PŘÍČINA	ODSTRANĚNÍ PORUCHY
ELEKTROČERPADLO NEPUMPUJE VODU, MOTOR NEFUNGUJE	1) Zařízení nemá elektrický proud.	1) Zkontrolovat, jestli je v síti napětí a jestli je dobře zasunutá zástrčka.
	2) Záročidla pojistná ochrana motoru.	2) Jestliže zakročil teplotní vypínač počkajte, dokud se zařízení neochladí.
	3) Vadný kondenzátor.	3) Nahradit kondenzátor.
	4) Hřídel je zablokovaná.	4) Zjistit závadu a odblokovat elektročerpadlo.
MOTOR FUNGUJE, ALE ELEKTROČERPADLO NEPUMPUJE VODU	1) Nasává vzduch.	1) • Zkontrolujte, jestli spojení jsou vzduchotěsná. • Zkontrolujte jestli se úroveň kapaliny snížila pod minimální hladinu ponoru.
	2) Chybný směr otáčení.	2) Obnovit správný směr otáčení.
	3) Roštové síto je zaneseno.	3) Vyčistit roštové síto.
	4) Zpětný ventil je zablokován .	4) Vyčistit nebo vyměnit ventil.
ELEKTROČERPADLO SE ZASTAVUJE PO CHVILKOVÉM ZAPOJENÍ VINOU TEPLŮTNÍHO OCHRANNÉHO PŘÍSTROJE	1) Elektrický proud neodpovídá údajům v tabulce.	1) Zkontrolovat napětí na vodičích napájecího kabelu.
	2) Tuhé těleso zablokovalo převodec.	2) Doneste čerpadlo do autorizovaného servisního střediska, kde musí být rozmontováno a celkově pročištěno.
	3) Nasávaná tekutina je příliš hustá.	3) Vyměnit typ elektročerpadla.

Jestliže se Vám nepodařilo odstranit závadu ani po provedení úkonů, které jsou popsány v tabulce, musíte se obrátit na nejbližší servis.

# FIHRIST

BÖLÜM	TANIMLAMA	SAYFA
1	GENEL BİLGİLER	65
2	KULLANIS SINIRLARI	66
3	MONTAJ	66
4	ELEKTRİK BAĞLANMASI	67
5	ÇALIŞTIRMA	67
6	BAKIM VE ARIZA KONTROLÜ	68
7	H MAX	73
-	GARANTI ŞARTLARI	74

## DIKKAT

İnsanların ve esyaların emniyeti için uyarılar.  
Aşağıdaki sembollerin terimlerine çok dikkat edilecek.



### TEHLİKE - ELEKTRİK ÇARPMAYA RİSKİ

Elektrik çarpar sembolü kurallara uyarak kullanmayı uyarır.



### TEHLİKE

Kurallara uymadan kullanılması insanlara ve esyalara büyük tehlike yaratır.



### DIKKAT

Kurallara uymadan kullanılması pompaya ve tesisata zarar verebilir.

## DIKKAT

Tesisatı kurmadan, bu temel bilgiler kitabı çok dikkatli okuyun. Burada yazılmış olan bilgiler dikkatli okunmadığından dolayı meydana gelen zararlar garanti altına alınmaz.

## İNCI BÖLÜM 1 GENEL BİLGİLER

DOMINATOR elektropompaları sivilasmiş gaz olmayan temiz su pomalāmaya uygundur.

Bu serili elektropompalar merkezkaç çok dönelmi, yüzebilen pompalardır.

Her elektropompa kurulunca muayene olur ve çok dikkatli ambalaj edilir.

Elektropompayı teslim almadan önce iyice kontrol edin, tasimada zararlanmış olmasın; zararlıysa hemen satıcıya belirtin.

Her ne olursa satış tarihi 8 günü geçmeyecek.

## INCI BÖLÜM 2 KULLANIS SINIRLARI



### DIKKAT

Elektropompa kolayca ateslenebilen veya tehlikeli sivileri pompalayamaz.



### DIKKAT

Elektropompayı susuz kullanılması muhakkak önlenmelidir.

- Pompalanan sıvının en yüksek sıcaklığı  
40° C devamlı çalışmada
- En fazla çalıştırma saatleri  
30 saat esitli dağıtılmış
- Maximum derinliği 17 m
- Maximum pompalana bitilen kati cisimler 2 mm
- Maximum kum kapasitesi 50 g/m<sup>3</sup>
- Kuyunun asgari çapı  
135 mm DOMINATOR 5"  
(flatörsüz)
- Kuyunun asgari çapı  
100 mm DOMINATOR 4"  
(flatörsüz)

## ÜNCÜ BÖLÜM 3 INSTALLERING



### TEHLİKE - ELEKTRİK ÇARPMA RISKİ

Tesisata bağlı bütün işlemleri bestenme agına bağlanmadan önce yapılacaktır.



### DIKKAT

Dikkat edinki en düşük seviyede yuzen elektrik düğmesi pompayı durdursun.



### DIKKAT

Dikkat edinki yuzen elektrik düğmesi sallanırken engellenmesin.



### TEHLİKE

Bu cihaz, 8 yaş veya üzeri çocuklar ve fiziksel, duyuşsal veya zihinsel kapasiteleri, ya da deneyim ve bilgileri sınırlı olan kişiler tarafından, gözetim altında olmaları veya cihazın güvenli kullanımı ile ilgili bilgilendirilmeleri ve olası tehlikelerin farkında olmaları koşuluyla kullanılabilir. Çocuklar cihaz ile oynamamalıdır. Temizlik ve bakım işlemleri gözetim altında değililer ise çocuklar tarafından yapılmamalıdır.



### TEHLİKE

Sıvıdaki kirlilik, yağlayıcı maddelerin sızması nedeniyle meydana gelebilir

- Pompanın durduğunda sivilerin geri dönmesini etkilemek için geri dönmeme valfi takılması tembih edilir.
- Kaldırma ve tasıma operasyonlarında elektrik kabini kullanmayın.
- Elektropompayı suya daldırırken yükünü kaldırabilecek paslanmas çelik veya naylon ip kullanın.
- Elektropompanın basını demirlemek için bir ilik vardır.
- Elektropompanın ipini demirleyinki yükü dengellensin.
- Sert boru kullanılırsa, elektrik kablosunu gönderme valfine 3 metre aralıklı plastik parçalarla bağlayın; veya elektropompanın susuz sevkıyede çalışmasını önlemek için otomatik seviye kontrolünün montajı, çalışma alanını gösteren bir manometrenin (elektropompanın modeline göre) takılması savkiye edilir.
- DOMINATOR nin otomatik modelinde düşenlenmiş yuzen elektrik düğmesi verilir (resim numara 1'e bakın).
- Düğmenin düşenlenmesini degistirmek istiyorsanız serbest kalan batmayan parçayı küçültmek veya büyültmek lazim. Bununla sapın üstündeki yeri kaydırarak yapılır.
- DOMINATOR 5 RW PACK kullanılan hallerde emme borusunu pompaya vidalayın. Emme filtreli ve şamandıralı esnek emme borusunun uzunluğunun tankın şekline uygun olduğundan emin olun. Pompaya hava girişini önlemek için emme filtresi su yüzeyine ulaşmamalıdır. Şekil 1'de tavsiye edilen kurulum şemasına bakın. Elektronik kontrol cihazının kurulumu için kendi kılavuzuna başvurun.

## ÜNCÜ BÖLÜM 4

### ELEKTRİK BAĞLANMASI

---

**DIKKAT**

Plakadaki gerilim ve akım beslenme ağına uygun olmasına dikkat edin.

**TEHLİKE - ELEKTRİK ÇARPMA RISKİ**

Tehsisi kuran, elektrik sisteminde topraklamayı ön görmelidir.

**TEHLİKE - ELEKTRİK ÇARPMA RISKİ**

Elektrik beslenme tehsisatini kontrol edinki yüksek hasasiyetli deferasiyal bulusun (RCD) D=30 mA.

Elektropompa beslenme kablosunun uçunda çift toprak bağlantılı fisi vardır; ve böylece fisi elektrik prizine takarak elektrige bağlanır.

**FAZLA YÜKTEN KORUMAK**

Otomatik çalışmalı tekyön DOMINATOR lerin termik motor kuruyucusu bulunur.

## INCI BÖLÜM 5

### ÇALIŞTIRMA

---

**DIKKAT**

Elektropompayı plakada öngörülen çalışma alanında kullanınız.

**DIKKAT**

Elektropompayı susuz çalıştırmayın, depo ve borular zarar görebilir.

**DIKKAT**

Tümüyle kapalı kesici valf gönderme üstüneyken elektropompayı döndürmeyin.

Elektrik pompayı çalıştırmadan önce boruyu gönderme ağızına 1" ¼ bağlayın. Bağlantılar su kaçırmayacak şekilde takilir. Pompa elektrik prizine takarak çalışır.

## INCI BÖLÜM 6

### BAKIM VE ARIZA KONTROLÜ



#### TEHLİKE - ELEKTRİK ÇARPMA RISKİ

Her bakım operasyonuna başlamadan, pompayı besleme agından çıkartın.



#### TEHLİKE - ELEKTRİK ÇARPMA RISKİ

Besleme kablosu yapan veya bakımıyla ilgilenen kimse degistirir ve ona göre aletler kullanır.

- Normal şartlarda DOMINATOR elektrik pompalarının her hangi bir bakım islemine ihtiyaçları yoktur.
- Ön bakım olarak verilen basınç ve akım çekimini kontrol ediniz.
- Basincin asalması pompanin asinmasının isaretidir.
- Akım çekiminin artması pompa ve/veya motorda anormal mekanik sürtünmelerin isaretidir.
- Elektropompa uzun süre kullanılmayacaksa tamamen bosaltılması, temiz suyla çalkalanması ve kuru bir yere konması önerilir.

#### FILTRE TEMİZLİĞİ

- Kaldırma suyu tamamen temiz degilse, açıkta olan bütün pizlikleri, çelik bir fırçaıyla kazıyıp, filtreyi temizleyin.
- Filtre iç kismindanda temizlenir.
- Filtreyi elektropompaya sabit tutan vidayı söküp açın. Çelik bir fırçaıyla pizliği kazıp temiz suyla çalkalayın.
- Bu operasyon yeterli degilse, idrolik kismislarin temizligini en yakin satis merkezine basvurup yaptirin.

ARIZA	SEBEP	DÜZELTME
ELEKTROPOMPA SU VERMİYOR, MOTOR DÖNMÜYÖR	1) Besteme eksikligi.	1) Gerilim var mi, fis takilimis mi kontrol edin.
	2) Motor koruma müdahalesi.	2) Sebebi bulduktan sonra düğmeye tekrar basin, eger termik müdahale etmisse, tesisatin sogumasini bekleyin.
	3) Kondensatörde bozukluk olması.	3) Kondansatörü degistirin.
	4) Milin bloke olması.	4) Sebebi bulup, elektropompayı kurtarin.
MOTOR DÖNÜYÖR, AMA ELEKTROPOMPA SU VERMİYOR	1) Hava çekiyor.	1) <ul style="list-style-type: none"><li>• Baglantilarin saglam takilimis olmasini kontrol edin.</li><li>• Su seviyesini kontrol edinki en düşük çekici seviyesinin asagisinda olmasin.</li></ul>
	2) Yanlis dönme yönü.	2) Tekrar dogru dönme yönünü verin.
	3) Emme izgarası tikali.	3) Izgarayı temizleyin.
	4) Tutucu valf tikali.	4) Valfi temizleyin veya degistirin.
ELEKTROPOMPA KISA BİR SÜRE ÇALIŞTIKTAN SONRA TERMİK MOTOR KORUYUCUSU MÜDAHALESİYLE DURUYOR	1) Bestemenin plakadaki verilere uygun olmaması.	1) Besteme kablosundaki gerilimi kontrol edin.
	2) Kati bir cisim döneni bloke etti.	2) Elektropompanin sükulmesi ve komple temizligi için en yakin servis merkezine götürün.
	3) Sivinin çok yogun olması.	3) Elektropompa tipini degistirin.

Yukardaki islemleri uyguladiktan sonra ariza giderilmediyse en yakin servis merkezine basvurmak gerekir.

# СОДЕРЖАНИЕ

РАЗДЕЛ	ОПИСАНИЕ	СТРАНИЦА
1	ОБЩИЕ СВЕДЕНИЯ	69
2	ОБЛАСТИ ПРИМЕНЕНИЯ	70
3	УСТАНОВКА	70
4	ЭЛЕКТРИЧЕСКОЕ СОЕДИНЕНИЕ	71
5	ВВОД В ЭКСПЛУАТАЦИЮ	71
6	ОБСЛУЖИВАНИЕ И ПОИСК ПОВРЕЖДЕНИЙ	72
7	И МАХ	73
-	УСЛОВИЯ ГАРАНТИИ	74

## УСЛОВНЫЕ ОБОЗНАЧЕНИЯ ТЕХНИКИ БЕЗОПАСНОСТИ

Предупреждения по безопасности людей и материальных объектов. Особое внимание следует обратить на предупреждения, отмеченные следующими знаками.



### ОПАСНОСТЬ - РИСК ЭЛЕКТРИЧЕСКИХ РАЗРЯДОВ

Сообщается, что в случае несоблюдения данных правил существует возможность электрических разрядов.



### ОПАСНОСТЬ

Сообщается, что в случае несоблюдения данных правил люди и материальные объекты подвергаются серьезному риску.



### ПРЕДУПРЕЖДЕНИЕ

Сообщается, что в случае несоблюдения данных правил насос и установка подвергаются риску повреждения.

## ВНИМАНИЕ

До монтажа насоса, внимательно ознакомьтесь с содержанием настоящего руководства. В случае повреждений насоса, связанных с несоблюдением нижеуказанных правил, гарантия недействительна.

## РАЗДЕЛ 1 ОБЩИЕ СВЕДЕНИЯ

---

Электронасосы серии DOMINATOR погружные, центробежные, многоступенчатые, пригодны для подачи чистой воды, не содержащей взвешенных абразивных примесей, из колодцев, открытых водоемов и других источников.

При изготовлении электронасосы подвергаются наружному осмотру и тщательному предварительному испытанию.

При приобретении насоса удостоверьтесь в его наружной сохранности во время транспортировки. В случае выявления внешних повреждений незамедлительно сообщите об этом поставщику (продавцу) не позднее 8 дней со дня покупки.

## РАЗДЕЛ 2 ОБЛАСТИ ПРИМЕНЕНИЯ

КПД на помпа с прещьргано (с намален диаметър) колело обикновено е по-нисък от този на помпа с работно колело с пълен диаметър. Прещьргването на работното колело адаптира помпата към фиксирана работна точка, което води до намалена консумация на енергия. Индексът на минимална ефективност (MEI) е въз основа на работно колело с пълен диаметър [www.europump.org/efficiencycharts](http://www.europump.org/efficiencycharts). Работата на тази водна помпа с променливи работни точки може да бъде по-ефективна и икономична при наличие на регулиране, например чрез използването на регулатор на оборотите, който привежда режима на помпата към системата. Информация за базовия КПД за сравнение е на разположение на: [www.europump.org/efficiencycharts](http://www.europump.org/efficiencycharts)



### ПРЕДУПРЕЖДЕНИЕ

Насос не използва за перекачивания горючих и взрывоопасных жидкостей.



### ПРЕДУПРЕЖДЕНИЕ

Категорически запрещается работа насоса без воды (всухую).

- Ма симальная температура пере ачиваемой жид ости 40° С при постоянном режиме
- Ма симальное число в лучений насоса в час 30 влючений (равномерно)
- Ма симальная глубина погружения 17 м
- Ма симальный размер твердых частиц 2 мм
- Ма симальное допустимое содержание пес а 50 g/m<sup>3</sup>
- Минимальный диаметр с важин 135 mm DOMINATOR 5" (без поплавка)
- Минимальный диаметр с важин 100 mm DOMINATOR 4" (без поплавка)

## РАЗДЕЛ 3 МОНТАЖ



### ОПАСНОСТЬ - РИСК ЭЛЕКТРИЧЕСКИХ РАЗРЯДОВ

Все операции, относящиеся к монтажу насоса, производятся при его отсоединении от сети питания.



### ПРЕДУПРЕЖДЕНИЕ

Проверьте, чтобы минимальный уровень выключателя поплавка останавливал насос.



### ПРЕДУПРЕЖДЕНИЕ

Проверьте, чтобы во время своего перемещения поплавков не встречал препятствий.



### ОПАСНОСТЬ

Настоящий аппарат может быть использован детьми, начиная с 8-летнего возраста, а также лицами с физическими, сенсорными или ментальными отклонениями либо с недостаточным опытом и знаниями, только если они находятся под присмотром или были обучены пользованию аппаратом, а также осознали вытекающую опасность. Детям не разрешается играть с аппаратом. Уборка и техническое обслуживание пользователя не может выполняться детьми, находящимися без присмотра.



### ОПАСНОСТЬ

Ввиду утечки смазочного компонента может произойти загрязнение жидкости

- Для подъема, опускания или транспортировки насоса не используйте электрокабеля.
- Размеры колодца должны способствовать минимальному числу влючений насоса в час (см. раздел 2).
- При фиксированной установке насоса с жесткой напорной трубой, необходимо применение обратного клапана для исключения противотока перекачиваемой жидкости при выключенном насосе.
- При монтаже насоса рекомендуется осуществить такое соединение его напорного патрубкa с жесткой напорной трубой, которое позволит производить быстрый демонтаж насоса для очистки и проведения ремонтных работ.
- Для избежания падения и затирания погружного, питательного кабеля под воздействием собственного веса с возможной его деформацией и порчей, он должен быть надёжно закреплен к погруженной части трубопровода при помощи хомутов через каждые 2-3 м.
- Для временного использования насоса рекомендуется применение гибкой напорной трубы (шланга).
- Погружение (подъем) насоса осуществляется с помощью троса или веревки, привязанной к проушинам, расположенным в верхней части корпуса электронасоса.
- Рекомендуется установить защиту от работы насоса без воды "всухую" и манометр (соответствующий модификации насоса).
- Автоматическая версия насосов DOMINATOR поставляется с внешним регулирующим выключателем - поплавком (см. рис. 1). При желании изменить диапазон регулирования работы насоса, необходимо увеличить или уменьшить свободный ход поплавка, регулируя свободную длину его соединительного шланга.
- При использовании DOMINATOR 5 RW PACK прикрутите всасывающую трубу к насосу. Убедитесь, что длина гибкой всасывающей трубы со всасывающим фильтром и поплавком соответствует форме цистерны. Чтобы не допустить попадания воздуха в насос, всасывающий фильтр не должен достигать поверхности воды. См. предложенную схему установки на рис. 1. При установке электронного устройства управления обращайтесь к соответствующему руководству.



## РАЗДЕЛ 4

### ЭЛЕКТРИЧЕСКОЕ СОЕДИНЕНИЕ

---

**ПРЕДУПРЕЖДЕНИЕ**

Удостоверьтесь, что напряжение и частота тока, указанные в информационной табличке насоса соответствуют значениям электрической сети, имеющейся в Вашем распоряжении.

**ОПАСНОСТЬ - РИСК ЭЛЕКТРИЧЕСКИХ РАЗРЯДОВ**

Техник, осуществляющий монтаж насоса, обязан удостовериться в том, что его панель управления обеспечена надлежащим заземлением в соответствии с действующими местными нормами и правилами.

**ОПАСНОСТЬ - РИСК ЭЛЕКТРИЧЕСКИХ РАЗРЯДОВ**

Удостоверьтесь, что электроустановка снабжена высокочувствительным дифференциальным выключателем Д=30 мА [RCD].

Питающий кабель однофазной версии насосов DOMINATOR снабжен штепсельной вилкой с двойным заземлением. Заземление насоса автоматически происходит при включении штепсельной вилки в розетку.

**ПРЕДОХРАНЕНИЕ ОТ ПЕРЕГРУЗКИ.**

Во всех однофазных насосах DOMINATOR установлена тепловая защита, встроенная в обмотках электродвигателя. Последующая внешняя защита не требуется.

## РАЗДЕЛ 5

### ЗАПУСК

---

**ПРЕДУПРЕЖДЕНИЕ**

Используйте насос только в пределах рабочих характеристик, указанных в информационной табличке технических данных.

**ПРЕДУПРЕЖДЕНИЕ**

Не эксплуатируйте насос без предварительной заливки его перекачиваемой жидкостью.

**ПРЕДУПРЕЖДЕНИЕ**

Не эксплуатируйте насос с перекрытым (блокированным) всасывающим трубопроводом.

До запуска электронасоса, соедините трубопровод с напорным патрубком диаметром 1" ¼.  
Для ввода насоса в эксплуатацию введите штепсельную вилку насоса в розетку переменного тока 230 В.

## РАЗДЕЛ 6 ОБСЛУЖИВАНИЕ И ПОИСК ПОВРЕЖДЕНИЙ



### ОПАСНОСТЬ - РИСК ЭЛЕКТРИЧЕСКИХ РАЗРЯДОВ

До проведения каких-либо работ по устранению выявленных неполадок отключите насос от сети электрического питания.



### ОПАСНОСТЬ - РИСК ЭЛЕКТРИЧЕСКИХ РАЗРЯДОВ

Замена питающего кабеля осуществляется только специализированным персоналом.

- В обычных условиях насосы серии DOMINATOR не нуждаются в обслуживании.
- В качестве превентивной меры защиты от аварий рекомендуется проверять время от времени производительность и потребление тока.
- Уменьшение подачи на 50% от номинальной свидетельствует об износе электронасоса.
- Увеличение потребления тока на 5% является признаком возможных механических трений в электронасосе и/или двигателе. Храните насос в сухом месте, защищенном от низких, минусовых температур.

### ЧИСТКА ВСАСЫВАЮЩЕГО ФИЛЬТРА

В случае засорения всасывающего сетчатого фильтра, необходимо его очистить. Не разбирая насос, удалите мусор с внешней поверхности сетчатого фильтра с помощью стальной щетки, а затем помойте шлангом.

### ОЧИСТКА ГИДРАВЛИЧЕСКИХ ЧАСТЕЙ

- Снимите всасывающий фильтр, отвинтив установочные винты.
- Держите рабочие колеса с диффузорами и отвинтите стопорный винт.
- Снимите один за другим рабочие колеса и диффузоры.
- Снимите напорный фланец, отсоединив тягу, и торцевое уплотнение.
- Аккуратно почистите все детали и соберите их в обратном порядке.

НЕИСПРАВНОСТЬ	ВОЗМОЖНАЯ ПРИЧИНА	СПОСОБ УСТРАНЕНИЯ
НАСОС НЕ АЧАЕТ ВОДУ. ДВИГАТЕЛЬ НЕ РАБОТАЕТ.	1) Отсутствие электроэнергии.	1) Проверить наличие тока в розетке. Дождаться включения напряжения.
	2) Неправильно включено штепсельное соединение.	2) Произвести правильное подсоединение
	3) Повреждение двигателя или конденсатора.	3) Сообщить продавцу.
	4) Не вращается рабочее колесо.	4) Освободить рабочее колесо от засора.
ДВИГАТЕЛЬ РАБОТАЕТ. НАСОС НЕ АЧАЕТ ВОДУ.	1) Засорение всасывающего сетчатого фильтра.	1) Очистить фильтр от мусора.
	2) Заблокирован обратный клапан.	2) Очистить или заменить клапан.
	3) Наличие воздуха внутри рабочих колес (воздушные пузыри).	3) Проверить герметичность соединений.
	4) Уровень воды ниже уровня включения.	4) Выключить насос. Дождаться подъема уровня воды.
НАСОС АЧАЕТ АЛОЕ ОЛИЧЕСТВО ВОДЫ.	1) Частичное засорение всасывающего сетчатого фильтра.	1) Очистить фильтр от мусора.
	2) Засорение напорной трубы или напорного шланга.	2) Очистить напорную трубу (шланг).
	3) Износ рабочего колеса.	3) Заменить рабочее колесо.
ПРЕРЫВИСТАЯ АБОТА НАСОСА.	1) Затруднен свободный ход рабочего колеса.	1) Очистить рабочее колесо от засора.
	2) Температура перекачиваемой жидкости слишком высока.	2) Выключить насос. Дождаться остывания перекачиваемой жидкости.
	3) Напряжение электросети выше допустимых значений.	3) Выключить насос. Дождаться снижения напряжения электросети до допустимых значений.
	4) Слишком густая жидкость.	4) Разбавить перекачиваемую жидкость или заменить насос на более мощный.

Если при выполнении вышеуказанных мероприятий неисправности не устраняются, обратитесь к продавцу.

7 HMAX

---

	Hmax [m]	
	50Hz	60Hz
DOMINATOR 5" 70/50B	55	52
DOMINATOR 5" 70/75B	78	80
DOMINATOR 5" 140/45B	50	
DOMINATOR 5" 140/65B	68	59
DOMINATOR 4 Plus 55/50	50	51
DOMINATOR 4 Plus 75/35	35	
DOMINATOR 4 Plus 75/56	56	63
DOMINATOR 4 Plus 75/75	75	
DOMINATOR 4 Plus 115/36	36	
DOMINATOR 4 Plus 115/57	57	61
DOMINATOR 4 Plus 115/70	70	

FIG.1

SCHEMA D'INSTALLAZIONE DOMINATOR 5" – RW / INSTALLATION SCHEME DOMINATOR 5" – RW / CONFIGURATION D'INSTALLATION DE DOMINATOR 5" – RW / DOMINATOR INSTALLATIONSSCHEMA 5" – RW / ESQUEMAS DE INSTALACIÓN DOMINATOR 5" – RW / INSTALLATIONSSCHEMA DOMINATOR 5" – RW / ESQUEMA DE SINTALAÇÃO DO DOMINATOR 5" – RW / INSTALLATION AF SCHEME DOMINATOR 5" – RW / ASENNUSKAAVIO DOMINATOR 5" – RW / INSTALLATIONSSCHEMA DOMINATOR 5" – RW / ΔΙΑΓΡΑΜΜΑ ΕΓΚΑΤΑΣΤΑΣΗΣ DOMINATOR 5" – RW / SCHEMAT MONTAŻOWY DOMINATOR 5" – RW / SCHEMĂ INSTALARE DOMINATOR 5" – RW / DOMINATOR 5" – RW TELEPÍTÉSI ÁBRA / INSTALAČNÍ SCHEMÁ DOMINATOR 5" – RW / 5" PAYDA KURULUM ŞEMASI – RW / CXEMA УСТАНОВКИ DOMINATOR 5" – RW

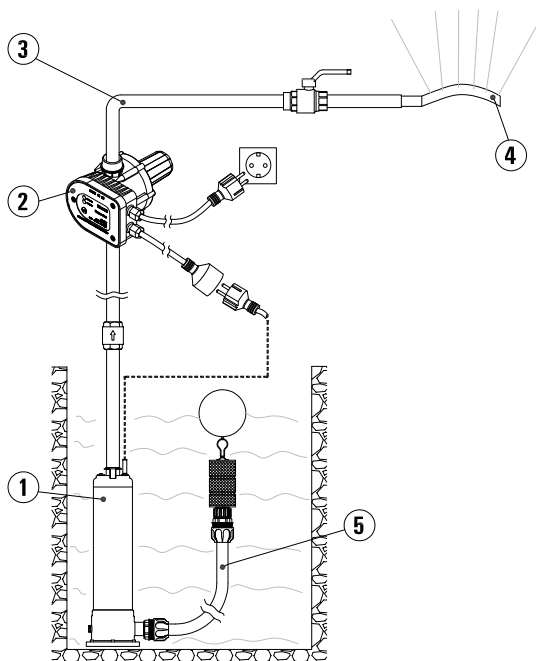

Pos.	Descrizione	Pos.	Description	Pos.	Description	Pos.	Beschreibung	Pos.	Descripción	Pos.	Beschrijving
1	Pompa ad immersione	1	Submersible pump	1	Pompe submersible	1	Tauchpumpe	1	Bomba sumergible	1	Dompelpomp
2	Controllo di flusso	2	Fluss control	2	Contrôle du débit	2	Flusssteuerung	2	Control de flujo	2	Elektronische Drukregelaar
3	Linea di alimentazione	3	Feed line	3	Conduite d'alimentation	3	Zuleitung	3	Linea de alimentación	3	Werkleiding
4	Utilizzo	4	Consumer	4	Consommateur	4	Konsument	4	Usuario	4	Verbruiker
5	Tubo di aspirazione	5	Suction pipe	5	Tuyau d'aspiration	5	Ansaugrohr	5	Tubo de aspiración	5	Zuigleiding

Pos.	Descrizione	Pos.	Beskrivelse	Pos.	Kuvaus	Pos.	Beskrivelse	Pos.	Beskrivning	Pos.	Περιγραφή
1	Bomba submersivel	1	Dykpumpe	1	Uppoppumppu	1	Nedenkbar pumpe	1	Dränkar pump	1	Βυθιστέμενη αντλία
2	Controlle de fluxo	2	Kontrol af strømming	2	Virtausken säädin	2	Flytkontroll	2	Flödeskontroll	2	Έλεγχος ροής
3	Linha de alimentação	3	Fædelledning	3	Syöttölinja	3	Tilførselsledning	3	Matningstid	3	Γραμμή τροφοδοσίας
4	Consumer	4	Forbruger	4	Kuluttaja	4	Användelse	4	Användarenhet	4	Καταναλωτής
5	Tubo de aspiração	5	Sugepumpe	5	Imputuki	5	Sugeslange	5	Sugrör	5	Σωλήνας αναρρόφησης

Pos.	Opis	Pos.	Descriere	Pos.	Leirás	Pos.	Popis	Pos.	Açıklama	Pos.	Описание
1	Pompa zanurzeniowa	1	Pompă submersibilă	1	Büväsivattuytu	1	Ponerne čerpadlo	1	Dalgıç pompa	1	Ποгружёный насос
2	Regulator przepływu	2	Control flux	2	Áramlásszabályozás	2	Ovládnání průtoku	2	Akış kontrolü	2	Регулятор расхода
3	Linia zasilająca	3	Linie de alimentare	3	Tápczveték	3	Přívodní vedení	3	Besleme hatı	3	Παροχώζουσα линия
4	Urządzenie	4	Consumer	4	Fogyasztó	4	Spotřebitel	4	Tüketen parça	4	Ποτребитель
5	Rura zaosysania	5	Conductă de aspirație	5	Szívó cső	5	Sací potrubí	5	Emme borusu	5	Всасывающая труба

## GARANZIA

---

Questo apparecchio è coperto da garanzia legale in base alle leggi e norme in vigore alla data e nel paese di acquisto, relativamente ai vizi e difetti di fabbricazione e/o del materiale impiegato. La garanzia si limita alla riparazione o alla sostituzione, presso i Centri Assistenza autorizzati da PENTAIR INTERNATIONAL S.a.r.l., della pompa o delle parti riconosciute mal funzionanti o difettose.

I componenti soggetti ad usura quali, ad esempio, tenuta meccanica e controfaccia, anelli eguarnizioni di tenuta, girante e parte idraulica, membrane e cavi elettrici sono garantiti per un periodo non superiore alla loro vita utile. Per il corretto utilizzo e durata del prodotto, nonché per usufruire del diritto alla garanzia, è necessario far revisionare ed eventualmente sostituire dai centri assistenza autorizzati tali parti, in funzione del loro utilizzo. Per esercitare il diritto di garanzia, in caso di guasto, rivolgetevi direttamente al Vostro rivenditore e/o al Centro Assistenza autorizzato.

L'eventuale denuncia del prodotto ritenuto difettoso deve essere avanzata non appena viene riscontrata l'anomalia e comunque entro e non oltre i termini previsti dalla legge. Il diritto alla garanzia decorre dalla data di acquisto e deve essere dimostrato dall'acquirente mediante presentazione contestuale del documento comprovante l'acquisto: scontrino fiscale, fattura o documento di consegna.

La garanzia decade: se il guasto è provocato da trattamenti o operazioni improprie e messa in opera o magazzino errati, errori di collegamento elettrico o idraulico, mancata o inadeguata protezione. Se l'impianto o l'installazione dell'apparecchio non sono stati eseguiti correttamente. Se il guasto è dovuto a cause di forza maggiore o altri fattori esterni ed incontrollabili. Se il prodotto è utilizzato con liquidi abrasivi o corrosivi o diversi da quelli consentiti e comunque non compatibili con i materiali impiegati nella costruzione delle pompe. Nel caso di utilizzo del prodotto oltre i limiti dichiarati in targa o in condizioni non consentite e di interventi da parte dell'acquirente o di personale non autorizzato per smontaggio anche parziale del prodotto, modifiche o manomissioni. Se i materiali sono avariati a seguito del naturale logoramento. Ogni uso diverso da quello indicato sul manuale d'uso e manutenzione non è garantito se non espressamente indicato per iscritto dal produttore. Si raccomanda sempre di leggere attentamente e preventivamente il libretto di istruzioni.

### Avvertenze:

Qualora il Vostro apparecchio non funzionasse, controllate che il mancato funzionamento non sia provocato da altri motivi, ad esempio interruzione dell'alimentazione di corrente apparecchi di controllo o di comando oppure manipolazione non appropriata. ricordarsi di allegare all'apparecchio difettoso la seguente documentazione: Ricevuta di acquisto (fattura, scontrino fiscale) descrizione dettagliata del difetto riscontrato.

## WARRANTY

---

This device is covered by legal warranty, based on the regulations and standards in force to date and in the country of purchase, as regards manufacturing and/or material defects. The warranty only covers fixing or replacement of the pump or defective parts, at the PENTAIR INTERNATIONAL S.a.r.l. authorized service centers. Components subject to wear, such as mechanical seal and counter face, sealing rings and gaskets, impeller and hydraulic part, membranes and electric cables are guaranteed for a period not exceeding their useful life. For a proper use and life of the product, and to make use of the warranty rights, have these parts inspected and optionally replaced at the authorized service centers, based on their use. To exercise warranty rights, in the event of fault please contact your retailer and/or the authorized service center. Any defects of the product should be reported as soon as the fault is discovered and in any event, within the terms set forth by law. The warranty is valid as of the date of purchase, as proved by the user submitting a purchase receipt, invoice or delivery note. The warranty becomes void: if the failure is caused by improper treatments or operations, incorrect startup or storage, wrong electric or hydraulic connections, failed or inappropriate protection; if the equipment installation or system were not performed correctly; if the failure is due to force majeure or external non-controllable factors; if the product is used with abrasive or corrosive liquids or other than those allowed, or in any event not compatible with the materials used in the pump construction; if the product is used besides the limits reported on the plate or in conditions not allowed and in the event of unauthorized interventions by the user or other personnel for even partial disassembly of the product, changes or tampering; if the materials are naturally worn. Any use differing from that indicated on the use and maintenance manual is not guaranteed, unless otherwise indicated in writing by the manufacturer. Please read the instruction manual carefully before using the product.

### Warnings:

If the unit does not work, check whether the failure is due to other reasons, such as power supply failure, control or command equipment or wrong handling. Please enclose the following documents with the faulty equipment: Purchase receipt (invoice slip) Detailed description of the fault found

## GARANTIE

---

Cet appareil est couvert par une garantie légale d'après les lois et les normes en vigueur à la date et dans le pays d'achat, pour ce qui concerne les vices et défauts de fabrication et/ou du matériau utilisé. La garantie se limite à la réparation ou au remplacement, dans les Centres d'Assistance agréés par PENTAIR INTERNATIONAL S.A.R.L., de la pompe ou des pièces dont on reconnaît le dysfonctionnement ou la défectuosité. Les composants sujets à usure comme, par exemple, le joint mécanique et le joint mécanique, les bagues et les joints d'étanchéité, la couronne et la partie hydraulique, la membrane et les câbles électriques sont garantis pour une période non supérieure à leur durée de vie utile. Pour une utilisation correcte et une longue durée de vie du produit, ainsi que pour bénéficier du droit à la garantie, faire réviser et éventuellement remplacer ces pièces dans les centres d'assistance agréés, en fonction de leur utilisation. Pour exercer le droit de garantie, en cas de panne, adressez-vous directement à votre revendeur et/ou au Centre d'Assistance agréé. La signalisation éventuelle du produit jugé défectueux doit être présentée dès qu'on relève l'anomalie et, quoi qu'il en soit, en respectant les délais prescrits par la Loi. Le droit à la garantie prend effet à compter de la date d'achat et doit être démontré par l'acheteur à travers la présentation simultanée du document prouvant l'achat : reçu fiscal, facture ou document de livraison. La garantie tombe : si la panne est provoquée par des traitements ou des opérations impropres et une mise en service ainsi qu'un stockage erronés, par des erreurs de raccordement électrique ou hydraulique, par une protection absente ou inadéquate ; si l'appareil ou son installation n'ont pas été correctement exécutés ; si la panne est due à des causes de force majeure ou à d'autres facteurs externes et incontrôlables ; si le produit est utilisé avec des liquides abrasifs ou corrosifs ou s'ils diffèrent des liquides admis et quoi qu'il en soit non compatibles avec les matériaux utilisés pour la construction des pompes ; si l'on utilise le produit au-delà des limites déclarées sur la plaque ou dans des conditions non admises et en cas d'interventions de la part de l'acheteur ou de personnel non autorisé pour le démontage même partiel du produit, de modifications ou d'altérations ; si le matériel est endommagé par l'usure naturelle. Tout usage différent de ceux qui figurent dans le manuel d'utilisation et d'entretien n'est pas garanti sauf en cas d'indication écrite expresse de la part du constructeur. On recommande toujours de lire attentivement et à titre préventif le livret d'instructions.

### Avertissements :

Si votre appareil ne fonctionne pas, contrôler que ce dysfonctionnement n'est pas dû à d'autres causes, par exemple une coupure de courant sur les appareils de contrôle ou de commande ou une manipulation inadéquate. Ne pas oublier de joindre à l'appareil défectueux la documentation suivante : reçu d'achat (facture, reçu fiscal) description détaillée du défaut relevé.

## GARANTIEBEDINGUNGEN

---

Dieser Apparat wird von der gesetzlichen Garantie gemäß den Gesetzen und Vorschriften gedeckt, die gültig sind am Tag und im Land des Erwerbs bezüglich der Mängel und Defekte der Fabrikation und/oder des verwendeten Materials. Die Gewährleistung beschränkt sich auf die Reparatur oder den Ersatz der Pumpe oder der als schlecht funktionierend oder defekt erkannten Teile bei den von PENTAIR INTERNATIONAL S.a.r.l., ermächtigten Kundendienstzentren. Die der Abnutzung unterliegenden Teile wie z. B. mechanische Halterung und Unterseite, Halterungsringe und -dichtungen, Antriebsrad und hydraulischer Teil, Membrane und hydraulische Kabel sind nur für ihre normale Lebensdauer garantiert. Für die korrekte Verwendung und Dauerhaftigkeit des Produktes sowie um das Garantierrecht in Anspruch nehmen zu können, ist es erforderlich, diese Teile je nach ihrem Gebrauch von den ermächtigten Kundendienstzentren revidieren oder ersetzen zu lassen. Um das Garantierrecht geltend zu machen im Falle eines Defekts wenden Sie sich direkt an Ihren Wiederverkäufer und/oder an das ermächtigte Kundendienstzentrum. Die allfällige Meldung der Mangelhaftigkeit des Produkts muss erfolgen, sobald die Unregelmäßigkeit festgestellt wird, spätestens aber innert den vom Gesetz festgelegten Fristen. Das Recht auf Garantie beginnt vom Tag des Erwerbs an zu laufen und muss vom Erwerber bewiesen werden durch gleichzeitige Vorlage des Dokumentes, das den Erwerb beweist: Kassenzettel, Rechnung oder Lieferschein. Die Garantie verfällt: wenn der Defekt von ungeeigneten Behandlungen oder Tätigkeiten und falschen Inbetriebsetzungen oder Lagerungen herrührt, Fehlern beim elektrischen oder hydraulischen Anschluss, fehlendem oder unangemessenem Schutz. Wenn die Einrichtung oder die Installation des Geräts nicht korrekt ausgeführt worden sind. Wenn der Defekt auf Gründe höherer Gewalt oder andere externe und unkontrollierbare Faktoren zurückzuführen ist. Wenn das Produkt mit schmirgelnden oder korrosiven oder sonstwie unerlaubten Flüssigkeiten gebraucht wird, die nicht mit dem beim Bau der Pumpen verwendeten Material kompatibel sind. Im Verfall der Verwendung des Produkts über die auf der Etikette bestimmte Frist hinaus oder unter nicht erlaubten Bedingungen und unter Eingriffen seitens des Erwerbers oder von nicht ermächtigtem Personal für die selbst teilweise Demontage des Produkts, Änderungen oder Aufbrechen. Wenn die Materialien beschädigt werden in Folge natürlicher Abnutzung. Jeder in der Gebrauchs- und Wartungsanweisung nicht vorgesehene Gebrauch ist nur garantiert, wenn er vom Produzenten schriftlich bestätigt wird. Man empfiehlt, das Bedienungsbüchlein stets achtsam und sorgsam zu lesen.

### Hinweise:

Sollte Ihr Gerät nicht funktionieren, kontrollieren Sie bitte, ob das Fehlverhalten nicht auf Gründe zurückzuführen ist wie z. B. kein Strom beim Kontroll- oder Befehlsgerät oder unrichtige Handhabung. Legen Sie bitte dem defekten Gerät folgende Dokumente bei: Erwerbsquittung (Rechnung, Kassenzettel) genaue Beschreibung des festgestellten Fehlers

## GARANTÍA

---

Este dispositivo está cubierto con garantía legal en base a las leyes y normas en vigor a la fecha y en el país de adquisición, relativamente a los vicios y a defectos de fabricación y/o del material empleado. La garantía se limita a la reparación o a la sustitución, en los Centros Asistencia Autorizados por PENTAIR INTERNATIONAL S.A.R.L., de la bomba o de las partes reconocidas que no funcionan o defectuosas. Los componentes sujetos a desgaste como, por ejemplo, estanqueidad mecánica y contrafaz, anillos y junta estanca, rotor y parte hidráulica, membranas y cables eléctricos están garantizados por un período no superior a la vida útil. Para el correcto empleo y duración del producto, y también para usufructuar el derecho a la garantía, es necesario hacer revisar y eventualmente reemplazar en los centros asistencia autorizada tales partes, en función de su empleo. Para ejercer el derecho a la garantía, en caso de avería, dirigirse directamente a vuestro revendedor y/o al Centro Asistencia Autorizado. La eventual denuncia del producto considerado defectuoso tiene que ser efectuada apenas se encuentra la anomalía y en todo caso dentro y no más de los términos previstos por la ley. El derecho a la garantía transcurre desde la fecha de adquisición y tiene que ser demostrado por el comprador a través de la presentación contextual del documento comprobador de la adquisición: resguardo fiscal, factura o documento de entrega. La garantía decae: si la avería ha sido provocada por tratos u operaciones impropias y puesta en obra o almacenaje errados, errores de conexión eléctrica o hidráulica, sin o inadecuada protección. Si el dispositivo o la instalación del dispositivo no han sido efectuadas correctamente. Si la avería es debida a causas de fuerza mayor u otros factores externos e incontrolables. Si el producto viene utilizado con líquidos abrasivos o corrosivos o diferentes de aquellos permitidos y en todo caso no compatibles con los materiales empleados en la construcción de las bombas. En el caso de empleo del producto a más de los límites declarados en la placa de matrícula o en condiciones no permitidas y de intervenciones por parte del comprador o de personal no autorizado al desmontaje total o parcial del producto, modificaciones o adulteraciones. Si los materiales se averían a causa del natural desgaste. Cualquier empleo diferente al indicado en el manual de empleo y manutención no viene garantizado si no expresamente indicado por escrito por el productor. Se recomienda siempre de leer atentamente y preventivamente el manual de instrucciones.

### Advertencias:

En el caso que su dispositivo no funcionase, controlar que el desperfecto no sea provocado por otros motivos, como por ejemplo la interrupción de la alimentación de corriente, dispositivos de control o mando o bien manipulación inapropiada. Recordarse de adjuntar al dispositivo defectuoso la siguiente documentación: Recibo de adquisición (factura, resguardo fiscal), descripción detallada del defecto relevado.

## CONDIÇÕES DE GARANTIA

---

Este aparelho tem garantia legal, segundo as leis e as disposições vigentes na data e no país de compra, relativamente aos vícios e defeitos de fabrico e/ou do material utilizado. A garantia limita-se à reparação ou à substituição, nos Centros de Assistência autorizados pela PENTAIR INTERNATIONAL S.a.r.l., da bomba ou das partes julgadas com mau funcionamento ou defeituosas. Os componentes sujeitos a desgaste como, por exemplo, empanque mecânico e contraface, anéis e juntas de estanqueidade, rotor e secção hidráulica, membranas e cabos eléctricos estão garantidos por um período não superior a sua vida útil. Para a correcta utilização e duração do produto, como também para usufruir do direito à garantia, é necessário fazer a revisão e, eventualmente, substituir nos centros de assistência autorizados estas partes, em função da sua utilização. Para exercer o direito de garantia, em caso de avaria, dirija-se directamente ao revendedor e/ou ao Centro de Assistência autorizado. A eventual denúncia do produto julgado defeituoso tem que ser apresentada logo que for relevada a anomalia e, de qualquer maneira, dentro dos prazos previstos pela lei. O direito à garantia conta desde a data de compra e tem que ser demonstrado pelo comprador mediante apresentação contextual do documento comprovante à compra: recibo fiscal, factura ou documento de remessa. A garantia declina: se a avaria é provocada por tratamentos ou operações impróprias e colocação em funcionamento ou armazenamento incorrectos, erros de ligação eléctrica ou hidráulica, falta ou inadequada protecção. Se o equipamento ou a instalação do aparelho não tiverem sido efectuados correctamente. Se a avaria foi devida a causas de força maior ou outros factores externos e incontroláveis. Se foram utilizados líquidos abrasivos ou corrosivos ou diferentes aos permitidos no aparelho e, desta forma, não compatíveis com os materiais utilizados na construção das bombas. No caso de utilização do produto além dos limites declarados na plaqueta de classificação ou em condições não permitidas e de intervenções por parte do comprador ou do pessoal não autorizado para a desmontagem, mesmo que parcial do produto, modificações ou violações. Se os materiais são avariados em consequência do seu desgaste natural. Todo uso diferente do indicado no manual de uso e manutenção não é garantido, se não expressamente indicado por escrito pelo produtor. Recomenda-se sempre ler atenta e antecipadamente o livrete de instruções.

### Advertências:

No caso de que o seu aparelho não funcione, verificar se a falta de funcionamento não foi provocada por outros motivos, por exemplo, interrupção da alimentação eléctrica dos aparelhos de controlo ou de comando ou manipulação não adequada. lembrar de apresentar junto com o aparelho defeituoso a seguinte documentação: Recibo de compra (factura, recibo fiscal) descrição detalhada do defeito encontrado

## GARANTIEVOORWAARDEN

---

Dit apparaat heeft een wettelijke garantie volgens de geldende wetten en normen op datum en in het land van aankoop met betrekking tot fabricage- en/of materiaalfouten. De garantie is beperkt tot het repareren of vervangen van de pomp of van de onderdelen waarvan door een officiële PENTAIR INTERNATIONAL S.a.r.l., Assistentiecentrum is erkend dat ze slecht functioneren of defect zijn. De onderdelen die onderhevig zijn aan slijtage, zoals bijvoorbeeld mechanische afdichtingen, afdichtingsringen en pakkingen, de rotor en het hydraulische gedeelte, membranen en elektrische kabels, zijn gegarandeerd voor een periode die hun nuttige levensduur niet overschrijdt. Voor een correct gebruik, het garanderen van de juiste levensduur van het product en om gebruik te kunnen maken van het recht op garantie, dienen deze onderdelen te worden gereviseerd en indien nodig vervangen door een van de officiële assistentiecentra ten behoeve van hun gebruik. Om gebruik te maken van het recht op garantie dient u zich in geval van een defect rechtstreeks tot uw verkoper en/of het officiële assistentiecentrum te wenden. De eventuele claim voor het defecte product moet meteen na het optreden van de storing worden ingediend of in ieder geval binnen de daarvoor vastgestelde wettelijke termijn. Het recht op garantie treedt in werking op de datum van aankoop; de koper dient dit aan te tonen door gelijktijdig met de claim het aankoopbewijs te overhandigen: kassabon, factuur of leveringsbon. De garantie vervalt: als het defect wordt veroorzaakt door oneigenlijke hantering of handelingen en verkeerd gebruik of opslag, onjuiste elektrische of hydraulische aansluitingen, ontbrekende of ontoereikende beveiliging en als het apparaat niet correct is geïnstalleerd. Als het defect wordt veroorzaakt door overmacht of andere externe onbeheersbare factoren. Als het product wordt gebruikt met schurende of corrosieve vloeistoffen of andere vloeistoffen dan de toegestane die niet compatibel zijn met de materialen die voor de constructie van de pompen zijn gebruikt. Als de op het serieplaatje voorgeschreven limieten worden overschreven, als het apparaat wordt gebruikt in niet-toegestane omstandigheden en in het geval van handelingen door de koper of door niet-erkend personeel om het product geheel of gedeeltelijk te demonteren, aan te passen of te wijzigen. Als de materialen defect zijn als gevolg van hun natuurlijke slijtage. Geen enkel gebruik dat afwijkt van wat in de gebruiks- en onderhoudshandleiding staat, valt onder de garantie, tenzij dit uitdrukkelijk schriftelijk is vermeld door de producent. Het verdient altijd aanbeveling om van tevoren aandachtig de handleiding te lezen.

### Waarschuwingen:

Als uw apparaat niet naar behoren functioneert, controleer dan eerst of de storing geen andere oorzaken heeft, zoals bijvoorbeeld het uitvallen van de stroom, controle- of besturingssapparatuur of onjuist gebruik. Vergeet niet de volgende documentatie bij het defecte apparaat te voegen: aankoopbewijs (factuur, kassabon) - nauwkeurige beschrijving van het defect.

## GARANTIBETINGELSER

---

Dette apparat er i henhold til de love og regler, der var gældende på tidspunktet for købet i det land, hvor købet blev foretaget, dækket af en juridisk garanti med hensyn til fejl og mangler ved fremstillingen og/eller ved det anvendte materiale. Garantien dækker udelukkende for reparation eller udskiftning af pumpen eller dårligt fungerende eller defekte dele på et Autoriseret PENTAIR INTERNATIONAL S.a.r.l. Servicecenter. For de dele, der udsættes for slidage, som f.eks. mekanisk tæthed og tæthed af bagside, tætningsringe og - pakninger, rotor og hydraulisk del, membraner og elektriske kabler, gælder garantien kun i løbet af deres almindelige levetid. For at opretholde produktets funktionsdygtighed i løbet af dets forventede levetid, samt for at blive ved med at have ret til garantien, skal man lade disse dele kontrollere og om nødvendigt udskifte på autoriserede servicecentre, efter behov i betragtning af anvendelsen. For at udøve garantiretten i tilfælde af skade, skal De henvende Dem direkte til Deres forhandler og/eller til det autoriserede servicecenter. En eventuel anmeldelse af et produkt, der anses for at være behæftet med fejl, skal foretages, så snart uregelmæssigheden konstateres, og under alle omstændigheder inden for de af loven fastsatte frister. Garantiretten løber fra købsdatoen, og køberen skal dokumentere sin ret ved forevisning af: bon, faktura eller leveringsdokument. Garantien bortfalder: Hvis fejlen skyldes u hensigtsmæssige behandlinger eller handlinger, forkert indretning eller opmagasinering, samt forkerte elektriske eller hydrauliske forbindelser, utilstrækkelig eller overhovedet ingen beskyttelse. Hvis apparatet ikke er indrettet eller installeret rigtigt. Hvis fejlen skyldes force majeure eller andre ydre faktorer, der ikke kan kontrolleres. Hvis produktet anvendes sammen med ætsende eller korroderende væsker eller væsker, der afviger fra de tilladte og som ikke er forenelige med pumpernes fremstillingsmaterialer. Hvis produktet anvendes i strid med de på specifikationsmærket angivne grænser eller i utildatte omgivelser, eller hvis brugeren eller uautoriseret personale udfører hel eller delvis afmontering, ændring eller manipulering af produktet. Hvis materialerne ødelægges som følge af naturligt slid. Der garanteres på ingen vis for enhver anvendelse, der afviger fra angivelserne i betjenings- og vedligeholdelsesvejledningen, med mindre der leveres en udtrykkelig skriftlig tilladelse dertil af fabrikanten. Det tilrådes altid på forhånd at læse instruktionsbogen omhyggeligt.

**Advarsler:** Såfremt Deres apparat ikke skulle virke, kontrolleres det, om den manglende funktion skyldes andre årsager, fx afbrydelse af strømforsyningen til overvågnings- eller betjeningsudstyr eller utilsigtet ændring. Husk at vedlægge det fejlbehæftede apparat følgende dokumentation: kvittering for købet (faktura, bon) detaljeret beskrivelse af den konstaterede fejl.



## TAKUUEHDOT

Tämän laitteen kattaa hankintamaassa ostopäivään voimassa olevien lakien ja normien mukainen takuu koskien materiaali- ja/ tai valmistusvikoja. Takuu käsittää pumpun tai todetuista toimintahäiriöistä kärsivien taikka viallisten osien korjauksen tai vaihdon PENTAIR INTERNATIONAL S.a.r.l.:n valtuuttaman huoltoliikkeen toimesta. Kulutukselle alttiit laiteosat kuten esimerkiksi tiivistysholkki ja takapinta, tiivistysrenkaat ja tiivisteet, juoksupyörä ja hydrauliset osat, kalvot ja sähkökaapelit, kuuluvat takuun piiriin niiden luonnollisen käyttöajan ajan. Laitteen tarkoituksenmukaisen hyödyntämisen ja kestävyuden sekä takuuoikeuden käyttöön vuoksi on välttämätöntä suorittaa laitteen tarkistus ja mahdollisesti vaihtaa valtuutettujen huoltoliikkeiden toimesta edellä mainitut laiteosat niiden käyttöasteen mukaisesti.

Mikäli laite osoittautuu vialliseksi, voidaan takuuoikeutta käyttää kääntymällä suoraan jälleenmyyjän ja/ tai valtuutetun huoltoliikkeen puoleen. Mahdollinen ilmoitus viallisena pidettävästä tuotteesta on tehtävä välittömästi vian ilmetessä ja kuitenkin lain säätämän määräajan puiteissa. Takuuoikeus on voimassa ostopäivästä lukien ja ostajan on osoitettava se esittämällä tosite hankinnasta: ostokuitti, lasku tai toimitusasiakirja. Takuun raukeaminen: takuu ei kata vikoja, jotka aiheutuvat väärästä käsittelystä tai vääristä toimenpiteistä, virheellisestä käyttöönottosta tai varastoinnista, virheellisestä sähkö- tai hydraulikytkennästä, puuttavasta tai epätarkoituksenmukaisesta suojauksesta. Takuu ei ole voimassa, jos asennus tai laitteen asentaminen ei ole suoritettu asianmukaisella tavalla. Jos vika johtuu ylipääsemättömästä esteestä tai muista ulkopuolisista tai hallitsemattomista tekijöistä. Jos tuotteessa on käytetty hankaavia tai syövyttäviä aineita tai aineita, jotka eivät ole sallittuja tai yhteensopivia pumppujen valmistusmateriaalien kanssa. Takuu raukeaa siinä tapauksessa, että tuotteen käyttö ylittää tuotteen osoittaman käyttörajoituksen tai sitä käytetään asiaankuulumattomissa olosuhteissa tai jos ostaja tai valtuuttamaton huoltohenkilö on suorittanut laitteeseen toimenpiteitä sen osittaiseksikin purkamiseksi, muuttamiseksi tai korjaamiseksi. Jos materiaalit ovat menneet pilalle niiden luonnollisen kulumisen ansiosta. Kaikkinaisen käyttö- ja huolto-oppaan vastainen käyttö on takuun ulkopuolella, ellei tätä ole selvästi ja kirjallisesti osoitettu laitevalmistajan toimesta. On aina suositeltavaa lukea huolellisesti käyttöohjeet ennen laitteen käyttöä.

**Huomautuksia:**

Mikäli laitteenne ei toimi asianmukaisesti tarkistakaa, ettei toimintahäiriö johdu muista syistä, kuten esim. sähkövirran katkoksesta valvonta- tai ohjauslaitteissa tai epäasianmukaisesta käsittelystä. muistakaa liittää viallisten laitteen mukaan seuraavat asiakirjat: Ostotosite (ostokuitti tai lasku) - yksityiskohtainen kuvaus havaituista vialista

## GARANTI

Dette apparatet er dekket av en juridisk garanti i henhold til gjeldende lover og forskrifter i brukerlandet på det tidspunkt som kjøpet ble foretatt. Garantien gjelder for fabrikkasjonsfeil og –mangler og/eller feil ved materialet som er brukt. Garantien begrenser seg til reparasjon eller bytting ved serviceverksted godkjent av PENTAIR INTERNATIONAL S.a.r.l., av pumpen eller de deler som har funksjonsfeil eller er defekte. De komponentene som settes for slitasje som f.eks. mekanisk tetning og mottflens, ringer og pakninger, rotor og hydraulisk enhet eller membraner og elektriske ledninger er garantert for en periode som ikke overskrider deres levetid. For korrekt anvendelse og for å sikre produktet en lengst mulig levetid, såvel som å kunne nyte godt av garantiretten, er det nødvendig å sørge for jevnlig kontroll og eventuell utskifting av slitte dele, ved et autorisert verksted.

For å utøve den juridiske garantiretten dersom feil skulle oppstå, skal du henvende deg direkte til din forhandler og/eller til et autorisert serviceverksted. En eventuell klage på et antatt defekt produkt skal fremmes så snart uregelmessigheten oppdages og uansett innen det tidsrom som loven foreskriver. Garantiretten trår i kraft fra salgsdatoen og kjøperen må derfor presentere et salgsdokumentet som kvittering, faktura eller leveringsdokument. Garantien er ikke gyldig: dersom skaden skyldes uforsiktig behandling eller feilngrep, feilaktig lagring, feil elektrisk eller hydraulisk tilkobling eller manglende eller utilfredsstillende beskyttelse. Dersom koblingen og installasjonen av apparatet ikke er utført korrekt. Dersom skaden er forårsaket av tvingende grunn eller andre eksterne faktorer som ikke kan kontrolleres. Hvis det blir brukt slipemidler eller etsende væsker, eller andre midler enn de som er anbefalt og som ikke er egnet for materialene som er brukt under konstruksjon av pumpene. Dersom du bruker produkter som overskrider de grenser som er opplyst på skiltet eller under forhold som ikke er samtykket og ved inngrep foretatt av kjøper eller uautorisert personell for å demontere også deler av apparatet, eller dersom skaden skyldes naturlig slitasje på materialene. All bruk som skiller seg fra den som er indikert i manualen for bruk og vedlikehold er ikke garantert dersom det ikke foreligger en uttrykkelig skriftlig erklæring fra produsenten. Det anbefales at du alltid leser nøye gjennom instruksjonsmanualen på forhånd.

**N.B.** Dersom apparatet ikke skulle fungere, kontroller at problemet ikke skyldes andre årsaker, for eksempel strømbrudd til kontroll/ kommando apparatene, eller feil håndtering. Husk og legge ved det defekte apparatet følgende dokumentasjon: Salgsdokument (faktura, kvittering) - Detaljert beskrivelse av defekten som er funnet.

## GARANTIBETINGELSER

Denna apparat täcks av en garanti som överensstämmer med gällande lagar i landet där apparaten inköps och gäller defekter och fel vid tillverkningen och/eller i det använda materialet. Garantin är begränsad till reparation eller utbyte hos servicecenter som auktoriserats av PENTAIR INTERNATIONAL S.a.r.l. av pump eller delar som visat sig fungera dåligt eller vara defekta. Komponenter som utsätts för slitage, till exempel mekanisk tilltappning och motstycke, tätningssringar eller packningar, rotor och hydrauliska delar, membran samt elkablar medges garanti för en tid som inte överstiger deras livslängd. För korrekt användning och produktens hållbarhet, och för att utnyttja garantin måste nämnda komponenter besiktigas och eventuellt bytas ut hos auktoriserade servicecenter i förhållande till hur de används. För att utnyttja garantin vid fel, kontakta omedelbart återförsäljare och/eller auktoriserat servicecenter. Eventuella reklamationer av produkt som anses defekt måste ske så snart felet upptäckts och hur som helst inom och inte utöver de datum som förutses av lagen. Garantin gäller från och med inköpsdatum och måste uppvisas av inköparen med dokument som styrker inköpet: kassakvitto, faktura eller leveransbevis. Garantin förfaller om: felet orsakas av olämplig hantering eller felaktiga åtgärder eller driftsättning eller magasinering, felaktig elektrisk eller hydraulisk anslutning, bristande eller otillräckliga skyddsanordningar; om anläggningen eller installationen av apparaten inte utförts korrekt; felet beror på force majeure eller andra yttre och okontrollerbara faktorer; produkten behandlas med repande eller korrosiva lösningar eller andra än tillåtna och hur som helst inte kompatibla med material som använts vid tillverkningen av pumparna; om produkten används utöver de gränser som anges på typskylten eller i förhållanden som inte godkännts och om inköparen eller annan icke auktoriserad personal ingriper för nedmontering, även partiell, av produkten och för modifieringar eller åverkan; om materialet förstörs till följd av naturlig utnötning. Vid annan användning än den som indikeras i den här handboken för användning och underhåll medges ingen garanti, om inte tillverkaren uttryckligen gett skriftligt tillstånd till detta. Vi rekommenderar alltid att noggrant läsa handboken i förväg.

### Observera:

Om din apparat inte fungerar, kontrollera att orsakerna inte är andra, som till exempel att strömbrytaren till styr- och kontrollheter avbrutits eller att oriktiga åtgärder utförts. Kom ihåg att bifoga följande dokument med den felaktiga apparaten vid inlämning till servicecenter: Köpbevis (faktura eller kassakvitto) detaljerad beskrivning av det påträffade felet

## (GR) ΣΥΝΘΗΚΕΣ ΕΓΓΥΗΣΗΣ

Η συσκευή αυτή καλύπτεται με τη νόμιμη εγγύηση βάσει των νόμων και των κανόνων που ισχύουν στη χώρα αγοράς κατά την ημερομηνία αγοράς, όσον αφορά ελαττώματα και ατέλειες κατασκευής και / ή ελαττώματα του υλικού που χρησιμοποιήθηκε. Η εγγύηση περιορίζεται στην επίσκεψη ή την αντικατάσταση, στα εγκεκριμένα Κέντρα Υποστήριξης της PENTAIR INTERNATIONAL S.a.r.l., της αντλίας ή των τμημάτων τα οποία εξαρχώς δυσλειτουργούσαν ή ήταν ελαττωματικά. Συστατικά μέρη που υπόκεινται σε φθορά όπως, για παράδειγμα, παρεμβύσματα μηχανικό και ό,τι υπάρχει απέναντί του, δακτύλιοι και παρεμβύσματα στεγανότητας, ρότορας και υδραυλικό τμήμα, μεμβράνες και ηλεκτρικά καλώδια καλύπτονται από την εγγύηση για χρονικό διάστημα το οποίο δεν υπερβαίνει την ωφέλιμη διάρκεια ζωής τους. Για τη σωστή χρήση και τη διάρκεια του προϊόντος, καθώς και για τη χρήση του δικαιώματος της εγγύησης, είναι απαραίτητος ο έλεγχος και, στην περίπτωση που χρειαστεί, η αντικατάσταση των τμημάτων αυτών από τα εγκεκριμένα κέντρα υποστήριξης, σε συνάρτηση με τη χρήση τους. Για να ασκήσετε το δικαίωμα εγγύησης σε περίπτωση βλάβης, απευθυνθείτε άμεσα στον μεταπωλητή της περιοχής σας και / ή στο Εξουσιοδοτημένο Κέντρο Υποστήριξης. Η ενδεχόμενη καταγγελία για το προϊόν που θεωρήθηκε ελαττωματικό θα πρέπει να γίνει μόλις διαπιστωθεί η ανωμαλία και σε κάθε περίπτωση όχι πέραν των χρονικών ορίων που προβλέπονται από τον νόμο. Το δικαίωμα εγγύησης αρχίζει να ισχύει από την ημερομηνία της αγοράς και αποδεικνύεται από τον αγοραστή με την επίδειξη του εγγράφου αγοράς; δηλαδή απόδειξη αγοράς, τιμολόγιο ή έγγραφο παράδοσης. Η εγγύηση χάνει την ισχύ της: αν η βλάβη έχει προκληθεί από ακατάλληλη μεταχείριση ή χειρισμό, εσφαλμένη θέση σε λειτουργία ή αποθήκευση, σφάλματα ηλεκτρικής ή υδραυλικής σύνδεσης, έλλειψη ή μη επαρκή προστασία. Αν η τοποθέτηση ή η εγκατάσταση της συσκευής δεν έχει πραγματοποιηθεί με σωστό τρόπο. Αν η βλάβη οφείλεται σε απρόοπτες αιτίες ή άλλους εξωτερικούς και μη ελεγχόμενους παράγοντες. Αν το προϊόν έχει χρησιμοποιηθεί με λειαντικά ή διαβρωτικά υγρά ή με υγρά διαφορετικά από τα ενδεδειγμένα και συνεπώς μη συμβατά με τα υλικά που έχουν χρησιμοποιηθεί στην κατασκευή των αντλιών. Σε περίπτωση χρήσης του προϊόντος εκτός των ορίων που ορίζονται στην πινακίδα τεχνικών χαρακτηριστικών ή σε μη επιτρεπόμενες συνθήκες και σε περίπτωση επεμβάσεων από πλευράς του αγοραστή ή από μη εγκεκριμένο προσωπικό απουσαρμολόγησης έστω και μερικής τροποποίησης ή αλλοίωσης του. Αν τα υλικά έχουν αλλοιωθεί λόγω φυσιολογικής φθοράς. Κάθε χρήση διαφορετική από την ενδεδειγμένη στο εγχειρίδιο χρήσης και συντήρησης δεν καλύπτεται από την εγγύηση αν δεν δλώνεται ρητά γραπτώς από τον κατασκευαστή. Συνιστάται πάντα να διαβάσετε με προσοχή και για λόγους πρόληψης το έντυπο οδηγιών.

### Προειδοποιήσεις:

Στην περίπτωση που η συσκευή σας δεν λειτουργήσει, ελέγξτε αν αυτό οφείλεται σε άλλους λόγους, για παράδειγμα σε διακοπή της παροχής ρεύματος, σε συσκευές ελέγχου ή εντολών ή σε λανθασμένη επέμβαση. Η ελαττωματική συσκευή θα πρέπει να συνοδεύεται με τα ακόλουθα έγγραφα: Απόδειξη αγοράς (τιμολόγιο, απόδειξη) - Λεπτομερής περιγραφή του ελαττώματος που παρουσιάστηκε

## WARUNKI GWARANCJI

Niniejsze urządzenie objęte jest gwarancją prawną, zgodnie z przepisami i normami obowiązującymi w danym państwie w dniu zakupu, pokrywającą wady i usterki fabryczne i/lub zastosowanego surowca. Gwarancja ogranicza się do naprawy lub wymiany pompy lub części uznanych za nieprawidłowo działające lub wadliwe w Punktach Serwisowych autoryzowanych przez PENTAIR INTERNATIONAL S.a.r.l. Komponenty ulegające zużyciu, jak na przykład, uszczelnienie mechaniczne i kontrofejs, pierścienie i uszczelki, wirnik i część hydrauliczna, membrany i kable elektryczne objęte są gwarancją na okres nie przekraczający ich czasu eksploatacji. W celu prawidłowego stosowania i uzyskania trwałości produktu, jak również aby móc skorzystać z prawa gwarancji należy skontrolować lub ewentualnie wymienić w autoryzowanych punktach serwisowych dane części, zgodnie z ich zastosowaniem. W przypadku usterki, aby móc skorzystać z prawa gwarancji należy zwrócić się bezpośrednio do sprzedawcy i/lub Autoryzowanego Punktu Serwisowego. Ewentualne zgłoszenie wadliwego produktu powinno być dokonane natychmiast po stwierdzeniu nieprawidłowości a w każdym razie nie przekraczając prawnie ustalonych terminów zgłoszenia. Prawo do gwarancji obowiązuje od daty zakupu i powinno być potwierdzone przez kupującego poprzez okazanie dokumentu zakupu: kwit fiskalny, faktura lub dokument dostawy. Gwarancja traci ważność: jeśli usterka została spowodowana niewłaściwym obchodzeniem się z urządzeniem lub jego użytkowaniem, lub też nieprawidłowym ustawieniem albo magazynowaniem, zastosowaniem błędnych podłączeń elektrycznych lub hydraulicznych, brakiem lub niewłaściwą ochroną; jeśli instalacja lub zamontowanie urządzenia nie zostały prawidłowo wykonane; jeśli złe funkcjonowanie spowodowane zostało siłami wyższymi lub innymi czynnikami zewnętrznymi nie podlegającymi kontroli; jeśli przy urządzeniu zastosowane zostały płyny żrące lub korodujące, albo inne od dozwolonych, niekompatybilne z materiałami użytymi do konstrukcji pomp. W razie zastosowania urządzenia do celów wykraczających poza limity wskazane na tabliczce lub w warunkach nie dozwolonych, oraz w razie interwencji ze strony nabywcy lub personelu nieupoważnionego do rozmontowywania urządzenia, nawet częściowego, jego modyfikacji lub przemanimulowania. Jeśli materiały uległy zepsuciu w wyniku naturalnego zużycia się. Wszelkie zastosowania inne niż opisane w instrukcjach obsługi i konserwacji nie są objęte gwarancją, chyba że producent pisemnie udzieli innych wskazówek. Zaleca się zawsze uważne i uprzednie przeczytanie instrukcji obsługi.

### Ostrzeżenia:

Jeżeli Wasze urządzenie nie działa należy sprawdzić czy nie zostało to spowodowane innymi przyczynami, na przykład przerwą zasilania prądu do urządzeń kontrolnych lub sterowniczych lub też niewłaściwą manipulacją. Należy pamiętać aby zatęczyć do uszkodzonego urządzenia następującą dokumentację: kwit potwierdzający zakup (faktura, kwit fiskalny) szczegółowy opis stwierdzonego uszkodzenia

## УСЛОВИЯ ГАРАНТИИ

Acest aparat beneficiază de garanție legală conform legilor și normelor în vigoare la data și în țara în care a fost achiziționat, în ceea ce privește viciile și defectele de fabricație și/sau materialul utilizat. Garanția se limitează la repararea sau înlocuirea de către Centrele de Asistență autorizate de către PENTAIR INTERNATIONAL S.a.r.l. a pompei sau a părților recunoscute ca rău funcționale sau defecte. Părțile supuse uzurii ca de exemplu garnitura mecanică și fața interioară, inelele și garniturile de etanșare, rotorul și partea hidraulică, membranele și cablurile electrice sunt acoperite de garanție pentru o perioadă nesuperioară vieții lor utile. Pentru o utilizare corectă și de durată a produsului, precum și pentru a beneficia de dreptul la garanție, este necesar ca aceste părți să fie supuse verificării și eventual să fie înlocuite de Centrele de Asistență, în funcție de utilizarea lor. Pentru a beneficia de dreptul la garanție, în caz de defecțiune, cumpărătorul se poate adresa direct la distribuitorul care i-a vândut aparatul și/sau la un Centru de Asistență autorizat. Eventuala reclamație referitoare la produsul considerat defect trebuie să fie efectuată în momentul în care se constată anomalia respectivă și oricum respectând perioada și termenii legali prevăzuți. Termenul de garanție decurge de la data achiziției și dreptul la garanție trebuie să fie demonstrat de către cumpărător prin prezentarea tuturor documentelor care să certifice achiziția: chitanță fiscală, factură sau document de livrare. Garanția se anulează: dacă defecțiunea este provocată de tratamente sau operațiuni improprii, de punerea în funcțiune sau păstrarea într-un mod necorespunzător, de erori în legături electrice sau hidraulice, de lipsa de protecție sau protecția inadecvată. Dacă instalarea aparatului nu a fost corect efectuată. Dacă defecțiunea se datorează unor cauze de forță majoră sau altor factori externi și necontrolabili. Dacă produsul a fost utilizat cu lichide abrazive sau corozive, sau diferite de cele permise și în orice caz necompatibile cu materialele folosite în construcția pompei. În caz de utilizare a produsului peste limitele indicate pe plăcuță sau în condiții nepermise și a intervențiilor din partea cumpărătorului sau a personalului neautorizat pentru demontarea, chiar parțială, a aparatului, în caz de modificări sau manipulari incorecte. Dacă materialele au defecte din cauza uzurii normale. Orice folosire diferită de cea indicată în manualul de folosire și întreținere nu este acoperită de garanție dacă nu este expres indicată în scris de producător. Se recomandă întotdeauna citirea cu atenție a instrucțiunilor de utilizare înainte de folosirea aparatului.

### Atenție!

În cazul în care aparatul încetează să funcționeze, se va controla dacă nefuncționarea acestuia a fost provocată din alte motive, de exemplu de întreruperea alimentării electrice a dispozitivelor de control sau comandă sau din cauza manipularii neadecvate. Pentru a beneficia de reparații în garanție a produsului defect este necesară prezentarea următoarelor documente: Chitanță de cumpărare (factură, chitanță fiscală) descrierea detaliată a defectului sesizat.

## JÓTÁLLÁSI FELTÉTELEK

A készülékre az eladás időpontjában érvényben lévő, az adott ország törvénye által előírt jótállás vonatkozik. A garancia minden munka- és/vagy anyaghibából eredő kárra érvényes. A garancia csak a szivattyú, illetve a hibásan működő vagy hiányos alkatrészek – például a tömitések és zárófejek, a szigetelők és a gyűrűk, a hidraulikus- és forgórészek, a membránok és elektromos vezetékek – garanciális ideje nem hosszabb, mint azok hasznos élettartama. A biztonságos kezelés és a termék tartóssága érdekében, a garanciális szervizelés lehetőségét kihasználva, időnként vizsgáltassa be vagy cseréltesse ki ezeket a részeket egy hivatalos márkaszervizben. Meghibásodás esetén, a garancia igénybevételéhez kérjük forduljon közvetlenül a kereskedőhöz és/vagy a legközelebbi márkaszervizhez. A meghibásodásból eredő panaszt azonnal, de legkésőbb a törvény által előírt határidőn belül kell bejelenteni. A garancia a vásárlás napjával lép életbe. Garanciális javítás esetén a vásárlónak fel kell mutatni a vásárlást igazoló okmányt: számlát, ÁFA-s számlát vagy egy áruátvételi bizonylatot. A garancia megszűnik: amennyiben a hiba szakszerűtlen kezeléssel, használattal vagy üzembe helyezésből, nem megfelelő tárolásból, nem megfelelő elektromos, vagy hidraulikus csatlakoztatásból ered, illetve nem megfelelő állagvédelem esetén. Ha a készülék behelyezését, vagy működésbe helyezését nem szakszerűen végezték. Ha a hiba vis majorból, vagy más külső és nem befolyásolható tényezéből ered. Ha a terméket erősen koptató, korrodáló vagy az előírtaktól eltérő, ezért a szivattyú készítéséhez használt alapanyaggal összeférhetetlen folyadékkal használták. A készüléken jelölt értéken túli, vagy a feltételekben nem megengedett használat esetén, vagy abban az esetben, ha a vásárló vagy más arra nem jogosult személy a terméket akár részlegesen is szétszerelte, módosította, vagy egyéb beavatkozást végzett. Ha az anyagok a természetes elhasználódás miatt hibásak. A garancia nem érvényes a használati utasításban foglaltaktól eltérő jellegű használat esetén és szervizelésre, kivéve ha erre a gyártó kifejezett engedélyt adott. Használat előtt minden egyes alkalommal figyelmesen olvassa el a részletes tájékoztatót.

**Instrukciók:** Ha készüléke valamilyen oknál fogva nem működik, ellenőrizze, hogy a hiba nem máshonnan ered-e: nézze meg hogy a vezérlőrendszernél ill. vezérlőműnél nincs-e árammegszakadás, ill. nem kezelte-e szakszerűtlenül. a meghibásodott készülékhez ne felejtse el mellékelni a következő iratokat: vásárlást igazoló számla, - részletes hibabejelentő.

## PODMÍNKY ZÁRUKY

Tento přístroj podléhá zákonné záruce v souladu se zákony a normami platnými ke dni jeho zakoupení v zemi, kde byl zakoupen. Tato záruka se vztahuje na výrobní chyby a na vady použitého materiálu. Záruka je omezena na opravu nebo výměnu čerpadla nebo jeho částí, které jsou uznány jako vadné nebo nefunkční, v opravách autorizovaných firmou PENTAIR INTERNATIONAL S.a.r.l. Záruka na součásti, které jsou vystaveny opotřebení, jako např. mechanické těsnění a protipříruba, kroužky a těsnění, sací kolo a hydraulická část, membrány a elektrické kabely, je na dobu, která nepřesahuje délku životnosti těchto prvků. Za účelem správného použití a zachování životnosti výrobku, jakož i k možnosti uplatnění práva na záruku, je nutno, aby byly autorizovanými opravami prováděny kontroly a, v případě opotřebení, eventuelní výměna těchto součástí. Při uplatnění nároku na záruku se v případě poruchy obraťte přímo na vašeho prodejce a/nebo na autorizovanou opravnu. Případná reklamáce výrobku, který je považován za vadný, má být provedena okamžitě po zjištění závady a v každém případě v zákonem dané lhůtě. Právo na záruku začíná dnem nákupu a musí být kupujícím prokázáno současným předložením dokladu o nákupu: pokladní strženkou, fakturou nebo dodacím listem. Právo na záruku se pozbyvá: Jestliže je porucha způsobena nevhodnými zásahy nebo provozem, chybným uvedením do provozu, nesprávným skladováním, chybami v elektrickém nebo v hydraulickém zapojení, chybějící nebo nevhodnou ochranou. Jestliže instalace zařízení nebyla správně provedena. Jestliže je porucha zapříčiněna působením vyšší moci nebo jinými vnějšími a nekontrolovatelnými faktory. Jestliže je výrobek používán s abrazivními, korozivními nebo s jinými než povolenými kapalinami, jejichž použití není slučitelné s materiálovými podmínkami ke konstrukci čerpadel. V případě používání výrobku mimo specifikace uvedené na štítku nebo v nedovolených podmínkách a v případě takových zásahů ze strany kupujícího nebo ze strany nepovoláných osob, jako je demontáž výrobku (i částečná), modifikace výrobku nebo jeho poškození. Jestliže dojde k poruše následkem přirozeného opotřebení. Každé použití odlišné od toho, které je uvedeno v Pokynech k provozu a údržbě, nepodléhá záruce, pokud tak není výrobcem výslovně a písemně stanoveno. Doporučujeme, abyste si vždy předem pozorně přečetli Návod k obsluze.

### Upozornění:

Jestliže vaše zařízení nefunguje, ověřte, zda poruchu funkce nezpůsobily vnější příčiny, např. přerušení dodávky elektrického proudu, kontrolní nebo řídicí zařízení nebo nevhodné používání. Nezapomeňte přiložit k vadnému zařízení následující dokumentaci: Doklad o nákupu (faktura, daňový doklad) Podrobný popis zjištěné vady

## GARANTI SARTLARI

---

Bu cihaz, satın alındığı ülkede satış tarihinde yürürlükte olan yasa ve standartlara göre üretim ve/veya malzeme hatalarından meydana gelebilecek arızalara karşı garantilidir. Bu garanti PENTAIR INTERNATIONAL S.a.r.l. yetkili servis merkezlerince pompa veya bunun arızalı parçalarının tamiri veya değiştirilmesi ile sınırlıdır. Örneğin conta, halka ve sızdırmaz conta, pervane ve hidrolik kısım, membran ve elektrik kabloları gibi aşınmaya maruz kalan parçalar normal kullanım sürelerini aşmamak suretiyle garanti kapsamındadırlar. Cihazı doğru ve uzun bir süre kullanabilmek ve garanti hakkından yararlanmak için, bu parçaları kullanım alanlarına göre yetkili servis merkezlerinde bakım yaptırınız ve gerekirse değiştiriniz. Garantiden yararlanabilmek için arıza halinde doğrudan bayinize ve/veya Yetkili Servis Merkezine başvurunuz. Arızalı ürün hakkındaki şikayetinizi hatayı tespit eder etmez ve her durumda yasanın öngördüğü süre içinde bildiriniz. Garanti kapsamı ürünün satın alım tarihinden itibaren başlamakta olup, alıcının bu tarihi kasa fişi, fatura veya teslim belgesi gibi bir evrakla kanıtlaması gerekmektedir. Şu durumlar garanti dışındadır: arızanın uygun olmayan bakım veya kullanım, yanlış depolama, hatalı elektrik veya su bağlantısı, eksik ve yetersiz korumadan kaynaklanması durumunda. Cihazın bağlantısı veya montajı doğru bir şekilde yapılmamış ise. Arıza mücbir veya başka dış ve kontrol edilemez sebepten kaynaklanıyor ise. Ürünün aşındırıcı veya eritici, izin verilen dışında veya pompa yapımında kullanılan malzeme ile uyumlu olmayan bir sıvı ile birlikte kullanılması halinde. Plakada belirtilen limitler dışında veya izin verilmeden şartlarda kullanılması, alıcı veya yetkili olmayan personel tarafından tamamen veya kısmen sökülmesi veya üzerinde değişiklik yapılması halinde. Malzemelerin normal aşınma ve yıpranma sebebiyle hasar görmesi halinde. Kullanım ve bakım kılavuzunda belirtilen kullanım dışındaki kullanım, üretici tarafından aksi yazılı olarak belirtilmedikçe garanti kapsamı dışındadır. Cihazı kullanmadan önce kullanım el kitabını dikkatle okumanızı tavsiye ederiz.

**Uyarılar:** Cihazınız çalışmadığı takdirde, çalışmama nedeninin akım kesilmesi, kontrol veya kumanda cihazları veya uygun olmayan kullanım gibi başka sebeplerden kaynaklanıp kaynaklanmadığını kontrol ediniz. Arızalı cihaza ilgili satın alma belgesini (fatura, kasa fişi) ve arızanın ayrıntılı açıklamasını eklemeyi unutmayınız.

## УСЛОВИЯ ГАРАНТИИ

---

Насосный агрегат имеет гарантию от всех дефектов изготовления в соответствии с законами и нормами, действующими в стране покупки; гарантия относится к неисправностям и дефектам изготовления и использованного материала. Наша гарантия предусматривает замену и ремонт насосного агрегата или дефектных частей на нашем предприятии, а также в специальных сервисных центрах, уполномоченных фирмой «PENTAIR INTERNATIONAL S.a.r.l.». Компоненты, подвергающиеся износу, такие как: торцевое уплотнение, уплотнительные кольца, прокладки, рабочие колеса, гидравлические детали, резиновые мембраны и электрические кабели являются расходными материалами и их замена не входит в гарантийное обслуживание. Для правильной эксплуатации изделия, а также, чтобы воспользоваться правом на гарантийное обслуживание, рекомендуется проверять и, при необходимости, заменять вышеуказанные части, в зависимости от их применения, обращаясь в официальные центры техобслуживания. В случае возникновения неисправностей, гарантийное обслуживание предоставляется непосредственно вашим продавцом и/или официальным центром техобслуживания. Необходимо заявить о возможном дефекте сразу после его обнаружения и, в любом случае, не позже предусмотренных законом сроков. Право на гарантийное обслуживание вступает в силу с момента покупки и должно подтверждаться покупателем предъявлением полученных при покупке документов: товарный чек, счет-фактура или накладная. Гарантийному ремонту не подлежат поломки, возникшие по следующим причинам: неправильное подключение к электросети, отсутствие надлежащей защиты, дефектный монтаж, неправильно выполненная наладка, работа без воды, попадание посторонних предметов в корпус насосного агрегата и воды (влаги) в электрическую часть насосного агрегата, форс-мажорное или иное непредвиденное обстоятельство, перекачивание абразивных и коррозионных жидкостей, несовместимых с материалами, из которых изготовлены насосы, эксплуатация, несоответствующая указанным в паспорте техническим данным и условиям. **ОСОБЕННОСТИ:** гарантия не действительна, если насос был разобран, отремонтирован или испорчен покупателем. Применение, отличающееся от применения, указанного в паспорте и руководстве по эксплуатации и обслуживанию, покрывается гарантией только в том случае, если изготовитель дал на него разрешение в письменном виде. Перед монтажом насоса внимательно ознакомьтесь с содержанием настоящего руководства.

**Внимание:** Если насос не включается, проверьте отсутствие препятствующих условий, например, прекращение подачи тока к контрольным или командным приборам или неправильное обращение с устройством. При обращении в сервисный центр необходимо предъявить вместе с неисправным прибором следующую документацию: товарный чек или счет-фактуру или накладную; подробное описание обнаруженной неисправности.



**NOCCHI**

PENTAIR INTERNATIONAL S.a.r.l.  
Avenue de Sevelin, 18 - 1004 LAUSANNE - SWITZERLAND

All Pentair trademarks and logos are owned by Pentair, inc. All other brand or product names are trademarks or registered marks of their respective owners. Because we are continuously improving our products and services, Pentair reserves the right to change specifications without prior notice. Pentair is an equal opportunity employer.

**253PB230 Rev.0 09/2015 © 2014 Pentair, Inc. All Rights Reserved.**