



DIESEL

4000 E XL C5

6000 E XL C5

6500 TE XL C5

Manuel d'utilisation et d'entretien
(Notice originale)

FR

Instruction and maintenance manual
(Translation of the original instructions)

EN

Manual de utilización y mantenimiento
(Traducción del manual original)

ES

Benutzer- und Wartungshandbuch
(Übersetzung der Original-Anleitung)

DE

Gebruiks- en onderhoudshandleiding
(Vertaling van de oorspronkelijke handleiding)

NL

Vedligeholdelses- og brugsvejledning
(Oversættelse af den originale brugsanvisning)

DA

Instruksjoner og sikkerhetsregler
(Oversettelse av de originale instruksjonene)

NO

Bruks- och underhållsanvisning
(Översättning av bruksanvisning i original)

SV

Käyttö- ja huolto-opas
(Alkuperäisten ohjeiden käänös)

FI

Руководство по эксплуатации и
обслуживанию
(Перевод с оригинального уведомления)

RU

Kasutus- ja hooldusjuhend
(Algupärase kasutusjuhendi tõlge)

ET

Naudojimo ir priežiūros vadovas
(Instrukciju tulkojums no oriģinālvalodas)

LV

Lietošanas un apkopes rokasgrāmata
(Originalios instrukcijos vertimas)

LT

Návod na použitie a údržbu
(Preklad pôvodného návodu)

SK

Priložnik za uporabo in vzdrževanje
(Prevod originalnega zapisa)

SL

Használati és karbantartási kézikönyv
(Az eredeti fordítása)

HU

Instrucțiunile privind siguranța
(Traducere a instrucțiunilor originale)

RO

Инструкция за експлоатация
(Превод на оригиналната инструкция)

BG

Εγχειρίδιο χρήσης και συντήρησης
(Μετάφραση των πρωτότυπων οδηγιών)

EL

دليل الاستخدام والصيانة
(ترجمة النليل الأصلي)

AR

Priručnik za upotrebu i održavanje
(Prevod originalnog priručnika)

SR

KOHLER[®]
SDMO[®]



33522196801_3_1

08/2020

A

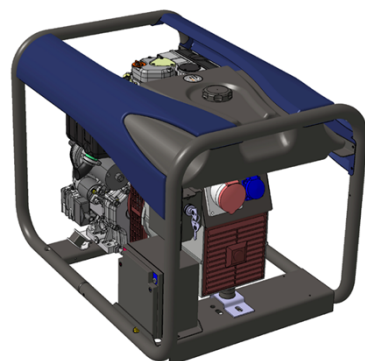
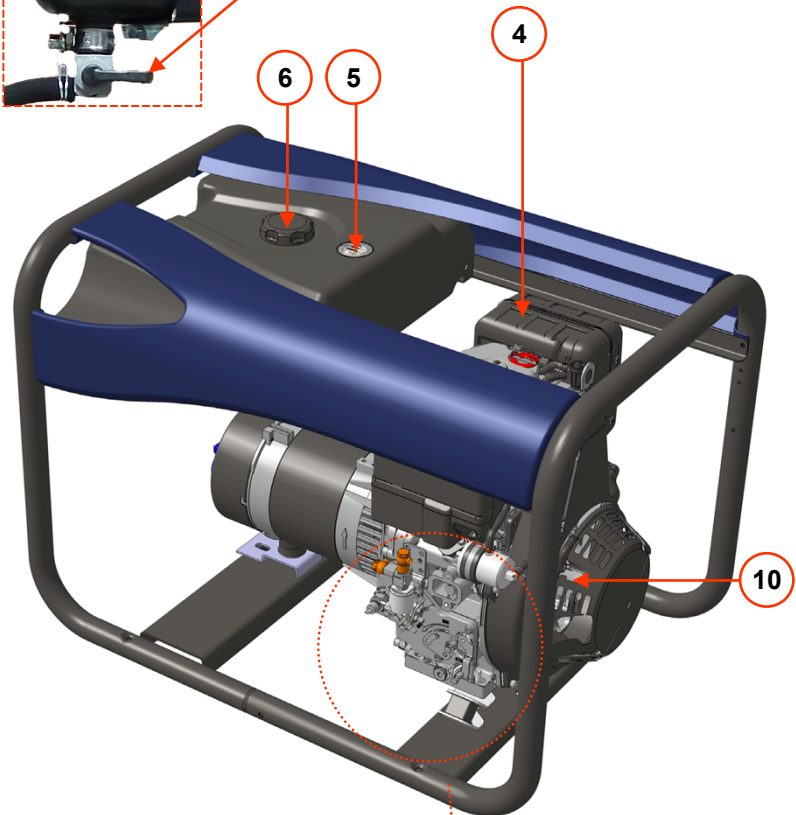
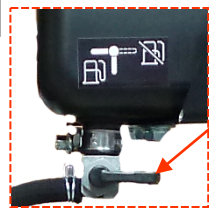

Diesel 6500 TE XL C

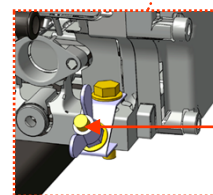
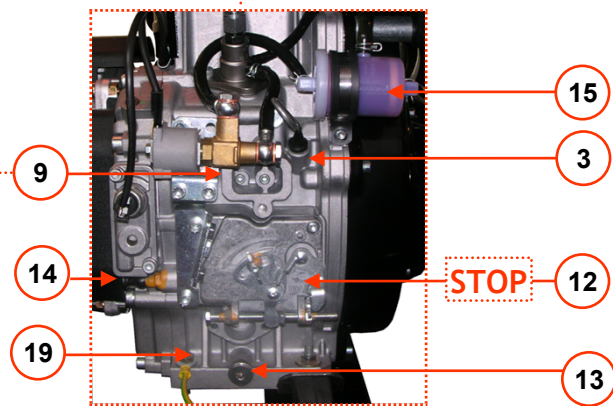
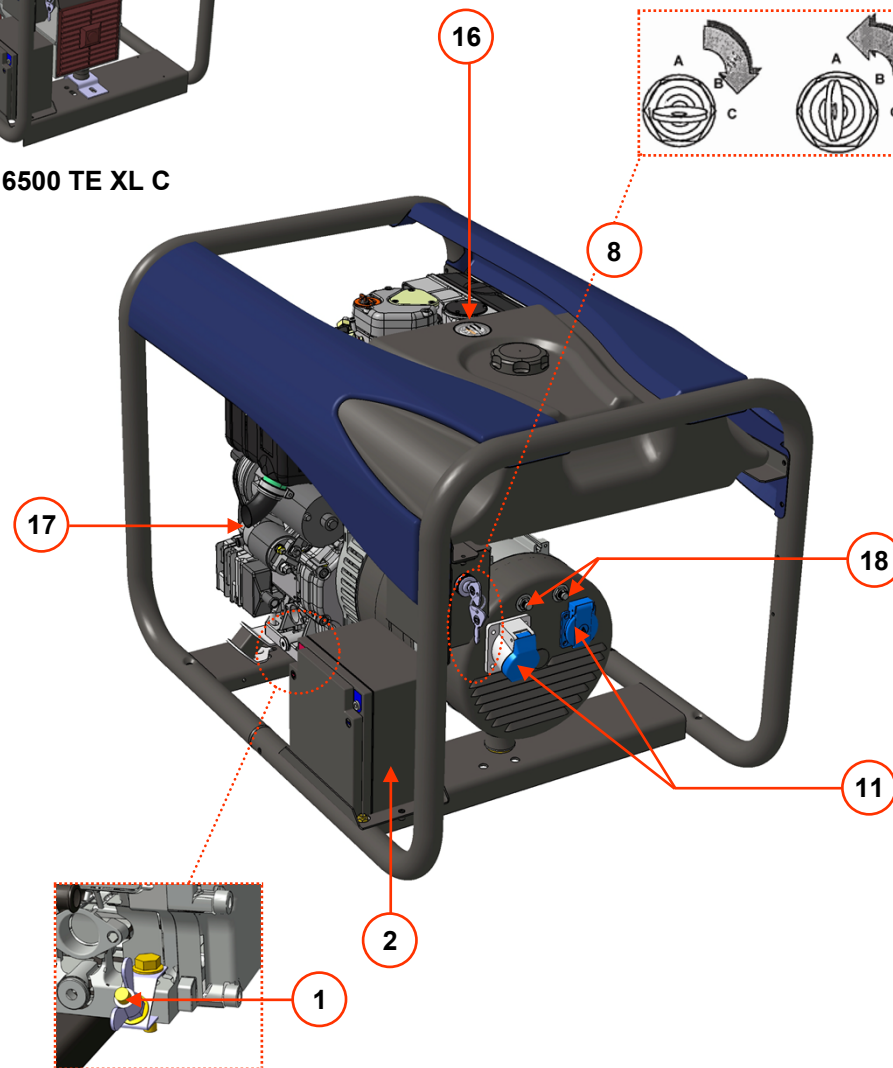
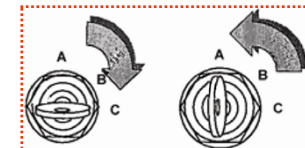

B

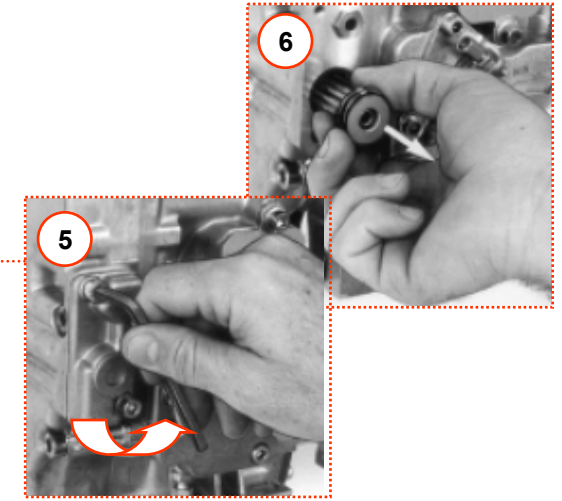
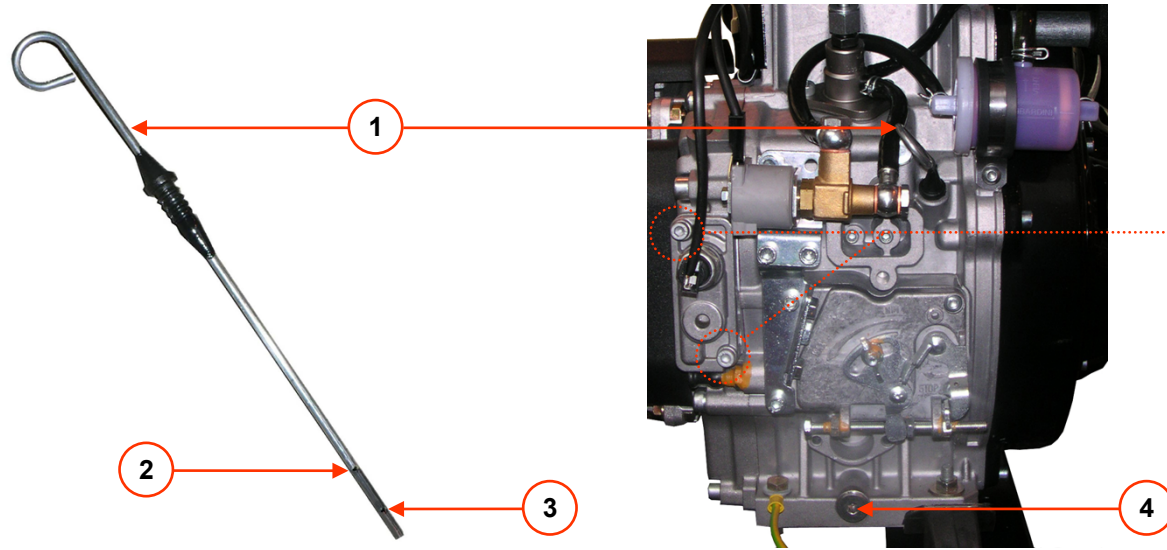

C

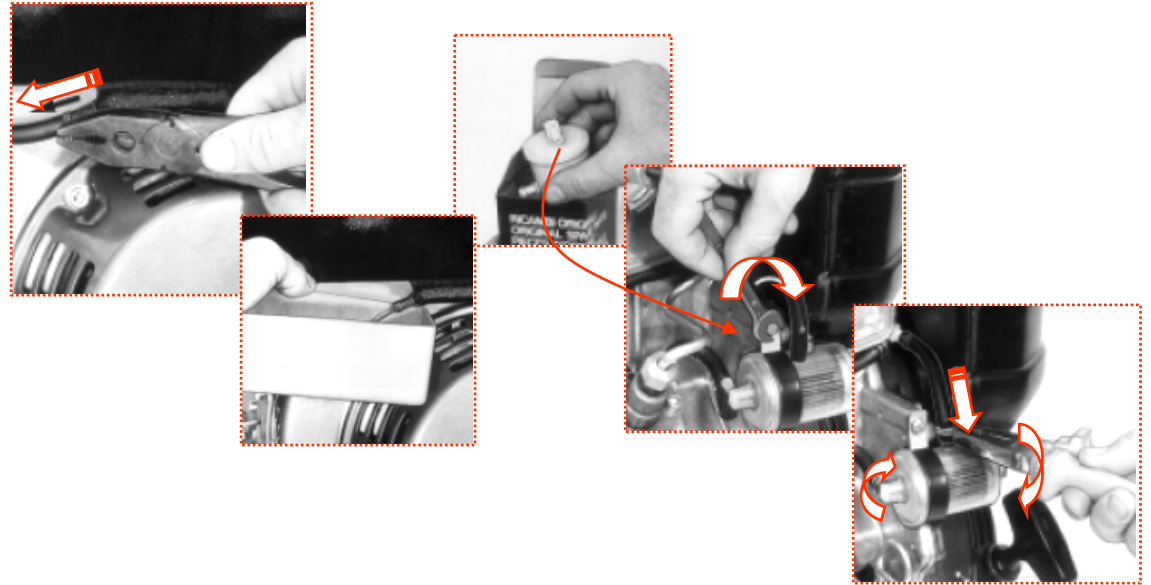
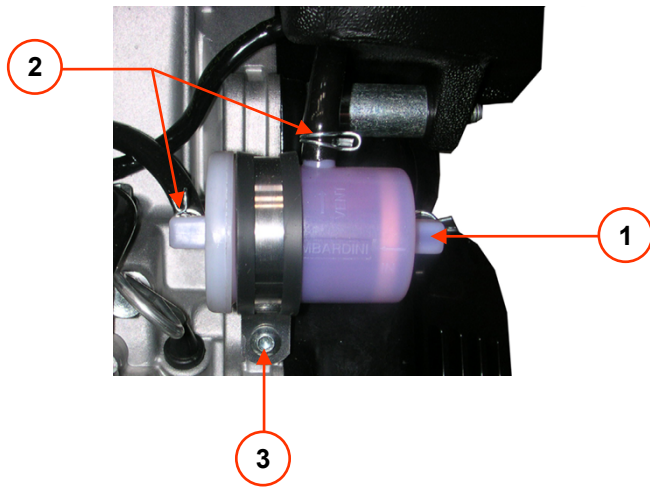

D

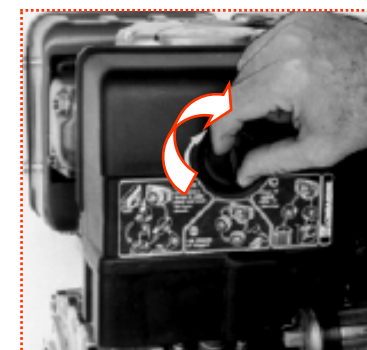
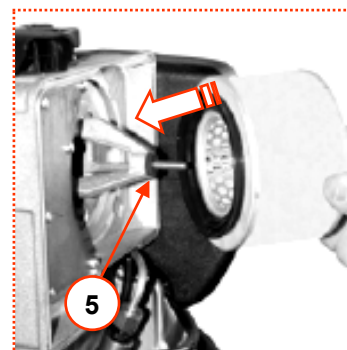
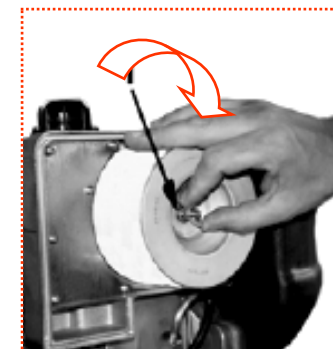
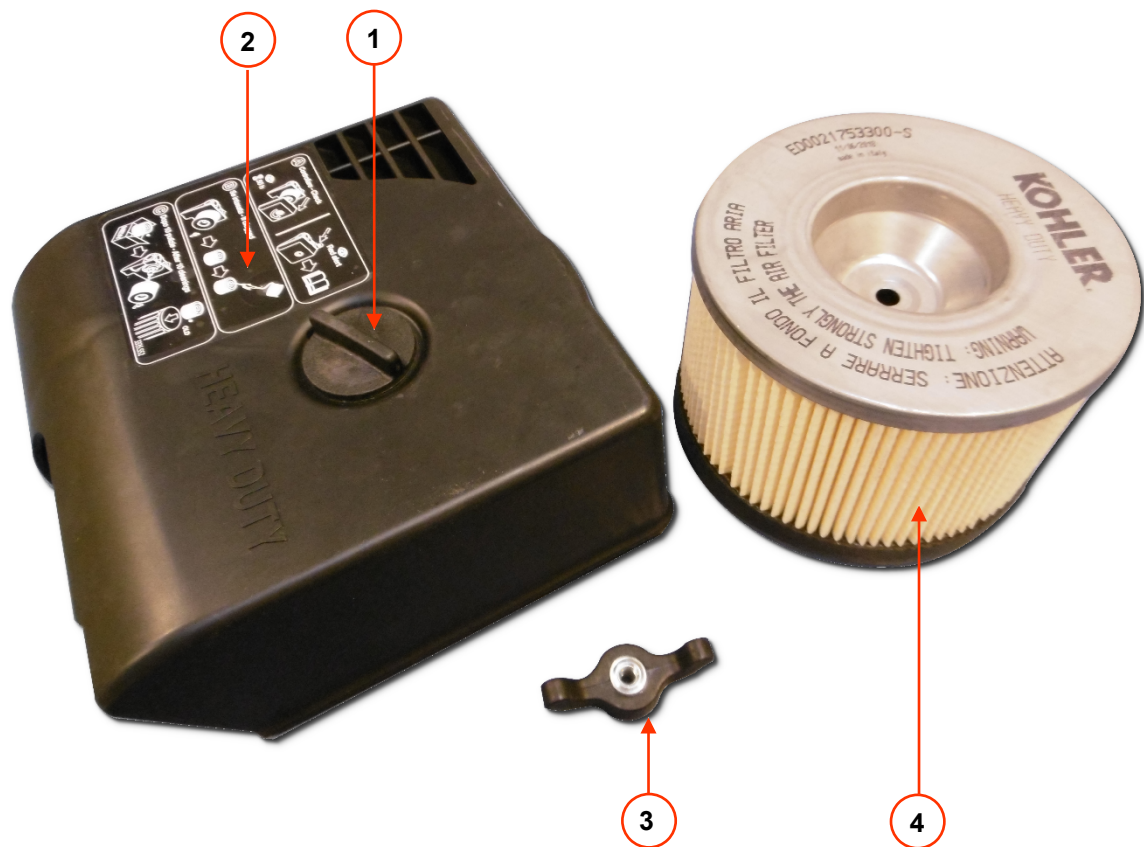

KOHLER[®]
SDMO[®]

FRANCE :
0.806.800.107 (Prix appel)

SOMMAIRE

Chapitre 1. Préambule
 Chapitre 2. Consignes et règles de sécurité (protection des personnes)
 Chapitre 3. Prise en main du groupe électrogène
 Chapitre 4. Utilisation du groupe électrogène
 Chapitre 5. Entretien du groupe électrogène

Chapitre 6. Transport et stockage du groupe électrogène
 Chapitre 7. Résolution de pannes mineures
 Chapitre 8. Spécifications techniques
 Chapitre 9. Clauses de garantie

Chapitre 1. Préambule

ATTENTION	Domages matériels Avant toute utilisation, lire attentivement ce manuel et les consignes de sécurité également fournies. Les conserver durant toute la vie de l'appareil et respecter scrupuleusement les prescriptions de sécurité, d'utilisation et d'entretien qui y sont données.
	

Les informations contenues dans ce manuel sont issues des données techniques disponibles au moment de l'impression (les photos représentées dans ce manuel n'ayant aucune valeur contractuelle). Dans un souci d'amélioration permanente de la qualité de nos produits, ces données sont susceptibles d'être modifiées sans préavis. Nous fournissons, sur simple demande via notre site internet, nos notices originales en français.

Dans ce manuel, les dangers sont représentés par les deux symboles suivants :







 DANGER	RISQUE POUR LA SANTÉ DES PERSONNES EXPOSÉES DANGER DE MORT (si approprié) Indique un danger imminent qui peut provoquer un décès ou une blessure grave. Le non-respect de la consigne indiquée peut entraîner des conséquences graves pour la santé et la vie des personnes exposées.
[Pictogramme(s) approprié(s)]	

ATTENTION	Domages matériels [Équipement à risque] Indique une situation à risque. Le non-respect de la consigne indiquée peut entraîner des blessures légères sur les personnes exposées ou des dommages matériels.
	

Chapitre 2. Consignes et règles de sécurité (protection des personnes)

Les consignes et règles de sécurité sont à lire attentivement et à respecter impérativement pour ne pas mettre en danger la vie ou la santé des personnes. En cas de doute sur la compréhension de ces consignes, faire appel à l'agent le plus proche.

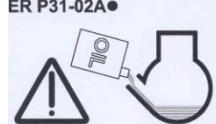
2.1 Signification des pictogrammes présents sur le groupe électrogène

 DANGER	 DANGER : risque de commotion électrique	 TERRE	 DANGER : risque de brûlure	ER P31-02A  Avant tout démarrage, vérifier le niveau d'huile.
 1 2 3				DANGER : 1 - Se reporter à la documentation livrée avec l'appareil. 2 - Émission de gaz d'échappement toxique. Ne pas utiliser dans un espace clos ou mal ventilé. 3 - Arrêter l'appareil avant d'effectuer le remplissage en carburant.



2.2 Consignes générales

Ne jamais laisser d'autres personnes utiliser l'appareil sans avoir auparavant donné les instructions nécessaires. Ne jamais laisser un enfant toucher l'appareil même à l'arrêt, et éviter de faire fonctionner l'appareil en présence d'animaux (peur, énervement, etc.). Dans tous les cas, respecter les règlements locaux en vigueur concernant l'utilisation des appareils. Les gaz d'échappement, le carburant et l'huile sont des produits toxiques, prendre toutes les mesures de protection nécessaires.

2.3 Consignes pour la protection de l'environnement



Vidanger l'huile moteur dans un réceptacle prévu à cet effet : ne jamais vidanger ou jeter l'huile moteur sur le sol. Dans la mesure du possible, éviter la réverbération des sons sur les murs ou autres constructions (amplification du volume). En cas d'utilisation de l'appareil dans des zones boisées, broussailleuses ou sur des terrains herbeux et si le silencieux d'échappement n'est pas équipé d'un pare-étincelles, débroussailler une zone assez large et faire très attention à ce que des étincelles ne provoquent pas d'incendie. Lorsque l'appareil est hors d'usage (fin de vie du produit), l'amener à un point de collecte de déchets.

2.4 Risques liés aux gaz d'échappement

 DANGER	RISQUE D'INTOXICATION DANGER DE MORT
	L'oxyde de carbone présent dans les gaz d'échappement peut entraîner la mort si le taux de concentration est trop important dans l'atmosphère que l'on respire. Toujours utiliser l'appareil dans un endroit bien ventilé où les gaz ne pourront pas s'accumuler.

Par mesure de sécurité et pour le bon fonctionnement de l'appareil, une bonne ventilation est indispensable (risque d'intoxication, de surchauffe du moteur et d'accidents ou de dommages aux matériels et biens environnants). Si une opération à l'intérieur d'un bâtiment est nécessaire, évacuer impérativement les gaz d'échappement à l'extérieur et prévoir une ventilation appropriée de manière à ce que les personnes ou les animaux présents ne soient pas affectés.

2.5 Risques d'incendie



 DANGER	RISQUE D'INCENDIE DANGER DE MORT
	Ne jamais faire fonctionner l'appareil dans des milieux contenant des produits explosifs (risques d'étincelles). Éloigner tout produit inflammable ou explosif (essence, huile, chiffon, etc.) lors du fonctionnement de l'appareil. Ne jamais recouvrir l'appareil d'un matériau quelconque pendant son fonctionnement ou juste après son arrêt : toujours attendre que le moteur refroidisse (minimum 30 min).

2.6 Risques de brûlures

ATTENTION	
	Avant toute intervention, attendre le refroidissement de l'appareil (au minimum 30 minutes).

Durant le fonctionnement et juste après l'arrêt, l'huile chaude, le moteur et le silencieux d'échappement peuvent occasionner des brûlures en cas de contact.

2.7 Risques d'électrocution

 DANGER	RISQUE D'ÉLECTROCUTION DANGER DE MORT
	Les appareils débitent du courant électrique lors de leur utilisation, se conformer aux législations en vigueur et aux préconisations d'installation et d'utilisation énoncées dans ce manuel. En cas de doute sur l'installation, faire appel à l'agent le plus proche. Ne pas connecter l'appareil directement à d'autres sources de puissance (réseau de distribution public par exemple); installer un inverseur de sources. Ne jamais toucher des câbles dénudés ou des connexions débranchées. Ne jamais manipuler un appareil les mains ou les pieds humides. Ne jamais exposer le matériel à des projections de liquide ou aux intempéries, ni le poser sur un sol mouillé.

2.7.1 Installation temporaire ou semi-temporaire (chantier, spectacle, activité foraine, etc.)

- A - Si l'appareil n'est pas équipé, à la livraison, d'un dispositif de protection différentielle intégré (version standard avec neutre isolé de la borne de mise à la terre de l'appareil) :
- Utiliser un dispositif différentiel calibré à 30 mA au départ de chaque prise électrique de l'appareil (placer chaque dispositif à moins d'1 mètre de l'appareil en le protégeant des intempéries).
 - Dans le cas de l'utilisation occasionnelle d'un ou plusieurs équipements mobiles ou portatifs, la mise à la terre de l'appareil n'est pas nécessaire.
- B - Si l'appareil est équipé, à la livraison, d'un dispositif de protection différentielle intégré (version avec neutre alternateur connecté à la borne de mise à la terre de l'appareil – pour une utilisation en schéma TN ou TT) :
- Raccorder l'appareil à la terre : fixer un fil de cuivre de 10 mm² à la borne de mise à la terre de l'appareil (A1) et à un piquet de terre en acier galvanisé enfoncé de 1 mètre dans le sol.

2.7.2 Installation fixe ou défaillance du réseau

Dans le cas de l'alimentation d'une installation fixe (en secours, pour pallier une défaillance du réseau électrique par exemple), le raccordement électrique de l'appareil doit être effectué par un électricien qualifié et en respectant la réglementation applicable dans les lieux de l'installation. Les appareils ne sont pas prévus pour être raccordés directement à une installation (risque d'électrocution ou de dégâts matériels).

- A - Si l'appareil n'est pas équipé, à la livraison, d'un dispositif de protection différentielle intégré (version standard avec neutre isolé de la borne de mise à la terre de l'appareil) :
- Utiliser un inverseur de source.
 - La mise à la terre de l'appareil n'est pas nécessaire.
- B - Si l'appareil est équipé, à la livraison, d'un dispositif de protection différentielle intégré (version avec neutre alternateur connecté à la borne de mise à la terre de l'appareil – pour une utilisation en schéma TN ou TT) :
- Utiliser un inverseur de source.
 - Raccorder l'appareil à la terre : fixer un fil de cuivre de 10 mm² à la borne de mise à la terre (A1) de l'appareil et à un piquet de terre en acier galvanisé enfoncé de 1 mètre dans le sol.

2.7.3 Application mobile

Les appareils sont prévus pour fonctionner de façon stationnaire. Ils ne peuvent être installés sur un véhicule ou autre matériel mobile sans qu'une étude prenant en compte les différentes spécificités d'installation et d'utilisation de l'appareil ait été effectuée. Toute utilisation en mouvement est à proscrire. Si la mise à la terre n'est pas possible, raccorder la borne de mise à la terre de l'appareil (A1) à la masse du véhicule.

2.7.4 Raccordement et choix des câbles



Pour tous les raccordements, utiliser du câble à gaine caoutchouc, souple et résistant, conforme à la norme IEC 60245-4 ou des câbles équivalents et veiller à leur maintien en parfait état. N'utiliser qu'un seul équipement électrique de classe I par prise électrique et le raccorder à l'aide d'un câble équipé d'un conducteur de protection PE (vert-et-jaune) ; ce conducteur de protection n'est pas nécessaire pour les matériels de classe II. Respecter les sections et longueurs préconisées dans ce tableau lors de la réalisation de l'installation ou dans le cas de l'utilisation de rallonges électriques.

Type de l'équipement :		Monophasé						Triphasé			
Type de prise de l'appareil :		10 A		16 A		32 A		10 A		16 A	
Section conseillée du câble :		mm ²	AWG	mm ²	AWG	mm ²	AWG	mm ²	AWG	mm ²	AWG
Longueur du câble utilisé	0 à 50 m	4	10	6	9	10	7	1.5	14	2.5	12
	51 à 100 m	10	7	10	7	25	3	2.5	12	4	10
	101 à 150 m*	10	7	16	5	35	2	4	10	6	9

*Cette longueur de câble est la longueur maximale admise, elle ne devra pas être dépassée.

Mode de pose = câbles sur chemin de câbles ou tablette non perforée / Chute de tension admissible = 5% / Multiconducteurs / Type de câble PVC 70°C (exemple H07RNF) / Température ambiante = 30°C.

2.8 Risques de perte d'audition



 DANGER	RISQUE DE PERTE D'AUDITION Lors du fonctionnement de l'appareil, porter impérativement des protections auditives adaptées.
	

2.9 Risques lors des opérations de manutention, d'utilisation et d'entretien

Par mesure de sécurité, toutes les opérations doivent être effectuées par du personnel possédant les compétences nécessaires et munies d'un outillage adapté. L'entretien est notamment à effectuer de façon régulière et consciencieuse en n'utilisant que des pièces d'origine. Le port des gants est obligatoire.



Précautions à prendre pour la manipulation des produits pétroliers :

 DANGER	RISQUE D'INTOXICATION OU D'EXPLOSION Respecter les réglementations locales en vigueur concernant la manipulation des produits pétroliers. Effectuer le remplissage appareil à l'arrêt, moteur froid. Pendant le remplissage du réservoir, il est interdit d'approcher une flamme ou de provoquer des étincelles, de fumer ou de téléphoner. Après le remplissage, toujours vérifier que le bouchon du réservoir est correctement fermé. Nettoyer toute trace de carburant avec un chiffon propre et attendre que les vapeurs soient dissipées avant de mettre l'appareil en marche. Lorsque le carburant est exposé pendant plusieurs heures à une température élevée (bidons ou groupe électrogène dans un véhicule garé au soleil par exemple), des vapeurs nocives peuvent se dégager et provoquer un risque d'intoxication ou des malaises. Les fluides utilisés par les appareils, tels que les huiles et carburants, sont des produits dangereux. Ne pas inhaler ou ingérer, éviter tout contact prolongé ou répété avec la peau.
	

Précautions à prendre pour la manipulation des batteries :

 DANGER	RISQUE D'INTOXICATION OU D'EXPLOSION Suivre les préconisations du constructeur de la batterie. Utiliser exclusivement des outils isolés. Tenir éloigné des flammes ou d'un feu. Toujours aérer convenablement lors de la charge.
	

3.1 Légende des illustrations

Les illustrations de couverture permettent de repérer les différents éléments de l'appareil. Les procédures du manuel font référence à ces repérages à l'aide de lettres et de numéro : « A1 » renverra par exemple au repère 1 de la figure A.

Borne de mise à la terre	A1	Electrovanne	A9	Filtre à air	A16
Batterie	A2	Lanceur-réenrouleur	A10	Molette	D1
Jauge d'huile	A3-B1	Prises électriques	A11	Couvercle du filtre à air	D2
Limite supérieure de la jauge	B2	Levier d'arrêt	A12	Ecrou à oreilles	D3
Limite inférieure de la jauge	B3	Bouchon de vidange d'huile	A13-B4	Élément en papier	D4
Bouchon de remplissage d'huile	A4	Filtre à huile	A14-B6	Joint en caoutchouc	D5
Indicateur de niveau carburant	A5	Vis du filtre à huile	B5	Silencieux d'échappement	A17
Bouchon du réservoir à carburant	A6	Filtre à carburant	A15-C1	Disjoncteurs	A18
Robinet de carburant	A7	Collier de fixation du filtre à carburant	C2	GSC101-Generator Smart Care	A19
Clé	A8	Vis du collier de maintien du filtre à carburant	C3		

L'appareil peut être équipé de l'option « GS101-Generator Smart Care » option (A19) : le boîtier Bluetooth GSC101 transmet à une application à installer sur votre téléphone mobile toutes les informations utiles au suivi de l'appareil telles que, par exemple, l'échéance des entretiens, une aide à la maintenance, la carte des revendeurs agréés pour toute demande de pièce détachée.



3.2 Première mise en service

À la réception et mise en service de l'appareil :

- Vérifier le bon état du matériel et la totalité de la commande.
- Si l'appareil est muni d'une bride de transport, la retirer.
*La bride de transport est une plaque métallique située sous le moteur, près de la borne de mise à la terre. Utile pour le transport, elle gêne néanmoins l'utilisation optimale de l'appareil (bruits, vibrations).
Pour la retirer : soulever légèrement l'appareil et l'installer sur une cale puis retirer l'écrou (1) et la bride (2).*
- Vérifier les niveaux d'huile et de carburant et faire les pleins si nécessaire.
- Le cas échéant, connecter la batterie en commençant par la borne positive.
Respecter les polarités des bornes de la batterie en la connectant : une inversion peut entraîner de graves dégâts sur l'équipement électrique.



Certains appareils nécessitent une période de rodage, contacter l'agent le plus proche pour plus de renseignements.

3.3 Installer la batterie

- Raccorder le fil rouge à la borne positive (+) de la batterie (A2).
- Raccorder le fil noir à la borne négative (-) de la batterie.

3.4 Connecter le Generator Smart Care

L'appareil peut être équipé de l'option « GS101-Generator Smart Care » (A19) :

- Fixer le boîtier Bluetooth GSC101 à l'appareil,
- Télécharger et installer l'application gratuite Generator Smart Care* sur un téléphone mobile ou une tablette,
- Créer un compte,
- Activer le Bluetooth du téléphone ou de la tablette,
- Suivre les instructions de l'application pour appairer le téléphone ou la tablette au boîtier Bluetooth GSC101.

Le Generator Smart Care affiche dans l'application toutes les informations utiles au suivi de l'appareil telles que, par exemple, des alertes et rappels sur l'échéance des entretiens, une aide à la maintenance, la carte des revendeurs agréés pour toute demande de pièce détachée.



*Disponible sur App Store et Google Play gratuitement (à l'exception des frais de connexion appliqués par l'opérateur de téléphonie).

Chapitre 4. Utilisation du groupe électrogène

Avant toute utilisation de l'appareil :

- Contrôler la bonne installation de l'appareil et vérifier qu'il est prêt à être démarré.
- S'assurer d'avoir compris l'ensemble des procédures d'utilisation.
Pour arrêter l'appareil d'une façon urgente : tourner la clé sur la position « OFF » et, si équipé, fermer le(s) robinet(s) de carburant.

4.1 Choisir l'emplacement d'utilisation

	RISQUE D'INTOXICATION – MONOXYDE DE CARBONE DANGER DE MORT
	<p>Le monoxyde de carbone est invisible, inodore et non irritant qui peut être mortel en moins d'une heure. Toujours utiliser l'appareil dans un endroit bien ventilé où les gaz ne pourront pas s'accumuler. En cas de maux de tête, nausées ou vomissements : stopper immédiatement l'appareil, aérer, évacuer et prévenir les secours.</p>

1. Choisir un endroit propre, aéré et abrité des intempéries.
2. Placer l'appareil sur une surface plane et horizontale suffisamment résistante pour qu'il ne s'enfonce pas.
Les appareils sont prévus pour fonctionner de façon stationnaire : ils ne peuvent être installés sur un véhicule ou autre matériel mobile sans qu'une étude prenant en compte les différentes spécificités d'utilisation de l'appareil ait été effectuée.
3. Vérifier que l'inclinaison de l'appareil, dans chaque sens, ne dépasse pas 10°.

4.2 Contrôler le bon état général du groupe électrogène (visserie, flexibles)

Avant chaque démarrage et après chaque utilisation, inspecter l'ensemble de l'appareil pour prévenir toute panne ou détérioration.

1. Vérifier la propreté de l'appareil, en particulier des zones d'admission d'air (prise d'air moteur, ouïes d'aération, filtre à air...).
2. Contrôler l'ensemble des tuyaux et flexibles de l'appareil pour s'assurer de leur bon état et de l'absence de fuite.
Le remplacement des tuyaux ou flexibles doit être effectué par un spécialiste, consulter l'agent le plus proche.
3. Resserrer toutes les vis qui prendraient du jeu.
Le resserrage des boulons de culasse doit être effectué par un spécialiste, consulter l'agent le plus proche.

4.3 Vérifier le niveau d'huile et faire l'appoint

1. Si l'appareil a été utilisé, le laisser refroidir pendant au moins 30 minutes.
2. Retirer la jauge de niveau d'huile (A3-B1) et l'essuyer.
3. Remettre la jauge de niveau d'huile en place puis la ressortir.
4. Vérifier visuellement le niveau, il doit être compris entre la limite supérieure de la jauge (B2) et la limite inférieure de la jauge (B3).
Si le niveau d'huile est trop bas : ouvrir le bouchon de remplissage d'huile (A4), faire l'appoint à l'aide d'un entonnoir puis refermer le bouchon de remplissage d'huile.
Si le niveau d'huile est trop haut : muni d'un récipient approprié, procéder à une vidange partielle.
5. Vérifier de nouveau le niveau puis remettre la jauge de niveau d'huile en place.
6. Essuyer l'excès d'huile avec un chiffon propre et vérifier l'absence de fuite.

4.4 Vérifier le niveau de carburant et faire l'appoint

Vérifier visuellement le niveau de carburant à l'aide de l'indicateur de niveau carburant (A5). Si nécessaire, faire le plein :

1. Effectuer le remplissage appareil à l'arrêt, moteur froid.
2. Dévisser le bouchon du réservoir à carburant (A6).
3. A l'aide d'un entonnoir, remplir le réservoir à carburant en prenant soin de ne pas en renverser.
Ne pas trop remplir le réservoir (il ne doit pas y avoir de carburant dans le col de remplissage).
4. Revisser le bouchon du réservoir à carburant.
5. Nettoyer toute trace de carburant avec un chiffon propre.

4.5 Démarrer le groupe électrogène

Une fois les vérifications quotidiennes terminées et après avoir lu attentivement les consignes et règles de sécurité :

1. Ouvrir le robinet de carburant (A7).
2. Tourner la clé (A8) sur la position « B » puis « C ».
L'appareil démarre.

4.5.1 Démarrer le groupe électrogène

Si le démarrage électrique ne fonctionne pas, faire démarrer manuellement l'appareil :

1. Ouvrir le robinet de carburant (A7).
2. Tourner la clé de démarrage et d'arrêt (A8) sur la position « B ».
3. Actionner l'électrovanne (A9, I).
4. Tirer lentement la poignée du lanceur-réenrouleur (A10), jusqu'à sentir une certaine résistance puis laisser revenir lentement.
5. Tirer fortement et rapidement la poignée du lanceur-réenrouleur puis laisser revenir lentement.
Si l'appareil n'a pas démarré, répéter l'opération jusqu'au démarrage du moteur.
6. Attendre que la température du moteur commence à s'élever avant d'utiliser l'appareil.
7. Actionner l'électrovanne (O).

4.6 Utiliser l'électricité fournie

1. Laisser l'appareil stabiliser sa vitesse et monter en température (environ 3 à 5 min.).
2. Brancher les équipements à utiliser sur les prises électriques (A11) de l'appareil.

Pour la France uniquement : Nos appareils sont équipés de prises dont le contact de mise à la terre se fait par des languettes latérales. Pour les cas, exceptionnels, où vos équipements seraient équipés uniquement d'une mise à la terre par broche, utiliser un adaptateur. Après utilisation, toujours débrancher l'adaptateur et le ranger soigneusement à l'abri de l'humidité. Toujours veiller à refermer le couvercle des prises de l'appareil : risque de détérioration (perte d'étanchéité).



Mise à la terre par broche. Utiliser l'adaptateur.



Mise à la terre par languettes latérales : OK.

4.7 Arrêter le groupe électrogène

1. Débrancher les prises électriques (A11) en prenant soin de fermer le couvercle des prises de l'appareil.
2. Laisser l'appareil tourner à vide pendant 1 ou 2 min.
3. Ramener la clé sur la position « A » (A8).
En cas de défaillance de la clé, arrêter l'appareil en actionnant le levier d'arrêt (A12).
4. Fermer le robinet de carburant (A7).
5. Assurer la ventilation appropriée de l'appareil et, pour éviter tout risque d'incendie, attendre son refroidissement complet avant de le couvrir et de l'entreposer.
Même après l'arrêt, le moteur continue à dégager de la chaleur

Chapitre 5. Entretien du groupe électrogène

Par mesure de sécurité, l'entretien de l'appareil est à effectuer de façon régulière et consciencieuse par des personnes possédant l'expérience nécessaire et munies d'un outillage adapté, dans le respect des réglementations en vigueur. Les opérations d'entretien à effectuer sont décrites dans le tableau d'entretien. Leur fréquence est donnée à titre indicatif et pour des appareils fonctionnant avec du carburant et de l'huile conformes aux spécifications données dans ce manuel. Raccourcir les échéances d'entretien en fonction des conditions d'utilisation de l'appareil et des besoins. La garantie est notamment exclue si l'entretien de l'appareil n'a pas été effectué correctement.

5.1 Rappel de l'utilité

Un entretien régulier et bien effectué est un gage de sécurité et de performance. **L'huile, les éléments filtrants et, le cas échéant, la bougie d'allumage sont des consommables dont le bon état conditionne le bon fonctionnement de l'appareil. Les remplacer régulièrement et aussi souvent que nécessaire (la référence des kits d'entretien prêts à l'emploi est indiquée dans le tableau de caractéristiques techniques le cas échéant).** La garantie est notamment exclue en cas de non-respect des préconisations d'entretien. Pour toute question ou opération particulière, faire appel à l'agent le plus proche, il saura vous conseiller et vous dépanner (France : 0.806.800.107 – prix appel).

5.2 Tableau des échéances d'entretien

La fréquence des entretiens est donnée à titre indicatif et pour des appareils fonctionnant avec du carburant et de l'huile conformes aux spécifications données dans ce manuel. Raccourcir les échéances d'entretien en fonction des conditions d'utilisation de l'appareil et des besoins. Effectuer les entretiens aux échéances calendaires indiquées même si le nombre d'heures de fonctionnement n'est pas atteint. **La garantie est notamment exclue si l'entretien de l'appareil n'a pas été effectué correctement.**

Opération à effectuer :		Après		En heures ou en mois/année, selon la 1 ^{ère} échéance atteinte		
		5 heures	3 mois / 50 heures	Tous les 6 mois / 100 heures	Tous les 1 an / 200 heures	Tous les 2 ans / 500 heures
Appareil	Nettoyer l'appareil		X	X	Révision générale à confier à l'un de nos agents. France : 0.806.800.107 (prix appel)	Révision générale à confier à l'un de nos agents. France : 0.806.800.107 (prix appel)
	Vérifier la charge de la batterie		X	X		
Huile	Renouveler	X	X	X*		
	Remplacer le filtre		X	X		
Carburant	Remplacer le filtre		X	X		
Filtre à air	Remplacer		X	X		
Références des pièces à utiliser lors des entretiens :			RKDS1	RKDS1		

*En cas d'utilisation de l'huile KOHLER, l'échéance peut être allongée à 150 heures de fonctionnement.

5.3 Réalisation des opérations d'entretien

1. Arrêter l'appareil et attendre au moins 30 minutes qu'il refroidisse.
2. Déconnecter le capuchon de la ou des bougies d'allumage et, si équipé, débrancher la borne « - » de la batterie.
3. Réaliser l'entretien conformément aux indications données dans ce manuel et, pour éviter tout risque de détérioration de l'appareil, utiliser exclusivement des pièces d'origine ou leur équivalent.

5.3.1 Remplacer le filtre à huile et renouveler l'huile

L'huile et le filtre usagés doivent être recyclés ou éliminés selon la réglementation locale en vigueur. Pour réaliser une vidange plus efficace, il est conseillé faire tourner le groupe électrogène une dizaine de minutes avant la vidange pour fluidifier l'huile.

Vidanger l'huile :

1. Muni d'un récipient approprié, vidanger complètement l'huile moteur en retirant les bouchons de vidange (A13-B4) et de remplissage d'huile (A4).
2. Laisser l'huile s'écouler en totalité avant de remettre le bouchon de vidange en place.

Remplacer le filtre à huile :

3. A l'aide d'une clé mâle coudée six pans, dévisser la vis de fixation (B5) du couvercle du filtre à huile pour le déposer.
4. Retirer le filtre à huile (A14-B6) et le jeter.
5. Nettoyer le support du filtre à huile et enduire le joint du filtre à huile avec de l'huile moteur propre.
6. Remettre en place un filtre à huile neuf et reposer le couvercle du filtre à huile en revissant la vis de fixation.

Faire le plein d'huile :

7. Bouchon de vidange d'huile fermé et à l'aide d'un entonnoir, faire le plein avec de l'huile conforme aux spécifications données dans ce manuel en vérifiant régulièrement le niveau à l'aide de la jauge.
Le niveau d'huile doit être compris entre la limite supérieure et la limite inférieure de la jauge. Si le niveau d'huile est trop bas, continuer le plein. Si le niveau d'huile est trop haut, procéder à une vidange partielle.
8. Vérifier l'absence de fuites et essuyer toute trace d'huile avec un chiffon propre.

5.3.2 Remplacer le filtre à carburant

1. Fermer le robinet de carburant (A7) et placer un récipient approprié sous le filtre à carburant (A15-C1).
2. Noter le sens de montage du filtre à carburant.
3. Pincer les colliers de fixation (C2) et retirer les durites.
4. Dévisser la vis du collier de maintien (C3) et déposer le filtre à carburant usagé, le jeter.
5. En respectant le sens de montage, mettre en place un filtre à carburant neuf entre les durites en pinçant les colliers de fixation.
6. Revisser la vis du collier de maintien.
7. Ouvrir le robinet de carburant et vérifier l'absence de fuites.
8. Essuyer toute trace de carburant avec un chiffon propre et fermer le robinet de carburant.

5.3.3 Remplacer le filtre à air

1. Dévisser la molette (D1) et retirer le couvercle du filtre à air (D2).
2. Déposer l'écrou à oreille (D3) et retirer l'élément filtrant (D4).
3. Remplacer l'élément filtrant par un élément neuf.
4. Vérifier le bon état du joint en caoutchouc (D5), le faire remplacer si nécessaire.
5. Remettre soigneusement en place l'élément filtrant, l'écrou à oreille, puis le couvercle du filtre à air en revissant la molette.

5.3.4 Nettoyer le groupe électrogène

Pour son bon fonctionnement, l'appareil doit être nettoyé régulièrement. Dans le cas où l'appareil est installé dans un local, toujours contrôler la propreté et le bon état de l'installation. Dans le cas où l'appareil est utilisé en extérieur (chantiers, zones poussiéreuses, boueuses ou arborées, atmosphère corrosive...), il doit être nettoyé plus fréquemment.

L'utilisation d'un jet d'eau ou d'un nettoyeur haute pression peut endommager gravement l'appareil et est interdite.

1. Brosser doucement les entrées et sorties d'air moteur et, si équipé, le pare-étincelles.
2. Muni d'une éponge, nettoyer l'appareil avec de l'eau additionnée d'un détergent doux (de type shampoing automobile par exemple) puis rincer à l'eau claire pour éliminer toute trace du produit de nettoyage.
L'utilisation d'une mousse nettoyante suivie d'un essuyage avec un chiffon doux et absorbant est également possible. Les tâches ou salissures tenaces peuvent être éliminées avec un solvant adapté (white spirit ou équivalent) et essuyées avec un chiffon doux et absorbant
3. Vérifier le bon état général de l'appareil (absence de fuite, bon serrage de la visserie, des raccords et des flexibles, etc.)
4. Appliquer un produit antirouille sur les parties abimées, changer les pièces défectueuses et les autocollants abimés le cas échéant.
N'utiliser que des pièces d'origine et faire appel à un agent si nécessaire.

Chapitre 6. Transport et stockage du groupe électrogène

6.1 Conditions de transport et de manutention

La manutention d'un appareil s'effectue sans brutalité et sans à-coups, en ayant pris soin d'avoir préparé à l'avance son emplacement de stockage ou d'utilisation. Avant toute installation fixe sur remorque ou à l'intérieur d'un véhicule, consulter au préalable l'un de nos agents agréés.

Avant tout transport de l'appareil, prendre toutes les précautions nécessaires :

1. S'assurer que les itinéraires empruntés sont lisses et carrossables. Si toutefois des routes accidentées doivent impérativement être empruntées, vidanger le carburant dans un bidon avant le début du trajet.
2. Vérifier le bon serrage de la visserie, fermer le robinet de carburant (si équipé) et déconnecter la batterie de démarrage (si équipé).
3. Transporter impérativement l'appareil dans sa position d'utilisation normale, ne jamais le coucher sur le côté. S'assurer que le matériel ne peut pas tomber du véhicule le transportant sans toutefois exercer une contrainte trop forte (risque de détérioration du matériel).

6.2 Conditions de stockage

Cette procédure de stockage ou d'hivernage est à respecter si l'appareil n'est pas utilisé pendant une période limitée à 1 an. Pour des durées de stockage supérieures, il est conseillé de faire appel à l'agent le plus proche ou de faire démarrer l'appareil quelques heures tous les ans tout en respectant la procédure de stockage par la suite.

1. Démarrer l'appareil et le laisser tourner jusqu'à son arrêt par manque de carburant.
2. Robinet de carburant ouvert, remplacer le filtre à carburant (A15-C1).
Le circuit de carburant se vidange ce qui assure une meilleure conservation de l'appareil.
3. Fermer le robinet de carburant (A7).
4. Débrancher la batterie (A2)
5. Renouveler l'huile.
6. Remplacer le filtre à air (A16).
7. Nettoyer l'appareil et le recouvrir avec une housse de protection.
8. L'entreposer dans sa position normale d'utilisation dans un endroit propre, sec et bien ventilé.

7.1 Diagnostic des pannes mineures

L'appareil...	Vérifier que :	Solutions à apporter :
Ne démarre pas	Les vérifications avant démarrage ont été faites. NON OUI	Procéder aux vérifications.
	La batterie est correctement branchée et chargée. NON OUI	Installer la batterie, la remplacer par une batterie neuve si nécessaire.
	Les équipements à utiliser n'ont pas été branchés avant le démarrage. NON OUI	Débrancher les équipements avant de réessayer de démarrer l'appareil.
	Les fusibles de l'APM202* ne sont pas défectueux (les voyants s'allument). NON OUI	Faire vérifier l'appareil par l'un de nos agents**.
S'arrête	Le niveau d'huile est correct. NON OUI	Faire l'appoint d'huile.
	Le niveau de carburant est correct. NON OUI	Faire le plein de carburant.
Ne fonctionne pas normalement (bruit, fumée...)	L'entretien des éléments de l'appareil a été effectué correctement. NON OUI	Effectuer l'entretien de l'appareil conformément aux préconisations
	Faire vérifier l'appareil par l'un de nos agents**.	
Ne délivre pas de courant électrique	Le(s) disjoncteur(s) sont enclenchés. NON OUI	Contrôler la capacité de l'appareil et appuyer sur les disjoncteurs.
	Les équipements branchés ou leur cordon électrique n'est pas défectueux. NON OUI	Essayer avec un autre équipement et un autre cordon électrique.
	Faire vérifier l'appareil par l'un de nos agents**.	

* si équipé
** France : 0.806.800.107 (prix appel)

7.2 Generator Smart Care

Dans le cas où l'appareil a été équipé de l'option « GS101-Generator Smart Care » (A19), il est nécessaire de changer les piles présentes dans le boîtier Bluetooth GSC101 lorsque l'alerte s'affiche dans l'application Generator Smart Care (environ tous les deux ans).

1. A l'aide d'un petit tournevis cruciforme, ouvrir le couvercle du boîtier,
2. Retirer les piles usagées et les déposer à un point de collecte des déchets en vue de leur recyclage,
3. Installer deux piles neuves AAA en respectant le sens de montage (+/-),
4. Refermer le couvercle du boîtier et le revisser soigneusement.



Chapitre 8. Spécifications techniques

8.1 Conditions d'utilisation

Les performances mentionnées des appareils sont obtenues dans les conditions de référence suivant l'ISO 8528-1(2005) : Pression barométrique totale : 100 kPa - Température ambiante de l'air : 25°C (298 K) - Humidité relative : 30 %.

Les performances des appareils sont réduites d'environ 4 % pour chaque plage d'augmentation de température de 10°C et/ou d'environ 1 % pour chaque élévation de hauteur de 100 m. Les appareils ne peuvent fonctionner qu'en stationnaire.

8.2 Capacité du groupe électrogène

Avant de connecter et de faire fonctionner l'appareil, calculer la puissance électrique demandée par les équipements à utiliser (exprimée en Watt)*. Pour un bon fonctionnement, le total des puissances en Watt des équipements utilisés en même temps devra être :

- supérieur à 60 % de la puissance nominale de l'appareil (risque de sous-charge) ;
- inférieur à la puissance nominale de l'appareil lors d'un fonctionnement continu (risque de surcharge).

En cas de fonctionnement fréquent ou pour de longues périodes en sous-charge ou en surcharge, l'appareil peut se détériorer rapidement. Les dégâts engendrés ne sont pas couverts par la garantie.

*Cette puissance électrique est généralement indiquée dans les caractéristiques techniques ou sur la plaque constructeur des équipements. Certains équipements nécessitent une puissance plus forte au démarrage. Cette puissance minimale requise ne doit pas dépasser la puissance maximale de l'appareil.

8.3 Identification du groupe électrogène

La plaque d'identification de l'appareil (exemple ci-dessous) est collée à l'intérieur de l'un des deux bandeaux ou sur le châssis.

Generating set – Groupe électrogène – Grupo electrogeno		(A) : Modèle	(G) : Masse
Code	(A) 3499231001257	(B) : Marquage CE/EAC	(H) : Intensité du courant
Desc1	PERFORM 4500	(C) : Niveau de puissance acoustique garantie	(I) : Fréquence du courant
SDMO Industries, 12 bis rue de la Villeneuve CS 92848, 29228 BREST Cedex 2		(D) : Puissance maximale	(J) : Tension du courant
P max (LTP) (kW): 4.20 (D)	U(V): 230 (J)	(E) : Puissance nominale	(K) : Indice de protection
P rated (COP) (kW): 3 (E) I(A): 13.9 (H)	IP23 (K)	(F) : Facteur de puissance	(L) : Norme de référence
Cos Phi: 1.0 (F) Hz: 50 (I)	ISO 8528 - Classes B (L)		(M) : Numéro de série
Masse (Weight): 61.5 (G)	N° 12-2016-75361126-001 (M)		

MADE IN FRANCE
CE (B) Lwa 96dB (C)
3 499231001257

Les numéros de série seront demandés en cas de dépannage ou de demande de pièces de rechange. Pour les conserver, reporter ci-dessous les numéros de série de l'appareil et du moteur.

Numéro de série de l'appareil :	Marque du moteur : (Ex. Kohler)	Numéro de série moteur : (Ex. Kohler (SERIAL NO. 4001200908))
...../..... -

8.4 Caractéristiques

Modèle	DIESEL 4000 E XL C5	DIESEL 6000 E XL C5	DIESEL 6500 TE XL C5
Puissance maximum	3400 W	4900 W	5200 W
Puissance assignée	2720 W	4159 W	4159 W
Niveau de pression acoustique à 1 m	92 dB(A)	93 dB(A)	93 dB(A)
Incertitude de mesure acoustique	0,69 dB(A)	0,69 dB(A)	0,69 dB(A)
Type du moteur	KD350E_C5	KD15-440E_C5	KD15-440E_C5
Kit d'entretien	RKDS1	RKDS1	RKDS1
Carburant recommandé	Gasoil	Gasoil	Gasoil
Capacité du réservoir de carburant	16 L	16 L	16 L
Huile recommandée	15W40	5W40	5W40
Capacité du carter d'huile	1,20 L	1,50 L	1,50 L
Sécurité d'huile*	O	O	O
Courant continu	X	X	X
Courant alternatif	230V-11,8A	230V-18,1A	400V-6A
Disjoncteur(s)**	O	O	O
Type de prises	2 x 2P+T-230V-10/16A	1 x 2P+T-230V -10/16A /1 x 2P+T 230V-32A	1 x 2P+T 230V-10/16A /3P+T+N 400V-16A
Batterie	O	O	O
Dimensions L x l x h	81 x 55,5 x 59 cm	81 x 55,5 x 59 cm	81 x 55,5 x 59 cm
Poids (sans carburant)	84 kg	103 kg	108 kg

o : série x: impossible

*Sécurité d'huile : En cas de manque d'huile dans le carter moteur ou en cas de faible pression d'huile, la sécurité d'huile arrête automatiquement le moteur pour prévenir tout endommagement. Dans ce cas, vérifier le niveau d'huile moteur et faire l'appoint si nécessaire avant de procéder à la recherche d'une autre cause de panne.

**Disjoncteur : Le circuit électrique du groupe est protégé par un ou plusieurs interrupteurs magnétothermiques, différentiels ou thermiques. En cas d'éventuelles surcharges et/ou courts-circuits, la distribution d'énergie électrique peut être interrompue. En cas de besoin, remplacer les disjoncteurs du groupe électrogène par des disjoncteurs ayant des valeurs nominales et des caractéristiques identiques.

8.5 Qualité du carburant recommandé

L'utilisation d'un carburant non conforme aux spécifications suivante expose à des dommages irréversibles non couverts par la garantie :

- Propreté et qualité : s'assurer que le gasoil utilisé ne contient pas d'eau, qu'il est propre et récent (ni périmé ni contaminé).
- Spécifications : ASTM D975 - 1D ou 2D, EN590 ou équivalentes.
- Température extérieure inférieure à 0°C : utiliser un carburant spécifique (demander conseil à l'un de nos agents).

Il est par ailleurs fortement recommandé d'utiliser toujours le même type de carburant durant toute la vie de l'appareil. Si l'appareil est utilisé peu fréquemment (moins d'1 fois par mois), utiliser du carburant neuf à chaque utilisation ou ajouter un additif stabilisateur dans le réservoir à carburant.

8.6 Déclaration de conformité UE

Nous, SDMO Industries - 270 rue de Kerervern, 29490 GUIPAVAS / CS 40047, 29801 BREST CEDEX 9 – France, déclarons sous notre propre responsabilité que les groupes électrogènes suivants :

Description du matériel :	Marque :	Nom commercial :	Type :	Numéros de série :
Groupe électrogène	KOHLE-SDMO	DIESEL 4000 E XL C5	3499231004302	09-2019-00000000-000 > 52-2026-99999999-999
		DIESEL 6000 E XL C5	3499231004333	
		DIESEL 6500 TE XL C5	3499231003763	

1. Sont conformes aux objectifs de sécurité prévus par la Directive Basse tension - **2014/35/UE** du 26 février 2014 par l'application de la norme harmonisée EN 60204-1 : 2006 (AMD 1 2006, COR 2010)
2. Satisfont aux dispositions des Directives :
 - Machines - **2006/42/CE** du 17 mai 2006 par l'application de la norme harmonisée EN ISO 8528-13 : 2016
 - Compatibilité électromagnétique - **2014/30/UE** du 26 février 2014 par l'application des normes harmonisées EN 60034-1 : 2010 (COR 2010) / EN 61000-6-1 : 2007 / EN 61000-6-2 : 2005 (COR 2005) / EN 61000-6-3 : 2007 (AMD1 2011, AMD1/COR 12) / EN 55011 : 2009 (AMD 1 2010)
 - Relative à la limitation de l'utilisation de certaines substances dangereuses dans les équipements électriques et électroniques - **2011/65/UE** du 08 juin 2011 par l'application de la norme harmonisée EN IEC 63000 : 2018

Ce matériel n'est pas destiné à être utilisé à l'extérieur d'une enceinte affectant significativement la transmission du son (évacuer impérativement les gaz d'échappement à l'extérieur et prévoir une ventilation appropriée de manière à ce que les personnes ou les animaux présents ne soient pas affectés).

Nom et adresse de la personne autorisée à constituer et détenir le dossier technique :

L. ANDRIEUX, 270 rue de Kerervern, 29490 GUIPAVAS / CS 40047, 29801 BREST CEDEX 9 – France.

GUIPAVAS, le 08/2020

L. ANDRIEUX
Président, SDMO Industries



GARANTIE COMMERCIALE

Votre appareil est couvert par une garantie commerciale que *SDMO Industries* vous accorde et qui doit être appliquée par le distributeur auprès duquel vous avez acquis votre appareil, ce conformément aux dispositions suivantes :

DURÉE :

La durée de la garantie de votre appareil est d'une durée de 36 mois ou 2000 heures de fonctionnement, à compter de la date d'achat, au premier des deux termes atteints. Si l'appareil ne dispose pas de compteur horaire, le nombre d'heure de fonctionnement à prendre en compte est de 8 heures par jour.

CONDITIONS D'APPLICATION DE LA GARANTIE :

La garantie débute à compter de la date d'achat de l'appareil par le premier utilisateur. Cette garantie est transférée avec l'appareil lorsque le premier utilisateur le cède, à titre gratuit ou à titre onéreux, et ce pour la durée de garantie initiale restant à courir, qui ne peut être prolongée.

La garantie ne peut s'appliquer que sur présentation d'une facture d'achat lisible, mentionnant la date d'achat, le type de l'appareil, le numéro de série, les nom, et adresse et cachet commercial du distributeur. *SDMO Industries* se réserve le droit de refuser d'appliquer la garantie dans le cas où aucun document ne peut justifier le lieu et la date d'acquisition de l'appareil. Cette garantie donne droit à la réparation ou à l'échange de l'appareil ou de ses composants, jugés défectueux par *SDMO Industries* après expertise en ses ateliers ; *SDMO Industries* se réservant le droit de modifier les dispositifs de l'appareil pour satisfaire à ses obligations. L'appareil ou les composants remplacé(s) sous garantie redevient(nent) la propriété de *SDMO Industries*.

LIMITATION DE LA GARANTIE :

La garantie s'applique pour les appareils installés, utilisés et maintenus conformément à la documentation remise par *SDMO Industries* et en cas de vice de fonctionnement de l'appareil, provenant d'un défaut de conception, de fabrication ou de matière. *SDMO Industries* ne garantit pas la tenue des performances de l'appareil, ni son fonctionnement ou sa fiabilité s'il est utilisé à des fins spécifiques. *SDMO Industries* ne pourra, en aucun cas, être tenue pour responsable des dommages immatériels, consécutifs ou non aux dommages matériels, tels que et notamment, la liste étant non limitative : pertes d'exploitation, frais ou dépenses quelconques résultant de l'indisponibilité de l'appareil, etc. La garantie se limite au coût lié à la réparation ou au remplacement de l'appareil ou à l'un de ses composants, excluant les consommables. La garantie couvre ainsi les frais de main d'œuvre et de pièces, hors frais de déplacement. Les frais de transport de l'appareil ou de l'un de ses composants jusqu'aux ateliers de *SDMO INDUSTRIES* ou de l'un de ses agents agréés sont à la charge du Client ; les frais de transport « retour » restant à la charge de *SDMO Industries*. Toutefois et dans le cas où la garantie ne s'applique pas, les frais de transport seront intégralement pris en charge par le Client.

CAS D'EXCLUSION DE LA GARANTIE :

La garantie est exclue dans les cas suivants : dommages liés au transport de l'appareil ; mauvaise installation ou installation non-conforme aux préconisations de *SDMO Industries* et/ou aux normes techniques et de sécurité ; utilisation de produits, de composants, de pièces de rechange, de combustible ou de lubrifiants, qui ne sont pas conformes aux préconisations ; mauvaise utilisation ou utilisation anormale de l'appareil ; modification ou transformation de l'appareil ou de l'un de ses composants, non autorisée par *SDMO Industries* ; usure normale de l'appareil ou de l'un de ses composants ; détérioration provenant d'une négligence, d'un défaut de surveillance, d'entretien ou de nettoyage de l'appareil ; cas de force majeure, cas fortuits ou causes extérieures (catastrophe naturelle, incendie, choc, inondation, foudre, etc.) ; utilisation de l'appareil avec une charge insuffisante ; mauvaise condition de stockage de l'appareil. Les composants suivants sont également exclus de la garantie : les systèmes de démarrages (batteries, démarreurs, lanceurs), les filtres, les courroies, les fusibles, les interrupteurs, les lampes, les commutateurs, et tous les éléments consommables et pièces d'usure.

MODALITÉS D'APPLICATIONS :

La garantie doit être appliquée par le distributeur auprès duquel vous avez acquis votre appareil. *SDMO Industries* vous invite à vous munir de votre facture d'achat et à contacter le distributeur ou, le cas échéant, le Service Client de *SDMO Industries*. Il est à votre disposition pour répondre à vos interrogations concernant les modalités d'application de la garantie ; ses coordonnées étant les suivantes : *SDMO Industries*, 270 rue de Kerervern – 29490 GUIPAVAS / CS 40047- 29801 BREST CEDEX 9 – Tél : France 0.806.800.107 (prix appel) – Fax : +33298416307.

GARANTIES LÉGALES

Information au consommateur qui est défini comme toute personne physique qui agit à des fins qui n'entrent pas dans le cadre de son activité commerciale, industrielle, artisanale ou libérale.

SDMO Industries est tenue des défauts de conformité de votre appareil dans les conditions de l'article L. 211-4 et suivants du code de la consommation et des défauts cachés de la chose vendue dans les conditions prévues aux articles 1641 et suivants du code civil. Au titre de la garantie de conformité :

- vous disposez d'un délai de 2 ans à compter de la délivrance de votre appareil pour faire valoir la garantie légale de conformité.
- vous pouvez choisir entre la réparation ou le remplacement de votre appareil sous réserve des conditions prévues par l'article L. 211-9 du Code de consommation.
- vous êtes dispensé de rapporter la preuve de l'existence du défaut de conformité de votre appareil durant les 6 mois suivant la délivrance du bien. Ce délai est porté à 24 mois à compter du 18 mars 2016, sauf pour les biens d'occasion.

La garantie légale de conformité s'applique indépendamment de la garantie commerciale que *SDMO Industries* consent.

Vous pouvez également décider de mettre en œuvre la garantie contre les défauts cachés de votre appareil dans les conditions prévues à l'article 1641 du code civil. En cas de défaut caché de votre appareil dont vous devez apporter la preuve, vous pouvez choisir entre la résolution de la vente ou une réduction du prix de vente conformément à l'article 1644 du Code civil.

Articles du Code de la Consommation

Article L211-4

Le vendeur est tenu de livrer un bien conforme au contrat et répond des défauts de conformité existant lors de la délivrance. Il répond également des défauts de conformité résultant de l'emballage, des instructions de montage ou de l'installation lorsque celle-ci a été mise à sa charge par le contrat ou a été réalisée sous sa responsabilité.

Article L211-5

Pour être conforme au contrat, le bien doit :

1° Être propre à l'usage habituellement attendu d'un bien semblable et, le cas échéant :

- correspondre à la description donnée par le vendeur et posséder les qualités que celui-ci a présentées à l'acheteur sous forme d'échantillon ou de modèle ;
- présenter les qualités qu'un acheteur peut légitimement attendre eu égard aux déclarations publiques faites par le vendeur, par le producteur ou par son représentant, notamment dans la publicité ou l'étiquetage ;

2° Ou présenter les caractéristiques définies d'un commun accord par les parties ou être propre à tout usage spécial recherché par l'acheteur, porté à la connaissance du vendeur et que ce dernier a accepté.

Article L211-12

L'action résultant du défaut de conformité se prescrit par deux ans à compter de la délivrance du bien.

Article L.211-16

Lorsque l'acheteur demande au vendeur, pendant le cours de la garantie commerciale qui lui a été consentie lors de l'acquisition ou de la réparation d'un bien meuble, une remise en état couverte par la garantie, toute période d'immobilisation d'au moins sept jours vient s'ajouter à la durée de la garantie qui restait à courir. Cette période court à compter de la demande d'intervention de l'acheteur ou de la mise à disposition pour réparation du bien en cause, si cette mise à disposition est postérieure à la demande d'intervention.

Articles du Code civil

Article 1641

Le vendeur est tenu de la garantie à raison des défauts cachés de la chose vendue qui la rendent impropre à l'usage auquel on la destine, ou qui diminuent tellement cet usage que l'acheteur ne l'aurait pas acquise, ou n'en aurait donné qu'un moindre prix, s'il les avait connus.

Article 1648 1^{er} alinéa

L'action résultant des vices rédhibitoires doit être intentée par l'acquéreur dans un délai de deux ans à compter de la découverte du vice.

CONTENTS

Section 1. Preface	Section 6. Transporting and storing the generating set
Section 2. Instructions and safety regulations (personal protection)	Section 7. Repairing minor faults
Section 3. Getting started with the generating set	Section 8. Technical specifications
Section 4. Using the generator set	Section 9. Conditions of warranty
Section 5. Generating set maintenance	

Section 1. Preface

IMPORTANT	<p>Material damage</p> <p>Before use, read this manual and the safety instructions provided alongside it thoroughly. Keep these safe throughout the unit's service life and always adhere to the safety advice and the usage and maintenance instructions contained therein.</p>

The information contained in this manual is taken from technical data available at the time of print (the photos shown in this manual are not legally binding). In line with our policy of continually improving the quality of our products, this information may be amended without warning. On request, we can supply our original manuals in French via our website.

In this manual, dangers are represented by the following two symbols:

	<p>RISK TO THE HEALTH OF THOSE CONCERNED</p> <p>DANGER OF DEATH (if appropriate)</p> <p>Indicates an imminent danger which may result in death or serious injury. Failure to follow the instruction shown may pose serious risks to the health and life of those concerned.</p>
[Appropriate pictogram(s)]	

IMPORTANT	<p>Material damage</p> <p>[At-risk equipment]</p> <p>Indicates an at-risk situation. Failure to follow the instructions provided may result in minor injuries to those concerned or material damage.</p>

Section 2. Instructions and safety regulations (personal protection)

The instructions and safety regulations must be read carefully and followed to avoid endangering personal health and safety. If there is any doubt over the meaning of the instructions, please contact your nearest agent.

2.1 Meaning of the pictograms on the generating set

DANGER	DANGER: risk of electric shock	GROUND	DANGER: risk of burns	Before starting, check the oil level.

	<p>DANGER:</p> <ol style="list-style-type: none"> 1 - Refer to the documentation supplied with the unit. 2 - Emission of toxic exhaust gases. Do not use in a confined or poorly ventilated area. 3 - Stop the unit before filling with fuel.
1 2 3	



2.2 General guidelines

Never let other people use the unit without ensuring they have all of the necessary instructions beforehand. Never allow a child to touch the unit, even when switched off, and do not operate the unit when animals are in the vicinity (fear, disturbance, etc.). In all cases, respect the local regulations currently in place concerning the use of the units. Exhaust gases, fuel and oil are toxic products; take all necessary protective measures.

2.3 Guidelines for protecting the environment



Drain the engine oil into a designated container: never drain or discard engine oil onto the ground. As far as possible, avoid sound reverberating through walls or buildings (the noise will be amplified). If the unit is used in wooded, bushy or uncultivated areas and if the exhaust silencer is not fitted with a spark arrester, clear any vegetation away from the area and take care that the sparks do not cause a fire. Once the unit is no longer being used (end of product life), take it to a waste collection point.

2.4 Risks relating to exhaust gases

 DANGER	RISK OF POISONING DANGER OF DEATH (if appropriate)
	The carbon monoxide present in the exhaust gas may lead to death by inhalation if the concentration levels in the atmosphere are too high. Always use the unit in a well ventilated area where the gases cannot accumulate.

For safety reasons and for correct operation of the unit, correct ventilation is essential (risk of poisoning, engine overheating and accidents involving, or damage to, the surrounding equipment and property). If it is necessary to operate it inside a building, the exhaust gases must be evacuated outside and adequate ventilation must be provided so that any people or animals present are not affected.

2.5 Risk of fire



 DANGER	RISK OF FIRE DANGER OF DEATH
	Never operate the unit in areas containing flammable products (risk of sparks). Keep all flammable or explosive materials (e.g. petrol, oil, cloth, etc.) out of the way when unit is running. Never cover the unit with any type of material while it is in operation or just after it has been turned off: always wait until the engine cools down (at least 30 minutes).

2.6 Risk of burns

IMPORTANT	
	Before any intervention, wait for the unit to cool down (at least 30 minutes).

When running and just after stopping, the oil, engine and the exhaust silencer are hot and may cause burns if contact is made.

2.7 Risk of electrocution

 DANGER	RISK OF ELECTROCUTION DANGER OF DEATH
	Units supply electrical current while operating; comply with the applicable legislation as well as the installation and usage recommendations given in this manual. If you are in any doubt regarding installation, please contact your nearest agent. Do not connect the unit directly to other power sources (such as the mains for example); fit a source changeover panel. Never touch stripped cables or disconnected connectors. Never handle a unit with wet hands or feet. Never expose the equipment to liquid splashes or rainfall, and do not place it on wet ground.

2.7.1 Temporary or semi-temporary installation (work site, show, fairground, etc.)

A - If the unit is not equipped with an integrated differential protection device at delivery (standard version with insulated neutral on the unit's earth terminal):

- Use a differential device calibrated to 30mA at the output of each of the unit's sockets (place each device at least 1 metre from the unit, protecting it from weather conditions).
- If one or more mobile or portable devices are used occasionally, the unit does not need to be earthed.

B - If the unit is equipped with an integrated differential protection device at delivery (standard version with alternating neutral connected to the unit's earth terminal - for use with TT or TN systems):

- Connect the unit to the earth: attach a 10 mm² copper wire to the unit's earth terminal (A1) and to a galvanised steel earthing rod set 1 metre into the ground.

2.7.2 Fixed installation or mains failure

When supplying a fixed installation (e.g. as backup for mains outages), the unit must be connected by a qualified electrician in accordance with the regulations applicable at the installation site. The units are not designed to be connected directly to an installation (risk of electrocution or damage to equipment).

A - If the unit is not equipped with an integrated differential protection device at delivery (standard version with insulated neutral on the unit's earth terminal):

- Use a source inverter.
- The unit does not need to be earthed.

B - If the unit is equipped with an integrated differential protection device at delivery (standard version with alternating neutral connected to the unit's earth terminal - for use with TT or TN systems):

- Use a source inverter.
- Connect the unit to the earth: attach a 10 mm² copper wire to the unit's earth terminal (A1) and to a galvanised steel earthing rod set 1 metre into the ground.

2.7.3 Mobile application

The units are intended to operate while stationary. They may not be installed on a vehicle or other mobile equipment unless a study has been carried out analysing the unit's various installation and usage specifications. It is prohibited to use the unit whilst it is in motion. If earthing is not possible, connect the unit's earth terminal (A1) to the vehicle earth.

2.7.4 Connection and choice of cables

For all connections, use flexible, strong rubber-sheathed cables which comply with standard IEC 60245-4 or equivalent cables, and ensure that these are kept in perfect condition. Only use one item of class I electrical equipment per socket and connect up equipment using a cable equipped with a PE protective conductor (green/yellow); this protective conductor is not required for class II equipment. Adhere to the cross sections and lengths recommended in this table during installation or when using electrical extensions.

Equipment type:		Single-phase						Three-phase			
		10 A		16 A		32 A		10 A		16 A	
Type of unit connector:		mm ²	AWG	mm ²	AWG	mm ²	AWG	mm ²	AWG	mm ²	AWG
Recommended cable cross section:											
Length of cable used	0 to 50 m	4	10	6	9	10	7	1.5	14	2.5	12
	51 to 100 m	10	7	10	7	25	3	2.5	12	4	10
	101 to 150 m*	10	7	16	5	35	2	4	10	6	9

*This cable length is the maximum permitted length, and must not be exceeded.

Installation method = cables on raceway or non-drilled tablet/Permitted drop in voltage = 5%/Multi-core conductors/Cable type PVC 70°C (e.g. H07RNF)/Ambient temperature =30°C.

2.8 Risk of hearing loss

	DANGER
	<p>RISK OF HEARING LOSS Suitable hearing protection must be worn at all times when the unit is running.</p>

2.9 Risks during handling operations, use and maintenance

For safety reasons, all operations must be carried out by staff with the necessary skills and using suitable equipment. Maintenance must be carried out on a regular and conscientious basis, using only original parts. Gloves must be worn.



Safety guidelines for handling petroleum products:

	DANGER
	<p>RISK OF POISONING OR EXPLOSION Respect the local regulations in force concerning the handling of petroleum products. Fill up when the unit is switched off and the engine cold. Smoking, using a naked flame, producing sparks and making telephone calls are forbidden when filling the tank. After filling, always check that the tank's filler cap is properly tightened. Clean any traces of fuel with a clean cloth and wait until the vapors have dispersed before starting the unit. If the fuel is exposed to high temperatures for a period of several hours (containers or generating set stored in a vehicle parked in the sun, for example), harmful vapors could be released causing a risk of poisoning or of feeling unwell. The fluids used by the units, such as oils and fuels, are dangerous products. Never inhale or ingest; avoid prolonged or repeated contact with the skin.</p>

Safety guidelines for handling batteries:

	DANGER
	<p>RISK OF POISONING OR EXPLOSION Follow the battery manufacturer's recommendations. Only use insulated tools. Keep away from fire or naked flames. Always ensure adequate ventilation during charging.</p>

Section 3. Getting started with the generating set

3.1 Key to illustrations

The cover illustrations can be used to identify the various components of the unit. The procedures in the manual refer to these illustrations using letters and numbers as identifiers: "A1" refers to the number 1 on figure A.

Earth terminal	A1	Solenoid valve	A9	Air filter	A16
Battery	A2	Starter-recoil reel	A10	Wheel	D1
Dipstick	A3-B1	Electrical sockets	A11	Air filter cover	D2
Dipstick upper limit	B2	Stop lever	A12	Wing nut	D3
Dipstick lower limit	B3	Oil drain plug	A13-B4	Paper element	D4
Oil filler cap	A4	Oil filter	A14-B6	Rubber seal	D5
Fuel level indicator	A5	Oil filter screw	B5	Exhaust silencer	A17
Fuel tank cap	A6	Fuel filter	A15-C1	Circuit breakers	A18
Fuel tap	A7	Fuel filter mounting clip	C2	GSC101-Generator Smart Care	A19
Key	A8	Fuel filter mounting clip screw	C3		

The unit may be equipped with the "GS101-Generator Smart Care" option (A19): the Bluetooth GSC101 box transmits all the information needed to monitor the unit to an application to be installed on your mobile phone; this includes maintenance dates, a maintenance aid, and the map of approved resellers for any spare parts required.



3.2 Initial commissioning

On taking delivery and commissioning the unit:

1. Check that it is complete and not damaged in any way.
2. If the unit is fitted with a transport bracket, remove it.
The transport bracket is a metal plate located underneath the engine, close to the earth terminal. Although useful for transportation, it will prevent optimum operation of the unit (noise, vibration). To remove it: lift the unit slightly and place it on a block then remove the nut (1) and the clamp (2).
3. Check the oil and fuel levels and top them up if necessary.
4. If necessary, connect the battery, starting with the positive terminal.
Observe the polarity of the battery terminals when connecting it: as this could cause serious damage to the electrical equipment.

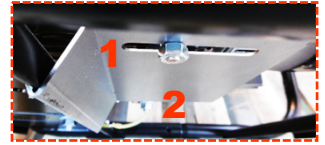

Some units require a running-in period. Contact your nearest agent for more information.

3.3 Installing the battery

1. Connect the red wire to the positive battery terminal (+) (A2).
2. Connect the black wire to the negative battery terminal (-).

3.4 Connecting Generator Smart Care

The unit may be equipped with the "GS101-Generator Smart Care" option (A19):

1. Secure the Bluetooth GSC101 box to the unit,
2. Download and install the free Generator Smart Care* application onto a mobile phone or tablet,
3. Create an account,
4. Activate Bluetooth on the phone or tablet,
5. Follow the instructions on the application to pair the phone or the tablet with the Bluetooth GSC101 box.

Generator Smart Care displays all the information needed to monitor the unit in the application; this includes maintenance date alerts and reminders, a maintenance aid, and the map of approved resellers for any spare parts required.



*Available free from the App Store and Google Play (excluding any connection fees charged by the phone system operator).

Section 4. Using the generator set

Before using the unit, always:

1. Check that the unit is correctly installed and that it is ready to start.
2. Make sure you have understood all of the operating procedures.
To stop the unit in an emergency: turn the key to the "OFF" position and close the fuel tap(s), if fitted.

4.1 Positioning the generating set for operation

 DANGER	RISK OF POISONING - CARBON MONOXIDE DANGER OF DEATH Carbon monoxide is invisible, odorless and non-irritating and can cause death in less than an hour. Always use the unit in a well ventilated area where the gases cannot accumulate. In the event of headache, nausea or vomiting: stop the unit immediately, ventilate and evacuate the area and call for help.
	

1. Choose a site that is clean, well ventilated and sheltered from bad weather.
2. Position the unit on a flat horizontal surface that has sufficient load-bearing capacity to prevent it from sinking.
The units are designed for stationary operation: they must not be installed on a vehicle or other mobile equipment unless a study taking into account the different specific requirements for use of the unit has been carried out.
3. Check that the angle of the unit, in all directions, does not exceed 10°.

4.2 Check the generating set is in a good general condition (bolts, hoses)

Inspect the entire unit before start-up and after each use to prevent any faults or damage.

1. Check that the unit is clean, in particular the air intake zones (engine air intake, air vents, air filter, etc.).
2. Check all of the unit's pipes and hoses to ensure they are in good condition and that there are no leaks.
Pipes or hoses must be replaced by a specialist technician. Please contact your nearest agent.
3. Tighten any loose bolts.
The cylinder head bolts must be retightened by a specialist technician. Please contact your nearest agent.

4.3 Checking the engine oil level and topping up

1. If the unit has been used, leave to cool for at least 30 minutes.
2. Remove the dipstick (A3-B1) and wipe it clean.
3. Reinsert the dipstick then remove it again.
4. Visually check the level: it must be between the upper limit (B2) and lower limit (B3) on the dipstick.
If the oil level is too low: open the oil filler cap (A4), use a funnel to top up the oil, then screw the oil filler cap back in.
If the oil level is too high: drain some of the oil into a suitable container.
5. Check the level again before screwing the dipstick back in.
6. Check that there are no oil leaks, and wipe away any traces of oil with a clean cloth.

4.4 Checking the fuel level and topping up

Visually check the fuel level using the fuel level indicator (A5). If necessary, fill with fuel:

1. Fill up when the unit is switched off and the engine cold.
2. Unscrew the fuel tank cap (A6).
3. Fill the fuel tank using a funnel, taking care not to spill any.
Do not overfill the tank (there should not be any fuel in the filler neck).
4. Screw the fuel tank cap back on.
5. All traces of fuel should be wiped off with a clean cloth.

4.5 Starting the generating set

Once you have completed the daily checks and carefully read the safety instructions and rules:

1. Open the fuel tap (A7).
2. Turn the key (A8) to position "B" then "C".
The unit starts.

4.5.1 Starting the generating set

If electric starting does not work, start the unit manually:

1. Open the fuel tap (A7).
2. Turn the starting and shut-down key (A8) to position "B".
3. Actuate the solenoid valve (A9, I).
4. Slowly pull the starter/recoil reel handle (A10) until there is some resistance, then let it return slowly.
5. Pull the starter-recoil reel handle hard, quickly then let it return to its initial position slowly.
If the unit does not start, repeat the operation until the unit starts.
6. Wait until the engine temperature starts to rise before using the unit.
7. Actuate the solenoid valve (O).

4.6 Using the electricity supplied

1. Allow the unit speed to stabilize and the temperature to rise (approx. 3 to 5 min.).
2. Connect the equipment to be used to the electrical sockets (A11) on the unit.

For France only: Our units are fitted with sockets where the earthing contact is made using side tabs. In exceptional cases where the equipment is only fitted with an earthing pin, use an adaptor. After use, always disconnect the adaptor and store it carefully, away from sources of moisture. Always ensure that the socket cover on the unit is closed: risk of damage (loss of seal).



4.7 Switching the generating set off

1. Disconnect the equipment used, taking care to close the cover for the unit's electrical sockets (A11).
2. Allow the unit to run idle for 1 or 2 minutes.
3. Move the key to position "A" (A8).
If the key fails, shut down the unit using the stop lever (A12).
4. Close the fuel tap (A7).
5. Ensure the unit is properly ventilated and to avoid any risk of fire, wait for it to be fully cool before covering it and storing it.
Even when the unit is turned off, the engine continues to give off heat.

Section 5. Generating set maintenance

As a safety measure, maintenance should be performed on the generating set regularly and carefully by people who have the necessary experience and are equipped with suitable tools, in respect of current regulations. The maintenance operations to be carried out are detailed in the maintenance table. The interval for this is supplied as a guide and for generating sets operating with fuel and oil which conform to the specifications given in this manual. The maintenance intervals can be shortened depending on the generating set's operating conditions and requirements. It is important to note that the warranty shall not be valid if generating set maintenance has not been performed correctly.

5.1 Reminder of use

Ensuring maintenance is performed regularly and correctly will guarantee safety and performance. **The oil, filter elements and, where present, the spark plug, are consumables which must be in good condition for the unit to operate correctly. Replace them regularly as often as is needed (the reference for ready-to-use maintenance kits is given in the table of technical specifications where applicable).** The warranty becomes void in the event of failure to respect the maintenance recommendations. For any questions about a special operation, please contact your nearest agent who will advise and help you.

5.2 Maintenance intervals table

The maintenance frequency is given as an indication only and is for devices using fuel and oil complying with the specifications given in this manual. The maintenance intervals can be shortened depending on the unit's operating conditions and requirements. Perform the maintenance operations at the indicated due dates even if the number of hours' operation has not been reached. **The warranty will be invalidated if maintenance of the unit has not been performed correctly.**

Operation to be carried out:		After		In hours, months or years, whichever comes first		
		5 hours	3 months/ 50 hours	Every 6 months/ 100 hours	Every 2 years/ 200 hours	Every 2 years/ 500 hours
Unit	Clean the unit		X	X	Major service to be carried out by one of our agents. France: 0.806.800.107 (call charge)	Major service to be carried out by one of our agents. France: 0.806.800.107 (call charge)
	Check the battery charge		X	X		
Oil	Change	X	X	X*		
	Replace the filter		X	X		
Fuel	Replace the filter		X	X		
Air filter	Replace		X	X		
Part numbers of parts to be used during maintenance:			RKDS1	RKDS1		

*If KOHLER oil is used, the interval can be extended to 150 hours of operation.

5.3 Performing the maintenance operations

1. Shut down the unit and wait at least 30 minutes for it to cool.
2. Disconnect the cap(s) of the spark plug(s) and disconnect the "-" terminal on the battery (if fitted).
3. Carry out maintenance in accordance with the information given in this manual and, to avoid the risk of damage to the unit, only use original parts or their equivalent.

5.3.1 Replace the oil filter and change the oil

The used oil and filter must be recycled or eliminated according to the local regulations in force. In order for the drain operation to be more effective, it is advisable to run the generating set for around ten minutes before the drain operation in order to make the oil more fluid.

Drain the oil:

1. Using a suitable container, drain the engine oil completely by removing the drain plug (A13-B4) and oil filler cap (A4).
2. Let all of the oil drain out before refitting the drain plug.

Replace the oil filter:

3. Using an Allen key, unscrew the fastening screw (B5) on the oil filter cover and remove it.
4. Remove the oil filter (A14-B6) and dispose of it.
5. Clean the oil filter support bracket and coat the oil filter seal with clean engine oil.
6. Fit a new oil filter and refit the oil filter cover by tightening the fastening screw.

Fill up the oil:

7. With the oil drain plug closed and using a funnel, fill up with oil that complies with the specifications in this manual and check the level regularly using the dipstick.
The oil level must be between the minimum and maximum marks on the dipstick. If the oil level is too low, keep topping it up. If the oil level is too high, drain some off.
8. Check that there are no leaks, and wipe away any traces of oil with a clean cloth.

5.3.2 Replace the fuel filter

1. Close the fuel tap (A7) and place a suitable container underneath the fuel filter (A15-C1).
2. Note the direction of assembly for the fuel filter.
3. Pinch the mounting clips (C2) and remove the hoses.
4. Unscrew the retaining clamp screw (C3) and remove then discard the worn fuel filter.
5. Observing the direction of fitting, fit a new fuel filter.
6. Screw the retaining clamp screw back in, and reconnect the hoses by pinching the mounting clips.
7. Open the fuel tap and check that there are no leaks.
8. Wipe off all traces of fuel with a clean cloth and close the fuel tap.

5.3.3 Replacing the air filter

1. Undo the wheel (D1) and remove the air filter cover (D2).
2. Remove the wing nut (D3) and the filter element (D4).
3. Replace the filter element with a new one.
4. Check that the rubber seal (D5) is in good condition; replace it if necessary.
5. Carefully refit the filter element, wing nut, and then the air filter cover, screwing the wheel back in.

5.3.4 Cleaning the generating set

To ensure it continues to run correctly, the unit must be cleaned regularly. If the unit is installed inside, always check that the installation is clean and in good condition. If the unit is being used outside (building sites, dusty, muddy or densely wooded areas, corrosive environment, etc.), it must be cleaned more frequently.

Use of water sprays or high pressure cleaning equipment is prohibited as this may seriously damage the unit.

1. Use a brush to gently clean the engine air intakes and outlets and, if present, the spark arrester.
2. Clean the unit with a sponge and water mixed with a mild detergent (car shampoo, for example), then rinse with fresh water to remove all traces of the cleaning product.
A cleaning foam may be used and wiped off using a soft, absorbent cloth. Stubborn stains may be removed using a suitable solvent (white spirit or equivalent) and wiped off using a soft, absorbent cloth.
3. Check the general condition of the unit (no leakage, tightness of nuts and bolts, connections and hoses, etc.)
4. Apply an anti-rust product to damaged areas, change defective parts and damaged labels if necessary.
Only use original parts and consult an agent if necessary.

Section 6. Transporting and storing the generating set

6.1 Transport and handling conditions

The unit should be handled gently and sudden movements should be avoided. Ensure that the place where it is to be stored or used is carefully prepared beforehand. Before any fixed installation on a trailer or inside a vehicle, consult one of our approved agents.

Before transporting the unit, take the following necessary precautions:

1. Check that the routes to be used are smooth and drivable. If it proves necessary to use uneven roads, drain the fuel into a container before setting off.
2. Check that the bolts are correctly tightened, close the fuel tap (if fitted) and disconnect the battery (if fitted).
3. The unit should always be transported in its normal operating position; never lay it on its side. Ensure that the unit cannot fall from the vehicle carrying it, but without exerting too much force (risk of damaging the unit).

6.2 Storage conditions

This procedure for storing the unit or protecting it over the winter must be respected if it is not used for a period of up to 1 year. For longer periods of storage, it is recommended to contact your nearest agent or to start up the unit for a few hours every year, ensuring that the storage procedure is respected afterwards.

1. Start the unit and allow it to operate until it runs out of fuel.
2. With the fuel tap open, replace the fuel filter (A15-C1).
The fuel circuit will drain, ensuring that the unit remains in good condition.
3. Close the fuel tap (A7).
4. Disconnect the battery (A2).
5. Top up the oil.
6. Replace the air filter (A16).
7. Clean the unit and cover it with a protective cover.
8. Store it in its normal position, in a clean, dry and well ventilated area.

Section 7. Repairing minor faults

7.1 Diagnostics for minor faults

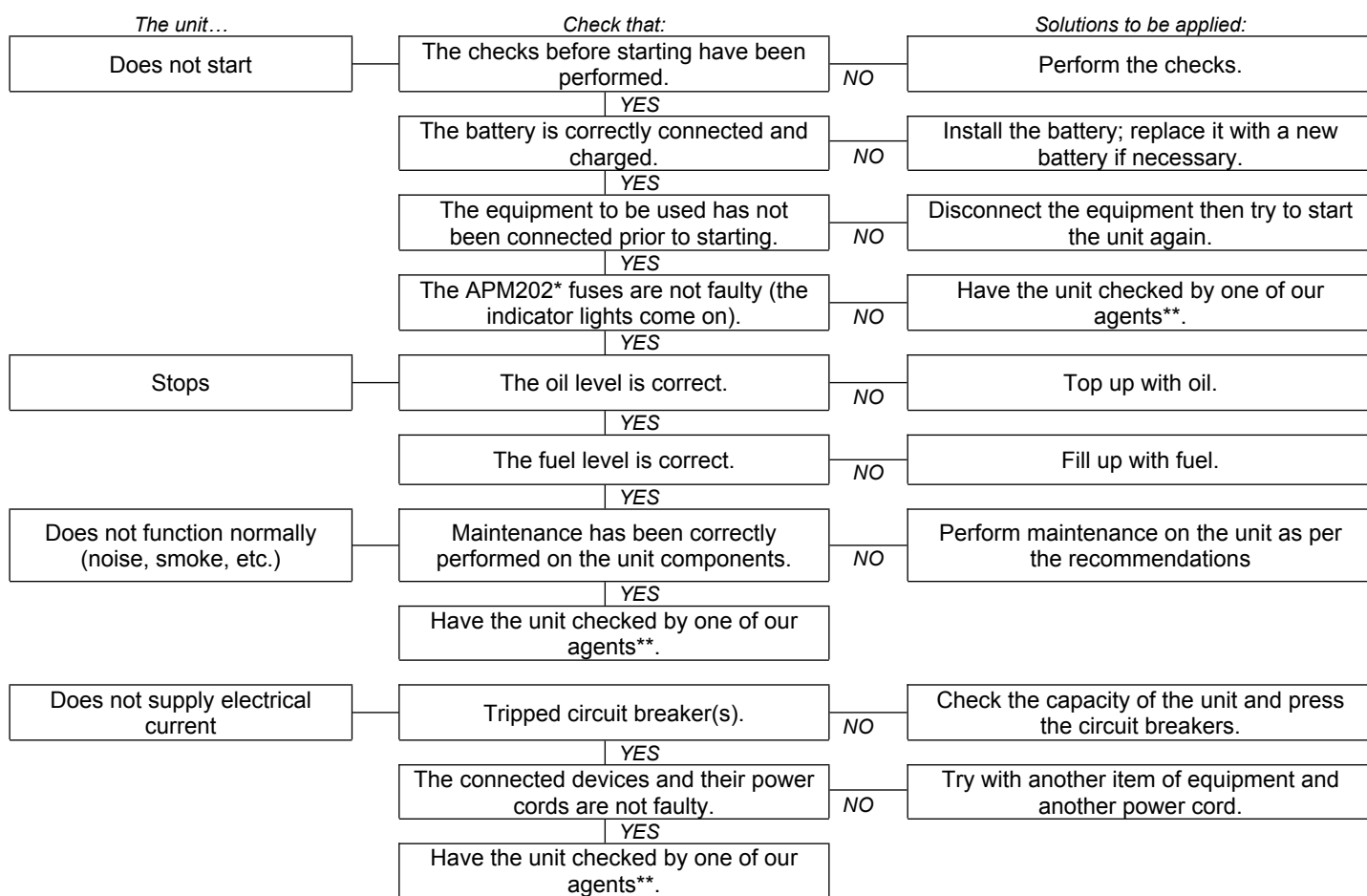

* if fitted
** France: 0.806.800.107 (call charge)

7.2 Generator Smart Care

If the unit has been equipped with the "GS101-Generator Smart Care" option (A19), it is necessary to change the batteries in the Bluetooth GSC101 box when the warning is displayed in the Generator Smart Care application (approximately every two years).

1. Use a small crosshead screwdriver to open the cover of the box,
2. Remove the used batteries and take them to a waste collection point so that they can be recycled,
3. Fit two new AAA batteries, observing the polarity (+/-),
4. Close the unit cover and carefully tighten the screws.



Section 8. Technical specifications

8.1 Operating conditions

The stated outputs of the units are obtained under the reference conditions outlined in ISO 8528-1(2005):

Total barometric pressure: 100 kPa - Ambient air temperature: 25°C (298 K) - Relative humidity: 30%.

The unit's output is reduced by approximately 4% for every additional 10°C and/or approximately 1% for every additional 100m in altitude. Units can only operate while stationary.

8.2 Capacity of the generating set

Before connecting and operating the unit, calculate the electrical power required by the units to be used (in watts)*. To ensure optimal operation, the total wattage of all equipment used at the same time must be:

- greater than 60% of the rated load for the unit (risk of insufficient load);
- less than the rated load for the unit during continuous operation (risk of overload).

If the unit is run under or over its rated load frequently or for long periods of time, it can start to wear very quickly. Damage caused in this way will not be covered by the warranty.

*This load is usually indicated in the technical specifications or on the manufacturer's plate for the equipment. Some equipment requires a higher load when starting. This minimum required power must not exceed the unit's maximum power.

8.3 Generating set identification

The identification plate for the unit (example shown below) is affixed inside one of the skirts or on the chassis.

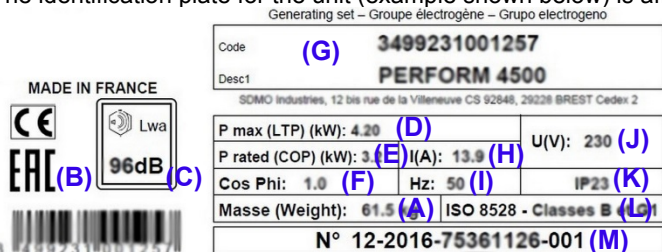

- | | |
|--------------------------------------|-------------------------|
| (A): Model | (G): Ground |
| (B): CE/EAC marking | (H): Current amperage |
| (C): Guaranteed acoustic power level | (I): Current frequency |
| (D): Maximum power | (J): Current voltage |
| (E): Nominal power | (K): Protection rating |
| (F): Power factor | (L): Reference standard |
| | (M): Serial number |

Serial numbers will be required when requesting troubleshooting advice or spare parts. For your records, please enter the unit and engine serial numbers below.

Unit serial number:	Engine manufacturer: (e.g. Kohler)	Engine serial number: (e.g Kohler (SERIAL NO. 4001200908))
...../..... -

8.4 Specifications

Model	DIESEL 4000 E XL C5	DIESEL 6000 E XL C5	DIESEL 6500 TE XL C5
Maximum power	3400 W	4900 W	5200W
Rated power	2720 W	4159 W	4159 W
Acoustic pressure at 1 m	92 dB(A)	93 dB(A)	93 dB(A)
Acoustic measurement uncertainty	0,69 dB(A)	0,69 dB(A)	0,69 dB(A)
Engine type	KD350E_C5	KD15-440E_C5	KD15-440E_C5
Maintenance kit	RKDS1	RKDS1	RKDS1
Recommended fuel	Diesel	Diesel	Diesel
Fuel tank capacity	16 L	16 L	16 L
Recommended oil	15W40	5W40	5W40
Oil sump capacity	1,20 L	1,50 L	1,50 L
Oil cut-out*	O	O	O
Direct current	X	X	X
Alternating current	230V-11,8A	230V-18,1A	400V-6A
Circuit breaker(s)**	O	O	O
Socket type	2 x 2P+T-230V-10/16A	1 x 2P+T-230V -10/16A /1 x 2P+T 230V-32A	1 x 2P+T 230V-10/16A /3P+T+N 400V-16A
Battery	A2	A2	A2
Dimensions l x w x h	81 x 55,5 x 59 cm	81 x 55,5 x 59 cm	81 x 55,5 x 59 cm
Weight (without fuel)	84 kg	103 kg	108 kg

O: standard x: not available

*Oil cut-out: If there is no oil in the engine sump or if the oil pressure is low, the oil cut-out mechanism automatically stops the engine to prevent any damage. If this occurs, check the engine oil level and top it up if necessary before looking for any other cause of the problem.

**Circuit breaker: The set's electrical circuit is protected by one or more magnetothermal, differential or thermal cut-out switches. In the event of an overload and/or short circuit, the supply of electrical energy may be cut.

If necessary, replace the circuit breakers in the generating set with circuit breakers with identical nominal ratings and specifications.

8.5 Recommended fuel quality

Using fuel which does not comply with the following specifications risks causing irreversible damage not covered under the warranty:

- Cleanliness and quality: ensure that the diesel used does not contain water, that it is new and clean (not out of date or contaminated).
- Specifications: ASTM D975 - 1D or 2D, EN590 or equivalent.
- Outdoor temperature below 0°C: use a special fuel (for more information, please contact one of our agents).

However, it is strongly recommended that the same type of fuel is used throughout the complete service life of the unit. If the unit is used infrequently (less than once a month), use new fuel with each use or add a stabilizing additive to the fuel tank.



8.6 EU Declaration of Conformity

We, SDMO Industries - 270 rue de Kerervern, 29490 GUIPAVAS/CS 40047, 29801 BREST CEDEX 9 – France, hereby declare under our sole responsibility that the following generating sets:

Equipment description:	Make:	Trade name:	Type:	Serial numbers:
Generating set	KOHLER-SDMO	DIESEL 4000 E XL C5	3499231004302	09-2019-00000000-000 > 52-2026-99999999-999
		DIESEL 6000 E XL C5	3499231004333	
		DIESEL 6500 TE XL C5	3499231003763	

1. Comply with the safety requirements set out in the Low Voltage Directive - **2014/35/EU** of 26 February 2014 in application of the harmonized standard EN 60204-1: 2006 (AMD 1 2006, COR 2010)
2. Comply with the provisions of the following Directives:
 - Machinery - **2006/42/EC** of 17th May 2006 in application of the harmonized standard EN 8528:-13 2016
 - Electromagnetic compatibility - **2014/30/EU** of 26th February 2014 in application of the harmonized standards EN 60034-1: 2010 (COR 2010) / EN 61000-6-1: 2007 / EN 61000-6-2: 2005 (COR 2005) / EN 61000-6-3: 2007 (AMD1 2011, AMD1/COR 12) / EN 55011: 2009 (AMD 1 2010)
 - Relating to the restriction of the use of certain hazardous substances in electrical and electronic equipment - **2011/65/EU** of 8th June 2011 in application of the harmonized standard EN IEC 63000 : 2018

This equipment is not designed for use outside an enclosure significantly limiting the transmission of sound (the exhaust gases must be evacuated outside and adequate ventilation must be provided so that any people or animals present are not affected).

Name and address of the person authorized to create and hold the technical file:

L. ANDRIEUX, 270 rue de Kerervern, 29490 GUIPAVAS / CS 40047, 29801 BREST CEDEX 9 – France.
GUIPAVAS, 08/2020

L. ANDRIEUX
President, SDMO Industries

Section 9. Conditions of warranty

COMMERCIAL WARRANTY

Your unit is covered by a commercial warranty granted by *SDMO Industries*. This warranty must be applied by the distributor from which you purchased your unit, in accordance with the following provisions:

TERM:

The warranty for your unit is valid for a period of 36 months or 2000 operating hours, from the date of purchase. It applies to whichever of these thresholds is reached first. If the unit does not have a working hours counter, the number of operating hours will be deemed to be eight (8) hours per day.

TERMS FOR APPLICATION OF THE WARRANTY:

The warranty starts on the date the unit was purchased by the first user. This warranty is transferred with the unit if the first user chooses to transfer it, either free or for a charge; it is valid for the remaining duration of the initial warranty, which cannot be extended.

The warranty only applies upon presentation of a legible purchase invoice, which states the date of purchase, the unit type, the serial number, and the name, address and commercial stamp of the distributor. *SDMO Industries* reserves the right to refuse to honour the warranty in the absence of documentary evidence of the date and place of purchase of the unit. This warranty entitles the holder to the repair or replacement of the unit or its components, if deemed to be defective by *SDMO Industries* after expert analysis in its workshops; *SDMO Industries* reserves the right to modify the equipment on the unit to meet its obligations. The unit or components replaced under warranty become the property of *SDMO Industries*.

LIMITATION OF THE WARRANTY:

The warranty applies to units installed, used or maintained in accordance with the documentation provided by *SDMO Industries*, and in the event of any operating defect with the unit, caused by a fault with the design, manufacture or material. *SDMO Industries* does not guarantee the performance capabilities of the unit, or its operation or reliability if it is used for specific purposes. Under no circumstances can *SDMO Industries* be held responsible for any consequential loss, whether or not arising out of material damage, which includes but is not limited to the following: Any operating losses, costs or expenses resulting from unavailability of the unit, etc. The warranty is limited to the cost related to the repair or replacement of the unit or one of its components, excluding consumables. The warranty therefore covers the costs of parts and labour, excluding travel costs. The cost of transporting the unit or one of its components to the workshops of SDMO INDUSTRIES or one of its approved agents shall be borne by the Customer; the "return" transport costs shall be borne by *SDMO Industries*. However, in the event that the warranty does not apply, all transport costs shall be borne by the Customer.

CASES OF EXCLUSION FROM THE WARRANTY:

Warranty exclusion applies in the following cases: damage resulting from transporting the unit; incorrect installation or installation not complying with *SDMO Industries* recommendations and/or technical and safety standards; use of non-recommended products, components, replacement parts, fuel or lubricants; incorrect use or misuse of the unit; modification or conversion of the unit or any of its components not authorized by *SDMO Industries*; normal wear and tear of the unit or of one of its components; damage due to negligence, failure to monitor, service or clean the unit; force majeure, acts of God or other external causes (natural disaster, fire, impact, flooding, lightning, etc.); operation of the unit with insufficient load; inadequate storage conditions of the unit. The following components are also excluded from the warranty: the starter systems (batteries, starter motors, starter), the filters, the belts, the fuses, the switches, the lamps, the commutators, and all consumables and wearing parts.

TERMS AND CONDITIONS FOR APPLICATION:

The warranty must be applied by the distributor from which you purchased your unit. You are requested by *SDMO Industries* to locate your purchase invoice and contact the distributor or, where applicable, the Customer Service Department of *SDMO Industries*. Staff from this department can answer your questions concerning the warranty's application conditions; contact details are as follows: *SDMO Industries*, 270 rue de Kerervern – 29490 GUIPAVAS / CS 40047- 29801 BREST CEDEX 9 – Tel: France 0.806.800.107 (call charge) – Fax: +33298416307.

LEGAL GUARANTEES

Information for the consumer, who is defined as any individual acting for purposes outside of his or her trade, business, craft or profession.

SDMO Industries is liable for any conformity issues with your unit under the conditions set out in article L. 211-4 and following of the Consumer Code and for hidden defects in the sold item under the conditions set out in articles 1641 and following of the civil code. Under the conformity guarantee:

- you have a period of 2 years from the date your unit was delivered to make a claim under the statutory conformity guarantee.
- you may choose between repair or replacement of your unit, subject to the conditions set out in article L. 211-9 of the Consumer Code.
- you are required to send proof of the existence of the conformity issue with your unit within 6 months of the item's delivery. This period is extended to 24 months from 18 March 2016; this does not apply to used items.

The statutory guarantee applies independently of the commercial warranty provided by *SDMO Industries*.

You may also decide to implement the guarantee applicable to hidden defects with your unit under the conditions set out in article 1641 of the Civil Code. If there is a hidden defect with your unit, and you are required to provide proof, you may choose between cancellation of the sale or a reduction in the sale price in accordance with article 1644 of the Civil Code.

Articles of the Consumer Code

Article L211-4

The vendor is required to deliver goods that comply with the contract and is answerable for any non-compliances existing on delivery. It is also answerable for any non-compliances resulting from packing, assembly instructions or installation when in the charge of the latter under the terms of the contract or when carried out under its responsibility.

Article L211-5

To comply with the contract, the goods must:

1. Be suitable for the use customarily expected of similar goods and, if applicable, must:

- match the description given by the Vendor and possess the qualities that the Vendor has presented to the Buyer in the form or a sample or model;
- have the qualities a Buyer can legitimately expect, considering the public statements made by the Vendor, the producer or its representative, particularly in its advertising or labeling;

2. Or alternatively, present the characteristics mutually defined by the parties or be suitable for any special purpose desired by the Buyer which has been made known to the Vendor and which the Vendor has accepted.

Article L211-12

Action arising from a non-compliance is limited to a period of two years from the date of delivery of the goods.

Article L.211-16

When, during the term of the commercial warranty granted to the Buyer when the goods were purchased or repaired, the Buyer requests a repair from the Vendor which is covered by the warranty, any period of immobilisation of seven days or more shall be added to the remaining term of the warranty. This period shall apply from the date the Buyer requests that work is performed or when the goods in question were made available for repair, if this second date precedes the request for the work to be performed.

Articles of the Civil Code



Article 1641

The vendor is bound by the warranty for any hidden defects in the item sold which make it unsuitable for its intended purpose or which limit the said purpose to such an extent that the purchaser would not have acquired it, or would only have paid a lower price had they been aware of it.

Article 1648 sub-paragraph 1



The purchaser must instigate action resulting from unacceptable defects within two years of discovering the defect.

2.4 Riesgos relacionados con los gases de escape

 PELIGRO	RIESGO DE INTOXICACIÓN PELIGRO DE MUERTE
	El óxido de carbono presente en los gases de escape puede ser mortal si la tasa de concentración es muy elevada en la atmósfera que se respira. Utilice siempre el aparato en un recinto bien ventilado donde no puedan acumularse los gases.

Por motivos de seguridad y con objeto de garantizar un óptimo funcionamiento del aparato, se requiere una ventilación adecuada (riesgo de intoxicación, sobrecalentamiento del motor y accidentes o daños a los materiales y a los bienes circundantes). Si es necesario realizar alguna tarea dentro de un edificio, deben evacuarse los gases de escape hacia el exterior y prever una ventilación apropiada de manera que las personas o los animales presentes no resulten afectados.

2.5 Riesgos de incendio



 PELIGRO	RIESGO DE INCENDIO PELIGRO DE MUERTE
	No utilice nunca el aparato en entornos en los que haya productos explosivos (riesgo de chispas). Aleje los productos inflamables o explosivos (gasolina, aceite, trapos, etc.) durante el funcionamiento del aparato. No cubra nunca el aparato con ningún material durante su funcionamiento o justo después de su parada: espere siempre a que se enfríe el motor (30 min como mínimo).

2.6 Riesgos de quemaduras

ATENCIÓN	
	Antes de realizar cualquier intervención, espere a que se enfríe el aparato (30 minutos como mínimo).

Durante el funcionamiento y justo después de la parada, el aceite caliente, el motor y el silenciador de escape pueden provocar quemaduras en caso de contacto con la piel.

2.7 Riesgos de electrocución

 PELIGRO	RIESGO DE ELECTROCUCIÓN PELIGRO DE MUERTE
	Los aparatos suministran corriente eléctrica durante su uso, siga las legislaciones en vigor y las recomendaciones de instalación y de uso indicadas en este manual. En caso de duda sobre la instalación, póngase en contacto con el agente más cercano. No conecte el aparato directamente a otras fuentes de potencia (por ejemplo, a la red de distribución pública); instale un inversor de fuentes. No toque nunca los cables pelados ni las conexiones desconectadas. No manipule nunca un aparato con las manos o los pies húmedos. El material no debe exponerse en ningún caso a proyecciones de líquido ni dejarlo a la intemperie o depositarlo sobre un suelo mojado.

2.7.1 Instalación temporal o semipermanente (obra, espectáculo, feria, etc.)

- A - Si el aparato se entrega sin un dispositivo de protección diferencial integrado, (versión estándar con neutro aislado del borne de puesta a tierra del grupo electrógeno):
- utilice un dispositivo diferencial calibrado a 30 mA en la salida de cada toma eléctrica del aparato (coloque cada dispositivo a menos de 1 m del grupo electrógeno y protéjalo de la intemperie);
 - en caso de uso ocasional de uno o varios equipos móviles o portátiles, no es necesario conectar el aparato a la toma de tierra.
- B - Si el aparato se entrega con un dispositivo de protección diferencial integrado (versión con neutro alternador conectado al borne de puesta a tierra del aparato, para un uso en esquema TN o TT):
- conecte el aparato a tierra: fije un hilo de cobre de 10 mm² a la toma de tierra del aparato (A1) y a un piquete de tierra de acero galvanizado hundido 1 metro en el suelo.

2.7.2 Instalación fija o fallo de red

En caso de alimentación de una instalación fija (por ejemplo, en modo auxiliar, para paliar un fallo en la red eléctrica), la conexión eléctrica del aparato debe realizarla un electricista cualificado y que siga la normativa aplicable en el lugar de instalación. Los aparatos no están pensados para ser conectados directamente a una instalación (riesgo de electrocución o de daños materiales).

- A - Si el aparato se entrega sin un dispositivo de protección diferencial integrado, (versión estándar con neutro aislado del borne de puesta a tierra del grupo electrógeno):
- utilice un inversor de fuente;
 - no es necesario conectar el aparato a la toma de tierra.
- B - Si el aparato se entrega con un dispositivo de protección diferencial integrado (versión con neutro alternador conectado al borne de puesta a tierra del aparato, para un uso en esquema TN o TT):
- utilice un inversor de fuente;
 - conecte el aparato a tierra: fije un hilo de cobre de 10 mm² a la toma de tierra (A1) del aparato y a un piquete de tierra de acero galvanizado hundido 1 metro en el suelo.

2.7.3 Aplicación móvil

Los aparatos están pensados para funcionar de forma estacionaria. No pueden ser instalados en un vehículo u otro equipo móvil sin un estudio previo para valorar las distintas especificidades de instalación y de uso del aparato. No deben utilizarse en movimiento. Si no es posible conectar una toma de tierra, conecte el borne de toma de tierra del aparato (A1) a la masa del vehículo.

2.7.4 Conexión y elección de los cables

Para todas las conexiones, utilice cable con recubrimiento de goma, flexible y resistente, que cumpla la norma IEC 60245-4, o cables equivalentes y procure mantenerlos en perfecto estado. Utilice un único equipo eléctrico de clase I por toma eléctrica y conéctelo con un cable equipado con un conductor de protección de PE (verde y amarillo); este conductor de protección no es necesario para los materiales de clase II. Respete las secciones y las longitudes recomendadas en esta tabla a la hora de realizar la instalación o en caso de utilizar cables de prolongación eléctricos.

Tipo de equipo:		Monofásico						Trifásico			
		10 A		16 A		32 A		10 A		16 A	
Tipo de toma del aparato:		mm ²	AWG	mm ²	AWG	mm ²	AWG	mm ²	AWG	mm ²	AWG
Sección recomendada del cable:											
Longitud del cable utilizado	0 a 50 m	4	10	6	9	10	7	1,5	14	2,5	12
	51 a 100 m	10	7	10	7	25	3	2,5	12	4	10
	101 a 150 m*	10	7	16	5	35	2	4	10	6	9

*Esta longitud de cable es la longitud máxima admitida y no debe superarse.

Modo de colocación = cables sobre bandeja de cables o bandeja no perforada/caída de tensión admisible = 5 %/multiconductores/tipo de cable PVC 70 °C (ejemplo H07RNF)/temperatura ambiente = 30 °C.

2.8 Riesgo de pérdida de audición

	PELIGRO
	<p>RIESGO DE PÉRDIDA DE AUDICIÓN</p> <p>Mientras el aparato esté en funcionamiento, lleve obligatoriamente protecciones auditivas adaptadas.</p>

2.9 Riesgos durante las operaciones de manipulación, uso y mantenimiento

Como medida de seguridad, todas las operaciones deben ser efectuadas por personal que posea las competencias necesarias y que cuente con herramientas adaptadas. El mantenimiento debe efectuarse sobre todo de forma regular y concienzuda utilizando solamente piezas originales. Es obligatorio el uso de guantes.



Precauciones que deben tomarse para manipular productos derivados del petróleo:

	PELIGRO
	<p>RIESGO DE INTOXICACIÓN O DE EXPLOSIÓN</p> <p>Respete las normativas locales vigentes referentes a la manipulación de productos derivados del petróleo. Efectúe el llenado con el aparato parado y el motor frío. Durante el llenado del depósito, se prohíbe acercarse a una llama, provocar chispas, fumar o llamar por teléfono. Una vez lleno, compruebe siempre que el tapón del depósito esté correctamente cerrado. Limpie todo resto de carburante con un trapo limpio y espere a que se disipen los vapores antes de poner en marcha el aparato. Si el carburante ha estado expuesto a una temperatura elevada durante varias horas (bidones o grupo electrógeno en un vehículo aparcado al sol, por ejemplo), pueden desprenderse vapores nocivos y provocar un riesgo de intoxicación o malestar.</p> <p>Los líquidos utilizados por los aparatos, como los aceites y carburantes, son productos peligrosos. No deben inhalarse ni ingerirse y debe evitarse el contacto prolongado o repetido con la piel.</p>

Precauciones para manipular las baterías:

	PELIGRO
	<p>RIESGO DE INTOXICACIÓN O DE EXPLOSIÓN</p> <p>Siga las recomendaciones del fabricante de la batería. Use exclusivamente herramienta aisladas. Manténgala alejada de las llamas y del fuego. Procure que exista siempre una buena ventilación durante la carga.</p>

3.1 Leyenda de las ilustraciones

Las ilustraciones de la portada permiten identificar los distintos elementos del aparato. Los procedimientos del manual hacen referencia a estos elementos mediante letras y números: «A1» remite, por ejemplo, a la referencia 1 de la figura A.

Borne de puesta a tierra	A1	Electroválvula	A9	Filtro de aire	A16
Batería	A2	Estárter-rebobinador	A10	Rueda	D1
Indicador de nivel de aceite	A3-B1	Tomas eléctricas	A11	Tapa del filtro de aire	D2
Límite superior del indicador	B2	Palanca de freno	A12	Tuerca de mariposa	D3
Límite inferior del indicador	B3	Tapón de vaciado del aceite	A13-B4	Elemento de papel	D4
Tapón del depósito de aceite	A4	Filtro de aceite	A14-B6	Junta de goma	D5
Indicador de nivel de carburante	A5	Tornillo del filtro de aceite	B5	Silenciador de escape	A17
Tapón del depósito de carburante	A6	Filtro de carburante	A15-C1	Disyuntores	A18
Llave de carburante	A7	Abrazadera de fijación del filtro de carburante	C2	GSC101-Generator Smart Care	A19
Llave	A8	Tornillo de la anilla de retención del filtro de carburante	C3		

El aparato puede estar equipado con la opción «GS101-Generator Smart Care» option (A19): la caja Bluetooth GSC101 transmite a una aplicación que puede instalar en su teléfono móvil todos los datos útiles para el seguimiento del aparato como, por ejemplo, los intervalos de mantenimiento, una ayuda al mantenimiento, la lista de distribuidores autorizados para cualquier pedido de pieza de repuesto.



3.2 Primera puesta en servicio

En el momento de la recepción y puesta en marcha del aparato:

1. compruebe que el material se encuentra en buen estado y que se incluye la totalidad del pedido;
2. si el aparato lleva una brida de transporte situada bajo el motor, retírela; *la brida de transporte es una placa metálica situada bajo el motor, cerca del borne de toma de tierra. Aunque es útil durante el transporte, resulta molesta para un uso óptimo del aparato (ruidos, vibraciones). Para retirarla: levante ligeramente el aparato, colóquelo sobre una sufridera y retire la tuerca (1) y la brida (2);*
3. compruebe los niveles de aceite y carburante, y proceda al llenado en caso necesario;
4. en caso necesario, conecte la batería empezando por el borne positivo. *Respete las polaridades de los bornes de la batería al conectarla: una inversión puede causar daños graves al equipo eléctrico.*

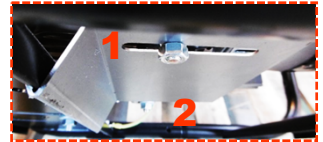

Algunos aparatos requieren un tiempo de rodaje. Póngase en contacto con su agente más cercano para más información.

3.3 Instalar la batería

1. Conecte el cable rojo al borne positivo (+) de la batería (A2).
2. Conecte el cable negro al borne negativo (-) de la batería.

3.4 Conecte el Generator Smart Care

El aparato puede estar equipado con la opción «GS101-Generator Smart Care» (A19):

1. Fije la caja Bluetooth GSC101 al aparato;
2. Descargue e instale la aplicación gratuita Generator Smart Care* en un teléfono móvil o tableta;
3. Cree una cuenta;
4. Active el Bluetooth del teléfono o la tableta;
5. Siga las instrucciones de la aplicación para conectar el teléfono móvil o la tableta con la caja Bluetooth GSC101.

Generator Smart Care muestra en la aplicación todos los datos útiles para el seguimiento del aparato como, por ejemplo, avisos y recordatorios de los intervalos de mantenimiento, una ayuda al mantenimiento, la lista de distribuidores autorizados para cualquier pedido de pieza de repuesto.

**Disponible de manera gratuita en App Store y Google Play (excepto los gastos de conexión aplicados por el operador de telefonía).*

Capítulo 4. Utilización del grupo electrógeno

Antes de usar el aparato:

1. Compruebe que el aparato está correctamente instalado y listo para funcionar.
2. Asegúrese de haber comprendido todos los procedimientos de uso. *Para detener el aparato de forma urgente: gire la llave hasta la posición «OFF» y, si existen, cierre las llaves de carburante.*

4.1 Elegir el emplazamiento de uso

PELIGRO	RIESGO DE INTOXICACIÓN POR MONÓXIDO DE CARBONO PELIGRO DE MUERTE El monóxido de carbono es invisible, inodoro y no irritante y puede resultar mortal en menos de una hora. Utilice siempre el aparato en un recinto bien ventilado donde no puedan acumularse los gases. En caso de que aparezcan dolor de cabeza, náuseas o vómitos: detenga el aparato de inmediato, airee la sala, evacue a las personas presentes y avise a los servicios de emergencia.

1. Elija un lugar limpio, ventilado y protegido de la intemperie.
2. Coloque el aparato sobre una superficie plana y horizontal lo suficientemente resistente para que no se hunda.
Los aparatos están pensados para funcionar de forma estacionaria, no pueden ser instalados en un vehículo u otro equipo móvil sin un estudio previo para valorar las distintas especificidades de uso del aparato.
3. Compruebe que la inclinación del aparato, en ambos sentidos, no supere los 10°.

4.2 Compruebe el buen estado general del grupo electrógeno (tornillería, mangueras)

Antes de cada arranque y después de cada uso, inspeccione el conjunto del aparato para localizar cualquier avería o signo de deterioro.

1. Compruebe que el aparato esté limpio, en especial las zonas de admisión de aire (toma de aire del motor, aberturas de aireación, filtro de aire, etc.).
2. Revise todos los tubos y mangueras para asegurarse de su buen estado y de la ausencia de fugas.
La sustitución de los tubos o mangueras debe llevarla a cabo un especialista. Póngase en contacto con su agente más cercano.
3. Apriete todos los tornillos que tengan juego.
El apriete de las bujías de encendido debe llevarlo a cabo un especialista. Póngase en contacto con su agente más cercano.

4.3 Comprobar el nivel de aceite y proceder al llenado del depósito en caso necesario

1. Si se ha utilizado el aparato, déjelo enfriar durante al menos 30 minutos.
2. Retire la varilla indicadora de aceite (A3-B1) y séquela.
3. Introduzca la varilla de nivel de aceite y vuelva a sacarla.
4. Compruebe visualmente el nivel, que deberá situarse entre el límite superior (B2) y el límite inferior de la varilla indicadora.(B3).
Si el nivel de aceite es demasiado bajo: abra el tapón de llenado de aceite (A4), rellene con un embudo y cierre el tapón a continuación.
Si el nivel de aceite es demasiado alto: proceda a un vaciado parcial con ayuda de un recipiente adecuado.
5. Compruebe de nuevo el nivel y vuelva a colocar la varilla de nivel de aceite en su sitio.
6. Elimine el exceso de aceite con un trapo limpio y compruebe que no haya fugas.

4.4 Comprobar el nivel de carburante y proceder al llenado del depósito en caso necesario

Compruebe visualmente el nivel de carburante con el indicador de nivel de carburante (A5). En caso necesario, llene el depósito:

1. Efectúe el llenado con el aparato parado y el motor frío.
2. Desenrosque el tapón del depósito de carburante (A6).
3. Utilizando un embudo, llene el depósito de carburante con cuidado de no derramarlo.
No llene demasiado el depósito (no debe haber carburante en la boca de llenado).
4. Vuelva a enroscar el tapón del depósito de carburante.
5. Elimine cualquier resto de carburante con un trapo limpio.

4.5 Poner en marcha el grupo electrógeno

Una vez realizadas las comprobaciones rutinarias y tras haber leído con atención las instrucciones y normas de seguridad:

1. Abra la llave de carburante (A7).
2. Gire la llave (A8) a la posición «B» y luego a la posición «C».
El aparato arrancará.

4.5.1 Poner en marcha el grupo electrógeno

Si el arranque eléctrico no funciona, arranque manualmente el aparato:

1. Abra la llave de carburante (A7).
2. Gire la llave de arranque y de parada (A8) a la posición «B».
3. Accione la electroválvula (A9, I).
4. Tire lentamente del asidero del estérter-rebobinador (A10) hasta que note una cierta resistencia y luego deje que vuelva a su posición lentamente.
5. Tire fuerte y rápidamente del asidero del estérter-rebobinador y luego deje que vuelva a su posición lentamente.
Si el aparato no arranca, repita la operación hasta que lo haga.
6. Espere a que la temperatura del motor empiece a aumentar antes de utilizar el aparato.
7. Accione la electroválvula (O).

4.6 Utilizar la electricidad facilitada

1. Deje que el aparato establezca su velocidad y suba de temperatura (de 3 a 5 min aprox.).
2. Conecte los equipos que desea utilizar a las tomas eléctricas (A11) del aparato.

Solo para Francia: Nuestros aparatos incluyen tomas cuyo contacto de puesta a tierra se realiza mediante lengüetas laterales. En el caso excepcional de que sus equipos requieran una toma de tierra mediante clavija, utilice un adaptador. Tras su uso, desconecte siempre el adaptador y guárdelo cuidadosamente en un lugar seco. Asegúrese de cerrar siempre la tapa de las tomas del aparato: riesgo de deterioro (pérdida de estanqueidad).



Puesta a tierra mediante clavija. Utilice el adaptador.



Puesta a tierra mediante lengüetas laterales: OK.

4.7 Apagar el grupo electrógeno

1. Desconecte las tomas eléctricas (A11) sin olvidarse de cerrar la tapa de las tomas del aparato.
2. Deje que el aparato funcione en vacío durante uno o dos minutos.
3. Lleve la llave hasta la posición «A» (A8).
Si la llave falla, pare el aparato accionando la palanca de parada (A12).
4. Cierre la llave de paso del carburante (A7).
5. Garantice la ventilación adecuada del aparato y, para evitar riesgos de incendio, espere a que se enfríe completamente antes de cubrirlo y de guardarlo.
Incluso tras la parada, el motor continúa desprendiendo calor.

Capítulo 5. Mantenimiento del grupo electrógeno

Por motivos de seguridad, el mantenimiento del grupo electrógeno debe efectuarse a conciencia y de manera regular por personas que tengan la experiencia necesaria con las herramientas adecuadas y de conformidad con las normas en vigor. Las operaciones de mantenimiento que deben realizarse se describen en la tabla de mantenimiento. La frecuencia se señala a título indicativo y para grupos electrógenos que funcionen con carburante y aceite según las especificaciones indicadas en este manual. Acorte los intervalos de mantenimiento en función de las condiciones de uso del grupo electrógeno y de las necesidades. La garantía no será aplicable en caso de no realizarse correctamente el mantenimiento del grupo electrógeno.

5.1 Recordatorio de la utilidad

Un mantenimiento regular realizado correctamente es una garantía de seguridad y de rendimiento. **El aceite, los elementos filtrantes y, en su caso, la bujía de encendido son consumibles cuyo buen estado condiciona el funcionamiento correcto del aparato. Sustitúyalos con regularidad y con la frecuencia que sea necesaria (la referencia de los kits de mantenimiento listos para su uso aparece indicada en la tabla de características técnicas en caso necesario).** Si no se respetan las recomendaciones de mantenimiento, la garantía perderá su vigencia. Si tiene dudas o debe realizar una operación especial, póngase en contacto con su agente más cercano, que podrá asesorarle y resolver sus problemas.

5.2 Tabla de periodicidades de mantenimiento

La frecuencia de las distintas operaciones de mantenimientos se señala a título indicativo y para aparatos que funcionen con carburante y aceite según las especificaciones indicadas en este manual. Acorte los intervalos de mantenimiento en función de las condiciones de uso del aparato y de las necesidades. Efectúe las operaciones de mantenimientos a los intervalos temporales indicados aunque no se llegue al número de horas de funcionamiento. **La garantía no será aplicable en caso de no realizarse correctamente el mantenimiento del aparato.**

Operaciones que deben realizarse:		Al cabo de		En horas o en meses/años, lo que ocurra primero		
		5 horas	3 meses/ 50 horas	Cada 6 meses/ 100 horas	Cada 2 años/ 200 horas	Cada 2 años/ 500 horas
Aparato	Limpiar el aparato		X	X	Revisión general, realizada por uno de nuestros agentes. Francia: 0.806.800.107 (precio de la llamada)	Revisión general, realizada por uno de nuestros agentes. Francia: 0.806.800.107 (precio de la llamada)
	Verificar la carga de la batería		X	X		
Aceite	Cambiar	X	X	X*		
	Sustituir el filtro		X	X		
Carburante	Sustituir el filtro		X	X		
Filtro de aire	Sustituir		X	X		
Referencias de las piezas necesarias para las operaciones de mantenimiento:			RKDS1	RKDS1		

*En caso de usar el aceite KOHLER, el intervalo puede ampliarse hasta 150 horas de funcionamiento.

5.3 Realización de las operaciones de mantenimiento

1. Pare el aparato y espere al menos 30 minutos a que se enfríe.
2. Retire la caperuza de la o las bujías de encendido y, en su caso, desconecte el borne «-» de la batería.
3. Realice el mantenimiento con arreglo a las indicaciones que se proporcionan en este manual y, para evitar cualquier riesgo de deterioro del aparato, utilice exclusivamente piezas originales o su equivalente.

5.3.1 Sustituya el filtro de aceite y renueve el aceite

El aceite y el filtro usados deben reciclarse o eliminarse según la normativa local vigente. Para efectuar un vaciado más eficaz, se recomienda hacer funcionar el grupo electrógeno unos diez minutos antes para fluidificar el aceite.

Vaciado del aceite:

1. Con un recipiente adecuado, vacíe completamente el aceite del motor retirando los tapones de vaciado (A13-B4) y del depósito de aceite (A4).
2. Deje que salga todo el aceite antes de volver a colocar el tapón de vaciado de aceite.

Sustitución del filtro de aceite:

3. Con una llave Allen, desatornille el tornillo de fijación (B5) de la tapa del filtro de aceite para retirar esta última.
4. Retire el filtro de aceite (A14-B6) y tirelo.
5. Limpie el soporte del filtro de aceite y aplique aceite motor limpio en la junta del filtro de aceite.
6. Instale un filtro de aceite nuevo y coloque otra vez la tapa del filtro de aceite apretando el tornillo de fijación.

Llenado del depósito de aceite:

7. Con el tapón de vaciado cerrado y con ayuda de un embudo, llene con el aceite siguiendo las especificaciones de este manual y comprobando regularmente el nivel en el indicador.
El nivel de aceite debe estar comprendido entre los límites superior e inferior del indicador. Si el nivel de aceite es demasiado bajo, añada más. Si el nivel de aceite es demasiado alto, realice un vaciado parcial.
8. Compruebe que no haya fugas y elimine cualquier resto de aceite con un trapo limpio.

5.3.2 Sustitución del filtro de carburante

1. Cierre la llave de carburante (A7) y coloque un recipiente adecuado debajo del filtro de carburante (A15-C1).
2. Fijese en el sentido de montaje del filtro de carburante.
3. Apriete las bridas metálicas de fijación (C2) y retire los tubos.
4. Desatornille el tornillo de la anilla de retención (C3), retire el filtro de carburante usado y tírelo.
5. Coloque un filtro de carburante nuevo respetando el sentido de montaje.
6. Atornille el tornillo de la anilla de retención y conecte los tubos apretando las anillas de fijación.
7. Abra la llave de carburante y compruebe que no hay fugas.
8. Seque cualquier resto de carburante con un trapo limpio y cierre la llave de carburante.

5.3.3 Sustituir el filtro de aire

1. Desenrosque la rueda (D1) y retire la tapa del filtro de aire (D2).
2. Retire la tuerca de mariposa (D3) y el elemento filtrante (D4).
3. Sustituya el elemento filtrante por otro nuevo.
4. Compruebe el buen estado de la junta de goma (D5); sustitúyala en caso necesario.
5. Vuelva a montar con cuidado el elemento filtrante, la tuerca de mariposa y la tapa del filtro de aire volviendo a enroscar la rueda.

5.3.4 Limpiar el grupo electrógeno

Para que funcione correctamente, el aparato debe limpiarse con regularidad. Si el aparato está instalado en un local, compruebe siempre la limpieza y el buen estado de la instalación. Si el aparato se utiliza en exteriores (obras, zonas polvorosas, con barro o arboladas, atmósferas corrosivas, etc.), deberá limpiarse con mayor frecuencia.

Se prohíbe usar un chorro de agua o una limpiadora de alta presión, ya que pueden dañar gravemente el aparato.

1. Cepille suavemente las entradas y salidas de aire del motor y, en su caso, el parachispas.
2. Con una esponja, limpie el aparato con agua y un detergente suave (por ejemplo, jabón para automóviles) y enjuague a continuación con agua limpia para eliminar los restos del producto de limpieza.
También es posible utilizar una espuma limpiadora seguido de un secado con una bayeta suave y absorbente. Las manchas y la suciedad resistentes se pueden eliminar con un disolvente adecuado (white spirit o equivalente) seguido de un secado con un trapo suave y absorbente.
3. Compruebe el buen estado general del aparato (ausencia de fugas, apriete correcto de los tornillos, las conexiones y las mangueras, etc.).
4. Aplique un producto antióxido en las partes dañadas y cambie las piezas defectuosas y las pegatinas dañadas en caso necesario.
Utilice únicamente piezas originales y póngase en contacto con un agente en caso necesario.

Capítulo 6. Transporte y almacenaje del grupo electrógeno

6.1 Condiciones de transporte y de manipulación

La manipulación de un aparato debe realizarse sin movimientos bruscos ni sacudidas y tras haber tomado la precaución de preparar con antelación el lugar de almacenamiento o de uso. Antes de realizar la instalación fija en el remolque o en el interior de un vehículo, consulte a uno de nuestros agentes autorizados.

Antes de transportar el aparato, adopte todas las precauciones necesarias:

1. Asegúrese de que los itinerarios recorridos sean lisos y transitables. Si, de todas formas, deben recorrerse caminos accidentados, vacíe el carburante en un bidón antes de comenzar el trayecto.
2. Compruebe que los tornillos estén bien apretados, cierre la llave de carburante (si existe) y desconecte la batería de arranque (si existe).
3. El aparato debe transportarse en su posición normal de uso; nunca debe volcarse sobre un lado. Asegúrese de que el equipo no pueda caerse del vehículo durante su transporte, pero sin ejercer demasiada fuerza, ya que puede dañarse el equipo.

6.2 Condiciones de almacenamiento

Este procedimiento de almacenamiento o de hibernación se deberá llevar a cabo siempre que no se vaya a utilizar el aparato durante un periodo máximo de un año. En caso de un almacenamiento de duración superior, es recomendable acudir al agente más cercano o arrancar el aparato durante unas horas cada año realizando a continuación el procedimiento de almacenamiento.

1. Arranque el aparato y déjelo funcionar hasta que se detenga por falta de carburante.
2. Con la llave de carburante abierta, sustituya el filtro de carburante (A15-C1).
El circuito de carburante se vacía, lo que garantiza una mejor conservación del aparato.
3. Cierre la llave de carburante (A7).
4. Desconecte la batería (A2).
5. Renueve el aceite.
6. Sustituya el filtro de aire (A16).
7. Limpie el aparato y cúbralo con una funda protectora.
8. Guárdelo en su posición normal de uso en un lugar limpio, seco y bien ventilado.

7.1 Diagnóstico de averías menores

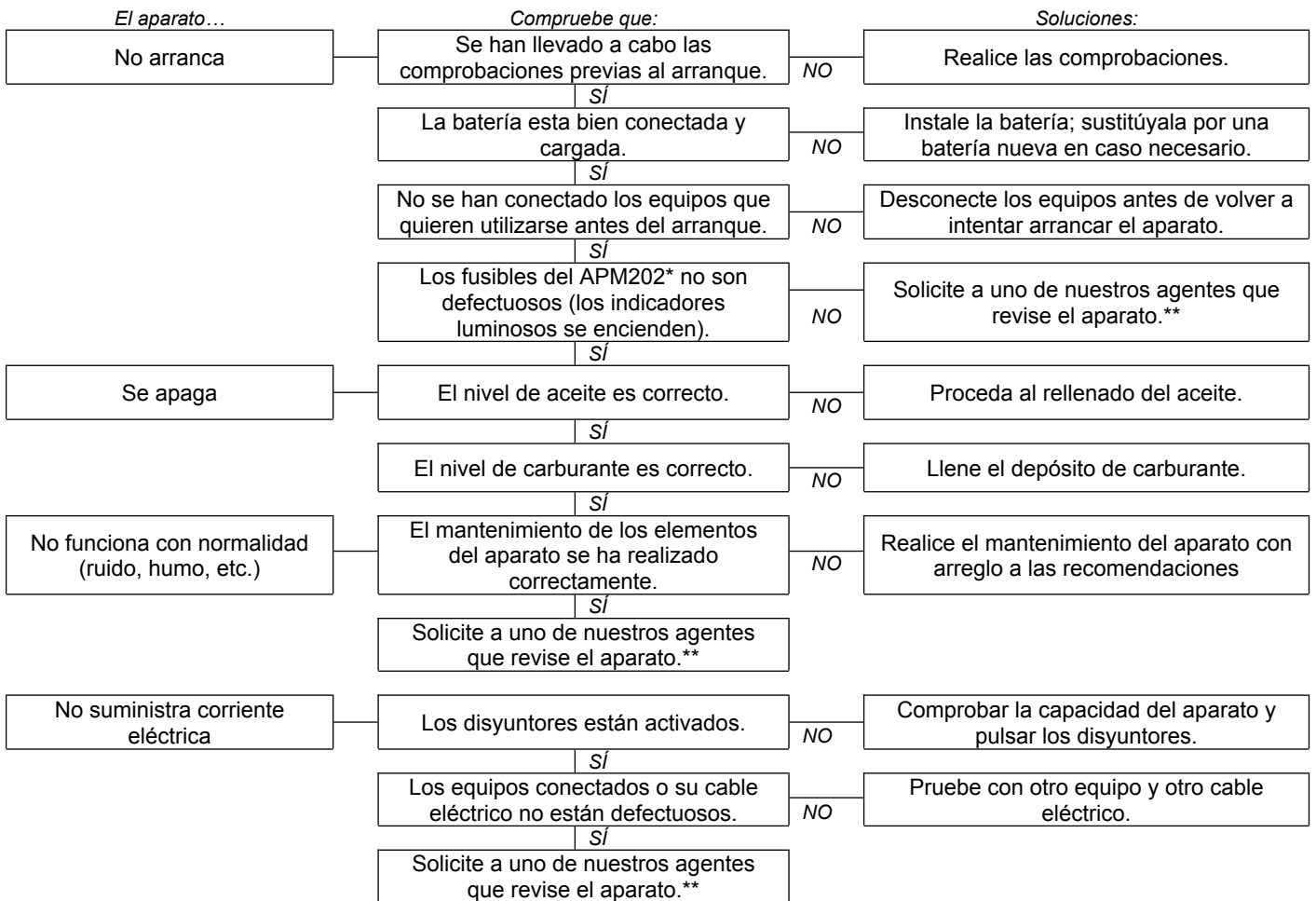

* si hay
 ** Francia: 0.806.800.107 (precio de la llamada)

7.2 Generator Smart Care

Si el aparato está equipado con la opción «GS101-Generator Smart Care» (A19), es preciso cambiar las pilas de la caja Bluetooth GSC101 cuando aparezca el aviso en la aplicación Generator Smart Care (aproximadamente cada dos años).

1. Con ayuda de un destornillador de estrella pequeño, abra la tapa de la caja;
2. Retire las pilas usadas y deposítelas en un punto de recogida de residuos para su reciclaje;
3. Instale dos pilas AAA nuevas respetando el sentido de colocación (+/-);
4. Vuelva a cerrar la tapa de la caja y apriete con cuidado los tornillos de nuevo.

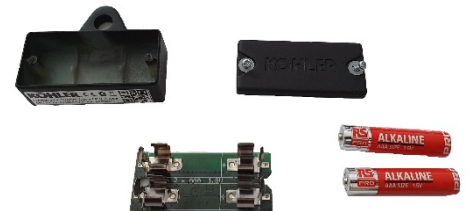

Capítulo 8. Especificaciones técnicas

8.1 Condiciones de uso

Las prestaciones indicadas de los aparatos se obtienen en las condiciones de referencia estipuladas por la norma ISO 8528-1 (2005): Presión barométrica total: 100 kPa - Temperatura ambiente del aire: 25 °C (298 K) - Humedad relativa: 30 %.

Las prestaciones de los aparatos se reducen en un 4 % aprox. por cada 10 °C de aumento de temperatura o un 1 % aprox. por cada 100 m de elevación de altura. Los aparatos solo pueden funcionar en modo estacionario.

8.2 Capacidad del grupo electrógeno

Antes de conectar y de hacer funcionar el aparato, calcule la potencia eléctrica requerida por los equipos que vayan a usarse (expresada en vatios)*. Para un funcionamiento correcto, el total de las potencias en vatios de los equipos utilizados a la vez deberá ser:

- superior al 60 % de la potencia nominal del aparato (riesgo de subcarga);
- inferior a la potencia nominal del aparato durante un funcionamiento continuo (riesgo de sobrecarga).

El aparato puede deteriorarse rápidamente si funciona con mucha frecuencia o durante largos periodos con subcarga o sobrecarga. Los daños provocados no están cubiertos por la garantía.

*Esta potencia eléctrica generalmente viene indicada normalmente en la placa de características técnicas o en la placa del fabricante de los equipos. Algunos equipos requieren una mayor potencia durante el arranque. Esta potencia mínima requerida no debe superar la potencia máxima del aparato.

8.6 Declaración de conformidad UE

SDMO Industries - 270 rue de Kerervern, 29490 GUIPAVAS / CS 40047, 29801 BREST CEDEX 9 – Francia, declara bajo su responsabilidad que los grupos electrógenos siguientes:

Descripción del material:	Marca:	Nombre comercial:	Tipo:	Números de serie:
Grupo electrógeno	KOHLEER-SDMO	DIESEL 4000 E XL C5	3499231004302	09-2019-00000000-000 > 52-2026-99999999-999
		DIESEL 6000 E XL C5	3499231004333	
		DIESEL 6500 TE XL C5	3499231003763	

1. Cumplen los objetivos de seguridad establecidos en la Directiva de baja tensión **2014/35/UE** del 26 de febrero de 2014 mediante la aplicación de la norma armonizada EN 60204-1: 2006 (AMD 1 2006, COR 2010)
2. Cumplen satisfactoriamente las disposiciones de las Directivas:
 - máquinas **2006/42/CE** de 17 de mayo de 2006 mediante la aplicación de la norma armonizada EN ISO 8528-13: 2016
 - Compatibilidad electromagnética - **2014/30/UE** del 26 de febrero de 2014 mediante la aplicación de las normas armonizadas EN 60034-1: 2010 (COR 2010)/EN 61000-6-1: 2007/EN 61000-6-2: 2005 (COR 2005)/EN 61000-6-3: 2007 (AMD1 2011, AMD1/COR 12)/EN 55011: 2009 (AMD 1 2010)
 - Sobre la limitación del uso de ciertas sustancias peligrosas en los equipos eléctricos y electrónicos - **2011/65/UE** del 8 de junio de 2011 mediante la aplicación de la norma armonizada EN IEC 63000 : 2018

Este material no está destinado a ser utilizado en el exterior de un recinto que afecte significativamente a la transmisión del sonido (es obligatorio evacuar los gases de escape hacia el exterior y prever una ventilación adecuada de forma que las personas o los animales presentes no se vean afectados).

Nombre y dirección de la persona autorizada a elaborar y conservar el informe técnico:

L. ANDRIEUX, 270 rue de Kerervern, 29490 GUIPAVAS/CS 40047, 29801 BREST CEDEX 9 – Francia.
GUIPAVAS, 08/2020

L. ANDRIEUX
Presidente, SDMO Industries



GARANTÍA COMERCIAL

El aparato está cubierto por una garantía comercial otorgada por *SDMO Industries* que debe ser aplicada por el distribuidor que le vendió el aparato, de conformidad con las disposiciones siguientes:

DURACIÓN

La garantía del aparato tiene una duración de 36 meses o 2000 horas de funcionamiento desde la fecha de compra, lo que suceda primero. Si el aparato no dispone de contador horario, el número de horas de funcionamiento consideradas será de 8 horas diarias.

CONDICIONES DE APLICACIÓN DE LA GARANTÍA

El período de garantía comienza a partir de la fecha de compra del aparato por el primer usuario. Esta garantía se transfiere con el aparato en caso de cesión por parte del primer usuario, ya sea a título gratuito u oneroso, por la duración restante de la garantía original, que no puede ser ampliada.

La garantía solo es aplicable previa presentación de una factura de compra legible, que debe incluir la fecha de compra, el tipo de aparato, el número de serie, el nombre, la dirección y el sello comercial del distribuidor. *SDMO Industries* se reserva el derecho de no aplicar la garantía en el caso en el que no se entregue un documento que justifique el lugar y fecha de compra del aparato. Esta garantía otorga derecho a la reparación o cambio del aparato o de los componentes que *SDMO Industries* considere defectuosos tras el correspondiente examen en sus talleres; *SDMO Industries* se reserva el derecho de modificar los dispositivos del aparato para cumplir con sus obligaciones. El aparato o los componentes sustituidos en aplicación de la garantía pasarán a ser propiedad de *SDMO Industries*.

LIMITACIÓN DE LA GARANTÍA

La garantía es aplicable a los aparatos instalados, utilizados y sometidos a mantenimiento de acuerdo con la documentación entregada por *SDMO Industries* y siempre y cuando el mal funcionamiento del aparato sea consecuencia de un fallo de diseño, de fabricación o de materiales. *SDMO Industries* no garantiza que las prestaciones del aparato permanezcan inalteradas, ni su funcionamiento o su fiabilidad si se utiliza con fines distintos a los especificados. *SDMO Industries* no será, en ningún caso, responsable de los daños inmateriales producidos como consecuencia directa o indirecta de los daños materiales, como por ejemplo pero sin limitarse a: pérdidas de beneficios, costes o gastos cualesquiera resultantes de la no disponibilidad del aparato, etc. La garantía se limita al coste de la reparación o la sustitución del aparato o cualquiera de sus componentes, con excepción de los consumibles. La garantía cubre de este modo el coste de la mano de obra y las piezas, exceptuando los gastos de desplazamiento. Los gastos de transporte del aparato o de cualquiera de sus componentes hasta los talleres de *SDMO INDUSTRIES* o cualquiera de los agentes autorizados correrán a cargo del cliente; los gastos de transporte de «retorno» correrán a cargo de *SDMO Industries*. Sin embargo, en el caso de que la garantía no sea de aplicación, los gastos de transporte serán sufragados en su totalidad por el cliente.

CASOS EXCLUIDOS DE LA GARANTÍA

La garantía no cubre los siguientes casos: daños asociados al transporte del aparato; instalación defectuosa o disconforme con las recomendaciones de *SDMO Industries* o con o las normas técnicas y de seguridad; uso de productos, componentes, piezas de recambio, combustibles o lubricantes que no se ajusten a las recomendaciones; uso indebido o anómalo del aparato; alteración o modificación del aparato o de alguno de sus componentes sin la autorización de *SDMO Industries*; desgaste normal del aparato o de alguno de sus componentes; deterioro procedente de una negligencia, de un déficit de vigilancia, de mantenimiento o de limpieza del aparato; caso de fuerza mayor, casos fortuitos o causas externas (catástrofe natural, incendio, choque, inundación, rayo, etc.); uso del aparato con carga insuficiente; malas condiciones de almacenamiento del aparato. Los siguientes componentes están también excluidos de la garantía: los sistemas de arranque (baterías, motores de arranque, estárteres), los filtros, las correas, los fusibles, los interruptores, las lámparas, los conmutadores y todos los elementos consumibles y piezas de desgaste.

TÉRMINOS DE APLICACIÓN

La garantía debe ser aplicada por el distribuidor que le ha vendido el aparato. *SDMO Industries* le invita a ponerse en contacto con el distribuidor (tenga a mano la factura) o, en su caso, con el Servicio de Atención al Cliente de *SDMO Industries*. Está a su disposición para responder a cualquier pregunta que tenga acerca de los términos de aplicación de la garantía; los datos de contacto son los siguientes: *SDMO Industries*, 270 rue de Kerervern – 29490 GUIPAVAS/CS 40047- 29801 BREST CEDEX 9 – Tel: Francia 0.806.800.107 (precio de la llamada) – Fax: +33298416307.

GARANTÍAS LEGALES

Información al consumidor, entendido como cualquier persona física que actúa con fines que no entran en el ámbito de su actividad comercial, industrial, artesanal o liberal.

SDMO Industries responderá ante cualquier defecto de conformidad del aparato según las condiciones del artículo L. 211-4 y siguientes del Código del Consumo francés y de los defectos ocultos del bien vendido de acuerdo con las condiciones previstas en los artículos 1641 y siguientes del Código Civil francés. En virtud de la garantía de conformidad:

- dispone de un plazo de dos años desde la entrega del aparato para hacer valer la garantía legal de conformidad;
- puede elegir entre la reparación o la sustitución del aparato, con arreglo a las condiciones establecidas por el artículo L. 211-9 del Código del Consumo francés;
- no necesita aportar pruebas de la existencia del defecto de conformidad del aparato durante los seis meses siguientes a la entrega del bien. Dicho plazo se extiende a 24 meses desde el 18 de marzo de 2016, salvo en el caso de los bienes de ocasión.

La garantía legal de conformidad es aplicable independientemente de la garantía comercial ofrecida por *SDMO Industries*.

También puede optar por aplicar la garantía frente a los defectos ocultos del aparato con arreglo a las condiciones previstas en el artículo 1641 del Código Civil francés. En caso de defecto oculto del aparato, de cuya existencia deberá aportar pruebas, puede elegir entre la resolución de la venta o una reducción del precio de venta de conformidad con el artículo 1644 del Código Civil francés.

Artículos del Código del Consumo francés

Artículo L. 211-4

El vendedor está obligado a entregar un bien conforme al contrato y a responder por los defectos de conformidad existentes en el momento de la entrega. Responde también por los defectos de conformidad resultantes del embalaje, las instrucciones de montaje o la instalación si esta se le ha encargado por contrato o si ha sido realizada bajo su responsabilidad.

Artículo L. 211-5

Para ser conforme con el contrato, el bien debe:

1.º Ser adecuado para el uso habitualmente esperado de un bien parecido y, en su caso:

- corresponderse con la descripción dada por el vendedor y poseer las cualidades que este ha presentado al comprador en forma de muestra o de modelo;
- presentar las cualidades que un comprador puede legítimamente esperar vistas las declaraciones públicas realizadas por el vendedor, el fabricante o su representante, especialmente en la publicidad o el etiquetado.

2.º Presentar las características definidas de común acuerdo entre las partes o ser adecuado para cualquier utilización especial buscada por el comprador, puesta en conocimiento del vendedor y que este haya aceptado.

Artículo L. 211-12

La acción resultante del defecto de conformidad prescribe a los dos años, a contar desde la entrega del bien.

Artículo L. 211-16

Cuando el comprador solicite al vendedor una reparación cubierta por la garantía durante el período de garantía comercial concedida al adquirir o reparar un bien mueble, cualquier período de inmovilización de siete o más días se añadirá a la duración de la garantía que reste por cubrir. Dicho período correrá desde la solicitud de intervención por parte del comprador o desde que este ponga a disposición el bien en cuestión para su reparación, en caso de que esto último suceda con posterioridad a la solicitud de intervención.

Artículos del Código Civil francés

Artículo 1641

El vendedor será responsable con arreglo a la garantía por los defectos ocultos del bien vendido que lo hagan inadecuado para el uso al que está destinado o que disminuyan tanto dicho uso que el comprador no lo habría adquirido, o lo habría hecho por un precio menor, si los hubiera conocido.

Artículo 1648, párrafo primero

La acción resultante de los defectos redhibitorios debe ser intentada por el adquirente en un plazo de dos años a contar desde el descubrimiento del defecto.

INHALT

Lektion 1. Vorwort
 Lektion 2. Anweisungen und Regeln zur Sicherheit (Personenschutz)
 Lektion 3. Erhalt des Stromerzeugers
 Lektion 4. Betrieb des Stromerzeugers

Lektion 5. Wartung des Stromerzeugers
 Lektion 6. Transport und Lagerung des Stromerzeugers
 Lektion 7. Behandlung kleinerer Störungen
 Lektion 8. Technische Daten
 Lektion 9. Garantiebedingungen

Lektion 1. Vorwort

ACHTUNG	Sachschäden
	Lesen Sie vor jeder Verwendung dieses Handbuch und die beiliegenden Sicherheitsanweisungen sorgfältig durch. Heben Sie sie auf, so lange Sie das Gerät haben, und beachten Sie sorgfältigst die darin angegebenen Sicherheitsanweisungen und Hinweise bezüglich der Verwendung und der Wartung.

Die Informationen dieses Handbuchs beruhen auf den technischen Gegebenheiten, die zum Zeitpunkt des Drucks vorlagen (Für die in diesem Handbuch abgebildeten Photos übernehmen wir keine Gewähr). Im Sinne einer kontinuierlichen Qualitätsverbesserung unserer Erzeugnisse können sich diese Gegebenheiten jederzeit ändern. Auf einfache Anfrage über unsere Homepage liefern wir unsere Originalanleitungen in Französisch.

In diesem Handbuch wird mittels der beiden folgenden Symbole auf eine Gefahr hingewiesen:

	GEFAHR
[entsprechende(s) Piktogramm(e)]	GEFAHR FÜR DIE GESUNDHEIT DER AUSGESETZTEN PERSONEN LEBENSGEFAHR (unter bestimmten Umständen) Weist auf eine drohende Gefahr hin, die zu schweren bis tödlichen Verletzungen führen kann. Die Nichteinhaltung dieses Hinweises kann zu schwerwiegenden Konsequenzen für Gesundheit und Leben der betroffenen Personen führen.

ACHTUNG	Sachschäden
	[Gefährliche Ausrüstung] Hinweis auf eine Gefahrensituation. Die Nicht-Beachtung dieses Hinweises kann leichte Verletzungen bei den betroffenen Personen oder Sachschäden nach sich ziehen.

Lektion 2. Anweisungen und Regeln zur Sicherheit (Personenschutz)

Die Vorschriften und Sicherheitsanweisungen sind aufmerksam durchzulesen und strikt einzuhalten, damit keine Personen einer Gefahr für Leib und Leben ausgesetzt werden. Sollten Sie beim Verständnis dieser Anweisungen Schwierigkeiten haben, wenden Sie sich bitte an den nächsten Vertragshändler.

2.1 Bedeutung der auf dem Stromerzeuger angebrachten Symbole

GEFAHR	GEFAHR: Gefährliche elektrische Spannung	ERDUNG	GEFAHR: Verbrennungsgefahr	Vor dem Anlassen den Ölstand kontrollieren.

1	2	3	

GEFAHR:
 1 - Die mit dem Gerät gelieferten technischen Unterlagen beachten.
 2 - Emission giftiger Abgase. Nicht in einem geschlossenen oder schlecht belüfteten Raum betreiben.
 3 - Vor dem Nachfüllen von Kraftstoff Gerät abstellen.

2.2 Allgemeine Anweisungen

Lassen Sie niemals andere Personen das Gerät bedienen, ohne ihnen vorher die notwendigen Anweisungen gegeben zu haben. Halten Sie Kinder vom Gerät fern, auch wenn dieses abgeschaltet ist, und vermeiden Sie es, das Gerät in Anwesenheit von Tieren laufen zu lassen (Angst, Aufregung usw.).



Halten Sie sich in allen Fällen an die geltenden regionalen Vorschriften bezüglich der Verwendung dieser Geräte. Abgase, Kraftstoff und Öl sind giftig, ergreifen Sie deshalb alle notwendigen Schutzmaßnahmen.

2.3 Umweltschutzvorschriften

Lassen Sie das Motoröl in ein hierfür geeignetes Gefäß laufen: Niemals Motoröl auf den Boden laufen lassen oder darauf ausschütten. Sorgen Sie, wenn es möglich ist, dafür, dass Schallreflexionen an Wänden oder anderen Konstruktionen vermieden werden (Erhöhung des Geräuschpegels).



Wenn der Auspuff-Schalldämpfer Ihres Gerätes nicht mit einem Funkenfänger ausgestattet ist und das Gerät in einem Bereich mit Baum- oder Buschbewuchs oder auf einer Wiese eingesetzt werden soll, sollten Sie einen genügend großen Bereich roden und aufmerksam darauf achten, dass keine Funken zu einem Brand führen. Wird das Gerät nicht mehr verwendet (Lebensdauer beendet), ist dieses ordnungsgemäß zu entsorgen.

2.4 Durch Abgase verursachte Risiken

 GEFAHR	VERGIFTUNGSGEFAHR LEBENSGEFAHR
	Das in den Abgasen enthaltene Kohlenmonoxid kann tödlich sein, wenn die Konzentration in der eingeatmeten Atmosphäre zu hoch ist. Lassen Sie das Gerät immer nur an einem gut belüfteten Ort laufen, an dem sich die Abgase nicht anstauen können.

Aus Sicherheitsgründen und für einen störungsfreien Betrieb des Gerätes ist eine gute Belüftung unerlässlich (Gefahr von Vergiftung, Motorüberhitzung und Unfällen oder Beschädigungen von Ausrüstung und Gütern in der unmittelbaren Umgebung). Ist ein Einsatz innerhalb eines Gebäudes notwendig, sind die Abgase unbedingt ins Freie abzuführen und es ist für eine geeignete Belüftung zu sorgen, so dass anwesende Personen oder Tiere nicht gefährdet werden.

2.5 Brandgefahr



 GEFAHR	BRANDGEFAHR LEBENSGEFAHR
	Lassen Sie das Gerät niemals in der Umgebung von explosionsgefährlichen Stoffen laufen (Funkengefahr). Entfernen Sie alle entflammaren oder explosionsgefährlichen Stoffe (Benzin, Öl, Lappen, usw.) aus der Umgebung des laufenden Gerätes. Decken Sie das Gerät niemals während seines Betriebs oder unmittelbar danach mit etwas ab, gleich um was es sich handelt: Warten Sie immer, bis der Motor abgekühlt ist (mindestens 30 Minuten).

2.6 Verbrennungsgefahr

ACHTUNG	
	Warten Sie vor jeder Arbeit, bis das Gerät abgekühlt ist (mindestens 30 Minuten).

Während und unmittelbar nach dem Betrieb können heißes Motoröl, der Motor und der Auspuff-Schalldämpfer bei Berührung Verbrennungen verursachen.

2.7 Stromschlaggefahr

 GEFAHR	STROMSCHLAGEFAHR LEBENSGEFAHR
	Die Geräte liefern im Betrieb elektrischen Strom ab; beachten Sie die geltenden gesetzlichen Bestimmungen sowie die in diesem Handbuch aufgeführten Anweisungen bezüglich der Installation und des Betriebs. Bestehen bezüglich der Installation Zweifel, wenden Sie sich bitte an Ihren nächsten Vertragshändler. Schließen Sie das Gerät niemals direkt an andere Energiequellen an (z. B. das öffentliche Stromnetz); Installieren sie einen Quellenumschalter. Berühren Sie niemals unisolierte Kabel oder abgeklemmte Anschlüsse. Bedienen Sie niemals ein Gerät mit feuchten Händen oder Füßen. Setzen Sie das Gerät nie einer Spritzgefahr oder Witterungseinflüssen aus und stellen Sie es auch nicht auf feuchtem Untergrund ab.

2.7.1 Temporäre oder halb-dauerhafte Installation (Baustelle, Veranstaltung, Jahrmarkt usw.)

- A - Das Gerät ist im Auslieferungszustand nicht mit einer integrierten Fehlerstrom-Schutzeinrichtung ausgestattet (Standardausführung, Neutralleiter von Erdungsanschluss des Gerätes isoliert):
- Verwenden Sie eine auf 30 mA eingestellte Fehlerstrom-Schutzeinrichtung am Abgang jeder Stromsteckdose des Gerätes (installieren Sie jede Schutzeinrichtung mindestens 1 m vom Gerät entfernt und schützen Sie sie vor Witterungseinflüssen).
 - Bei nur gelegentlicher Anwendung eines oder mehrerer mobiler Ausrüstungsgegenstände muss das Gerät nicht geerdet werden.
- B - Das Gerät ist im Auslieferungszustand mit einer integrierten Fehlerstrom-Schutzeinrichtung ausgestattet (Ausführung, bei der der Neutralleiter des Generators an den Erdungsanschluss des Gerätes angeschlossen ist - für Anwendungen im TN- oder TT-Netz):
- Erdung des Gerätes: Ein Kupferkabel mit 10 mm² Querschnitt zwischen dem Erdungsanschluss (A1) des Gerätes und einem verzinkten Erdungsstab, der 1 Meter tief in die Erde getrieben wurde, anschließen.

2.7.2 Dauerhafte Installation oder Ausfall des Stromnetzes

Bei der Versorgung einer dauerhaften Installation (als Notstromversorgung bei Ausfall des öffentlichen Stromnetzes z. B.) muss der elektrische Anschluss des Gerätes von einem zugelassenen Fachmann unter Berücksichtigung der am Einsatzort geltenden Bestimmungen vorgenommen werden. Die Geräte sind nicht für den direkten Anschluss an eine Installation vorgesehen (Gefahr eines Stromschlags oder von Sachschäden).

- A - Das Gerät ist im Auslieferungszustand nicht mit einer integrierten Fehlerstrom-Schutzeinrichtung ausgestattet (Standardausführung, Neutralleiter von Erdungsanschluss des Gerätes isoliert):
- Installieren Sie einen Stromquellenumschalter.
 - Eine Erdung des Gerätes ist nicht erforderlich.
- B - Das Gerät ist im Auslieferungszustand mit einer integrierten Fehlerstrom-Schutzeinrichtung ausgestattet (Ausführung, bei der der Neutralleiter des Generators an den Erdungsanschluss des Gerätes angeschlossen ist - für Anwendungen im TN- oder TT-Netz):
- Installieren Sie einen Stromquellenumschalter.
 - Erdung des Gerätes: Ein Kupferkabel mit 10 mm² Querschnitt zwischen dem Erdungsanschluss (A1) des Gerätes und einem verzinkten Erdungsstab, der 1 Meter tief in die Erde getrieben wurde, anschließen.

2.7.3 Mobile Anwendung

Die Geräte sind für stationären Betrieb vorgesehen. Sie dürfen nicht auf einem Fahrzeug oder einer sonstigen mobilen Einrichtung installiert werden, ohne dass zuvor die Besonderheiten dieser Installation und des Betriebs des Gerätes untersucht und berücksichtigt wurden. Jede Verwendung in bewegtem Zustand ist untersagt. Ist eine Erdung nicht möglich, ist der Erdanschluss des Gerätes mit (A1) der Fahrzeugmasse zu verbinden.

2.7.4 Anschluss und Wahl der Kabel

Verwenden Sie bei allen Anschlüssen flexible und widerstandsfähige gummiummantelte Kabel gemäß Norm IEC 60245-4 oder gleichwertige Kabel und halten Sie diese in ordnungsgemäßem Zustand. Verwenden Sie nur einen einzigen elektrischen Verbraucher der Klasse I pro Stromsteckdose und verwenden Sie zum Anschließen ein Kabel mit einem PE-Schutzleiter (grün/gelb); Dieser Schutzleiter ist bei Geräten der Kategorie II nicht erforderlich. Halten Sie sich an die in der Tabelle aufgeführten Angaben bezüglich der Länge und des Querschnitts, wenn Sie eine Installation herstellen bzw. wenn Sie Verlängerungskabel einsetzen möchten.

Gerätetyp:		Einphasig						Dreiphasig			
		10 A		16 A		32 A		10 A		16 A	
Steckdosentyp des Gerätes:		mm ²	AWG	mm ²	AWG	mm ²	AWG	mm ²	AWG	mm ²	AWG
Empfohlener Kabelquerschnitt:	0 bis 50 m	4	10	6	9	10	7	1.5	14	2.5	12
	51 bis 100 m	10	7	10	7	25	3	2.5	12	4	10
	101 bis 150 m*	10	7	16	5	35	2	4	10	6	9

* Diese Länge ist die maximal zulässige Länge und darf nicht überschritten werden.

Verlegungsart = Kabel in Kabelkanal oder nicht gelochter Ablage / zulässiger Spannungsabfall = 5 % / Mehrdrähtig / Kabel vom Typ PVC 70 °C (z. B. H07RNF) / Umgebungstemperatur = 30 C.

2.8 Gefahr des Hörverlustes

GEFAHR	GEFAHR DES HÖRVERLUSTES Tragen Sie während des Betriebs des Gerätes immer entsprechend geeigneten Gehörschutz.

2.9 Gefahren bei Transport, Betrieb und Wartung

Alle Arbeiten dürfen aus Sicherheitsgründen nur von Personal mit den erforderlichen Kenntnissen und der geeigneten Ausrüstung durchgeführt werden. Die Wartung ist regelmäßig und gewissenhaft und nur unter Verwendung von Originalteilen durchzuführen. Dabei sind Schutzhandschuhe zu tragen.



Vorsichtsmaßnahmen bezüglich des Umgangs mit Erdölprodukten:

GEFAHR	VERGIFTUNGS- ODER EXPLOSIONSGEFAHR Beachten Sie die örtlich geltenden Vorschriften zum Umgang mit Schmier- und Kraftstoffen. Das Betanken hat bei abgeschaltetem und abgekühltem Motor zu erfolgen. Es ist verboten, während des Betankens mit Feuer umzugehen oder Funken zu erzeugen, noch zu rauchen oder zu telefonieren. Überprüfen Sie nach dem Tanken immer, ob der Tankverschluss ordnungsgemäß verschlossen ist. Wischen Sie jegliche Kraftstoffreste mit einem sauberen Tuch ab und stellen Sie sicher, dass die Dämpfe verdunstet sind, bevor Sie das Gerät starten. Wenn der Kraftstoff mehrere Stunden lang einer erhöhten Temperatur ausgesetzt ist (Kanister oder Stromerzeuger in einem in der Sonne geparkten Fahrzeug z. B.), können schädliche Dämpfe austreten, die zu Vergiftungen oder Übelkeit führen können. Die bei den Geräten zum Einsatz kommenden Medien wie Öle und Kraftstoffe sind Gefahrstoffe. Sie dürfen nicht eingeatmet oder geschluckt werden und jeglicher längerer oder wiederholter Hautkontakt ist zu vermeiden.

Vorsichtsmaßnahmen bezüglich des Umgangs mit Batterien:

GEFAHR	VERGIFTUNGS- ODER EXPLOSIONSGEFAHR Befolgen Sie die Anweisungen des Batterieherstellers. Arbeiten Sie nur mit isolierten Werkzeugen. Halten Sie Flammen und Feuer von dem Gerät fern. Beim Laden ist für eine ausreichende Belüftung zu sorgen.

3.1 Verzeichnis der Abbildungen

Die Abbildungen im Einband zeigen die verschiedenen Bauteile des Gerätes. Die in dem Handbuch beschriebenen Anweisungen nehmen durch die Verwendung von Buchstaben und Nummern Bezug auf deren Kennzeichnung: „A1“ verweist zum Beispiel auf die Nummer 1 in Abbildung A.

Erdungsklemme	A1	Magnetventil	A9	Luftfilter	A16
Batterie	A2	Anlasser-Seilzugrolle	A10	Rändelmutter	D1
Ölpeilstab	A3-B1	Steckdosen	A11	Luftfilterdeckel	D2
Maximaler Füllstand am Ölpeilstab	B2	Abstellhebel	A12	Flügelmutter	D3
Minimaler Füllstand am Ölpeilstab	B3	Ölablassschraube	A13-B4	Papiereinsatz	D4
Verschluss der Öleinfüllöffnung	A4	ÖlfILTER	A14-B6	Gummidichtung	D5
Füllstandsanzeige für Kraftstoff	A5	Ölfilterschraube	B5	Auspuff-Schalldämpfer	A17
Tankverschluss	A6	Kraftstofffilter	A15-C1	Schutzschalter	A18
Kraftstoffhahn	A7	Befestigungsschelle des Kraftstofffilters	C2	GSC101-Generator Smart Care	A19
Zündschlüssel	A8	Schraube der Befestigungsschelle des Kraftstofffilters	C3		

Das Gerät ist mit der Option "GS101-Generator Smart Care" option (A19) ausgestattet: Das Modul Bluetooth GSC101 überträgt alle für die Kontrolle des Gerätes nützlichen Informationen, wie z. B. die Wartungstermine, Wartungshilfe, die Liste der zugelassenen Vertragshändler für alle Ersatzteilfragen, an eine auf Ihrem Mobiltelefon zu installierende App.



3.2 Erstinbetriebnahme

Beim Empfang und der Inbetriebnahme des Gerätes:

1. Ausrüstung auf ordnungsgemäßen Zustand und auf Vollständigkeit in Bezug auf die Bestellung kontrollieren.
2. Ist das Gerät mit einer Transportvorrichtung versehen, so ist diese zu entfernen.
*Die Transportsicherung ist eine unter dem Motor in der Nähe der Masseklemme angebrachte Metallplatte. Sie ist für den Transport gedacht, beeinträchtigt jedoch den optimalen Betrieb des Gerätes (Geräusche, Vibrationen).
Zum Entfernen: das Gerät leicht anheben und auf Unterlegklötze stellen und dann die Mutter (1) und die Sicherung (2) entfernen.*
3. Überprüfen Sie den Motorölstand und den Kraftstoffvorrat und füllen Sie bei Bedarf nach.
4. Schließen Sie falls erforderlich die Batterie an, wobei Sie mit dem Pluspol beginnen.
Achten Sie auf die richtige Polarität beim Anschließen der Batterie: Eine Vertauschung kann zu schweren Beschädigungen an der elektrischen Anlage führen.

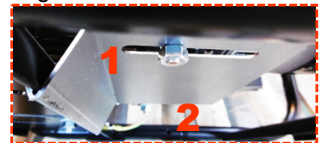

Einige Geräte müssen eine bestimmten Zeit eingefahren werden; wenden Sie sich für weitere Informationen an den nächsten Vertragshändler.

3.3 Installation der Batterie

1. Schließen Sie das rote Kabel an die Plus-Klemme (+) der Batterie (A2) an.
2. Schließen Sie das schwarze Kabel an den Minus-Pol (-) der Batterie an.

3.4 Anschließen des Generator Smart Care

Das Gerät ist mit der Option "GS101-Generator Smart Care" (A19) ausgestattet:

1. Befestigen Sie das Modul Bluetooth GSC101 an dem Gerät,
2. Laden Sie die kostenlose App Generator Smart Care* herunter und installieren Sie sie auf einem Mobiltelefon oder einem Tablet,
3. Richten Sie ein Nutzerkonto ein,
4. Aktivieren Sie Bluetooth auf dem Mobiltelefon oder dem Tablet,
5. Folgen Sie den Anweisungen der App, um das Telefon oder das Tablet mit dem Modul Bluetooth GSC101 zu verbinden.

Der Generator Smart Care zeigt über die App alle für die Kontrolle des Gerätes nützlichen Informationen, wie z. B. Aufrufe und Erinnerungen bezüglich der Wartungstermine, ein Hilfe zu Wartungsarbeiten, die Liste der zugelassenen Vertragshändler für alle Ersatzteilfragen, an.



*Kostenlos verfügbar über App Store und Google Play (mit Ausnahme der von Ihrem Mobilfunkanbieter erhobenen Verbindungskosten).

Lektion 4. Betrieb des Stromerzeugers

Vor jeder Verwendung des Gerätes:

1. Kontrollieren Sie, ob das Gerät ordnungsgemäß installiert und startbereit ist.
2. Stellen Sie sicher, dass Sie alle Vorgehensweisen bezüglich der Bedienung verstanden haben.
Für eine Notabschaltung des Gerätes: Drehen Sie den Schlüssel in Position "OFF" und schließen Sie den (die) eventuell vorhandenen Kraftstoffhahn (Kraftstoffhähne).

4.1 Bestimmung des Aufstellungsorts für den Betrieb

 GEFAHR	VERGIFTUNGSGEFAHR - KOHLENMONOXID LEBENSGEFAHR Kohlenmonoxid ist unsichtbar, geruchlos und nicht reizend und kann in weniger als einer Stunde zum Tode führen. Lassen Sie das Gerät immer nur an einem gut belüfteten Ort laufen, an dem sich die Abgase nicht anstauen können. Bei Kopfschmerzen, Übelkeit oder Erbrechen: das Gerät sofort abschalten, für Belüftung sorgen, den Raum verlassen und einen Notarzt rufen.
	

1. Wählen Sie einen sauberen, gut belüfteten und vor Witterungseinflüssen geschützten Ort aus.
2. Stellen Sie das Gerät auf einer ebenen, horizontalen und ausreichend befestigten Fläche ab, auf der es nicht einsinkt.
Die Geräte sind für stationären Betrieb vorgesehen: Sie dürfen nicht auf einem Fahrzeug oder einer sonstigen mobilen Einrichtung installiert werden, ohne dass zuvor die Besonderheiten dieser Installation und des Betriebs des Gerätes untersucht und berücksichtigt wurden.
3. Das Gerät sollte in allen Richtungen nicht mit mehr als 10° Neigung abgestellt werden.

4.2 Überprüfung des Stromerzeugers auf seinen ordnungsgemäßen Zustand (Verbindungsmitel, Schläuche)

Überprüfen Sie alle Teile des Gerätes sowohl vor jeder Inbetriebnahme als auch nach jeder Verwendung, damit es nicht zu Störungen oder Beschädigungen kommt.

1. Kontrollieren Sie das Gerät auf Sauberkeit, insbesondere die Luftansaugbereiche (Luftansaugung des Motors, Belüftungsöffnungen, Luftfilter...).
2. Kontrollieren Sie alle Leitungen und Schläuche des Gerätes, um sich von deren ordnungsgemäßen Zustand und Dichtheit zu überzeugen.
Der Austausch von Leitungen und Schläuchen muss von einem Fachmann durchgeführt werden; wenden Sie sich hierzu an den nächsten Vertragshändler.
3. Ziehen Sie alle Schrauben, die sich gelöst haben, nach.
Das Nachziehen der Zylinderkopfschrauben muss von einem Fachmann durchgeführt werden; wenden Sie sich hierzu an den nächsten Vertragshändler.

4.3 Kontrolle und Auffüllen des Ölstands

1. Wurde das Gerät verwendet, so lassen Sie es mindestens 30 Minuten lang abkühlen.
2. Ziehen Sie den Ölpeilstab (A3-B1) heraus und wischen Sie ihn ab.
3. Schieben Sie den Ölpeilstab wieder ein und ziehen Sie ihn danach heraus.
4. Prüfen Sie den Ölstand: Er muss zwischen der oberen (B2) und der unteren (B3) Markierung des Peilstabs liegen.
Ist der Ölstand zu niedrig: Öffnen Sie den Verschluss der Öleinfüllöffnung (A4), füllen Sie Öl mit Hilfe eines Trichters ein und schließen Sie den Verschluss wieder.
Ist der Ölstand zu hoch: Stellen Sie einen geeigneten Auffangbehälter unter und lassen Sie einen Teil des Öls ab.
5. Kontrollieren Sie den Ölstand erneut und stecken Sie den Ölpeilstab wieder ein.
6. Wischen Sie daneben gelaufenes Öl mit einem sauberen Lappen ab und stellen Sie sicher, dass keine Undichtigkeiten vorliegen.

4.4 Kontrolle und Auffüllen des Kraftstoffstands

Lesen Sie den Kraftstoffstand an der Kraftstoffvorratsanzeige (A5) ab. Tanken Sie bei Bedarf nach:

1. Das Betanken hat bei abgeschaltetem und abgekühltem Motor zu erfolgen.
2. Nehmen Sie den Verschluss des Kraftstofftanks ab (A6).
3. Befüllen Sie den Tank mit Hilfe eines Trichters; achten Sie dabei darauf, dass kein Kraftstoff verschüttet wird.
Nicht zu viel Kraftstoff einfüllen (es darf kein Kraftstoff im Einfüllstutzen stehen).
4. Schrauben Sie den Verschluss des Kraftstofftanks wieder auf.
5. Jegliche Spuren von Kraftstoff sind mit einem sauberen Lappen abzuwischen.

4.5 Stromerzeuger starten

Sobald die täglichen Überprüfungen abgeschlossen sind und nach aufmerksamer Kenntnisnahme der Sicherheitshinweise und –regelungen:

1. Öffnen Sie den Kraftstoffhahn (A7).
2. Drehen Sie den Schlüssel (A8) zunächst auf die Position „B“ und dann „C“.
Das Gerät startet.

4.5.1 Stromerzeuger starten

Wenn der elektrische Anlasser nicht funktioniert, muss das Gerät manuell gestartet werden:

1. Öffnen Sie den Kraftstoffhahn (A7).
2. Drehen Sie den Start-/Stopp-Schlüssel (A8) auf die Position „B“.
3. Betätigen Sie das Magnetventil (A9, I).
4. Ziehen Sie den Griff des Anlasserzugs (A10) langsam heraus, bis Sie einen gewissen Widerstand spüren; lassen Sie ihn nun wieder langsam zurückfedern.
5. Ziehen Sie den Anlasserzug nun zügig und kräftig heraus und lassen Sie ihn dann zurückrollen.
Wenn das Gerät immer noch nicht läuft, wiederholen Sie den Vorgang, bis es anspringt.
6. Warten Sie bis die Motortemperatur ansteigt, bevor Sie das Gerät verwenden.
7. Betätigen Sie das Magnetventil (O).

4.6 Verwendung des erzeugten Stroms

1. Lassen Sie die Drehzahl des Gerätes stabilisieren und den Motor auf Temperatur kommen (etwa 3 bis 5 Minuten).
2. Schließen Sie die zu verwendenden Stromabnehmer an die Stromsteckdosen (A11) des Gerätes an.

Nur für Frankreich: Unsere Geräte sind mit Steckdosen mit seitlichen Klemmen als Schutzkontakt ausgestattet. In Ausnahmefällen, in denen Ihre Ausrüstung nur mit einem Schutzkontaktanschluss mittels eines Stiftes ausgestattet ist, ist ein Adapter zu verwenden. Dieser Adapter ist nach der Verwendung immer abzuziehen und sorgfältig und trocken aufzubewahren. Schließen Sie stets die Abdeckung der Steckdosen des Gerätes: Beschädigungsgefahr (Dichtheitsverlust).



4.7 Stromerzeuger stoppen

1. Ziehen Sie die Stromstecker (A11) heraus und schließen Sie die Abdeckung der Stromsteckdosen des Gerätes ordnungsgemäß.
2. Lassen Sie das Gerät 1 oder 2 Minuten lang ohne Last laufen.
3. Drehen Sie den Schlüssel wieder in die Position „A“ (A8).
Schalten Sie das Gerät bei einer Störung mit Hilfe des Abstellhebels aus(A12).
4. Den Kraftstoffhahn schließen (A7).
5. Sorgen Sie für eine ausreichende Belüftung des Gerätes und warten Sie aus Gründen des Brandschutzes, bis das Gerät ganz abgekühlt ist bevor Sie es abdecken und unterstellen.
Auch nach dem Abstellen des Gerätes strahlt der Motor, obwohl er nicht läuft, weiterhin Hitze ab.

Lektion 5. Wartung des Stromerzeugers

Die Sicherheit des Stromerzeugers erfordert eine regelmäßige und sorgfältige Wartung unter Einhaltung der geltenden Vorschriften durch Personen, die über die notwendige Erfahrung und geeignetes Werkzeug verfügen. Die durchzuführenden Wartungsarbeiten sind in der Wartungstabelle beschrieben. Ihr Intervall wird als Richtwert für Stromerzeuger angegeben, die mit Kraftstoff und Öl gemäß den in diesem Handbuch beschriebenen Spezifikationen betrieben werden. Die Wartungsintervalle sind in Abhängigkeit der Betriebsbedingungen des Stromerzeugers bzw. sonstiger Umstände zu verkürzen. Die Garantie erlischt insbesondere dann, wenn die Wartung des Stromerzeugers nicht ordnungsgemäß durchgeführt wurde.

5.1 Hinweis auf die Nützlichkeit

Eine regelmäßige und ordnungsgemäß durchgeführte Wartung ist ausschlaggebend für Sicherheit und Funktionstüchtigkeit. **Das Öl, die Filterelemente und gegebenenfalls die Zündkerze sind Verbrauchsmittel, deren ordnungsgemäßer Zustand Voraussetzung für die Funktionstüchtigkeit des Gerätes ist. Sie sind regelmäßig und so oft wie notwendig auszutauschen (die Bestellnummer der gebrauchsfertigen Wartungssets finden Sie bei Bedarf in der Tabelle der Technischen Daten).** Bei Nichtbeachtung der Wartungsempfehlungen ist ein Garantieanspruch ausdrücklich ausgeschlossen. Bei Fragen oder komplizierten Arbeiten sollten Sie sich an den nächstgelegenen Vertragshändler wenden, der Sie beraten und Abhilfe schaffen kann.

5.2 Wartungstabelle

Das Intervall der Wartungen wird als Richtwert für Stromerzeuger angegeben, die mit Kraftstoff und Öl gemäß den in diesem Handbuch beschriebenen Spezifikationen betrieben werden. Die Wartungsintervalle sind in Abhängigkeit der Betriebsbedingungen des Gerätes bzw. sonstiger Umstände zu verkürzen. Führen Sie die Wartungsintervalle zu den angegebenen Terminen durch, auch wenn die Anzahl der Betriebsstunden nicht erreicht ist. **Die Garantie erlischt insbesondere dann, wenn die Wartung des Gerätes nicht ordnungsgemäß durchgeführt wurde.**

Durchzuführende Arbeit:		Nach		In Stunden oder Monaten/Jahr, erster der erreichten Zeitpunkte		
		5 Betriebsstunden	3 Monate/ 50 Betriebsstunden	Jeweils nach 6 Monaten / 100 Betriebsstunden	Jeweils nach 2 Jahren/200 Betriebsstunden	Jeweils nach 2 Jahren/500 Betriebsstunden
Gerät	Gerät reinigen		X	X	Generalüberholung durch einen unserer Vertragshändler durchführen lassen. Frankreich: 0.806.800.107 (gebührenpflichtig)	Generalüberholung durch einen unserer Vertragshändler durchführen lassen. Frankreich: 0.806.800.107 (gebührenpflichtig)
	Batterieladestation überprüfen		X	X		
Öl	Öl wechseln	X	X	X*		
	Filter austauschen		X	X		
Kraftstoff	Filter austauschen		X	X		
Luftfilter	Austauschen		X	X		
Teilenummern der bei der Wartung zu verwendenden Teile:			RKDS1	RKDS1		

*Bei Verwendung von Öl von KOHLER kann das Intervall auf 150 Betriebsstunden verlängert werden.

5.3 Durchführung der Wartungsarbeiten

1. Schalten Sie das Gerät ab und warten Sie mindestens 30 Minuten, bis es abgekühlt ist.
2. Ziehen Sie den Stecker von der oder den Zündkerzen ab und klemmen Sie den Minusanschluss der Startbatterie (falls vorhanden) ab.
3. Führen sie die Wartung gemäß den in diesem Handbuch angegebenen Anweisungen durch und verwenden Sie ausschließlich Original- oder gleichwertige Teile, um jegliche Gefahr von Beschädigungen zu vermeiden.

5.3.1 Ölfilterwechsel und Ölwechsel

Verbrauchtes Öl und der Filter müssen nach den örtlich geltenden Vorschriften recycelt oder entsorgt werden. Für einen gründlichen Ölwechsel wird empfohlen, den Stromerzeuger vor dem Wechsel ca. 10 Minuten laufen zu lassen, um das Öl flüssiger zu machen.

Ölwechsel:

1. Halten Sie ein geeignetes Auffanggefäß bereit, drehen Sie die Ablassschraube (A13-B4) und den Verschluss der Öleinfüllöffnung (A4) heraus und lassen Sie das Öl ablaufen.
2. Lassen Sie das Öl vollständig abfließen und bringen Sie den Ölablassstopfen erst danach wieder an.

Ölfilterwechsel:

3. Drehen Sie die Befestigungsschraube (B5) des Ölfilterdeckels mit einem abgewinkelten Sechskantschlüssel heraus.
4. Nehmen Sie den Ölfilter (A14-B6) heraus und entsorgen Sie ihn.
5. Reinigen Sie die Ölfilterhalterung und ölen Sie die Dichtung des Ölfilters mit sauberem Motoröl ein.
6. Setzen Sie einen neuen Filter ein und bringen Sie den Ölfilterdeckel wieder an, indem die Befestigungsschraube wieder eingeschraubt wird.

Öl nachfüllen:

7. Bei geschlossener Ölablassschraube und mithilfe eines Trichters ausreichend Öl gemäß den in diesem Handbuch angegebenen Spezifikationen nachfüllen. Dabei muss der Ölstand regelmäßig mit dem Peilstab überprüft werden.
Der Ölstand muss zwischen der oberen und unteren Füllstandsgrenze am Ölpeilstab liegen. Ist der Ölstand zu niedrig, füllen Sie weiter Öl nach. Ist der Ölstand zu hoch, lassen Sie einen Teil des Öls ablaufen.
8. Stellen Sie sicher, dass keine Undichtigkeiten vorliegen und wischen Sie daneben gelaufenes Öl mit einem sauberen Lappen ab.

5.3.2 Wechsel des Kraftstofffilters

1. Schließen Sie den Kraftstoffhahn (A7) und stellen Sie ein geeignetes Gefäß unter den Kraftstofffilter (A15-C1).
2. Markieren Sie die Einbaurichtung des Kraftstofffilters.
3. Öffnen Sie die Befestigungsschellen (C2) und ziehen Sie die Leitungen ab.
4. Drehen Sie die Schraube der Befestigungsschelle (C3) heraus und bauen Sie den alten Kraftstofffilter aus und entsorgen Sie ihn.
5. Setzen Sie einen neuen Filter unter Berücksichtigung der Montagerichtung ein.
6. Ziehen Sie die Schraube der Befestigungsschelle wieder an, schließen Sie die Leitungen an und sichern Sie sie mit den Befestigungsschellen.
7. Öffnen Sie den Kraftstoffhahn und kontrollieren Sie, ob keine Undichtigkeiten vorliegen.
8. Entfernen Sie alle Kraftstoffreste mit einem sauberen Lappen und schließen Sie dann den Kraftstoffhahn.

5.3.3 Wechseln des Luftfilters

1. Drehen Sie die Rändelmutter (D1) auf und nehmen Sie den Deckel des Luftfilters (D2) ab.
2. Entfernen Sie die Flügelmutter (D3) und nehmen Sie den Filtereinsatz (D4) heraus.
3. Tauschen Sie den Filtereinsatz gegen einen neuen aus.
4. Überprüfen Sie die Gummidichtung (D5) auf ihren ordnungsgemäßen Zustand; ersetzen Sie sie bei Bedarf.
5. Setzen Sie den Filtereinsatz ordnungsgemäß wieder ein und bringen Sie anschließend die Flügelmutter und den Filterdeckel an und ziehen Sie die Rändelmutter wieder fest.

5.3.4 Reinigen des Stromerzeugers

Damit es ordnungsgemäß funktioniert, muss das Gerät regelmäßig gereinigt werden. Ist das Gerät in einem geschlossenen Raum installiert, ist die Installation immer auf Sauberkeit und ordnungsgemäßen Zustand zu kontrollieren. Wird das Gerät im Freien verwendet (Baustellen, staubige, schlammig oder bewachsene Bereiche, ätzende Atmosphäre...), ist es häufiger zu reinigen.

Die Verwendung eines Wasserstrahls oder eines Hochdruckreinigers kann das Gerät schwer beschädigen und ist daher verboten.

1. Die Luft-Ein- und -ausgänge des Motors sowie der eventuell vorhandene Funkenfänger sind vorsichtig abzubürsten.
2. Reinigen Sie das Gerät mit Hilfe eines Schwammes und Wasser mit mildem Reinigungsmittel (z. B. Autowaschmittel) und entfernen Sie anschließend alle Spuren des Reinigungsmittels mit Hilfe von sauberem Wasser.
Die Verwendung von Schaumreiniger und das anschließende Abwischen mit einem weichen und saugfähigen Lappen ist auch möglich. Flecken oder hartnäckige Verschmutzungen können mit einem geeigneten Lösungsmittel (Spiritus o. ä.) gelöst und anschließend mit einem weichen und saugfähigen Lappen abgewischt werden
3. Kontrollieren Sie das Gerät auf ordnungsgemäßen Zustand (keine Lecks, gut festgezogene Schraubverbindungen, Anschlüsse, Schläuche usw.)
4. Bringen Sie ein Korrosionsschutzmittel auf und tauschen Sie fehlerhafte Teile und beschädigte Aufkleber bei Bedarf aus.
Verwenden Sie ausschließlich Originalteile und wenden Sie sich bei Bedarf an einen Vertragshändler.

6.1 Bedingungen für Transport und Handling

Die Bedienung und Handhabung eines Gerätes ist ohne Anwendung von Gewalt durchzuführen und vor dem Einsatz oder der Lagerung ist der jeweilige Ort entsprechend vorzubereiten. Wenden Sie sich vor einer festen Installation auf einem Hänger oder innerhalb eines Fahrzeuges an einen unserer Vertragshändler.

Treffen Sie vor jedem Transport des Gerätes alle erforderlichen Sicherheitsmaßnahmen:

1. Stellen Sie sicher, dass die vorgesehenen Transportwege eben und gut befahrbar sind. Müssen trotz allem sehr unebene Wege befahren werden, muss der Kraftstoff vor dem Transport vom Tank in einen Kanister entleert werden..
2. Überprüfen Sie, ob alle Schraubverbindungen richtig angezogen sind, schließen Sie den Kraftstoffhahn (falls vorhanden) und klemmen Sie die Batterie (falls vorhanden) ab.
3. Das Gerät muss unbedingt in seiner normalen Betriebsposition transportiert werden und darf nie auf die Seite gelegt werden. Stellen Sie sicher, dass die Ausrüstung während des Transports nicht vom Fahrzeug fallen kann, jedoch ohne dabei zu viel Kraft anzuwenden (Gefahr der Beschädigung der Ausrüstung).

6.2 Lagerungsbedingungen

Diese Einlagerungs- bzw. Überwinterungsprozedur ist einzuhalten, wenn das Gerät für einen Zeitraum von höchstens 1 Jahr nicht verwendet wird. Bei längeren Einlagerungszeiten ist es ratsam, Ihren Vertragshändler zu konsultieren bzw. das Gerät ein Mal pro Jahr einige Stunden lang laufen zu lassen und im Anschluss danach erneut das Einlagerungsverfahren anzuwenden.

1. Starten Sie das Gerät und lassen Sie den Motor so lange laufen, bis er aus Kraftstoffmangel stehen bleibt.
2. Tauschen Sie den Kraftstofffilter (A15-C1) bei geöffnetem Kraftstoffhahn aus.
Das Kraftstoffsystem läuft leer, was für eine bessere Konservierung des Gerätes sorgt.
3. Den Kraftstoffhahn schließen (A7).
4. Klemmen Sie die Batterie ab (A2).
5. Wechseln Sie das Öl.
6. Wechseln Sie den Luftfilter (A16).
7. Reinigen Sie das Gerät und decken Sie es mit einer Schutzhaube ab.
8. Stellen Sie es in seiner normalen Betriebsposition an einem sauberen, trockenen und gut belüfteten Ort ab.

Lektion 7. Behandlung kleinerer Störungen

7.1 Fehlersuche, geringfügige Störungen

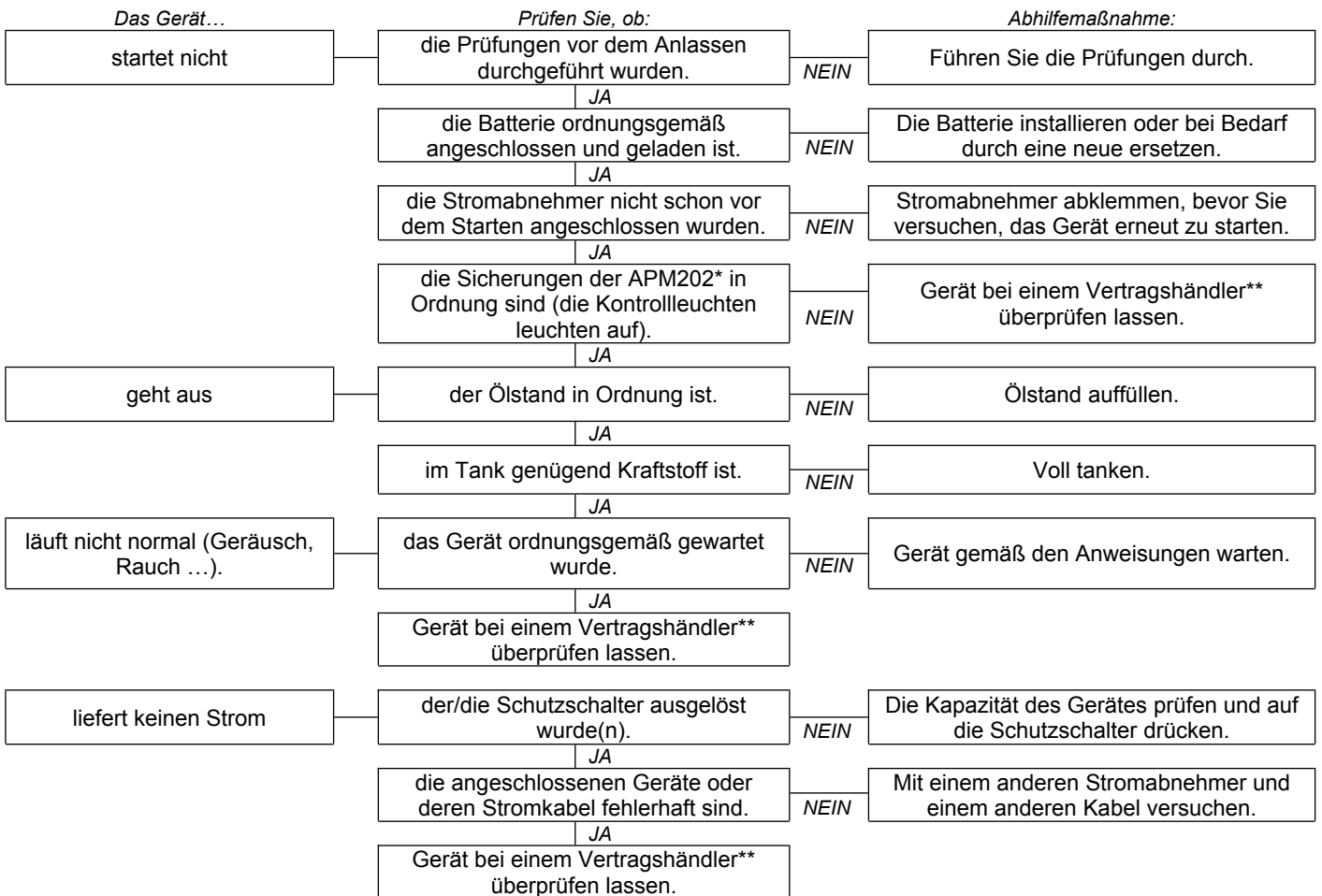

*falls vorhanden
**Frankreich: 0.806.800.107 (gebührenpflichtig)

7.2 Generator Smart Care

Ist das Gerät mit der Option "GS101-Generator Smart Care" (A19) ausgestattet, müssen die in dem Modul Bluetooth GSC101 eingebauten Batterien ausgetauscht werden, wenn die App Generator Smart Care die entsprechende Warnmeldung anzeigt (etwa alle zwei Jahre).

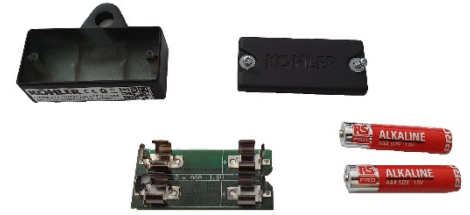

1. Öffnen Sie mit Hilfe eines kleinen Kreuzschraubendrehers den Deckel des Gehäuses,
2. Nehmen Sie die alten Batterien heraus und entsorgen Sie sie über eine Altbatterie-Sammelstelle,
3. Legen Sie zwei neue Batterien des Typs AAA unter Berücksichtigung der Einbaurichtung (+/-) ein,
4. Schließen Sie den Deckel des Gehäuses und drehen Sie ihn wieder fest an.

Lektion 8. Technische Daten

8.1 Anwendungsbedingungen

Die aufgeführten Leistungen der Geräte werden unter den Referenzbedingungen gemäß ISO 8528-1 (2005) erreicht:

Gesamt-Atmosphärendruck: 100 kPa - Umgebungstemperatur: 25°C (298 K) - relative Luftfeuchtigkeit: 30 %.

Die Leistungen der Geräte verringern sich bei Temperaturerhöhungen in Schritten von 10° C um jeweils 4% und/oder um jeweils 1% pro 100 m Anstieg der geografischen Höhe. Die Geräte dürfen nur stationär betrieben werden.

8.2 Belastbarkeit des Stromerzeugers

Berechnen Sie, bevor Sie das Gerät anschließen und in Betrieb nehmen, die von den zu betreibenden Geräten abgenommene elektrische Leistung (in Watt). Zum ordnungsgemäßen Funktionieren sollte die Gesamtleistung der gleichzeitig betriebenen Abnehmer folgende Werte einhalten:

- mehr als 60 % der Nennleistung des Gerätes (Gefahr der Unterbelastung);
- bei Dauerbetrieb weniger als die Nennleistung des Gerätes (Überlastgefahr).

Bei häufigem Einsatz oder bei längeren Phasen in Unter- oder Überlast kann das Gerät schnell beschädigt werden. Die dadurch entstehenden Schäden unterliegen keiner Gewährleistung.

**Diese elektrische Leistung wird in der Regel in den Technischen Daten oder auf dem Typenschild der Stromabnehmer angegeben. Bestimmte Stromabnehmer benötigen beim Anlaufen eine höhere Leistung. Diese Leistungsspitze darf die Höchstleistung des Gerätes nicht überschreiten.*

8.3 Identifizierung des Stromerzeugers

Das Typenschild des Gerätes (Beispiel s. unten) ist auf der Innenseite einer der beiden Verkleidungen oder auf dem Chassis angebracht.

MADE IN FRANCE

Generating set – Groupe électrogène – Grupo electrogeno

Code	(G) 3499231001257		
Desc1	PERFORM 4500		
SDMO Industries, 12 bis rue de la Villeneuve CS 92848, 29228 BREST Cedex 2			
P max (LTP) (kW): 4.20	(D)	U(V): 230	(J)
P rated (COP) (kW): 3.4	(E)	I(A): 13.9	(H)
Cos Phi: 1.0	(F)	Hz: 50	(I)
Masse (Weight): 61.5	(A)	IP23	(K)
		ISO 8528 - Classes B (L)	
N° 12-2016-75361126-001 (M)			

<p>(A): Modell</p> <p>(B): CE/EAC-Kennzeichnung</p> <p>(C): Garantierter Schallpegel</p> <p>(D): Maximale Leistung</p> <p>(E): Nennleistung</p> <p>(F): Leistungsfaktor</p>	<p>(G): Masse</p> <p>(H): Stromstärke</p> <p>(I): Stromfrequenz</p> <p>(J): Stromspannung</p> <p>(K): Schutzklasse</p> <p>(L): Maßgebliche Norm</p> <p>(M): Seriennummer</p>
---	--

Die Seriennummern sind im Falle von Reparaturen oder Ersatzteilbestellungen erforderlich. Tragen Sie die Seriennummern des Gerätes und des Motors unten ein, damit Sie sie immer zur Hand haben.

Seriennummer des Gerätes:	Marke des Motors:(z. B. Kohler)	Seriennummer des Motors: (z. B. Kohler (SERIAL NO. 4001200908))
...../..... -

8.4 Technische Daten

Modell	DIESEL 4000 E XL C5	DIESEL 6000 E XL C5	DIESEL 6500 TE XL C5
Höchstleistung	3400 W	4900 W	5200 W
Angegebene Leistung	2720 W	4159 W	4159 W
Schalldruckpegel in 1 m Entfernung	92 dB(A)	93 dB(A)	93 dB(A)
Akustische Messgenauigkeit	0,69 dB(A)	0,69 dB(A)	0,69 dB(A)
Motortyp	KD350E_C5	KD15-440E_C5	KD15-440E_C5
Wartungssatz	RKDS1	RKDS1	RKDS1
Empfohlener Kraftstoff	Diesel	Diesel	Diesel
Fassungsvermögen des Kraftstofftanks	16 L	16 L	16 L
Empfohlenes Öl	15W40	5W40	5W40
Füllmenge an Motoröl	1,20 L	1,50 L	1,50 L
Sicherheitsschaltung bei Ölmangel*	O	O	O
Gleichstrom	X	X	X
Wechselstrom	230V-11,8A	230V-18,1A	400V-6A
Schutzschalter**	O	O	O
Steckdosentyp	2 x 2P+T-230V-10/16A	1 x 2P+T-230V -10/16A / 1 x 2P+T 230V-32A	1 x 2P+T 230V-10/16A / 3P+T+N 400V-16A
Batterie	A2	A2	A2
Abmessungen L x B x H	81 x 55,5 x 59 cm	81 x 55,5 x 59 cm	81 x 55,5 x 59 cm
Gewicht (ohne Kraftstoff)	84 kg	103 kg	108 kg

o: Serie x: nicht möglich

*Sicherheitsschaltung bei Ölmangel: Bei zu geringem Motorölstand oder bei zu geringem Öldruck schaltet die Sicherheitsschaltung den Motor automatisch ab, um ihn vor Beschädigung zu schützen. Überprüfen Sie in diesem Fall den Motorölstand und füllen Sie bei Bedarf Öl nach, bevor Sie nach einer anderen Störungsursache suchen.

**Schutzschalter: Die elektrische Anlage des Stromerzeugers ist über einen oder mehrere Differenzial-Leistungsschalter mit thermischer und magnetischer Auslösung geschützt. Bei Überlastzuständen und/oder Kurzschlüssen kann die Verteilung der elektrischen Energie unterbrochen werden.

Im Bedarfsfall sind die Schutzschalter des Stromerzeugers durch Schutzschalter mit identischen Nominalwerten und technischen Daten zu ersetzen.

8.5 Qualität des empfohlenen Kraftstoffs

Die Verwendung von Kraftstoff, der nicht den nachfolgenden Spezifikationen entspricht, führt zu irreversiblen Schäden, die nicht durch die Garantie abgedeckt sind:

- Sauberkeit und Qualität: Stellen Sie sicher, dass der verwendete Kraftstoff kein Wasser enthält und dass er sauber und frisch ist (weder gealtert noch verschmutzt).
- Spezifikationen: ASTM D975 - 1D oder 2D, EN590 oder vergleichbare Güte.
- Bei Außentemperaturen unter 0°C: Verwenden Sie einen speziellen Kraftstoff (wenden Sie sich hierzu an einen unserer Vertragshändler).

Darüber hinaus ist es ratsam, während der gesamten Lebensdauer des Gerätes die gleiche Kraftstoffsorte zu verwenden. Wird das Gerät nur selten verwendet (weniger als 1 Mal pro Monat), ist bei jeder Verwendung neuer Kraftstoff zu verwenden bzw. es sollte ein Stabilisierungszusatz in den Tank zugegeben werden.

8.6 EU-Konformitätserklärung

Wir, SDMO Industries – 270 rue de Kerervern, 29490 GUIPAVAS / CS 40047, 29801 BREST CEDEX 9 – Frankreich, erklären in eigener Verantwortung, dass folgende Stromerzeuger:

Beschreibung des Geräts:	Marke:	Handelsübliche Bezeichnung:	Typ:	Seriennummern:
Stromerzeuger	KOHLER-SDMO	DIESEL 4000 E XL C5	3499231004302	09-2019-00000000-000 > 52-2026-99999999-999
		DIESEL 6000 E XL C5	3499231004333	
		DIESEL 6500 TE XL C5	3499231003763	

- Mit den Sicherheitsvorgaben der Niederspannungsrichtlinie - **2014/35/EU** vom 26. Februar 2014, durch Anwendung der harmonisierten Norm EN 60204-1: 2006 (AMD 1 2006, COR 2010), konform sind und
- den Bestimmungen folgender Richtlinien entsprechen:
 - Maschinenrichtlinie - **2006/42/EG** vom 17. Mai 2006, durch Anwendung der harmonisierten Norm EN 8528: -13 : 2016
 - Richtlinie über die elektromagnetische Verträglichkeit - **2014/30/EU** vom 26. Februar 2014 durch Anwendung der harmonisierten Normen EN 60034-1: 2010 (COR 2010) / EN 61000-6-1: 2007 / EN 61000-6-2: 2005 (COR 2005) / EN 61000-6-3: 2007 (AMD1 2011, AMD1/COR 12) / EN 55011: 2009 (AMD 1 2010)
 - Zur Beschränkung der Verwendung bestimmter gefährlicher Stoffe in Elektro- und Elektronikgeräten - **2011/65/EU** vom 8. Juni 2011 durch Anwendung der harmonisierten Norm EN IEC 63000 : 2018

Dieses Gerät ist nicht zur Verwendung außerhalb eines schallisolierenden Gehäuses geeignet (die Auspuffgase sind unbedingt nach außen zu leiten und es ist eine geeignete Belüftung vorzusehen, damit anwesende Personen und Tiere nicht beeinträchtigt werden).

Name und Anschrift der Person, die für die Erstellung und den Besitz der technischen Unterlagen befugt ist:

L. ANDRIEUX, 270 rue de Kerervern, 29490 GUIPAVAS / CS 40047, 29801 BREST CEDEX 9 – Frankreich.

GUIPAVAS, den 08/2020

L. ANDRIEUX
Vorsitzender, SDMO Industries



GARANTIE

Ihr Gerät besitzt eine Garantie, die Ihnen *SDMO Industries* über den Händler, bei dem Sie es erworben haben, gemäß den folgenden Bestimmungen gewährt:

DAUER:

Die Garantiedauer Ihres Gerätes beträgt 36 Monate bzw. 2000 Betriebsstunden, gezählt ab dem Kaufdatum; es gilt der zuerst erreichte Fall. Ist das Gerät nicht mit einem Betriebsstundenzähler ausgerüstet, so beträgt die anzurechnende Stundenzahl 8 Betriebsstunden pro Tag.

ANWENDUNGSBEDINGUNGEN DER GARANTIE:

Die Laufzeit der Garantie beginnt mit dem Kaufdatum des Gerätes durch den Erstbesitzer. Diese Garantie wird mit dem Gerät übertragen, falls es der Erstbesitzer unentgeltlich einem Dritten überlässt oder durch Verkauf veräußert, und zwar für die restliche Laufzeit der ursprünglichen Garantie, die nicht verlängert werden kann.

Garantieleistungen können nur gegen Vorlage einer lesbaren Einkaufsrechnung, die das Kaufdatum, den Typ des Gerätes, die Seriennummer, die Namen, die Adresse sowie den Firmenstempel des Händlers aufweist, geltend gemacht werden. *SDMO Industries* behält sich das Recht vor, die Anwendung der Garantie zu verweigern, falls keine Nachweise des Kauforts und -datums des Gerätes erbracht werden können. Diese Garantie berechtigt zur Reparatur oder zum Austausch des Gerätes oder seiner Bauteile, wenn es von *SDMO Industries* nach entsprechender Prüfung im Werk als fehlerhaft beurteilt wird; *SDMO Industries* behält sich das Recht vor, die Einrichtungen des Gerätes zu verändern, um seine Verpflichtungen zu erfüllen. Das im Rahmen der Garantie ausgetauschte Gerät, oder der (die) ausgetauschte(n) Bauteil(e) gehen wieder in den Besitz von *SDMO Industries* über.

GARANTIEBESCHRÄNKUNGEN:

Die Garantie bezieht sich auf Geräte, die gemäß den von *SDMO Industries* ausgehändigten Unterlagen installiert, verwendet und gewartet wurden und gilt, wenn die Funktionsstörung des Gerätes durch einen Planungs-, Fabrikations- oder Materialfehler entsteht. *SDMO Industries* gewährt keine Garantie auf eine gleichbleibende Leistung des Gerätes, noch auf seine Betriebstüchtigkeit oder Zuverlässigkeit für einen bestimmten Gebrauch. *SDMO Industries* kann keinesfalls für immaterielle Schäden haftbar gemacht werden, die infolge materieller Schäden, oder unabhängig davon auftreten, einschließlich, jedoch nicht ausschließlich: Betriebsausfall, Kosten oder Ausgaben jeder Art infolge des Ausfalls des Gerätes, etc. Die Garantie bleibt auf die Kosten der Reparatur oder des Austauschs des Gerätes oder eines Bauteils davon beschränkt, Verbrauchsgüter sind davon ausgeschlossen. Die Garantie deckt die Kosten der Arbeitszeit und der Teile - Transportkosten werden nicht übernommen. Die Transportkosten des Gerätes, oder eines Bauteils davon zu den Betrieben von *SDMO INDUSTRIES* oder einem anerkannten Vertreter hat der Kunde zu tragen; die Kosten der Rücksendung an den Kunden übernimmt *SDMO Industries*. Kann die Garantie in einem gegenständlichen Fall nicht in Anspruch genommen werden, so hat der Kunde die gesamten Transportkosten zu tragen.

GARANTIEAUSSCHLUSS:

In folgenden Fällen wird keine Garantie gewährt: Schäden durch den Transport des Gerätes; mangelhafte Installation oder nicht den Vorschriften von *SDMO Industries* und/oder den technischen und Sicherheitsnormen entsprechende Installation; Verwendung von Produkten, Bauteilen, Ersatzteilen, Kraftstoffen oder Schmiermitteln, die nicht den Vorschriften entsprechen; unsachgemäße oder anormale Verwendung des Gerätes; Änderung oder Umbau des Gerätes oder eines seiner Bauteile, die nicht von *SDMO Industries* genehmigt wurden; normaler Verschleiß des Gerätes oder eines seiner Bauteile; Beschädigung durch Fahrlässigkeit, fehlerhafte Wartung, Pflege oder Reinigung des Gerätes; höhere Gewalt, unvorhersehbare Ereignisse oder äußere Einwirkung (Naturkatastrophe, Brand, Stoß, Überflutung, Blitzschlag, etc.); Verwendung des Gerätes mit unzureichender Ladung; mangelhafte Lagerungsbedingungen des Gerätes. Folgende Bauteile sind ebenfalls von der Garantie ausgeschlossen: Anlasssysteme (Batterien, Anlasser, Starter), Filter, Riemen, Sicherungen, Unterbrecher, Leuchten, Schalter und sämtliche Verbrauchsmittel und Verschleißteile.

ANWENDUNGSBESTIMMUNGEN:

Die Garantie muss vom Händler, bei dem Sie das Gerät gekauft haben, geltend gemacht werden. *SDMO Industries* ersucht Sie, sich gegen Vorlage Ihrer Einkaufsrechnung an Ihren Händler zu wenden, oder den Kundendienst von *SDMO Industries* zu kontaktieren. Er steht Ihnen bei Fragen bezüglich der Anwendungsmodalitäten der Garantie zur Verfügung; die Kontaktdaten sind folgende: *SDMO Industries*, 270 rue de Kerervern – 29490 GUIPAVAS / CS 40047- 29801 BREST CEDEX 9 – Tel: Frankreich 0.806.800.107 – Fax: +33298416307.

GESETZLICHE GEWÄHRLEISTUNG

Information für den Verbraucher, der als gesetzliche Person definiert ist und der nicht im Rahmen seiner geschäftlichen, industriellen, handwerklichen oder liberalen Aktivitäten tätig ist.

SDMO Industries SDMO Industries haftet für die Konformitätsfehler Ihres Gerätes gemäß den Bedingungen von Artikel L. 211-4 und folgende des franz. Verbrauchergesetzbuches und gemäß den Bestimmungen des Artikels 1641 und folgende des Code Civil, die sich auf versteckte Mängel von Verkaufsgegenständen beziehen. Im Rahmen dieser Konformitätsgarantie:

- haben Sie einen Anspruch von 2 Jahren ab Lieferung Ihres Gerätes darauf, die gesetzliche Konformitätsgarantie geltend zu machen.
- haben Sie die Wahl zwischen einer Reparatur oder einem Austausch Ihres Gerätes unter Vorbehalt der Bestimmungen des Artikels L. 211-9 des franz. Verbrauchergesetzbuches.
- sind Sie verpflichtet, den Nachweis der Nichtkonformität Ihres Gerätes innerhalb von 6 Monaten nach der Lieferung des Gerätes zu erbringen. Diese Frist ist, außer bei Gebrauchsgütern, ab dem 18. März 2016 auf 24 Monate verlängert..

Die gesetzliche Konformitätsgarantie ist unabhängig von der von *SDMO Industries* angebotenen geschäftlichen Garantie gültig. Sie können auch die Gewährleistung von versteckten Mängeln im Rahmen von Artikel 1641 des Code Civil in Anspruch nehmen. Bei einem versteckten Mangel Ihres Gerätes, den Sie nachzuweisen haben, können Sie gemäß Artikel 1644 des Code Civil zwischen einer Auflösung des Kaufs oder einer Preisminderung wählen.

Artikel des Verbrauchergesetzbuches

Artikel L211-4

Der Verkäufer ist verpflichtet, ein vertragskonformes Gut zu liefern und haftet für die Mängel, die zum Lieferzeitpunkt bestehen. Gleichfalls haftet er für Mängel auf Grund der Verpackung, der Montageanleitung oder der Installation, wenn er vertraglich dafür zuständig ist oder diese unter seiner Verantwortung realisiert wurde.

Artikel L211-5

Damit das Gut vertragskonform ist muss es:

1° Sich für den von einem vergleichbaren Gut üblicherweise erwarteten Gebrauch eignen und gegebenenfalls

- der vom Verkäufer abgegebenen Beschreibung entsprechen und die Qualitätsmerkmale, die er dem Käufer anhand eines Musters oder Modells vorgeführt hat aufweisen;
- die Qualitätsmerkmale aufweisen, die ein Käufer im Hinblick auf die öffentlichen Erklärungen des Verkäufers, Herstellers oder seines Vertreters, insbesondere in der Werbung oder auf dem Etikett, zu Recht erwarten kann;

2° Oder die Merkmale aufweisen, die in einer gemeinsamen Vereinbarung zwischen den Parteien festgelegt wurden, oder sich für den vom Käufer gewünschten speziellen Gebrauch, dem er dem Verkäufer zur Kenntnis gebracht hat und den letzterer akzeptiert hat, eignen.

Artikel L211-12

Der Geltendmachung aus einem Konformitätsmangel gilt für zwei Jahre ab Lieferung des Guts.

Artikel L.211-16

Wenn der Käufer den Verkäufer innerhalb der Dauer der ihm beim Erwerb oder der Reparatur eines beweglichen Gutes zustehenden geschäftlichen Gewährleistung zu einer von der Garantie gewährleisteten Instandsetzung auffordert, wird jede mehr als 7 Tage dauernde Stilllegung zu der noch ausstehenden Garantiezeit hinzugefügt. Diese Zeit beginnt mit der Reparaturaufforderung des Käufers oder mit der zur Reparatur Verfügung Stellung des betroffenen Gutes, wenn diese zur Verfügung Stellung nach der Reparaturaufforderung erfolgt.

Artikel des Code Civil

Artikel 1641

Der Verkäufer ist verpflichtet zur Gewährleistung des verkauften Guts auf Grund versteckter Mängel, die es zum vorgesehenen Gebrauch ungeeignet machen, oder die diesen Gebrauch derart einschränken, sodass es der Käufer nicht gekauft, oder nur zu einem niedrigeren Preis gekauft hätte, wenn er davon Kenntnis gehabt hätte.

Artikel 1648, Absatz 1

Der Käufer muss krasse Mängel innerhalb von zwei Jahren ab Entdeckung des Mangels geltend machen.

INHOUDSOPGAVE

Hoofdstuk 1.	Voorwoord
Hoofdstuk 2.	Instructies en veiligheidsvoorschriften (bescherming van personen)
Hoofdstuk 3.	Ingebruikname van het stroomaggregaat
Hoofdstuk 4.	Gebruik van het aggregaat

Hoofdstuk 5.	Het stroomaggregaat onderhouden
Hoofdstuk 6.	Vervoer en opslag van het stroomaggregaat
Hoofdstuk 7.	Oplossen van kleine storingen
Hoofdstuk 8.	Technische specificaties
Hoofdstuk 9.	Garantiebepalingen

Hoofdstuk 1. Voorwoord

LET OP		Materiële schade Lees voor ieder gebruik deze handleiding en de bijbehorende veiligheidsinstructies aandachtig. Bewaar ze tijdens de hele levensduur van het apparaat en houd u zorgvuldig aan de veiligheids-, gebruiks- en onderhoudsvoorschriften die hierin staan.

De informatie van deze handleiding is gebaseerd op de technische gegevens die beschikbaar waren bij het ter perse gaan (de afgebeelde foto's in deze handleiding hebben geen enkele contractuele waarde). Met het oog op de permanente verbetering van de kwaliteit van onze producten, kunnen deze gegevens zonder voorafgaande kennisgeving worden gewijzigd. U kunt via onze website de originele Franse gebruiksaanwijzing bestellen.

In deze handleiding worden gevaren aangegeven door de volgende twee symbolen:

	GEVAAR	GEVAAR VOOR DE GEZONDHEID VAN DE BLOOTGESTELDE PERSONEN LEVENSGEVAAR (indien van toepassing) Wijst op een dreigend gevaar dat de dood of ernstige verwonding tot gevolg kan hebben. Het niet opvolgen van de aangegeven instructies kan ernstige gevolgen hebben voor de gezondheid en het leven van blootgestelde personen.
	[Toepasselijke pictogrammen]	

LET OP		Materiële schade [Gevaar voor apparaat] Geeft een gevaarsituatie aan. Het niet opvolgen van de aangegeven instructies kan lichte verwondingen van de blootgestelde personen of materiële schade tot gevolg hebben.

Hoofdstuk 2. Instructies en veiligheidsvoorschriften (bescherming van personen)

De instructies en veiligheidsvoorschriften moeten aandachtig worden gelezen en beslist in acht genomen om het leven of de gezondheid van mensen niet in gevaar te brengen. In geval van twijfel over het begrijpen van deze instructies, neemt u contact op met de dichtstbijzijnde vertegenwoordiger.

2.1 Betekenis van de op het stroomaggregaat aanwezige

GEVAAR	GEVAAR: gevaar voor elektrische spanning	AARDING	GEVAAR: gevaar voor brandwonden	Voor elk starten moet u het oliepeil controleren.
1	2	3	GEVAAR: 1 - Raadpleeg de bij het apparaat geleverde documentatie. 2 - Uitstoot van giftige uitlaatgassen. Niet gebruiken in een gesloten of slecht geventileerde ruimte. 3 - Stop het apparaat alvorens brandstof bij te vullen.	



2.2 Algemene instructies

Laat nooit anderen het apparaat gebruiken zonder dat zij vooraf de nodige instructies hebben gekregen. Laat nooit een kind aan het apparaat zitten, zelfs niet als dit niet draait en laat het apparaat niet werken in aanwezigheid van dieren (angst, nervositeit, enz). Houd u in alle gevallen aan de ter plaatse geldende reglementen inzake het gebruik van apparaten. De uitlaatgassen, de brandstof en de olie zijn giftige stoffen, neem alle noodzakelijke beschermingsmaatregelen.

2.3 Instructies voor de bescherming van het milieu



Vang de motorolie op in een hiervoor bestemde verzamelbak: laat de motorolie nooit op de grond wegstromen. Voorkom, voor zover mogelijk, dat geluiden tegen muren of andere bouwsels weerkaatsen (versterking van het volume). Als het apparaat gebruikt wordt op plaatsen met bomen of struikgewas of op begroeid terrein, en als de uitlaatdemper geen vonkenvanger heeft, verwijder dan de begroeiingen over een voldoende brede zone en let goed op dat vonken geen brand kunnen veroorzaken. Als het apparaat niet langer wordt gebruikt (levenseinde van het product), breng het dan naar een inzamelpunt voor afval.

2.4 Gevaren van uitlaatgassen

 GEVAAR	VERGIFTIGINGSGEVAAR LEVENSGEVAAR
	Koolmonoxide in uitlaatgassen is dodelijk als de concentratie ervan in de lucht die men inademt te groot is. Gebruik het apparaat altijd in een goed geventileerde ruimte waar de gassen zich niet kunnen ophopen.

Met het oog op de veiligheid en voor de goede werking van het apparaat, is een goede ventilatie verplicht (risico van vergiftiging, van oververhitting van de motor en van ongevallen of van schade aan apparatuur of omliggende goederen). Indien de apparatuur binnen in een gebouw gebruikt wordt, dan moeten de uitlaatgassen worden afgevoerd naar buiten en moet er een geschikte ventilatie zijn, om te voorkomen dat de aanwezige personen of dieren onwel worden.

2.5 Brandgevaar



 GEVAAR	BRANDGEVAAR LEVENSGEVAAR
	Laat het apparaat nooit werken in de nabijheid van explosieve stoffen (risico van vonken). Verwijder alle ontvlambare of explosieve producten (benzine, olie, doeken etc.) terwijl het apparaat in werking is. Dek het apparaat nooit af met welk materiaal dan ook terwijl het in werking is of onmiddellijk nadat het is uitgeschakeld: wacht altijd totdat de motor is afgekoeld (minimaal 30 min).

2.6 Gevaar van brandwonden

LET OP	Wacht voor alle werkzaamheden tot het apparaat is afgekoeld (ten minste 30 minuten).
	

Tijdens de werking en vlak na het stoppen, kunnen door contact met de hete olie, motor en uitlaatdemper brandwonden ontstaan.

2.7 Gevaar van elektrocutie

 GEVAAR	ELEKTROCUTIEGEVAAR LEVENSGEVAAR
	De apparaten leveren elektrische stroom tijdens hun gebruik, houd u aan de geldende wetgeving en aan de installatie- en gebruiksvoorschriften die in deze handleiding staan. Neem, in geval van twijfel, contact op met de dichtstbijzijnde vertegenwoordiger. Sluit het apparaat niet rechtstreeks aan op andere spanningsbronnen (bijvoorbeeld het openbare stroomverdeelnet); installeer een bronkeuzeschakelaar. Raak geen losgekoppelde aansluitingen aan of kabels waarvan de isolatie is verwijderd. Neem nooit een apparaat vast met vochtige handen of voeten. Stel het materieel nooit bloot aan vloeistofspatten of aan weer en wind, en plaats het niet op een natte vloer.

2.7.1 Tijdelijke of semipermanente installatie (bouwplaats, voorstelling, kermisattractie, enz.)

- A - Indien het apparaat niet bij de levering uitgerust is met een geïntegreerde aardlekschakelaar (standaardversie met neutraal geïsoleerd van de klem voor de aarding van het apparaat):
- Gebruik een aardlekschakelaar die gekalibreerd is op 30 mA op elk stopcontact van het apparaat (plaats iedere voorziening op minstens 1 m van het apparaat en beschermd tegen weer en wind).
 - In geval van incidenteel gebruik van een of meerdere mobiele of draagbare apparaten is de aarding van het apparaat niet noodzakelijk.
- B - Als het apparaat, bij levering, uitgerust is met een geïntegreerde aardlekschakelaar (versie met neutraal alternator aangesloten op de klem van de aarding van het apparaat – voor gebruik in schema TN of TT):
- Aarden van het apparaat: zet een koperen draad van 10 mm² vast aan de aardingsklem van het apparaat (A1) en aan een gegalvaniseerde stalen aardingspaal die 1 meter diep in de grond is geslagen.

2.7.2 Vaste installatie of uitval van het net

In geval van het voeden van een vaste installatie (als noodaggregaat voor het opvangen van een storing van het elektriciteitsnet bijvoorbeeld), moet de elektrische aansluiting van het apparaat door een gediplomeerde en erkende elektromonteur worden uitgevoerd met inachtneming van de regelgeving die van toepassing is op de plaats van de installatie. De apparaten zijn niet bestemd om rechtstreeks te worden aangesloten op een installatie (risico op elektrocutie en/of materiële schade).

- A - Indien het apparaat niet bij de levering uitgerust is met een geïntegreerde aardlekschakelaar (standaardversie met neutraal geïsoleerd van de klem voor de aarding van het apparaat):
- Gebruik een bronkeuzeschakelaar.
 - De aarding van het apparaat is niet noodzakelijk.
- B - Als het apparaat, bij levering, uitgerust is met een geïntegreerde aardlekschakelaar (versie met neutraal alternator aangesloten op de klem van de aarding van het apparaat – voor gebruik in schema TN of TT):
- Gebruik een bronkeuzeschakelaar.
 - Aarden van het apparaat: zet een koperen draad van 10 mm² vast aan de aardingsklem (A1) van het apparaat en aan een gegalvaniseerde stalen aardingspaal die 1 meter diep in de grond is geslagen.

2.7.3 Mobiele toepassing

De apparaten zijn gemaakt om stationair te werken. Zij mogen niet op een voertuig of ander mobiel materiaal worden geïnstalleerd als geen voorafgaand onderzoek naar de verschillende bijzonderheden van de installatie en het gebruik van het van het apparaat uitgevoerd is. Elk gebruik tijdens de verplaatsing is verboden. Als de aarding niet mogelijk is, verbind dan de aardingsklem van het apparaat (A1) met de massa van het voertuig.

2.7.4 Aansluiting en keuze van de kabels

Gebruik kabels met een soepele en stevige rubber mantel, conform IEC 60245-4 of gelijkwaardige kabels en zorg dat ze in perfecte staat zijn. Gebruik per stopcontact maar één elektrisch apparaat van klasse I en sluit het aan met behulp van een kabel die is uitgerust met een PE-aardleiding (groen/geel); deze aardleiding is niet nodig voor materialen van klasse II. Houd u aan de in deze tabel voorgeschreven oppervlakken en lengtes bij het installeren of bij het gebruik van elektrische verlengsnoeren.

Type van het apparaat:		Enkelfasig						Driefasig			
Type van het stopcontact van het apparaat:		10 A		16 A		32 A		10 A		16 A	
Aanbevolen oppervlak van de kabel:		mm ²	AWG	mm ²	AWG	mm ²	AWG	mm ²	AWG	mm ²	AWG
Lengte van de gebruikte kabel	0 tot 50 m	4	10	6	9	10	7	1,5	14	2,5	12
	51 tot 100 m	10	7	10	7	25	3	2,5	12	4	10
	101 tot 150 m*	10	7	16	5	35	2	4	10	6	9

*Deze kabellengte is de maximum toegelaten lengte, deze mag niet worden overschreden.

Manier van plaatsen = kabels op kabelgoten of niet geperforeerd paneel / Toegelaten spanningsval = 5% / Meeraderig / Type kabel PVC 70°C (voorbeeld H07RNF) / Omgevingstemperatuur = 30°C.

2.8 Risico op gehoorverlies

 GEVAAR	RISICO OP GEHOORVERLIES Tijdens de werking van het apparaat is het dragen van passende gehoorbescherming verplicht.
	

2.9 Gevaren tijdens het verplaatsen, het gebruik en onderhoudswerkzaamheden

Uit veiligheidsoverwegingen moeten alle werkzaamheden uitgevoerd worden door personeel dat over de benodigde kwalificaties en het juiste gereedschap beschikt. Het onderhoud moet regelmatig en grondig gebeuren en er mogen alleen originele of gelijkwaardige onderdelen gebruikt worden. Het dragen van handschoenen is verplicht.



Te nemen voorzorgen voor de behandeling van olieproducten:

 GEVAAR	GEVAAR VAN VERGIFTIGING OF EXPLOSIE Houd u aan de plaatselijk geldende wetgeving betreffende de behandeling van olieproducten. Vul de tank als de motor koud is en het apparaat is gestopt. Tijdens het vullen van de brandstoftank is het verboden om dichtbij te komen met een vlam of vonken te veroorzaken, te roken of te telefoneren. Controleer altijd na het tanken of de tankdop degelijk is gesloten. Veeg alle sporen van brandstof weg met een schone doek en wacht tot de dampen zijn verdwenen voordat u het apparaat start. Wanneer de brandstof gedurende enkele uren wordt blootgesteld aan hogere temperaturen (bijvoorbeeld in een jerrycan of in een stroomaggregaat in een voertuig dat is geparkeerd in de zon), kunnen er schadelijke dampen vrijkomen die kunnen leiden tot vergiftiging of misselijkheid. De door de apparaten gebruikte vloeistoffen, zoals olie en brandstof, zijn gevaarlijke stoffen. Niet inademen of inslikken, ieder langdurig of herhaald contact met de huid vermijden.
	

Te nemen voorzorgen voor de behandeling van accu's:

 GEVAAR	GEVAAR VAN VERGIFTIGING OF EXPLOSIE Volg de voorschriften van de fabrikant van de accu. Gebruik uitsluitend geïsoleerde gereedschappen. Kom niet dichtbij met een vlam of open vuur. Ventileer voldoende tijdens het opladen.
	

3.1 Verklaring van de illustraties

De illustraties van de omslag tonen de verschillende onderdelen van het apparaat. De procedures van de handleiding verwijzen naar deze onderdelen door middel van letters en cijfers: "A1" verwijst bijvoorbeeld naar onderdeel 1 in figuur A.

Klem voor de aarding	A1	Elektroklep	A9	Luchtfilter	A16
Accu	A2	Trekstarter	A10	Kartelknop	D1
Oliepeilstok	A3-B1	Elektrische aansluitingen	A11	Deksel van het luchtfilter	D2
Bovenste maatstreep van de peilstok	B2	Stophendel	A12	Vleugelmoer	D3
Onderste maatstreep van de peilstok	B3	Olieaftapplug	A13-B4	Papieren element	D4
Olievuldop	A4	Oliefilter	A14-B6	Rubber afdichtring	D5
Brandstofpeilindicator	A5	Schroef van het oliefilter	B5	Uitlaatdemper	A17
Brandstofvuldop	A6	Deksel van oliefilter	A15-C1	Vermogensschakelaars	A18
Brandstofkraan	A7	Bevestigingsklem van het brandstoffilter	C2	GSC101-Generator Smart Care	A19
Sleutel	A8	Schroef van de bevestigingsklem van het brandstoffilter	C3		

Het apparaat kan worden uitgerust met de optie "GS101-Generator Smart Care" option (A19): via het bluetoothkastje GSC101 wordt aan een app die u op de mobiele telefoon installeert alle relevante informatie over het apparaat doorgegeven, zoals bijvoorbeeld de onderhoudsdatums, ondersteuning bij onderhoud en een overzicht van erkende distributeurs van benodigde onderdelen.



3.2 Eerste ingebruikname

Bij de ontvangst en inbedrijfstelling van het apparaat:

1. Controleer de goede staat van het materiaal en of alle elementen van de bestelling aanwezig zijn.
2. Als het apparaat een transportbeugel heeft moet u deze verwijderen.
*De transportbeugel is een metalen plaat onder de motor, dichtbij de aardingsklem. Deze is nuttig bij het transport maar verhindert daarbuiten een optimaal gebruik van het apparaat (lawaaï, trillingen).
 Voor het verwijderen: til het apparaat lichtjes op en plaats het op een steun en verwijder dan de moer (1) en de beugel (2).*
3. Controleer het oliepeil en het brandstofpeil en vul deze bij, indien nodig.
4. Sluit indien van toepassing de accu aan, te beginnen met de positieve klem.
Respecteer de polariteit van de accuklemmen bij het aansluiten van de accu: Een omwisseling kan de elektrische uitrusting ernstig beschadigen.

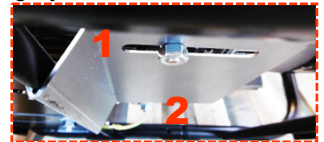

Sommige apparaten hebben een inlooperperiode nodig, neem contact op met de dichtstbijzijnde vertegenwoordiger voor meer inlichtingen.

3.3 De accu installeren

1. Sluit de rode draad op de positieve accupool (+) van de accu (A2) aan.
2. Sluit de zwarte kabel op de negatieve accupool (-) aan.

3.4 Verbinding maken met Generator Smart Care

Het apparaat kan worden uitgerust met de optie "GS101-Generator Smart Care" (A19):

1. Sluit het bluetoothkastje GSC101 aan op het apparaat.
2. Download en installeer de gratis app Generator Smart Care* op een mobiele telefoon of tablet.
3. Stel een account in.
4. Activeer bluetooth op de telefoon of tablet.
5. Koppel de telefoon of tablet met het bluetoothkastje GSC101 aan de hand van de instructies in de app.

In de app Generator Smart Care wordt alle relevante informatie over het apparaat weergegeven, zoals bijvoorbeeld waarschuwingen en herinneringen in verband met onderhoudsdatums, ondersteuning bij het onderhoud en een overzicht van erkende distributeurs van benodigde onderdelen.

*Kosteloos verkrijgbaar via App Store en Google Play (het is mogelijk dat de telefonie-exploitant verbindingskosten in rekening brengt).

Hoofdstuk 4. Gebruik van het aggregaat

Voor elk gebruik van het apparaat:

1. Controleer of het installatie goed geïnstalleerd is en controleer of het klaar is om gestart te worden.
2. Zorg ervoor dat u alle gebruiksprocedures hebt begrepen.
Om het apparaat in geval van nood te stoppen: draai de sleutel op de stand "OFF" en sluit, indien aanwezig, de brandstofkra(a)n(en).

4.1 De plaats van gebruik kiezen

 GEVAAR	VERGIFTIGINGSGEVAAR - KOOLMONOXIDE LEVENSGEVAAR Koolmonoxide is onzichtbaar, geurloos en niet-irriterend en kan fataal zijn in minder dan een uur. Gebruik het apparaat altijd in een goed geventileerde ruimte waar de gassen zich niet kunnen ophopen. Bij hoofdpijn, misselijkheid of braken: het apparaat onmiddellijk stoppen, ventileren en evacueren en de hulpdiensten bellen.
	

1. Kies een schone, geventileerde en tegen weer en wind beschutte plaats.
2. Plaats het apparaat op een vlakke en horizontale ondergrond die stevig genoeg is om het apparaat te dragen.
De apparaten zijn gemaakt om stationair te werken. zij mogen niet op een voertuig of ander mobiel materiaal worden geïnstalleerd als er geen voorafgaand onderzoek naar de verschillende bijzonderheden van het gebruik van het apparaat is uitgevoerd.
3. Controleer of de helling van het apparaat in alle richtingen niet groter is dan 10°.

4.2 Controleer de algemene staat van het stroomaggregaat (bouten en moeren, slangen)

Controleer vóór iedere start en na ieder gebruik het hele apparaat om storing of beschadiging te voorkomen.

1. Controleer de reinheid van het apparaat, in het bijzonder bij de luchtinlaat van de motor, de ventilatieopeningen, het luchtfilter, enz.)
2. Controleer alle buizen en slangen van het apparaat om zeker te zijn dat ze in goede staat zijn en niet lekken.
Het vervangen van buizen of slangen moet door een vakman worden uitgevoerd, raadpleeg de dichtstbijzijnde vertegenwoordiger.
3. Trek alle bouten na waarop speling zou kunnen zitten.
Het natrekken van de cilinderkopbouten moet door een vakman worden uitgevoerd, raadpleeg de dichtstbijzijnde vertegenwoordiger.

4.3 Het peil van de motorolie controleren en bijvullen

1. Laat het apparaat na gebruik minimaal 30 minuten afkoelen.
2. Verwijder de oliepeilstok (A3-B1) en veeg hem af.
3. Plaats de oliepeilstok terug en trek hem er weer uit.
4. Controleer visueel het peil, dit moet liggen tussen het bovenste (B2) en het onderste (B3) merkteken van de peilstok.
Als het oliepeil te laag is: open de olievuldop (A4), vul met behulp van een trechter olie bij en sluit de olievuldop weer. Als het oliepeil te hoog is: plaats een geschikte opvangbak en laat het teveel aan olie wegstromen.
5. Controleer opnieuw het peil voordat u de oliepeilstok terugplaatst.
6. Veeg het teveel aan olie weg met een schone doek en controleer of er geen lekkage is.

4.4 Het peil van de brandstof controleren en bijvullen

Controleer visueel het brandstofpeil op de brandstofpeilmeter (A5). Vul bij, indien nodig:

1. Vul de tank als de motor koud is en het apparaat is gestopt.
2. Draai de tankdop los (A6).
3. Vul de tank met behulp van een trechter en let daarbij op dat u geen brandstof morst.
Overvul de tank niet (er mag geen brandstof in de vulpijp staan).
4. Draai de vuldop van de brandstoftank weer vast.
5. Veeg alle sporen van brandstof weg met een schone doek.

4.5 Het stroomaggregaat starten

Na het uitvoeren van de dagelijkse controles en het aandachtig lezen van de instructies en veiligheidsvoorschriften:

1. Open de brandstofkraan (A7).
2. Draait u de sleutel (A8) op de stand "B" en daarna op "C".
Het apparaat start.

4.5.1 Het stroomaggregaat starten

Indien de elektrische starter niet werkt, start het apparaat dan met de hand:

1. Open de brandstofkraan (A7).
2. Draai de start-/stopsleutel (A8) op de stand "B".
3. Bedien de elektroklep (A9, I).
4. Trek langzaam aan de handgreep van het startkoord (A10) tot u een zekere weerstand voelt en laat hem daarna langzaam teruggaan.
5. Trek krachtig en snel aan de handgreep van het startkoord en laat hem dan langzaam weer teruggaan.
Als het apparaat niet aanslaat, herhaalt u de handeling tot de motor is aangeslagen.
6. Wacht tot de temperatuur van de motor begint te stijgen voordat u het apparaat gebruikt.
7. Bedien de elektroklep (O).

4.6 De geleverde elektriciteit gebruiken

1. Laat het apparaat zijn toerental stabiliseren en warmdraaien (ongeveer 3 tot 5 minuten).
2. Sluit de te gebruiken apparaten aan op de stopcontacten (A11) van het apparaat.

Alleen voor Frankrijk: Onze apparaten zijn uitgerust met contactdozen waarvan de aarding plaatsvindt door de lipjes aan de zijkant (randaarde). Mocht uw apparatuur uitsluitend zijn voorzien van stiftaarde, dan moet u een adapter gebruiken. Maak, na gebruik, altijd de adapter los en berg hem op een droge plek op. Zorg ervoor dat u het deksel van de contactdozen van het apparaat altijd dicht doet: risico van beschadiging (niet meer waterdicht).



Stiftaarde.
Adapter
gebruiken.



Randaarde: OK.

4.7 Het stroomaggregaat stoppen

1. Maak de aangesloten stopcontacten (A11) los en sluit het deksel van de stopcontacten van het apparaat ().
2. Laat het apparaat gedurende 1 of 2 minuten onbelast draaien.
3. Zet de sleutel terug op de stand "A" (A8).
Als de sleutel niet goed werkt, stop dan het apparaat met behulp van de stophendel (A12).
4. Sluit de brandstofkraan (A7).
5. Zorg voor een goede ventilatie van het apparaat en wacht, om elk risico op brand te vermijden, tot het volledig is afgekoeld voordat u het afdekt en opbergt.
Zelfs na het uitschakelen, blijft de motor nog warmte afgeven.

Hoofdstuk 5. Het stroomaggregaat onderhouden

Met het oog op de veiligheid, moet het onderhoud van het stroomaggregaat regelmatig en zorgvuldig worden uitgevoerd door personen die beschikken over de benodigde ervaring en geschikt gereedschap beschikken en volgens de geldende voorschriften. De uit te voeren onderhoudswerkzaamheden zijn beschreven in de onderhoudstabel. De aangegeven frequentie geldt ter indicatie en voor aggregaten die gebruikt worden met brandstof en olie die voldoen aan de specificaties die zijn aangegeven in deze handleiding. Verkort de onderhoudsintervallen naar gelang de gebruiksomstandigheden van het stroomaggregaat dat noodzakelijk maken. De garantie is uitgesloten als het onderhoud van het stroomaggregaat niet correct is uitgevoerd.

5.1 Nut van onderhoud

Regelmatig en goed uitgevoerd onderhoud is een garantie voor veiligheid en prestaties. **De olie, de filterelementen en, indien van toepassing, de ontstekingsbougie zijn verbruiksmiddelen waarvan de goede staat een voorwaarde is voor de goede werking van het apparaat. Vervangen deze regelmatig en zo vaak als nodig is (de referentie van kant-en-klare onderhoudssets staat eventueel in de tabel met technische gegevens).** Garantie is uitgesloten in geval van niet opvolgen van de onderhoudsvoorschriften. Voor vragen of bijzonder onderhoud, neem contact op met de dichtstbijzijnde agent, die u raad kan geven en hulp kan bieden.

5.2 Tabel met onderhoudsintervallen

De aangegeven onderhoudsfrequentie geldt ter indicatie en voor aggregaten die gebruikt worden met brandstof en olie die voldoen aan de specificaties die zijn aangegeven in deze handleiding. Verkort de onderhoudsintervallen naar gelang de gebruiksomstandigheden van het apparaat dat noodzakelijk maken. Onderhoud verrichten volgens het tijdschema zelfs als het aantal bedrijfsuren niet is bereikt. **De garantie is uitgesloten als het onderhoud van het apparaat niet correct is uitgevoerd.**

Te verrichten handeling:		Na		In uren of in maanden/jaren, afhankelijk van de 1 ^e voltooide termijn		
		5 uur	3 maanden / 50 uren	Elke 6 maanden / 100 uren	Elke 2 jaar / 200 uren	Elke 2 jaar / 500 uren
Apparaat	Het apparaat reinigen		X	X	Groot onderhoud moet door een van onze agenten worden uitgevoerd. Frankrijk: 0.806.800.107 (gespreksprijs)	Groot onderhoud moet door een van onze agenten worden uitgevoerd. Frankrijk: 0.806.800.107 (gespreksprijs)
	De laadtoestand van de accu controleren		X	X		
Olie	Verversen	X	X	X*		
	Het filter vervangen		X	X		
Brandstof	Het filter vervangen		X	X		
LuchtfILTER	Vervangen		X	X		
Referenties van de bij het onderhoud te gebruiken onderdelen:			RKDS1	RKDS1		

*Bij gebruik van KOHLER olie, mag de termijn worden verlengd met 150 bedrijfsuren.

5.3 De onderhoudswerkzaamheden uitvoeren

1. Stop het apparaat en laat het ten minste 30 minuten afkoelen.
2. Maak de bougiekap(pen) los en ontkoppel de "-"-pool van de accu (indien aanwezig).
3. Voer het onderhoud zoals aangegeven in deze handleiding uit. Gebruik om elk risico op beschadiging van het apparaat te voorkomen uitsluitend originele of gelijkwaardige onderdelen.

5.3.1 Vervang het oliefilter en ververs de olie

De gebruikte olie en het filter moeten gerecycled of onschadelijk gemaakt worden volgens de plaatselijk geldende wetgeving. Voor een efficiënter aftappen, is het raadzaam het stroomaggregaat een tiental minuten te laten draaien voor het aftappen om de olie vloeibaarder te maken.

Olie aftappen:

1. Tap de motorolie volledig af in een geschikte opvangbak door de olieaftapplug (A13-B4) en de olievuldop (A4) te verwijderen.
2. Laat alle olie wegstromen voordat u de aftapplug weer terugplaatst.

Het oliefilter vervangen:

3. Draai met een haakse inbussleutel de bevestigingsschroef (B5) van het deksel van het oliefilter los om het uit te bouwen.
4. Verwijdeer de oliefilter (A14-B6) en gooi het weg.
5. Reinig de steun van het oliefilter en smeer de nieuwe afdichting van het oliefilter met schone motorolie in.
6. Plaats een nieuw oliefilter en plaats het deksel van het oliefilter terug en schroef de bevestigingsschroef weer vast.

Olie bijvullen:

7. Zorg ervoor dat de olieaftapplug gesloten is en vul met behulp van een trechter met olie die overeenkomt met de specificaties in deze handleiding. Controleer daarbij regelmatig het oliepeil met behulp van de peilstok.
Het peil moet liggen tussen het bovenste merkteken en het onderste merkteken van de peilstok. Als het oliepeil te laag is, ga dan door met vullen. Als het oliepeil te hoog is, tap dan een deel van de olie af.
8. Controleer of er geen lekkage is en veeg alle sporen van olie weg met een schone doek.

5.3.2 Vervang van het de brandstoffilter

1. Sluit de brandstofkraan (A7) en plaats een geschikte opvangbak onder het brandstoffilter (A15-C1).
2. Noteer de montagerichting van het brandstoffilter.
3. Knijp de klembanden (C2) en maak de slangen los.
4. Draai de schroef van de klemband (C3) los en bouw het oude brandstoffilter uit en gooi het weg.
5. Plaats een nieuw brandstoffilter, rekening houdend met de montagerichting.
6. Draai de schroef van de klemband weer vast en sluit de slangen weer aan door de klembanden in te knijpen.
7. Open de brandstofkraan en controleer op lekkage.
8. Veeg elk spoor van brandstof weg met een schone doek en sluit de brandstofkraan.

5.3.3 Vervangen van het luchtfilter

1. Draai de kartelmoer (D1) los en verwijder het luchtfilterdeksel (D2).
2. Verwijder de vleugelmoer (D3) en verwijder het filterelement (D4).
3. Vervang het filterelement door een nieuw exemplaar.
4. Controleer de goede staat van de rubber afdichting (D5), laat hem vervangen, indien nodig.
5. Plaats het filterelement, de vleugelmoer en het deksel van het luchtfilter terug en draai de kartelmoer weer vast.

5.3.4 Het stroomaggregaat reinigen

Voor een goede werking van het apparaat moet het regelmatig worden gereinigd. Als het apparaat is geïnstalleerd in een ruimte, controleer dan altijd de reinheid en de goede staat van de installatie. Als het apparaat buiten wordt gebruikt (bouwplaatsen, stoffige, modderige of beboste omgevingen, corrosieve atmosfeer, enz.), moet het frequenter worden gereinigd.

Het gebruik van een waterstraal of een hogedrukreiniger kan het apparaat ernstig beschadigen en is verboden.

1. Borstel de luchtingangen en -uitgangen van de motor en, indien van toepassing, de vonkenvanger voorzichtig schoon.
2. Reinig het apparaat met een spons met water en een mild wasmiddel (type autoshampoo bijvoorbeeld) en spoel het daarna af met schoon water om elk spoor van het reinigingsmiddel te verwijderen.
Het gebruik van zeepsop en afdrogen met een zachte en absorberende doek is ook mogelijk. Hardnekkige vlekken en vuil kunnen worden verwijderd met een geschikt oplosmiddel (white spirit of gelijkwaardig) en afgedroogd worden met een zachte en absorberende doek
3. Controleer de goede algehele staat van het apparaat (het ontbreken van lekkages, het vastzitten van bouten en moeren, van aansluitingen en slangen, enz.).
4. Breng een roestwerend middel aan op de beschadigde delen en vervang eventueel defecte delen en beschadigde stickers.
Gebruik alleen originele onderdelen en neem, indien nodig, contact op met een van onze agenten.

Hoofdstuk 6. Vervoer en opslag van het stroomaggregaat

6.1 Omstandigheden van vervoer en verplaatsing

Behandel het apparaat voorzichtig en zonder schokken en zorg ervoor dat de plaats waar het zal worden opgeslagen of gebruikt op voorhand is klaargemaakt. Voor het vast installeren op een trailer of in een voertuig vooraf overleggen met een van onze erkende agenten.

Voor elk transport van het apparaat alle noodzakelijke voorzorgsmaatregelen nemen:

1. Zorg ervoor dat de gebruikte route vlak en berijdbaar is. Mocht het gebruik van een geaccidenteerde route onvermijdelijk zijn, dan dient de brandstof voor aanvang van de reis worden afgetapt in een jerrycan.
2. Controleer of alle bouten en moeren goed vastzitten, sluit de brandstofkraan (indien aanwezig) en koppel de startaccu (indien aanwezig) los.
3. Vervoer het apparaat te allen tijde in zijn normale gebruiksstand, leg het nooit op zijn kant. Zorg ervoor dat het materiaal niet uit het voertuig kan vallen zonder er teveel druk op toe te leggen (gevaar op schade aan het materiaal).

6.2 Omstandigheden van de opslag

Deze procedure voor de opslag of het overwinteren geldt voor het geval dat het apparaat maximaal 1 jaar niet wordt gebruikt. Als het stroomaggregaat voor een langere periode wordt opgeslagen, adviseren wij contact op te nemen met de dichtstbijzijnde agent of om het apparaat eens per jaar gedurende enkele uren te laten draaien en na afloop daarvan de opslagprocedure weer uit te voeren.

1. Start het apparaat en laat het draaien tot het door brandstofgebrek stilvalt.
2. Brandstofkraan open, vervang het brandstoffilter (A15-C1).
Het brandstofcircuit loopt leeg, waardoor het apparaat beter geconserveerd blijft.
3. Sluit de brandstofkraan (A7).
4. Ontkoppel de accu (A2).
5. Ververs de olie.
6. Vervang het luchtfilter (A16).
7. Reinig het apparaat en dek het af met een beschermhoes.
8. Sla het in de normale gebruikspositie op in een schone, droge en goed geventileerde ruimte.

7.1 Diagnose van kleine storingen

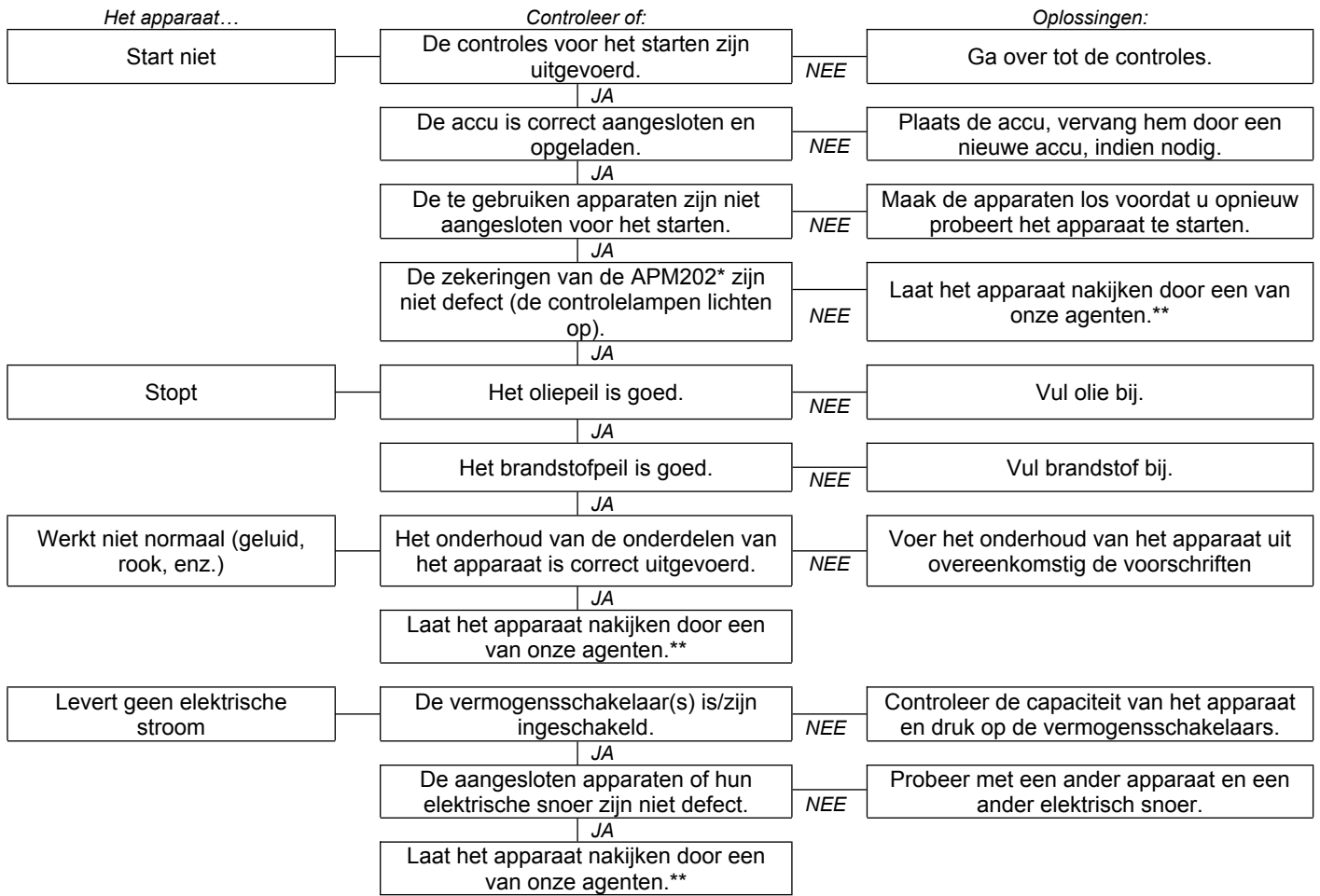

* indien aanwezig
 **Frankrijk: 0.806.800.107 (gespreksprijs)

7.2 Generator Smart Care

Als het apparaat is uitgerust met de optie "GS101-Generator Smart Care" (A19), moeten de batterijen in het bluetoothkastje GSC101 worden vervangen wanneer dat wordt aangegeven in de app Generator Smart Care (ongeveer om de twee jaar).

1. Open het deksel van het kastje met behulp van een kleine kruiskopschroevendraaier.
2. Verwijder de gebruikte batterijen en lever deze in bij een afvalinzamelpunt met het oog op de recycling ervan.
3. Plaats twee nieuwe AAA-batterijen. Let daarbij op de polariteit (+/-).
4. Sluit het deksel van het kastje en schroef dit zorgvuldig dicht.

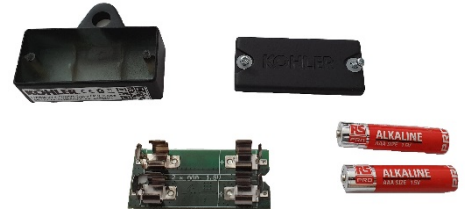

Hoofdstuk 8. Technische specificaties

8.1 Voorwaarden voor het gebruik

De vermelde prestaties van de apparaten zijn verkregen onder de referentieomstandigheden volgens ISO 8528-1 (2005): Totale atmosferische druk: 100 kPa - Omgevingstemperatuur van de lucht: 25°C (298 K) - Relatieve vochtigheid: 30 %. De prestaties van de apparaten worden ongeveer 4% verminderd voor elke temperatuurstijging van 10°C en/of ongeveer 1% voor elke toename van de hoogteligging met 100 m. De apparaten kunnen alleen stationair werken.

8.2 Capaciteit van het stroomaggregaat

Bereken het vereiste elektrische vermogen van de te gebruiken apparaten (in Watt)* alvorens het apparaat aan te sluiten en in werking te stellen. Voor een goede werking moet het totaal van de vermogens in watt van de gelijktijdig gebruikte apparaten:

- meer dan 60 % van het nominale vermogen van het apparaat zijn (risico van onderbelasting);
- minder dan het nominale vermogen van het apparaat zijn tijdens continu gebruik (risico van overbelasting).

Door een veelvuldige of langdurige werking met onder- of overbelasting, kan het apparaat snel beschadigen. De ontstane schade is niet gedekt door de garantie.

*Dit elektrische vermogen staat in de meeste gevallen aangegeven in de technische gegevens of op het typeplaatje van de apparaten. Sommige apparaten hebben meer vermogen nodig bij het starten. Dit minimaal vereiste vermogen mag het maximale vermogen van het apparaat niet overschrijden.

8.3 Identificatie van het aggregaat

De identificatieplaat van het apparaat (een voorbeeld ziet u hieronder) is gelijmd aan de binnenkant van een van de twee zijplaten of op de chassis.

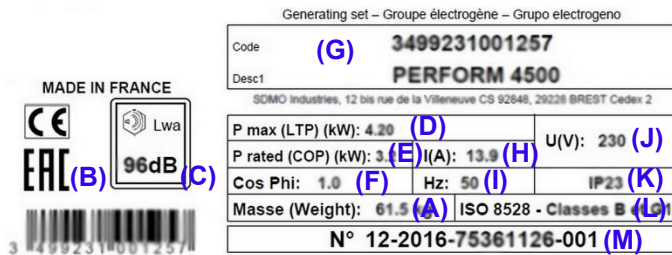

- (A) Model
- (B) CE/EAC-keurmerk
- (C) Gegarandeerd geluidsvermogeniveau
- (D) Maximaal vermogen
- (E) Nominaal vermogen
- (F) Vermogensfactor
- (G) Massa
- (H) Stroomsterkte
- (I) Frequentie van de stroom
- (J) Spanning van de stroom
- (K) Beschermingsindex
- (L) Referentienorm
- (M) Serienummer

De serienummers worden gevraagd in geval van reparatie of bij het bestellen van onderdelen. Noteer hieronder de serienummers van het apparaat en van de motor om ze te bewaren.

Serienummer van het apparaat:/..... -	Merk van de motor: (bijv. Kohler)	Serienummer van de motor: (bijv. Kohler (SERIAL NO. 4001200908))
--	-----------------------------------	--

8.4 Karakteristieken

Model	DIESEL 4000 E XL C5	DIESEL 6000 E XL C5	DIESEL 6500 TE XL C5
Maximumvermogen	3400 W	4900 W	5200 W
Theoretisch vermogen	2720 W	4159 W	4159 W
Geluidsdruk niveau op 1 m	92 dB(A)	93 dB(A)	93 dB(A)
Akoestische meetonzekerheid	0,69 dB(A)	0,69 dB(A)	0,69 dB(A)
Motortype	KD350E_C5	KD15-440E_C5	KD15-440E_C5
Onderhoudsset	RKDS1	RKDS1	RKDS1
Aanbevolen brandstof	Diesel	Diesel	Diesel
Inhoud van de brandstoftank	16 L	16 L	16 L
Aanbevolen olie	15W40	5W40	5W40
Inhoud van het oliecarter	1,20 L	1,50 L	1,50 L
Oliebeveiliging*	O	O	O
Gelijkstroom	X	X	X
Wisselstroom	230V-11,8A	230V-18,1A	400V-6A
Vermogensschakelaar(s)**	O	O	O
Type stopcontacten	2 x 2P+T-230V-10/16A	1 x 2P+T-230V -10/16A /1 x 2P+T 230V-32A	1 x 2P+T 230V-10/16A /3P+T+N 400V-16A
Accu	A2	A2	A2
Afmetingen L x b x h	81 x 55,5 x 59 cm	81 x 55,5 x 59 cm	81 x 55,5 x 59 cm
Gewicht (zonder brandstof)	84 kg	103 kg	108 kg

o: standaard x: onmogelijk

*Oliebeveiliging: Als er te weinig olie in het motorcarter is of als de oliedruk te laag is, stopt de oliebeveiliging de motor automatisch om beschadiging te voorkomen. In dat geval dient u het oliepeil van de motor te controleren alvorens op zoek te gaan naar andere oorzaken van storingen.

**Vermogensschakelaar: Het elektrisch circuit van het aggregaat is beveiligd door middel van een of meer magnetothermische uitschakelaars, differentiaaluitschakelaars of thermische uitschakelaars. Bij een eventuele overbelasting en/of kortsluiting kan de elektrische stroomlevering worden onderbroken.

Vervang, indien nodig, de vermogensschakelaars van het stroomaggregaat door vermogensschakelaars met identieke nominale waarden en karakteristieken.

8.5 Kwaliteit van de aanbevolen brandstof

Het gebruik van een brandstof die niet conform de volgende specificaties is kan onomkeerbare schade veroorzaken die niet gedekt is door de garantie:

- Reinheid en kwaliteit: zorg ervoor dat de gebruikte dieselbrandstof geen water bevat, schoon is en vers (niet bedorven noch verontreinigd).
- Specificaties: ASTM D975 - 1D of 2D, EN590 of gelijkwaardig.
- Buitentemperatuur beneden 0°C: gebruik een specifieke brandstof (vraag advies aan een van onze agenten).

Wij adviseren daarom met klem altijd hetzelfde type brandstof te gebruiken in uw apparaat. Als het apparaat sporadisch wordt gebruikt (minder dan 1 keer per maand) moet er telkens nieuwe brandstof worden gebruikt of een stabiliserend additief worden toegevoegd in de brandstoftank.

8.6 EU-conformiteitsverklaring

Wij, SDMO Industries - 270 rue de Kerervern, 29490 GUIPAVAS / CS 40047, 29801 BREST CEDEX 9 – Frankrijk, verklaren op eigen verantwoordelijkheid dat de volgende stroomaggregaten:

Beschrijving van het materieel:	Merk:	Commerciële benaming:	Type:	Serienummers:
Stroomaggregaat	KOHLER-SDMO	DIESEL 4000 E XL C5	3499231004302	09-2019-00000000-000 > 52-2026-99999999-999
		DIESEL 6000 E XL C5	3499231004333	
		DIESEL 6500 TE XL C5	3499231003763	

- conform de veiligheidsdoelstellingen zijn zoals voorzien in de Laagspanningsrichtlijn- **2014/35/EU** van 26 februari 2014 door de toepassing van de geharmoniseerde norm EN 60204-1: 2006 (AMD 1 2006, COR 2010)
- Voldoen aan de bepalingen van de Richtlijnen:
 - Machines - **2006/42/EG** van 17 mei 2006 door de toepassing van de geharmoniseerde norm EN ISO 8528-13: 2016
 - Elektromagnetische compatibiliteit - **2014/30/EU** van 26 februari 2014 door de toepassing van de geharmoniseerde normen EN 60034-1: 2010 (COR 2010) / EN 61000-6-1 : 2007 / EN 61000-6-2: 2005 (COR 2005) / EN 61000-6-3 : 2007 (AMD1 2011, AMD1/COR 12) / EN 55011: 2009 (AMD 1 2010)
 - Betreffende beperking van het gebruik van bepaalde gevaarlijke stoffen in elektrische en elektronische apparatuur - **2011/65/EU** van 8 juni 2011 door de toepassing van de geharmoniseerde norm EN IEC 63000 : 2018

Deze uitrusting is niet bedoeld om te worden gebruikt buiten een behuizing die de overdracht van geluid beduidend beïnvloedt (de uitlaatgassen moeten absoluut naar buiten worden afgevoerd en er moet gezorgd worden voor aangepaste ventilatie zodat de aanwezige mensen of dieren niet worden geschaad).

Naam en adres van de persoon die gemachtigd is het technische dossier samen te stellen en te bewaren:

L. ANDRIEUX, 270 rue de Kerervern, 29490 GUIPAVAS / CS 40047, 29801 BREST CEDEX 9 – Frankrijk.
GUIPAVAS, 08/2020

L. ANDRIEUX
Directeur, SDMO Industries

COMMERCIELE GARANTIE

Uw apparaat wordt gedekt door een commerciële garantie die u wordt gegeven door *SDMO Industries* en die moet worden toegepast door de leverancier bij wie u het apparaat hebt aangeschaft, en dit in overeenstemming met de volgende bepalingen:

DUUR:

De garantieduur voor uw apparaat bedraagt 36 maanden of 2000 werkuren, te rekenen vanaf de dag van aankoop, afhankelijk van welke waarde het eerst wordt bereikt. Indien het apparaat niet beschikt over een urenteler wordt voor het aantal bedrijfsuren acht (8) uur per dag gerekend.

GARANTIEVOORWAARDEN:

De garantieperiode vangt aan vanaf de aankoopdatum van het apparaat door de eerste gebruiker. Deze garantie wordt samen met het apparaat doorgegeven wanneer de eerste gebruiker er afstand van doet, zij het gratis of tegen betaling, en dit voor de duur van de resterende garantieperiode die niet kan worden verlengd.

De garantie kan alleen worden toegepast op voorlegging van een leesbare aankoopfactuur, waarop de datum van aankoop, het type van het apparaat, het serienummer, de naam, adres en stempel van de verdeler, vermeld staan. *SDMO Industries* behoudt zich het recht voor om het toepassen van de garantie te weigeren wanneer geen enkel document kan worden voorgelegd dat de plaats en datum van aankoop van het apparaat aantoont. Deze garantie geeft recht op de reparatie of de vervanging van het apparaat of van zijn componenten, die als defect zijn beoordeeld door *SDMO Industries* na onderzoek door zijn deskundigen; *SDMO Industries* behoudt zich het recht voor het apparaat aan te passen om aan zijn verplichtingen te voldoen. Het apparaat of de componenten die onder de garantie worden vervangen, worden opnieuw eigendom van *SDMO Industries*.

BEPERKING VAN DE GARANTIE:

De garantie is van toepassing op de apparaten die werden geïnstalleerd, gebruikt en onderhouden in overeenstemming met de documentatie die door *SDMO Industries* wordt meegeleverd, en in geval van een slechte werking van het apparaat, voortvloeiend uit ontwerp-, fabricatie- of materiaalfouten. *SDMO Industries* garandeert niet de continuïteit van de prestaties van het apparaat, noch zijn werking of bedrijfszekerheid indien het voor specifieke doeleinden wordt gebruikt. *SDMO Industries* kan in geen geval aansprakelijk worden gesteld voor onstoffelijke schade, al dan niet voortvloeiend uit materiële schade, zoals en met name, zonder dat de lijst limitatief is: exploitatieverliezen, om het even welke kosten of uitgaven die het gevolg zijn van het niet beschikbaar zijn van het apparaat, enz. De garantie beperkt zich tot de kosten, verbonden aan de herstelling of de vervanging van het apparaat of één van zijn onderdelen, verbruiksgoederen uitgesloten. De garantie dekt zo ook de kosten van de arbeid en de onderdelen, behalve de verplaatsingskosten. De kosten voor het transport van het apparaat of van een van de componenten ervan tot in de werkplaats van *SDMO INDUSTRIES* of een van zijn erkende agenten zijn ten laste van de Klant; de "retour" kosten voor het transport blijven ten laste van *SDMO Industries*. Wanneer de garantie echter niet van toepassing is, zullen de transportkosten volledig ten laste zijn van de Klant.

GEVALLEN VAN UITSLUITING VAN DE GARANTIE:

In volgende gevallen wordt de garantie uitgesloten: schade veroorzaakt door het transport van het apparaat ; verkeerde installatie of installatie die niet conform de voorschriften van *SDMO Industries* en/of de technische en veiligheidsnormen is; gebruik van producten, componenten, reserveonderdelen, brandstof of smeerstoffen die niet conform de voorschriften zijn; verkeerd gebruik of abnormaal gebruik van apparaat ; wijziging of verandering van het apparaat of van een van de componenten ervan zonder toestemming van *SDMO Industries* ; normale slijtage van het apparaat of van een van de componenten ervan; beschadiging voortkomend uit nalatigheid, onoplettendheid, gebrek aan onderhoud of uit vervuiling van het apparaat ; overmachtsituatie, toeval of oorzaken van buitenaf (natuurramp, brand, val, overstroming, bliksem, enz.) ; gebruik van het apparaat met een onvoldoende belasting; verkeerde opslag van het apparaat. Volgende componenten zijn eveneens uitgesloten van garantie: de startsystemen (accu, startmotoren, trekstarters), de filters, de riemen, de zekeringen, de onderbrekers, de lampen, de schakelaars, en alle verbruiksmaterialen en slijtagedelen.

TOEPASSINGSMODALITEITEN:

De garantie moet worden toegepast door de verdeler bij wie u uw apparaat hebt aangekocht. *SDMO Industries* verzoekt u met uw aankoopfactuur bij de hand contact op te nemen met de distributeur of, in voorkomende gevallen, de klantendienst van *SDMO Industries*. Deze staat tot uw beschikking voor uw vragen inzake de toepassingsmodaliteiten van de garantie; de gegevens ervan zijn: *SDMO Industries*, 270 rue de Kerervern – 29490 GUIPAVAS / CS 40047- 29801 BREST CEDEX 9 – Tel : Frankrijk 0.806.800.107 (gespreksprijs) – Fax : +33298416307.

WETTELIJKE GARANTIES

Informatie aan de consument die gedefinieerd is als een natuurlijk persoon die op zichzelf optreedt en niet binnen het kader van zijn commerciële, industriële, ambachtelijke of vrije beroepsactiviteiten.

SDMO Industries is gehouden aan de defecten van de conformiteit van uw apparaat binnen de voorwaarden van artikel L. 211-4 en volgende van de consumentenwet en de verborgen gebreken van het verkochte product binnen de voorwaarden genoemd in artikel 1641 en volgende van het burgerlijk wetboek. Op grond van de conformiteitsgarantie:

- beschikt u over een termijn van 2 jaar gerekend vanaf de datum van aflevering van uw apparaat om aanspraak te maken op de wettelijke conformiteitsgarantie.
- u kunt kiezen tussen de reparatie of het vervangen van uw apparaat onder voorbehoud van de voorwaarden genoemd in artikel L. 211-9 van de consumentenwet.
- u bent gevrijwaard van het leveren van het bewijs van een conformiteitsgebrek van uw apparaat gedurende de 6 maanden volgend op de aflevering van het product. Deze termijn is verlengd tot 24 maanden gerekend vanaf 18 maart 2016, behalve voor tweedehands goederen.

De wettelijke conformiteitsgarantie is van toepassing onafhankelijk van de commerciële garantie van SDMO Industries.

U kunt ook besluiten een beroep te doen op de garantie tegen verborgen gebreken van uw apparaat binnen de voorwaarden van artikel 1641 van het burgerlijk wetboek. In het geval van een verborgen gebrek van uw apparaat waarvan u het bewijs moet leveren, kunt u kiezen tussen de ontbinding van de verkoop of voor een korting op de verkoopprijs conform artikel 1644 van het burgerlijk wetboek.

Artikelen van de consumentenwet

Artikel L211-4

De verkoper is er toe gehouden een goed te leveren conform de overeenkomst en reageert op gebreken in conformiteit die voorkomen op het moment van de levering. Hij reageert ook op de conformiteitsgebreken die een gevolg zijn van de verpakking, de montage- of installatie-instructies indien deze te zijnen laste is ten gevolge van het contract of werd uitgevoerd onder zijn verantwoordelijkheid.

Artikel L211-5

Om conform te zijn met de overeenkomst moet het goed:

1° Geschikt zijn voor het gebruik, gewoonlijk verwacht voor een vergelijkbaar goed en in voorkomend geval:

- overeenkomen met de beschrijving, gegeven door de verkoper, en de kwaliteiten bezitten die deze aan de koper voorstelde onder de vorm van een staal of een model;
- De kwaliteiten vertonen die een koper legitiem mag verwachten gezien de publieke verklaringen van de verkoper, door de producent of zijn vertegenwoordiger, meer bepaald in de publiciteit of de etikettering;

2° Of de karakteristieken vertonen, bepaald in gemeenschappelijk akkoord door de partijen, of geschikt zijn voor elk speciaal gebruik, gezocht door de koper, ter kennis gebracht van de verkoper en door deze laatste aanvaard.

Artikel L211-12

De actie, volgend uit een conformiteitsgebrek, geldt twee jaar, te rekenen vanaf de levering van het goed.

Artikel L.211-16

Wanneer de koper aan de verkoper vraagt, tijdens de duur van de commerciële garantie die hem is toegezegd bij de aankoop of de reparatie van en roerend goed, een herstelling die gedekt is door de garantie, wordt elke periode van immobilisatie van ten minste zeven dagen toegevoegd aan de resterende geldigheidsduur van de garantie. Deze periode loopt gerekend vanaf de vraag van de koper om tussenkomst of vanaf de ter beschikking stelling voor reparatie van het betrokken goed, als deze ter beschikking stelling plaatsvindt na de vraag om tussenkomst.

Artikelen van het burgerlijk wetboek

Artikel 1641

De verkoper is gehouden tot de garantie wegens verborgen fouten aan het verkochte object, die het ongeschikt maken voor het gebruik waarvoor het bestemd was, of die dit gebruik zodanig aantasten, dat de koper het niet zou gekocht hebben of aan een lagere prijs, indien hij dat geweten had.

Artikel 1648 1° alinea

De actie volgend uit de verborgen gebreken moet worden ingesteld door de koper binnen een termijn van twee jaar te rekenen vanaf de ontdekking van het gebrek.

SAMMENFATNING

Kapitel 1.	Forord
Kapitel 2.	Sikkerhedsforskrifter og -regler (personbeskyttelse)
Kapitel 3.	Overtagelse af generatoren
Kapitel 4.	Anvendelse af generatoren

Kapitel 5.	Vedligeholdelse af generatoren
Kapitel 6.	Transport og opbevaring af generatoren
Kapitel 7.	Løsning af mindre driftsproblemer
Kapitel 8.	Tekniske specifikationer
Kapitel 9.	Garantiklausuler

Kapitel 1. Forord

FORSIGTIG	Tingsskade Læs denne vejledning og sikkerhedspåbuddene, som ligeledes medfølger, grundigt før enhver brug. Opbevar dem under hele apparatets levetid, og overhold altid forskrifterne for sikkerhed, anvendelse og vedligeholdelse i vejledningen.
	

Oplysningerne i denne vejledning er baseret på de tekniske oplysninger, der var tilgængelige, da vejledningen blev trykt (billederne i denne vejledning er på ingen måde bindende). I vor permanente bestræbelse på at forbedre kvaliteten på vore produkter, kan disse data blive ændret uden varsel. Vi leverer efter anmodning via vores webside vores oprindelige vejledninger på fransk.

I denne vejledning er farer angivet med følgende to symboler:









 FARE	SUNDHEDSFARE FOR UDSATTE PERSONER RISIKO FOR DØD (hvis relevant) Angiver en overhængende fare, der kan medføre dødsfald eller alvorlig kvæstelse. Hvis den angivne forskrift ikke overholdes, kan det medføre alvorlige kvæstelser eller døden for de udsatte personer.
[Relevant(e) piktogram(mer)]	

FORSIGTIG	Tingsskade [Risikofyldt udstyr] Angiver en risikabel situation. Hvis den angivne forskrift ikke overholdes, kan det medføre lettere personskader eller materielle skader.
	

Kapitel 2. Sikkerhedsforskrifter og -regler (personbeskyttelse)

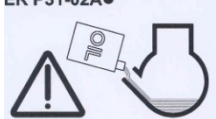
Læs og overhold altid sikkerhedsforskrifterne og -reglerne for at undgå at sætte andres liv eller sundhed i fare. I tilfælde af tvivl omkring forskrifterne, kontakt nærmeste repræsentant.

2.1 Forklaring af piktogrammer på generatoraggregatet

 FARE	 FARE: Risiko for elektrisk stød	 JORD	 FARE: Risiko for forbrænding	 ER P31-02A Inden hver start, kontroller oliestanden.
 1	 2	 3	FARE: 1 - Se dokumentationen, der fulgte med apparatet. 2 - Udstødning af giftig gas. Må ikke bruges i et lukket eller dårligt ventileret rum. 3 - Stop apparatet før påfyldning af brændstof.	

2.2 Generelle påbud



Lad aldrig andre benytte apparatet, uden at de først har fået de nødvendige instruktioner. Lad aldrig et barn røre apparatet, også selvom det ikke er i drift, og undgå at starte apparatet, når der er dyr til stede (angst, nervøsitet, osv.). Overhold under alle omstændigheder de lokale krav, der er gældende angående brug af apparaterne. Udstødningsgasser, brændstof og olie er giftige produkter. Der skal tages alle de nødvendige forholdsregler for beskyttelse mod dem.

2.3 Forskrifter til miljøbeskyttelse

Udtøm motorolien i en beholder, der er beregnet hertil: Udtøm eller bortkast aldrig motorolie på jorden. Så vidt det er muligt, undgås tilbagekastning af lyden fra mure eller andre bygninger (forstærkning af lyden).



I tilfælde hvor apparatet bruges i områder med træbevoksning, krat eller på græsarealer, og hvis lydporten ikke er udstyret med en gnistfanger, skal et tilstrækkeligt stort område først ryddes for brændbart materiale, og man skal være ekstra opmærksom på, at gnister ikke antænder en brand. Når apparatet er ude af brug (efter endt levetid), skal det indleveres på et indsamlingssted.

2.4 Risiko ved udstødningsgas

 FARE	RISIKO FOR FORGIFTNING RISIKO FOR DØD
	Kulilten, der findes i udstødningsgasserne, kan medføre døden, hvis koncentrationen er for stor i den luft, der indåndes. Brug derfor altid apparatet på et godt ventileret sted, hvor gasserne ikke kan blive koncentreret i luften.

En god ventilation er absolut påkrævet af sikkerhedsgrunde, og for at apparatet skal fungere godt (risiko for forgiftning, overophedning af motoren og uheld eller skader på materiel og omgivende værdier). Hvis det er nødvendigt at køre generatoren inde i en bygning, skal udstødningsgasserne føres ud af lokalet, og en passende ventilation skal være til stede på en sådan måde, at ingen personer eller dyr bliver påvirket.

2.5 Brandfare



 FARE	BRANDFARE RISIKO FOR DØD
	Lad aldrig apparatet være i drift i omgivelser, der indeholder eksplosive produkter (risiko for gnister). Fjern alle brandbare eller eksplosive stoffer (benzin, olie, klude, osv.) når apparatet er i drift. Tildæk aldrig apparatet med noget som helst under drift eller lige efter stop: Vent altid til motoren er kølet ned. (minimum 30 min.)

2.6 Risiko for forbrænding

FORSIGTIG	
	Afvent, at apparatet afkøles før ethvert indgreb (i mindst 30 minutter).

Under drift og lige efter stop kan varm olie, motoren og udstødningen forårsage forbrænding ved kontakt.

2.7 Risiko for elektrisk stød

 FARE	RISIKO FOR ELEKTRISK STØD RISIKO FOR DØD
	Apparaterne leverer strøm, når de er i brug, iht. de gældende lovbestemmelser og installations- og anvendelsesforskrifter, der er oplyst i denne vejledning. I tilfælde af tvivl vedrørende installationen, kontakt nærmeste repræsentant. Forbind ikke apparatet direkte til andre strømkilder (offentlige elnet, f.eks.); installer en kildestrømvender. Berør aldrig afisolerede kabler eller frakoblede forbindelser. Manipuler aldrig et apparat med fugtige hænder eller fødder. Udsæt aldrig materiellet for sprøjt fra væske eller vejrlig, og sæt det ikke på fugtig jord/gulv.

2.7.1 Midlertidig eller kort tids installation (vejarbejde, forestilling, omrejsende tivoli, osv.)

- A - Hvis apparatet ikke fra fabrikken er forsynet med en indbygget differentiel beskyttelsesanordning (standardmodel med isoleret nulpunkt på apparatets jordterminal):
- Brug en differentiel anordning, der er kalibreret til 30 mA i starten af hvert strømstik på apparatet (anbring hver anordning mindst 1 m fra apparatet, beskyttet mod vejrliget).
 - Hvis der til tider bruges et eller flere mobile eller bærbare tilbehør, er det ikke nødvendigt at jordforbinde apparatet.
- B - Hvis apparatet fra fabrikken er udstyret med en indbygget differentiel beskyttelsesanordning (model med neutral alternator tilsluttet apparatets jordterminal – til brug med TN- eller TT-skema):
- Tilslut apparatet til jordforbindelse: Fastgør en kobbertråd på 10 mm² til apparatets jordforbindelsesklemme (A1) og til en jordpløk i galvaniseret stål, der er stukket 1 meter ned i jorden.

2.7.2 Fast installation eller svigt elnettet

Ved strømforsyning af en fast installation (nødsystemer, til at afhjælpe en fejl i elnettet), skal apparatets strømtilslutning foretages af en kvalificeret elektriker og iht. de gældende regler på installationsstedet. Apparaterne er ikke beregnet til at blive koblet direkte til en installation (risiko for elektrisk stød eller materielle skader).

- A - Hvis apparatet ikke fra fabrikken er forsynet med en indbygget differentiel beskyttelsesanordning (standardmodel med isoleret nulpunkt på apparatets jordterminal):
- Brug en kildestrømvender.
 - Det er ikke nødvendigt at jordforbinde apparatet.
- B - Hvis apparatet fra fabrikken er udstyret med en indbygget differentiel beskyttelsesanordning (model med neutral alternator tilsluttet apparatets jordterminal – til brug med TN- eller TT-skema):
- Brug en kildestrømvender.
 - Tilslut apparatet til jordforbindelse: Fastgør en kobbertråd på 10 mm² til apparatets jordforbindelsesklemme (A1) og til en jordpløk i galvaniseret stål, der er stukket 1 meter ned i jorden.

2.7.3 Mobil anvendelse

Apparaterne er til beregnet til at stå stille, når de er i drift. De må ikke installeres på et køretøj eller anden mobil genstand, før der er foretaget en undersøgelse, som tager højde for apparatets forskellige specifikationer for installation og anvendelse. Al brug under bevægelse er forbudt. Hvis jordforbindelsen ikke er muligt, tilsluttes apparatets jordterminal (A1) til bilens jordforbindelse.

2.7.4 Tilslutning og valg af kabler



Til alle tilslutninger skal der bruges fleksible og modstandsdygtige kabler med gummikappe i overensstemmelse med normen IEC 60245-4 eller tilsvarende kabler. Og sørg for at holde dem i perfekt stand. Brug kun et enkelt elektrisk tilbehør af klasse I pr. el-udtag, og tilkobl det vha. et kabel, der er forsynet med en PE-beskyttelsesledning (grøn og gul). Denne beskyttelsesledning er ikke nødvendig for materialer af klasse II. Overhold de anbefalede tværsnit og længder i tabellen ved udførelse af installation eller ved brug af forlængerledninger.

Type af tilbehør:		Enfasat						Trefaset			
Type at stik på apparatet:		10 A		16 A		32 A		10 A		16 A	
Anbefalet kabeltværsnit:		mm ²	AWG	mm ²	AWG	mm ²	AWG	mm ²	AWG	mm ²	AWG
Længde på anvendt kabel	0 til 50 m	4	10	6	9	10	7	1,5	14	2,5	12
	51 til 100 m	10	7	10	7	25	3	2,5	12	4	10
	101 til 150 m*	10	7	16	5	35	2	4	10	6	9

*Denne kabellængde er den maksimalt tilladte længde, og den må ikke overskrides.

Kabelføring = kabler på kabelbakke eller ikke perforeret kabelhylde / tilladt spændingsfald = 5 % / flerlederkabler / kabeltype PVC 70 °C (eksempel H07RNF) / rumtemperatur = 30 °C.

2.8 Risiko for høreskade



 FARE	RISIKO FOR HØRESKADE Det er obligatorisk at bære høreværn, når apparatet er i drift.
	

2.9 Risici ved håndtering, brug vedligeholdelse

Af sikkerhedsgrunde skal alle handlinger udføres af personer, der har det nødvendige kendskab og velegnet værktøj til dette arbejde. Vedligeholdelse skal ligeledes udføres regelmæssigt og omhyggeligt udelukkende med brug af originale reservedele. Det er obligatorisk at bære handsker.



Forholdsregler der skal tages ved manipulation af benzin- og dieselprodukter:

 FARE	RISIKO FOR FORGIFTNING ELLER EKSPLOSION Overhold de gældende lokale bestemmelser angående håndtering af benzin- og dieselprodukter. Påfyldningen skal udføres med apparatet slukket og kold motor. Det er forbudt at tænde ild eller frembringe gnister, ryge eller tale i telefon under påfyldning af tanken. Efter påfyldning kontrolleres det altid, at brændstoftankens dæksel er korrekt lukket. Rengør alle spor af brændstof med en ren klud, og vent til dampene er forsvundet, inden apparatet startes. Når brændstof udsættes i flere timer for højere temperatur (f.eks. dunke eller generatoraggregater placeret i solen), kan der opstå giftige dampe, som kan medføre risiko for forgiftning eller ildebefindende. De væsker, der anvendes af apparatet, såsom olie og brændstof, er farlige produkter. De må ikke indåndes eller indtages, og al forlænget eller gentaget hudkontakt skal undgås.
	

Forholdsregler der skal tages ved manipulation af batterierne:

 FARE	RISIKO FOR FORGIFTNING ELLER EKSPLOSION Følg forholdsreglerne fra batteriets konstruktør. Brug kun isoleret værktøj. Holdes borte fra flammer eller ild. Sørg altid for passende udluftning under opladning.
	

Kapitel 3. Overtagelse af generatoren

3.1 Liste over tegninger

Tegningerne gør det muligt at finde generatorens forskellige komponenter. Procedurerne i vejledningen henviser til disse punkter ved brug af bogstaver og tal: "A1" henviser f.eks. til punkt 1 i figur A.

Jordterminal	A1	Magnetventil	A9	Luffilter	A16
Batteri	A2	Oprulnings-starter	A10	Drejeknap	D1
Oliemålepind	A3-B1	Elektriske udtag	A11	Dæksel på luffilter	D2
Målerens øverste grænse	B2	Stopgreb	A12	Vingemøtrik	D3
Målerens nederste grænse	B3	Oliebundprop	A13-B4	Papirelement	D4
Oliepåfyldningsprop	A4	Oliefilter	A14-B6	Gummipakning	D5
Indikator for brændstofniveau	A5	Skrue til oliefilter	B5	Udstødningslyddæmper	A17
Dæksel til brændstoftank	A6	Brændstoffilter	A15-C1	Hovedafbrydere	A18
Brændstofhane	A7	Manchet til fastholdelse af brændstoffilteret	C2	GSC101-Generator Smart Care	A19
Nøgler	A8	Skrue til manchet til fastholdelse af brændstoffilteret	C3		

Apparatet kan være udstyret med ekstraudstyret "GS101-Generator Smart Care" option (A19): Boksen til Bluetooth GSC101 overfører alle nyttige oplysninger for apparatets overvågning til en applikation, som du skal installere på din smartphone. Det kan f.eks. være tid for service, hjælp til vedligeholdelse, kort over forhandlere for bestilling af reservedele.



3.2 Førstegangsbrug

Ved modtagelsen og ibrugtagning af apparatet:

1. Kontrollér, at materiellet er i korrekt stand, og at det hele er der.
2. Hvis apparatet er udstyret med en transportbøjle, skal denne fjernes.
Transportbøjlen er en metalplade, der sidder under motoren tæt ved jordterminalen. Den er nyttig ved transport, men den er generende for optimal brug af apparatet (støj, vibrationer). Den tages af på følgende måde: Løft apparatet lidt, og sæt det på en buk, fjern derefter møtrikken (1) og bøjlen (2).
3. Kontroller olie- og brændstofniveau og efterfyld om nødvendigt.
4. Når det er gjort, tilkobles batteriet ved først at tilslutte den positive klemme.
Under tilkoblingen skal polariteten på batteriets klemmer overholdes: En ombytning kan medføre alvorlig skade på de elektriske komponenter.

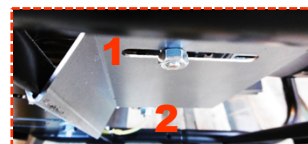

Nogle apparater kræver en indkørselsperiode. Kontakt nærmeste repræsentant for flere oplysninger.

3.3 Isæt batteriet

1. Tilkobl den røde ledning til batteriets positive (+) klemme (A2).
2. Tilslut den sorte ledning til den negative klemme (-) på batteriet.

3.4 Tilslutte Generator Smart Care

Apparatet kan være udstyret med ekstraudstyret "GS101-Generator Smart Care" (A19):

1. Fastgør boksen til Bluetooth GSC101 til apparatet,
2. Download og installer den gratis applikation Generator Smart Care* på din smartphone eller tablet,
3. Opret en konto,
4. Aktiver Bluetooth på telefonen eller tabletten,
5. Følg instruktionen i applikationen for at tilknytte telefonen eller tabletten til boksen til Bluetooth GSC101.

Generator Smart Care viser alle nyttige oplysninger i applikationen, som f.eks. advarselsbeskeder og påmindelser om servicetidspunkter, hjælp til vedligeholdelse, kort over forhandlere for bestilling af reservedele.



*Kan fås gratis (bortset fra forbindelsesudgifter til telefoniudbyderen) på App Store og Google Play.

Kapitel 4. Anvendelse af generatoren

Før brug af generatoraggregatet:

1. Kontroller, om generatoraggregatet er korrekt installeret og klar til at blive startet.
2. Sørg for at du kender alle procedurerne for brug.
For at nødstoppe generatoraggregatet drejes nøglen til positionen "OFF" og brændstofhanen lukkes.

4.1 Valg af anvendelsessted

	RISIKO FOR FORGIFTNING – KULILTE RISIKO FOR DØD
	Kulilte er usynlig, lugtfri og ikke-irriterende, og kan medføre døden inden for mindre end én time. Brug derfor altid apparatet på et godt ventileret sted, hvor gasserne ikke kan blive koncentreret i luften. I tilfælde af hovedpine, kvalme eller opkastninger: Stop straks apparatet, udluft og tilkald hjælp.

1. Vælg et sted, der er rent, velventileret og beskyttet mod vejrliget.
2. Placer apparatet på en vandret og plan overflade, der er tilstrækkelig stærk til at generatoren ikke synker i.
Apparaterne er beregnet til stationær drift: De må ikke installeres på et køretøj eller anden mobil genstand, før der er foretaget en undersøgelse, som tager højde for apparatets forskellige anvendelsespecifikationer.
3. Kontroller, at apparatets hældning ikke overskrider 10° i alle retninger.

4.2 Kontroller, at generatorens generelle tilstand er

Før hver start og efter hver ibrugtagning efterses hele apparatet for at forebygge driftsproblemer og skader.

1. Kontrollér, at apparatet er rent, især områderne omkring luftindsugning (motorens luftindtag, udluftningsindtag, luftfilter osv).
2. Kontroller alle rør og slanger på apparatet for at sikre, at de er i god stand, og at der ikke er udsivninger.
Udskiftning af rør og slanger skal udføres af en specialist. Spørg den nærmeste repræsentant.
3. Stram alle skruer, der kan strammes.
Tilspænding af topstykkeboltene skal udføres af en specialist. Spørg den nærmeste repræsentant.

4.3 Kontrol af oliestand og efterfyldning

1. Hvis apparatet har været i brug, skal det køle af i mindst 30 minutter.
2. Tag oliemålerpinden (A3-B1) ud, og tør den af.
3. Sæt oliemålerpinden ned i tanken igen, og tag den op igen.
4. Efterse niveauet visuelt: Det skal være mellem den øverste (B2) og nederste grænse (B3) på målepinden.
Hvis olieniveauet er for lavt: Åbn oliepåfyldningsdækslet (A4), efterfyld ved brug af en tragt, og luk oliepåfyldningsdækslet igen. Hvis olieniveauet er for højt: Sæt en passende beholder under udtømningsproppen, og lad den overskydende olie løbe ud.
5. Kontrollér niveauet igen, før oliemålepinden sættes på plads.
6. Tør overskydende olie væk med en ren klud og kontroller for utætheder.

4.4 Kontrol af brændstofniveau og efterfyldning

Aflæs brændstofniveauet ved brug af indikatoren for brændstof (A5). Efterfyld, hvis det er nødvendigt:

1. Påfyldningen skal udføres med apparatet slukket og kold motor.
2. Skru brændstoftankens dækslet (A6) af.
3. Fyld tanken ved brug af en tragt, og vær omhyggelig med ikke at spilde brændstof.
Fyld ikke tanken helt op (der må ikke være brændstof i påfyldningshalsen).
4. Skru brændstoftankens dækslet på igen.
5. Aftør alle rester af brændstof med en ren klud.

4.5 Start generatoren

Når de daglige tjek er afsluttet og efter grundlig læsning af sikkerhedspåbuddene og sikkerhedsreglerne:

1. Åbn brændstofhanen (A7).
2. Drejes nøglen (A8) til positionen "B", derefter til "C".
Apparatet starter.

4.5.1 Start generatoren

Hvis det elektriske startsystem ikke virker, skal du starte apparatet manuelt:

1. Åbn brændstofhanen (A7).
2. Drej start- og stopnøglen (A8) til position "B".
3. Aktiver magnetventilen (A9, I).
4. Træk langsomt i starterhåndtaget (A10), indtil der mærkes en vis modstand, slip det så langsomt.
5. Træk kraftigt og hurtigt i oprulnings-starterhåndtaget, og lad det gå langsomt tilbage.
Hvis apparatet ikke starter, gentages operationen, indtil motoren starter.
6. Vent med at tage apparatet i brug, indtil motortemperaturen begynder at stige.
7. Aktiver magnetventilen (O).

4.6 Brug af medfølgende strøm

1. Lad apparatet stabilisere sin hastighed og stige i temperatur (cirka 3 til 5 min.).
2. Kobl udstyret, der skal anvendes, til de elektriske udtag (A11) på apparatet.

Kun for Frankrig: Vores apparater er forsynet med stik, hvor jordforbindelsens kontakt udgøres af sidetapper. I særlige tilfælde, hvor udstyret kun er udstyret med et jordforbindelsesspyd, skal der anvendes en adapter. Efter brug skal adapteren frakobles og opbevares omhyggeligt på et tørt sted. Husk altid at lukke dækslet på apparatets udtag: Risiko for beskadigelse (utæthed).



4.7 Stop generatoren,

1. Elstikkene (A11) frakobles, idet man er omhyggelig med at huske at lukke stikdækslerne på apparatet.
2. Lad apparatet køre uden belastning i 1 eller 2 min.
3. Drej nøglen til positionen "A" (A8).
Hvis nøglen er defekt, standses apparatet ved at aktivere stopgrebet (A12).
4. Luk brændstofhanen (A7).
5. Sørg for, at apparatet bliver korrekt ventileret, og for at undgå enhver risiko for brand, skal du afvente komplet afkøling før apparatet tildækkes og sættes til opbevaring.
Motoren fortsætter med at udsende varme, selv om den er slukket.

Kapitel 5. Vedligeholdelse af generatoren

Af sikkerhedsårsager skal vedligeholdelsen af apparatet udføres regelmæssigt og omhyggeligt af personer, der har det nødvendige kendskab og velegnet værktøj til dette arbejde med overholdelse af gældende bestemmelser. Vedligeholdelsesarbejdet, der skal udføres, beskrives i vedligeholdelseskemaet. Der er angivet vejledende hyppighed for apparater, der fungerer med brændstof og olie i overensstemmelse med specifikationerne i denne vejledning. Forkort serviceintervallerne iht. apparatets anvendelsesforhold og efter behov. Garantien dækker ikke, hvis apparatet ikke er blevet korrekt vedligeholdt.

5.1 Brugsanvisning

Regelmæssigt og korrekt udført eftersyn er et plus for sikkerheden og ydelsen. **Olie, filterelementer og evt. tændrøret er forbrugsstoffer, som generatorens gode drift er afhængig af. Disse skal derfor være i god stand. Udskift dem jævnlige, og så ofte som det er nødvendigt (varenummer for vedligeholdelsessæt klar til brug er angivet i tabellen for tekniske specifikationer).** Garantien ophæves, hvis den anbefalede vedligeholdelse ikke udføres. For alle spørgsmål eller særlig drift anbefales det at kontakte den nærmeste repræsentant for at få rådgivning og hjælp.

5.2 Tabel over serviceintervaller

Der er angivet vejledende hyppighed for apparater, der fungerer med brændstof og olie i overensstemmelse med specifikationerne i denne vejledning. Forkort serviceintervallerne iht. apparatets anvendelsesforhold og efter behov. Vedligeholdelsen udføres ved de angivne kalendertidspunkter, også selv om driftstimetallet ikke er opnået. **Garantien dækker ikke, hvis apparatet ikke er blevet korrekt vedligeholdt.**

Vedligeholdelse der skal udføres:		Efter		Efter timer eller efter måned/år, ifølge det interval der indtræder først		
		5 timer	3 måneder/50 timer	Hver 6 måneder/100 timer	Hver 2 år/200 timer	Hver 2 år/500 timer
Apparat	Rengør apparatet		X	X	Hovedeftersyn skal overdrages til en af vores repræsentanter. Frankrig: 0.806.800.107 (betalende opkald)	Hovedeftersyn skal overdrages til en af vores repræsentanter. Frankrig: 0.806.800.107 (betalende opkald)
	Kontroller batteriets opladning		X	X		
Olie	Udskift	X	X	X*		
	Udskift filteret		X	X		
Brændstof	Udskift filteret		X	X		
Luftfilter	Udskift		X	X		
Referencenumre for dele der anvendes til vedligeholdelse:			RKDS1	RKDS1		

*I tilfælde med brug af KOHLER olie, kan intervallet for vedligeholdelse forlænges til 150 driftstimer.

5.3 Udførelse af serviceopgaver

1. Stop apparatet, og lad det afkøle i mindst 30 minutter.
2. Frakobl hæften på tændrørene, og frakobl "-" klemmen på batteriet (hvis udstyret hermed).
3. Udfør service i overensstemmelse med angivelserne i denne vejledning, og anvend udelukkende originale dele eller tilsvarende for at undgå enhver risiko for forringelse af apparatet.

5.3.1 Udskift oliefilteret og olien

Spildolie og brugte filtre skal indgå i genbrug eller bortskaffes ifølge de gældende lokale bestemmelser. For at udføre et mere effektivt olieskift anbefales det at lade generatoren køre i ca. 10 minutter for at gøre olien mere flydende inden udtømningen.

Udtøm motorolien:

1. Brug en passende beholder, udtøm alt motorolien ved at fjerne propperne for udtømning (A13-B4) og for olliepåfyldning (A4).
2. Lad al olien løbe ud, før udtømningsproppen sættes på igen.

Udskift oliefilteret:

3. Ved brug af en bøjet sekskantet unbrakonøgle afskrues fastgørelsesskrue (B5) fra oliefilterets dæksel, så oliefilteret kan tages ud.
4. Tag oliefilteret (A14-B6) ud, og kassér det.
5. Rengør oliefilterets flade, og oliér samlingen på det nye oliefilter med ny ren motorolie.
6. Sæt et nyt oliefilter i og monter oliefilterdækslet ved at skrue fastgørelsesskruen i igen.

Påfyld olie:

7. Med udtømningsproppen lukket og ved brug af en tragt, påfyldes med en olie i henhold til specifikationerne i denne vejledning, samtidig med at niveauet ofte kontrolleres ved brug af målepinden.
Olieniveauet skal være mellem den øverste og nederste grænse på målepinden. Hvis olieniveauet er for lavt, fortsættes påfyldningen. Hvis niveauet er for højt: Sæt en passende beholder under udtømningsproppen, og lad den overskydende olie løbe ud.
8. Kontroller, at der ikke er udsivninger, og aftør alle rester af olie med en ren klud.

5.3.2 Udskift af brændstoffilter

1. Luk brandstofhanen (A7), og anbring en passende beholder under brændstoffilteret (A15-C1).
2. Notér monteringsretningen for brændstoffilteret.
3. Klem fastgørelsesmufferne (C2), og tag slangerne af.
4. Skru holdermanchetten (C3) af, og tag det brugte brandstoffilter ud, og kassér det.
5. Med overholdelse af monteringsretningen sættes det nye brændstoffilter mellem slangerne ved at klemme fastgørelsesmufferne til.
6. Skru holdermanchetten til igen.
7. Åbn brændstofhanen, og kontroller, at der ikke er utætheder.
8. Aftør alle rester af brændstof med en ren klud, og luk brændstofhanen.

5.3.3 Udskift luftfilteret

1. Skru drejknappen (D1) af, og fjern dækslet på luftfilteret (D2).
2. Tag vingemøtrikken (D3) af, og udtag filterelementet (D4).
3. Udskift filterindsatsen med en ny indsats.
4. Kontroller, at pakningsgummiet er i god stand (D5), udskift det om nødvendigt.
5. Sæt forsigtigt filterelementet og vingemøtrikken på plads og derefter luftfilterdækslet ved at skrue drejknappen på igen.

5.3.4 Rengør generatoren

For at apparatet skal fungerer godt, skal det rengøres jævnligt. I tilfælde hvor apparatet er installeret i et lokale, skal man altid kontrollere renheden, og om installationen er i god stand. I tilfælde hvor apparatet anvendes udendørs (byggepladser, støvede, mudrede områder med træer, ætsende atmosfære m.m.), skal det rengøres mere hyppigt.

Brug af vandstråler eller en højtryksrens er forbudt, da det kan beskadige apparatet alvorligt.

1. Børst forsigtigt mellem motorens luftind- og udgange og gnistskærmen, hvis udstyret hermed.
2. Brug en svamp, og rengør apparatet med vand tilsat et mildt sæbemiddel (f.eks. bilshampoo), og skyl derefter i rent vand for at fjerne alle sæberester.

Der kan også bruges en renseskum efterfulgt af en aftørring med en blød klud med god sugsevne. Pletter og snavs, der er vanskeligt at fjerne, kan fjernes med passende opløsningsmiddel (White Spirit eller lign.), og det aftørres med en blød klud med god sugsevne

3. Kontrollér, at apparatet generelt er i god stand (ingen udsivninger, god tilspænding af skruer, samlinger og slanger osv.)
4. Påfør et antirustmiddel på de beskadigede områder, og udskift evt. defekte dele og beskadigede påklæbede skilte.
Brug kun originale reservedele, og kontakt om nødvendigt en repræsentant.

Kapitel 6. Transport og opbevaring af generatoren

6.1 Betingelser for transport og håndtering

Håndtering af apparatet udføres forsigtigt og uden stød og slag. Opbevaringspladsen eller anvendelsesstedet skal være forberedt i forvejen. Før enhver fastgørelse på anhænger eller inde i et køretøj bedes du forinden kontakte en af vores godkendte repræsentanter.

Før transport af apparatet skal alle nødvendige forholds- og forsigtighedsregler tages:

1. Sørg for, at den rute, der tages, er jævn og farbar. Hvis det ikke kan undgås at køre på ujævn vej, skal brændstoffet udtømmes i en dunk før kørslen.
2. Kontrollér, at skrueerne er spændt godt fast og brændstofhanen er lukket (hvis udstyret hermed), og batteriet er frakoblet (hvis udstyret hermed).
3. Apparatet skal altid transporteres i sin normale anvendelsesposition, og må aldrig lægges på siden. Det skal sikres, at materiellet ikke kan falde ned af transportkøretøjet, samtidig med at der jo ikke må ydes vold på materiellet for at fastholde det (risiko for beskadigelse af materiellet).

6.2 Betingelser for opbevaring

Denne fremgangsmåde til opbevaring eller overvintring skal overholdes, hvis apparatet ikke skal bruges i længere tid, dog maks. 1 år. For længere opbevaringstider anbefales det at kontakte den nærmeste repræsentant eller starte apparatet i nogle timer én gang om året iht. den pågældende fremgangsmåde til opbevaring.

1. Start apparatet, og lad det køre, indtil det går i stå pga. mangel på brændstof.
2. Brændstofhane åben, udskift brændstoffilteret, (A15-C1).
Udtøm brændstofkredsen, hvilket sikrer en større holdbarhed af apparatet.
3. Luk brændstofhanen (A7).
4. Frakobl batteriet (A2).
5. Forny olien.
6. Udskift luftfilteret (A16).
7. Rengør apparatet, og tildæk det med et beskyttelsesovertræk.
8. Opbevar det i dets sædvanlige brugsposition på et rent, tørt og velventileret sted.

7.1 Afhjælpning af mindre fejl

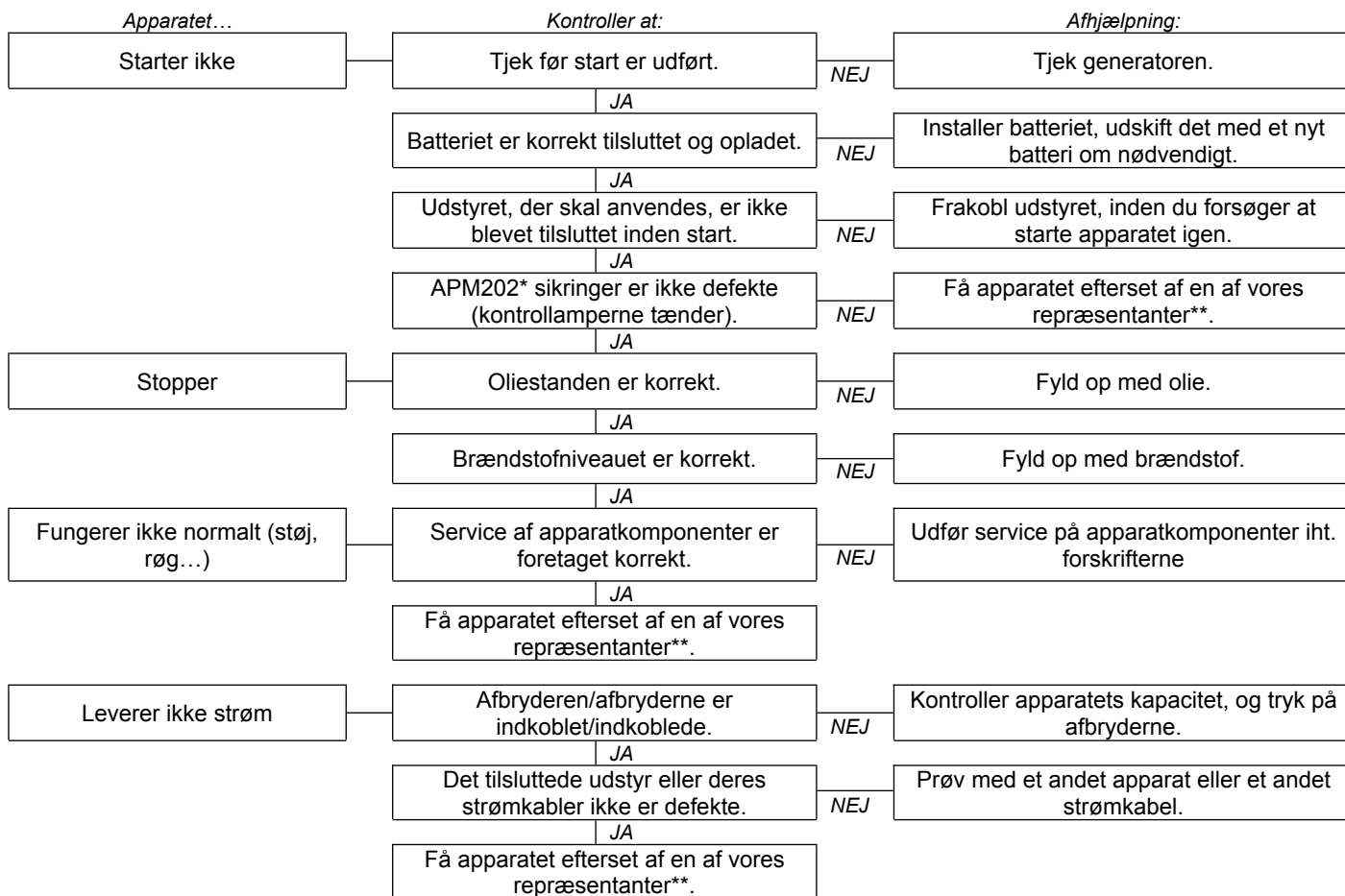

* hvis udstyret hermed
 ** Frankrig: 0.806.800.107 (betalende opkald)

7.2 Generator Smart Care

Hvis apparatet er udstyret med ekstraudstyret "GS101-Generator Smart Care" (A19), skal batterierne i boksen til Bluetooth GSC101 udskiftes, når en besked herom vises i applikationen Generator Smart Care (cirka hvert andet år).

1. Åbn batteridækslet ved brug af en lille stjerneskruetrækker,
2. Tag de brugte batterier ud, og indgiv dem på et opsamlingssted med henblik på genbrug af dem,
3. Ilæg to nye AAA batterier, og vend dem korrekt i forhold til polerne (+/-),
4. Luk dækslet, og skru det godt fast.

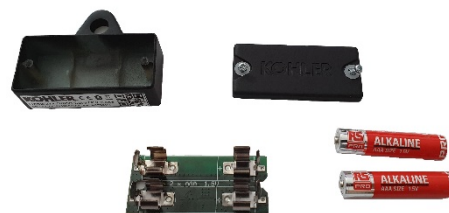

Kapitel 8. Tekniske specifikationer

8.1 Brugsvilkår

Apparaternes omtalte præstationer opnås under de referencebetingelserne ifølge ISO 8528-1(2005): Samlet barometertryk: 100 kPa - Omgivende lufttemperatur: 25 °C (298 K) - Relativ luftfugtighed: 30 %. Apparaternes præstationer bliver reducerede med cirka 4 % for hver gang temperaturen stiger med 10 °C og/eller cirka 1 % for hver højdestigning på 100 m. Apparaterne kan kun fungere, når de står stille.

8.2 Generatoraggregatets kapacitet (overbelastning)

Inden apparatet tilsluttes eller tages i brug, skal man beregne den nødvendige strømstyrke for det tilbehør, der skal bruges (udtrykt i Watt)*. For god funktion skal den samlede effekt i Watt for udstyret, der anvendes på samme tid, være:

- over 60 % af apparatets nominelle effekt (risiko for underbelastning);
- under apparatets nominelle effekt ved uafbrudt drift (risiko for overbelastning).

I tilfælde af hyppig drift eller drift i længere perioder med under- eller overbelastning, kan apparatet hurtigt blive forringet. De skader, der opstår herefter, er ikke dækket af garantien.

*Denne strømeffekt er normalt angivet i de tekniske egenskaber eller på tilbehørets typeskilt. Noget tilbehør kræver en større effekt ved opstart. Denne minimalt påkrævede effekt må ikke overstige apparatets maksimale effekt.

8.3 Identifikation af generatoren

Apparatets identifikationsplade (se eksempel herunder) er klæbet fast på indersiden af en af de to bånd eller på chassiset.

MADE IN FRANCE
CE (B) Lwa 96dB (C)
3 499231001257

Generating set – Groupe électrogène – Grupo electrogeno

Code (G) **3499231001257**

Desc1 **PERFORM 4500**

SOMO Industries, 12 bis rue de la Villeneuve CS 92848, 29228 BREST Cedex 2

P max (LTP) (kW): 4.20 (D)	U(V): 230 (J)
P rated (COP) (kW): 3.1 (E) I(A): 13.9 (H)	
Cos Phi: 1.0 (F)	Hz: 50 (I) IP23 (K)
Masse (Weight): 61.5 (A)	ISO 8528 - Classes B (L)

N° 12-2016-75361126-001 (M)

(A): Model (G): Vægt

(B): CE/EAC-mærkning (H): Strømstyrke

(C): Garanteret støjniveau (I): Strømfrekvens

(D): Maksimal effekt (J): Strømspænding

(E): Mærkeeffekt (K): Beskyttelsesindeks

(F): Effektfaktor (L): Standardreference

(M): Serienummer

Du vil blive spurgt om serienumre i tilfælde af reparation eller bestilling af reservedele. Notér apparatets og motorens serienumre herunder, så du let kan finde dem.

Apparatets serienummer:	Motormærke: (f.eks. Kohler)	Motorens serienummer: (f.eks. Kohler (SERIAL NO. 4001200908))
...../..... -

8.4 Egenskaber

Model	DIESEL 4000 E XL C5	DIESEL 6000 E XL C5	DIESEL 6500 TE XL C5
Maksimal styrke	3400 W	4900 W	5200 W
Mærkeeffekt	2720 W	4159 W	4159 W
Lydtryksniveau i 1 m's afstand	92 dB(A)	93 dB(A)	93 dB(A)
Usikkerhed ved støjmåling	0,69 dB(A)	0,69 dB(A)	0,69 dB(A)
Motortype	KD350E_C5	KD15-440E_C5	KD15-440E_C5
Vedligeholdelsessæt	RKDS1	RKDS1	RKDS1
Anbefalet brændstof	Dieselloolie	Dieselloolie	Dieselloolie
Kapacitet for brændstoftank	16 L	16 L	16 L
Anbefalet olie	15W40	5W40	5W40
Kapacitet for oliebeholder	1,20 L	1,50 L	1,50 L
Sikkerhed for tilstrækkelig olie*	O	O	O
Jævnstrøm	X	X	X
Vekselstrøm	230V-11,8A	230V-18,1A	400V-6A
Afbryder(e)**	O	O	O
Udtagstyper	2 x 2P+T-230V-10/16A	1 x 2P+T-230V -10/16A /1 x 2P+T 230V-32A	1 x 2P+T 230V-10/16A /3P+T+N 400V-16A
Batteri	A2	A2	A2
Mål L x b x h	81 x 55,5 x 59 cm	81 x 55,5 x 59 cm	81 x 55,5 x 59 cm
Vægt (uden brændstof)	84 kg	103 kg	108 kg

O: serie

X: umulig

*Sikkerhed for tilstrækkelig olie: I tilfælde hvor der mangler olie i motoroliebeholderen, eller hvis olietrykket er svagt, vil funktionen for tilstrækkelig olie automatisk standse motoren for at forhindre beskadigelse af denne. I sådan tilfælde efterses oliestanden, og der efterfyldes med motorolie om nødvendigt, før søgning efter anden årsag påbegyndes.

**Afbryder: Generatorens elektriske kredsløb er beskyttet af en eller flere magnetotermiske afbrydere, differentielle eller termiske. I tilfælde af eventuel overbelastning og/eller kortslutning, kan leveringen af den elektriske energi afbrydes.

Når det er nødvendigt udskiftes generatorens strømafbrydere med afbrydere, der har de samme nominelle værdier og tekniske specifikationer.

8.5 Anbefalet brændstofkvalitet

Brug af brændstof, der ikke er i overensstemmelse med følgende specifikationer kan medføre uoprettelig skade, der ikke er dækket af garantien:

- Renhed og kvalitet: Kontrollér, at den dieselloolie, der anvendes, ikke indeholder vand, at den er ren og forholdsvis ny (hverken forældet eller forurenset).
- Specifikationer: ASTM D975 - 1D eller 2D, EN590 eller tilsvarende.
- Udentørs temperatur under 0°C: Der skal anvendes et særligt brændstof (få råd hos en af vores repræsentanter).

Det anbefales løbende kraftigt altid at anvende den samme type brændstof under hele apparatets levetid. Hvis apparatet ikke anvendes ofte (mindre end 1 gang om måneden), skal der anvendes nyt brændstof hver gang eller tilføjes et stabiliserende additiv i brændstoftanken.

8.6 EU-overensstemmelseserklæring

Vi, SDMO Industries, SDMO Industries - 270 rue de Kérévern, 29490 GUIPAVAS / CS 40047, 29801 BREST CEDEX 9 - Frankrig, erklærer hermed under ansvar, at følgende generatoraggregater:

Beskrivelse af materiellet:	Mærke:	Handelsnavn:	Type:	Serienummer:
Generatoraggregat	KOHLE-SDMO	DIESEL 4000 E XL C5	3499231004302	09-2019-00000000-000 > 52-2026-99999999-999
		DIESEL 6000 E XL C5	3499231004333	
		DIESEL 6500 TE XL C5	3499231003763	

1. Er i overensstemmelse med de anførte sikkerhedsformål i lavspændingsdirektivet - **2014/35/EU** af 26. februar 2014 via anvendelse af den harmoniserede standard EN 60204-1: 2006 (AMD 1 2006, COR 2010)
2. Overholder bestemmelserne i direktiverne:
 - Maskindirektivet - **2006/42/EF** af 17. maj 2006 via anvendelse af den harmoniserede standard EN 8528-13: 2016
 - Elektromagnetisk overensstemmelse - **2014/30/UE** af 26. februar 2014 via anvendelse af de harmoniserede standarder EN 60034-1: 2010 (COR 2010) / EN 61000-6-1: 2007 / EN 61000-6-2: 2005 (COR 2005) / EN 61000-6-3: 2007 (AMD1 2011, AMD1/COR 12) / EN 55011: 2009 (AMD 1 2010)
 - Om begrænsning af anvendelsen af visse farlige stoffer i elektrisk og elektronisk udstyr - **2011/65/UE** af 8. juni 2011 (via anvendelse af de harmoniserede standarder EN IEC 63000 : 2018

Dette materiel er ikke beregnet til at blive anvendt uden en kappe/indbygning, der yder en betydelig støjisolering (udstødningsgasserne skal føres udenfor, og der skal være passende ventilation til stede på en sådan måde, at ingen personer eller dyr bliver påvirket).

Navn og adresse på personen, der er autoriseret til at udarbejde og opbevare den tekniske mappe:

L. ANDRIEUX, 270 rue de Kerervern, 29490 GUIPAVAS / CS 40047, 29801 BREST CEDEX 9 – Frankrig.
GUIPAVAS, den 08/2020

L. ANDRIEUX
Bestyrelsesformand, SDMO Industries



HANDELSGARANTI

Dit apparat er dækket af en handelsgaranti fra *SDMO Industries* side, som skal etableres af forhandleren, hvor du køber apparatet. Denne garanti er i henhold til følgende bestemmelser:

VARIGHED:

Varigheden af apparatets garanti er på 36 måneder eller 2000 driftstimer at regne fra købsdatoen, hvad der indtræder først. Hvis apparatet ikke er udstyret med en timetæller, skal man regne ud fra et driftstimental på 8 driftstimer pr. dag.

VILKÅR OG BETINGELSER FOR GARANTIDÆKNING:

Garantiperioden starter på købsdatoen for første køber af apparatet. Denne garanti kan overdrages med apparatet, når første køber afhænder det, gratis eller mod betaling, og garantien gælder i garantiens resterende oprindelige varighed, som ikke kan forlænges.

Garantien kan kun håndhæves ved fremvisning af en læselig købsfaktura, med købsdato, type af apparat, serienummer, distributørens navn og adresse og kommercielt stempel. *SDMO Industries* forbeholder sig retten til at afvise garantidækning i tilfælde, hvor intet dokument kan bevise apparatets købssted og dato. Denne garanti giver ret til reparation eller ombytning af apparatet eller dets komponenter, som er vurderet som værende defekte af *SDMO Industries* efter inspektion i deres værksted; *SDMO Industries* forbeholder sig retten til at ændre på apparatets udstyr for at opfylde sine forpligtelser. Apparatet eller dets under garantien udskiftede komponenter forbliver *SDMO Industries* ejendom.

BEGRÆNSNING AF GARANTIEN:

Garantien gælder for de apparater, der er installeret, anvendt og vedligeholdt iht. dokumentationen, der er overdraget af *SDMO Industries* og i tilfælde af funktionsfejl på apparatet, der stammer fra en fejl i udvikling, fremstilling eller materiale. *SDMO Industries* garanterer ikke for apparatets stabilitet eller funktion, hvis det ikke anvendes, som det er beregnet til. *SDMO Industries* kan under ingen omstændigheder holdes ansvarlige for materielle, følgelige eller ikke-følgelige materielle skader såsom og især, men ikke begrænset til: Driftstab, udgifter eller omkostninger som følge af at apparatet ikke er disponibelt osv. Garantien begrænser sig til omkostningerne i forbindelse med reparation eller erstatning af apparatet eller en af dets komponenter, og dækker ikke forbrugsvarer. Garantien dækker således arbejdstimer og reservedele, men ikke transport. Transportudgifterne for apparatet eller et eller flere af dets komponenter til *SDMO INDUSTRIES* eller en af deres godkendte repræsentanters værksteder er på Kundens regning; "Retur"-transportudgifterne erholdes af *SDMO Industries*. Det gælder dog, at hvis garantien ikke dækker, så vil alle transportudgifter tilfalde Kunden.

BORTFALD AF GARANTIEN:

Garantien bortfalder i følgende tilfælde: Skader påført under transporten af apparatet; Forkert installation eller installation der ikke er i overensstemmelse med instruktioner fra *SDMO Industries* og/eller tekniske normer og sikkerhedsstandarder; Brug af produkter, komponenter, reservedele, brændstoffer eller smøremidler, der ikke er i overensstemmelse med instruktionerne; Forkert eller unormal brug af apparatet; Modifikationer eller forandringer på apparatet eller et af dets komponenter, der ikke er godkendt af *SDMO Industries*; Normalt slid på apparatets eller et eller flere af dets komponenter; Forringelse der skyldes forsømmelighed, en mangel på overvågning, vedligeholdelse eller rengøring af apparatet; Tilfælde af force majeure, hændelig begivenhed eller udefra kommende årsager (naturkatastrofer, brand, oversvømmelse, lynnedslag osv.); Brug af apparatet med utilstrækkelig opladning; Forkerte betingelser for opbevaring af apparatet. Følgende komponenter er heller ikke dækket af garantien: Startersystemer (batterier, starter, igangsættere), filtre, remme, sikringer, afbrydere, lamper, kontakter, og alle forbrugselementer og sliddele.

BRUGSBETINGELSER:

Garantien etableres af distributøren, hvor du har købt apparatet. *SDMO Industries* opfordrer dig til, med fremvisning af købsfakturaen, at kontakte distributøren eller, hvis dette ikke er muligt, kundeservicen hos *SDMO Industries*. De står til rådighed for at besvare spørgsmål angående håndhævelse af garantien; De kan kontaktes på: *SDMO Industries*, 270 rue de Kerervern – 29490 GUIPAVAS / CS 40047- 29801 BREST CEDEX 9 – Tlf.: Frankrig 0.806.800.107 (betalende opkald) – Fax: +33298416307.

LOVMÆSSIGE GARANTIER

Oplysninger til forbrugeren, som er defineret som enhver fysisk privatperson, som ikke optræder inden for rammerne af vedkommendes kommercielle, industrielle, håndværks eller liberale aktivitet.

SDMO Industries er ansvarlig for mangler ved dit apparat ifølge betingelserne i paragraf L. 211-4 og efterfølgende i fransk købelov og for skjulte fejl i den solgte genstand ifølge betingelserne i paragraf 1641 og efterfølgende fransk civillov. I kraft af garantien mod fejl og mangler:

- råder du over en frist på 2 år at regne fra leveringen af apparatet til at håndhæve den lovmæssige garanti for fejl og mangler.
- kan du vælge mellem reparation eller ombytning af apparatet under forbehold af betingelserne i paragraf L. 211-9 i fransk købelov.
- er du fritaget for bevisførelse af apparatets mangler i 6 måneder efter leveringen af varen. Denne frist er forlænget til 24 måneder at regne fra den 18. marts 2016, undtagen for brugte varer.

Den lovmæssige garanti for fejl og mangler gælder uafhængigt af den kommercielle garanti, som SDMO Industries tilsteder.

Du kan ligeledes beslutte at håndhæve garantien for skjulte fejl i dit apparat under betingelserne, der er opstillet i paragraf 1641 i fransk civillov. I tilfælde af skjulte fejl i dit apparat, som du skal føre bevis for, kan du vælge mellem løsningen med salg eller en salgsprisnedsættelse i overensstemmelse med paragraf 1644 i fransk civillov.

Paragraffer i fransk købelov

Paragraf L211-4

Det er sælgerens ansvar at levere en vare, der er i overensstemmelse med kontrakten og at svare for eksisterende mangler ved leveringen. Sælgeren er ligeledes ansvarlig for mangler, der stammer fra emballering, monteringsvejledning eller installation, når disse indgår i kontrakten eller er udført under sælgerens ansvar.

Paragraf L211-5

For at være i overensstemmelse med kontrakten skal varen:

1° Være velegnet til det sædvanlige forventede formål for denne type vare, og hvis det ikke er tilfældet:

- Svare til sælgerens beskrivelse og have de kvaliteter, som sælgeren har præsenteret køberen for i form af en vareprøve eller en model;
- Besidde de kvaliteter som en køber legitimt kan forvente ud fra de trykte deklARATIONER fra sælgerens, fabrikantens eller dennes repræsentants side, især i reklamer eller på etiketter;

2° Eller have de egenskaber, der er defineret via en fælles aftale mellem parterne eller være velegnet til al særlig brug, som køberen skal bruge den til, og som køberen har oplyst sælgeren om, og som sælgeren har bekræftet.

Paragraf L211-12

Håndhævelse af mangler løber over to år at regne fra leveringen af varen.

Paragraf L.211-16

Når køberen under den kommercielle garantiperiode, som sælgeren har givet ved købet eller reparationen af en vare, en opdatering dækket af garantien, bliver hele immobiliseringsperioden på mindst syv dage lagt til garantiens dækningsperiode. Denne periode løber at regne fra anmodningen om indgrebet fra købers side eller fra datoen, hvor varen er blevet stillet til rådighed for reparation, hvis denne stillen til rådighed er senere end anmodningen om indgreb.

Paragraffer i fransk civillov

Paragraf 1641

Det er sælgerens ansvar at yde garanti for skjulte fejl ved den solgte vare, som gør varen uegnet til dens beregnede brug, eller som formindsker denne brug i en sådan grad, at køberen ikke ville have købt varen, eller ville have betalt en lavere pris, hvis køberen havde vist dette.

Paragraf 1648,stk. 1

Krav om erstatning pga. skjulte fejl, der gør handlen ugyldig, skal rejses af køberen inden for to år at regne fra opdagelsen af fejlen.

OVERSIKT

Kapittel 1.	Forord
Kapittel 2.	Sikkerhetsregler (personlig beskyttelse)
Kapittel 3.	Oversikt over strømaggregatet
Kapittel 4.	Bruke strømaggregatet

Kapittel 5.	Vedlikehold av strømaggregatet
Kapittel 6.	Transport og lagring av strømaggregatet
Kapittel 7.	Utbedring av mindre feil
Kapittel 8.	Tekniske spesifikasjoner
Kapittel 9.	Garantibetingelser

Kapittel 1. Forord

ATTENTION	Dommages matériels Avant toute utilisation, lire attentivement ce manuel et les consignes de sécurité également fournies. Les conserver durant toute la vie de l'appareil et respecter scrupuleusement les prescriptions de sécurité, d'utilisation et d'entretien qui y sont données.

Les informations contenues dans ce manuel sont issues des données techniques disponibles au moment de l'impression (les photos représentées dans ce manuel n'ayant aucune valeur contractuelle). Dans un souci d'amélioration permanente de la qualité de nos produits, ces données sont susceptibles d'être modifiées sans préavis. Nous fournissons, sur simple demande via notre site internet, nos notices originales en français.

Dans ce manuel, les dangers sont représentés par les deux symboles suivants :

	DANGER RISQUE POUR LA SANTÉ DES PERSONNES EXPOSÉES DANGER DE MORT (si approprié) Indique un danger imminent qui peut provoquer un décès ou une blessure grave. Le non-respect de la consigne indiquée peut entraîner des conséquences graves pour la santé et la vie des personnes exposées.
[Pictogramme(s) approprié(s)]	

ATTENTION	Dommages matériels [Équipement à risque] Indique une situation à risque. Le non-respect de la consigne indiquée peut entraîner des blessures légères sur les personnes exposées ou des dommages matériels.

Kapittel 2. Sikkerhetsregler (personlig beskyttelse)

Sikkerhetsreglene må leses nøye og følges til punkt og prikke slik at personers liv og helse ikke settes på spill. Hvis du er tvil om du har forstått disse reglene, må du kontakte nærmeste forhandler.

2.1 Betydningen av piktogrammene på strømaggregatet

FARE	FARE: Fare for elektrisk støt	JORD	FARE: Fare for forbrenning	Kontroller alltid oljenivået før start.
			FARE: 1 - Se dokumentasjonen som følger med apparatet. 2 - Utslipp av giftige gasser. Må ikke brukes i lukkede eller dårlig ventilerte rom. 3 - Stopp apparatet før du fyller på drivstoff.	
1	2	3		

2.2 Generelle anvisninger

Ikke la andre personer bruke apparatet uten at du på forhånd har gitt de nødvendige instruksjoner. Ikke la barn røre apparatet, selv ikke når det er stanset, og unngå å starte apparatet i dyrs nærvær (de kan bli redde, irriterte osv.). I alle tilfeller må gjeldende lokale forskrifter om bruk av apparatene følges. Eksosgassene, drivstoffet og oljen er giftige stoffer, ta alle nødvendige forsiktighetsregler.



2.3 Anvisninger for beskyttelse av miljøet

Tapp motoroljen i en beholder som er beregnet til formålet: Tøm eller kast aldri motorolje på bakken.

I den grad det er mulig bør du unngå ekko fra vegger eller andre konstruksjoner (forsterkning av lydstyrke).



Ved bruk av apparatet i områder med trær, busker eller gras og hvis avgasspotten ikke er utstyrt med gnistfanger, må du fjerne busker og trær i en ganske stor omkrets og passe på at gnister ikke forårsaker brann. Når apparatet er satt ut av drift (etter endt levetid), må produktet leveres til et avfallsmottak.

2.4 Fare knyttet til avgasser

 FARE	FARE FOR FORGIFTNING DANGER DE MORT Karbonsid i avgassen kan være livsfarlig ved høy konsentrasjon i luften som man puster inn. Bruk alltid apparatet på et godt ventilert sted der gassen ikke kan samles opp.
	

Av sikkerhetsgrunner og for at apparatet skal fungere best mulig, er det helt nødvendig med god ventilasjon (fare for forgiftning, overoppheting av motoren og ulykker eller skade på utstyr og omgivelsesmiljø). Hvis det er nødvendig å bruke aggregatet inni en bygning, må eksosen ledes ut, og det må sørges for tilstrekkelig ventilasjon slik at personer og dyr ikke blir skadelidende.

2.5 Brannfare



 FARE	BRANNFARE DANGER DE MORT Ikke bruk apparatet i miljøer som inneholder eksplosive produkter (gnistfare). Hold alle brennbare eller eksplosive produkter (bensin, olje, kluter osv.) på trygg avstand ved bruk av apparatet. Ikke dekk til apparatet med noe slags materiale når det er i bruk eller rett etter at det har stanset. Vent alltid til motoren er avkjølt (minst 30 min).
	

2.6 Fare for forbrenninger

ADVARSEL	Før ethvert inngrep må du vente til apparatet er avkjølt (minst 30 minutter).
	

Under drift og rett etterpå kan den varme oljen, motoren og lyddemperbeskyttelsen føre til forbrenninger ved berøring.

2.7 Fare for dødelig elektrisk støt

 FARE	FARE FOR DØDELIG ELEKTRISK STØT DANGER DE MORT Apparatene produserer elektrisk strøm under drift, følg gjeldende lovgivning og instruksene for installasjon og bruk i denne håndboken. Hvis du er tvil, må du kontakte nærmeste forhandler. Ikke koble apparatet direkte til andre kraftkilder (et offentlig strømnnett for eksempel); installer en strømvender. Ikke berør uisolerte kabler eller frakoblede tilkoblingspunkter. Ikke håndter et apparat med fuktige hender eller føtter. Ikke utsett utstyret for væskesprut eller dårlig vær, og plasser det heller ikke på fuktig jord.
	

2.7.1 Installasjon av kort eller middels lang varighet (byggeplass, forestilling, skogsarbeid)

- A - Hvis apparatet ved levering ikke er utstyrt med integrert differensialbeskyttelse (standardversjon med isolert nulleleder i jordingsklemmen for apparatet):
- Bruk en differensialinnretning kalibrert til 30mA ved utgangen fra hver strømkontakt i apparatet (plasser hver innretning minst 1 m fra apparatet, og beskytt den mot dårlig vær).
 - Ved sporadisk bruk med ett eller flere mobile eller bærbare utstyr, er det ikke nødvendig med jording på apparatet.
- B - Hvis apparatet ved levering er utstyrt med integrert differensialbeskyttelse (versjon med nøytral vekselstrømgenerator koblet til jordingsklemmen for apparatet – til bruk i TN- eller TT-skjema):
- Koble apparatet til jord: Fest en kobberledning på 10 mm² til jordingspolen (A1) på apparatet og til en jordplugg i galvanisert stål som er slått 1 meter ned i bakken.

2.7.2 Fast installasjon eller ved svikt i strømnettet

Ved forsyning av strøm til en fast installasjon (reservestrøm for å dekke strømbrudd for eksempel), må den elektriske tilkoblingen av apparatet utføres av en kvalifisert elektriker som må følge gjeldende forskrifter på installasjonsstedet. Apparatene er ikke beregnet for direkte tilkobling til en installasjon (fare for dødelig elektrisk støt eller materielle skader).

- A - Hvis apparatet ved levering ikke er utstyrt med integrert differensialbeskyttelse (standardversjon med isolert nulleleder i jordingsklemmen for apparatet):
- Bruk en strømvender.
 - Det er ikke nødvendig å jorde apparatet.
- B - Hvis apparatet ved levering er utstyrt med integrert differensialbeskyttelse (versjon med nøytral vekselstrømgenerator koblet til jordingsklemmen for apparatet – til bruk i TN- eller TT-skjema):
- Bruk en strømvender.
 - Koble apparatet til jord: Fest en kobberledning på 10 mm² til jordingspolen (A1) på apparatet og til en jordplugg i galvanisert stål som er slått 1 meter ned i bakken.

2.7.3 Mobil applikasjon

Apparatene er beregnet for stillestående drift. De kan ikke installeres i et kjøretøy eller annet mobilt utstyr uten at det er foretatt en undersøkelse med hensyn til de ulike spesifikasjonene for installasjon og bruk av apparatet. All bruk i bevegelse er strengt forbudt. Hvis jording ikke er mulig, kobles jordingsklemmen på apparatet (A1) til gods på kjøretøyet.

2.7.4 Tilkobling og valg av kabler

For alle tilkoblinger må det brukes myke og solide gummikabler med, i samsvar med normen IEC 60245-4, eller tilsvarende kabler, og de må holdes i feilfri stand. Bruk bare ett elektrisk utstyr i klasse I for hver strømkontakt, og koble den til ved hjelp av en kabel utstyrt med jording PE (gul og grønn). Denne jordledningen kreves ikke for materiell i klasse II. Overhold de anbefalte tverrsnittene og lengdene i denne tabellen under installasjonsarbeidet og ved eventuell bruk av skjøteledninger.

Type utstyr:	Enfaset						Trefaset				
Type kontakt på apparatet:	10 A		16 A		32 A		10 A		16 A		
Anbefalt kabeltverrsnitt:	mm ²	AWG	mm ²	AWG	mm ²	AWG	mm ²	AWG	mm ²	AWG	
Lengde på kablet som brukes	0 til 50 m	4	10	6	9	10	7	1.5	14	2.5	12
	51 til 100 m	10	7	10	7	25	3	2.5	12	4	10
	101 til 150 m*	10	7	16	5	35	2	4	10	6	9

*Denne kabellengden er maksimal tillatt lengde, den må ikke overskrides.

Monteringsmåte = kabler på kabelrenne eller ikke perforert plate/tillatt spenningsfall = 5 %/multiledere/kabeltype PVC 70 °C (eksempel H07RNF)/omgivelsestemperatur =30 °C.

2.8 Fare for hørselstap

	FARE	
		<p>FARE FOR HØRSELSTAP Under bruk av apparatet må det alltid brukes hørselsvern.</p>

2.9 Risiko under flytte-, drifts- og vedlikeholdsoperasjoner

Av sikkerhetsgrunner skal alle operasjoner utføres av personale med nødvendig kompetanse og egnet verktøy. Vedlikeholdet skal utføres regelmessig og samvittighetsfullt ved bruk av bare originale deler. Bruk av hansker er påbudt.



Forholdsregler ved håndtering av oljeprodukter:

	FARE	
		<p>FARE FOR FØRGIFTNING ELLER EKSPLOSJON Følg gjeldende lokale forskrifter når det gjelder håndtering av oljeprodukter. Påfylling skal gjøres med kald, avslått motor. Røyking, åpen ild, gnister og ringing i nærheten av tanken er forbudt under påfylling. Etter påfylling må du alltid kontrollere at påfyllingspluggen er skrudd godt igjen. Tørk bort alle spor av drivstoff med en ren klut, og vent til dampen har løst seg opp før du starter apparatet. Når drivstoffet er utsatt for en høy temperatur i flere timer (for eksempel kanner eller strømaggregat i et kjøretøy som står i solen), kan giftige gasser frigis og forårsake en risiko for forgiftning eller ubehag. Væskene som brukes av apparatet, slik som olje og drivstoff, er farlige produkter. Må ikke inhaleres eller svelges. Unngå langvarig eller hyppig berøring med huden.</p>

Forholdsregler ved håndtering av batterier:

	FARE	
		<p>FARE FOR FØRGIFTNING ELLER EKSPLOSJON Følg instruksene fra batteriproduzenten. Bruk bare isolerte verktøy. Holdes på avstand fra flammer og ild. Luft alltid tilstrekkelig under ladingen.</p>

3.1 Forklaring på illustrasjonene

Omslagsillustrasjonene gjør det mulig å finne de ulike elementene på apparatet. Prosedyrene i håndboken inneholder referanser til disse illustrasjonene ved hjelp av bokstaver og tall: «A1» henviser for eksempel til nr. 1 på figur A.

Jordingsklemme	A1	Magnetventil	A9	Luffilter	A16
Batteri	A2	Startsnor	A10	Dreiebryter	D1
Oljepeilepinne	A3-B1	Strømuttak	A11	Deksel til luffilter	D2
Maks.-grense på peilepinne	B2	Stopphendel	A12	Vingemutter	D3
Min.-grense på peilepinne	B3	Oljetappeplugg	A13-B4	Papirinnsats	D4
Oljepåfyllingsplugg	A4	Oljefilter	A14-B6	Gummipakning	D5
Drivstoffnivåindikator	A5	Skrue til oljefilter	B5	Lyddemper	A17
Lokk til drivstofftanken	A6	Drivstoffilter	A15-C1	Strømbrytere	A18
Drivstoffkran	A7	Festeklemme til drivstoffilteret	C2	GSC101-Generator Smart Care	A19
Nøkkel	A8	Skrue til drivstoffilterets festeklemme	C3		

Apparatet kan være utstyrt med ekstrautstyret «GS101-Generator Smart Care» option (A19) : Bluetooth-boksen GSC101 sender til en applikasjon som skal installeres på mobiltelefonen din, all informasjon som er nyttig til oppfølging av apparatet, som for eksempel vedlikeholdsplan, hjelp til vedlikehold, og kart over godkjente forhandlere for alle henvendelser om reservedeler.



3.2 Første igangsetting

Ved mottak og idriftsetting av apparatet:

- Kontroller at materiellet er i orden og at ingen deler av leveransen mangler.
- Hvis apparatet er utstyrt med en transportflens, må den fjernes.
Transportflensen er en metallplate som er plassert under motoren, i nærheten av jordingsklemmen. Nyttig under transport, men hindrer imidlertid optimal drift av apparatet (støy, vibrasjoner). Slik fjernes den: Løft apparatet litt opp, plasser det på et stødig underlag, og trekk deretter ut mutteren (1) og flensen (2).
- Kontroller olje- og drivstoffnivået og etterfyll ved behov.
- Hvis aktuelt kobles batteriet til, start med den positive polen.
Overhold polariteten for batteripolene under tilkobling: En forveksling kan føre til alvorlige skader på det elektriske utstyret.

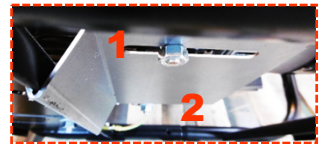

Enkelte apparater krever en innkjøringsperiode, kontakt nærmeste forhandler for mer informasjon.

3.3 Sette i batteriet

- Koble den røde ledningen til den positive polen (+) på batteriet (A2).
- Koble den svarte ledningen til den negative polen (-) på batteriet.

3.4 Koble til Generator Smart Care

Apparatet kan være utstyrt med ekstrautstyret «GS101-Generator Smart Care» (A19) :

- Fest Bluetooth-boksen GSC101 til apparatet,
- Last ned og installer gratisapplikasjonen Generator Smart Care* på en mobiltelefon eller nettbrett,
- Opprett en konto,
- Aktiver Bluetooth på mobiltelefonen eller nettbrettet,
- Følg applikasjonens instruksjoner for å pare mobiltelefonen eller nettbrettet med Bluetooth-boksen GSC101.

I applikasjonen viser Generator Smart Care all informasjon som er nyttig til oppfølging av apparatet, som for eksempel varsler og påminnelser om vedlikeholdsplan, hjelp til vedlikehold, og kart over godkjente forhandlere for alle henvendelser om reservedeler.

*Tilgjengelig på App Store og Google Play gratis(bortsett fra eventuelle kostnader for internettilkoblingen fra telefonoperatøren).

Kapittel 4. Bruke strømaggregatet

Før all bruk av apparatet:

- Kontroller at apparatet er riktig installert og at det er startklart.
- Forsikre deg om at du har forstått alle driftsprosedyrene.
For å stoppe apparatet i nødsfall: Drei nøkkelen til posisjonen «OFF» og steng drivstoffkranen(e) (hvis montert).

4.1 Plassering

FARE	FARE FOR FORGIFTNING – KULLOS DANGER DE MORT Kullos er usynlig, luktfritt og ikke irriterende og kan være dødelig i løpet av under en time. Bruk alltid apparatet på et godt ventilert sted der gassen ikke kan samles opp. Ved hodepine, kvalme eller oppkast: Stopp apparatet umiddelbart, luft, forlat stedet og varsle nødetatene.
-------------	---

- Velg et rent sted med god ventilasjon og beskyttet mot vær og vind.
- Plasser apparatet på et flatt og horisontalt underlag som tåler vekten slik at det ikke synker ned i underlaget.
Apparatene er beregnet for stillestående drift: De kan ikke installeres i et kjøretøy eller annet mobilt utstyr uten at det er foretatt en undersøkelse med hensyn til de ulike spesifikasjonene for bruk av apparatet.
- Kontroller hellingen til apparatet, den må ikke være over 10° i noen retning.

4.2 Kontrollere strømaggregatets generelle tilstand (skruer, slanger)

Før start og etter bruk av apparatet må du inspisere hele apparatet for å forebygge feil eller skader.

1. Kontroller at apparatet er rent, særlig luftinntaksområdene (motorens luftuttak, ventilasjonsåpninger, luftfilter osv...).
2. Kontroller alle rør og slanger på apparatet for å være sikker på at de er i orden og uten lekkasje.
Utskifting av rør og slanger må utføres av en fagperson, kontakt nærmeste forhandler.
3. Ettertrekk alle skruer som kan løsne.
Ettertrekking av boltene på toppstykket må utføres av en fagperson, kontakt nærmeste forhandler.

4.3 Sjekke oljenivå og etterfylle olje

1. Hvis apparatet har vært brukt, lar du det avkjøles i minst 30 minutter.
2. Trekk opp oljepeilepinnen (A3-B1) og tørk av den.
3. Sett oljepeilepinnen tilbake på plass og ta den opp igjen.
4. Sjekk nivået visuelt: Det skal ligge mellom maks.-grensen på peilepinnen (B2) og min.-grensen på peilepinnen (B3).
*Hvis oljenivået er for lavt: Åpne oljepåfyllingspluggen (A4), etterfyll olje ved hjelp av en trakt og steng oljepåfyllingspluggen igjen.
Hvis oljenivået er for høyt: Gjennomfør delvis tapping ved hjelp av en passende beholder.*
5. Kontroller nivået en gang til, og sett deretter oljepeilepinnen tilbake på plass.
6. Tørk vekk oljesøl med en ren klut, og kontroller at det ikke er noen lekkasje.

4.4 Sjekke drivstoffnivå og etterfylle drivstoff

Kontroller drivstoffnivået visuelt ved hjelp av drivstoffnivåindikatoren (A5). Etterfyll ved behov:

1. Påfylling skal gjøres med kald, avslått motor.
2. Skru løs lokket på drivstofftanken (A6).
3. Etterfyll drivstoff ved hjelp av en trakt. Pass på at du ikke søler drivstoff.
Ikke overfyll tanken (det skal ikke være drivstoff i påfyllingshalsen).
4. Skru lokket til drivstofftanken på igjen.
5. Tørk bort alle spor av drivstoff med en ren klut.

4.5 Starte strømaggregatet

Når de daglige kontrollene er fullført og etter å ha lest nøye gjennom sikkerhetsanvisningene og sikkerhetsreglene:

1. Åpne drivstoffkranen (A7).
2. Dreier du nøkkelen (A8) til posisjon «B» og deretter «C».
Apparatet starter.

4.5.1 Starte strømaggregatet

Hvis den elektriske starten ikke fungerer, starter du apparatet manuelt:

1. Åpne drivstoffkranen (A7).
2. Drei start- og stoppnøkkelen (A8) til posisjon «B».
3. Aktiver magnetventilen (A9, I).
4. Trekk langsomt i håndtaket på startsnoren (A10), helt til du kjenner en viss motstand, deretter lar du den gå langsomt tilbake.
5. Trekk hardt og raskt i håndtaket på startsnoren og la den gå langsomt tilbake.
Hvis apparatet ikke har startet, gjentar du operasjonen helt til motoren starter.
6. Vent til motortemperaturen begynner å stige før du bruker apparatet.
7. Aktiver magnetventilen (O).

4.6 Bruke den leverte strømmen

1. Laisser l'appareil stabiliser sa vitesse et monter en température (environ 3 à 5 min.).
2. Brancher les équipements à utiliser sur les prises électriques (A11) de l'appareil.

Pour la France uniquement : Nos appareils sont équipés de prises dont le contact de mise à la terre se fait par des languettes latérales. Pour les cas, exceptionnels, où vos équipements seraient équipés uniquement d'une mise à la terre par broche, utiliser un adaptateur. Après utilisation, toujours débrancher l'adaptateur et le ranger soigneusement à l'abri de l'humidité. Toujours veiller à refermer le couvercle des prises de l'appareil : risque de détérioration (perte d'étanchéité).



Mise à la terre par broche. Utiliser l'adaptateur.



Mise à la terre par languettes latérales : OK.

4.7 Stoppe strømaggregatet

1. Koble fra strømuttakene (A11), men vær nøye med å lukke dekslet på kontaktene på apparatet.
2. La apparatet gå på tomgang i 1 eller 2 min.
3. Drei nøkkelen til posisjon «A» (A8).
Ved feil på nøkkelen startes apparatet ved å aktivere stopphendelen (A12).
4. Steng drivstoffkranen (A7).
5. Sørg for at apparatet har tilstrekkelig ventilasjon, og unngå all brannfare ved å vente til apparatet er helt avkjølt før du dekker det til og setter det bort til oppbevaring.
Motoren avgir varme også etter at den har stoppet.

Kapittel 5. Vedlikehold av strømaggregatet

Av sikkerhetshensyn må apparatet vedlikeholdes regelmessig og grundig av personer som har nødvendig erfaring og egnet utstyr, samtidig som gjeldende forskrifter overholdes. Vedlikeholdsarbeidet er beskrevet i vedlikeholdstabellen. De oppgitte vedlikeholdintervallene er veiledende og gjelder for apparater som drives med drivstoff og olje som er i samsvar med spesifikasjonene i denne håndboken. Reduser vedlikeholdintervallene ut fra driftsforholdene for apparatet og behovene. Garantien gjelder ikke hvis vedlikeholdet av apparatet ikke er gjennomført på riktig måte.

5.1 Påminnelse om bruksområde

Regelmessig og godt utført vedlikehold er en forutsetning for sikkerhet og høy ytelse. **Oljen, filterelementene og eventuelt tennpluggen er forbruksartikler, og at de er i god stand er en forutsetning for at apparatet skal fungere feilfritt. Skift dem ut regelmessig og så ofte som nødvendig (referansen for bruksklare vedlikeholdssett er angitt i tabellen over tekniske karakteristikk).** Garantien blir ugyldig hvis vedlikeholdsanvisningene ikke følges. Kontakt nærmeste forhandler hvis du har spørsmål eller trenger å få utført noe arbeid. Her vil du få råd og vink og få utført eventuelle reparasjoner.

5.2 Vedlikeholdstabell

De oppgitte vedlikeholdsintervallene er veiledende og gjelder for apparater som drives med drivstoff og olje som er i samsvar med spesifikasjonene i denne håndboken. Reduser vedlikeholdsintervallene ut fra driftsforholdene for apparatet og behovene. Utfør vedlikeholdet med de angitte intervallene på kalenderen selv om antall driftstimer ikke er nådd. **Garantien gjelder ikke hvis vedlikeholdet av apparatet ikke er gjennomført på riktig måte.**

Operasjon som skal utføres:		Etter			I driftstimer eller i måneder/år, avhengig av hva som kommer først	
		5 timer	3. måned / 50. time	Hver 6. måned / 100. time	Hvert 2. år / etter 200 timer	Hvert 2. år / etter 500 timer
Apparat	Rengjør apparatet		X	X	Generaloverhaling som bør overlates til en av våre forhandlere. Frankrike: 0.806.800.107 (anropspris)	Generaloverhaling som bør overlates til en av våre forhandlere. Frankrike: 0.806.800.107 (anropspris)
	Kontroller ladingen av batteriet		X	X		
Olje	Skift olje	X	X	X*		
	Skift filter		X	X		
Drivstoff	Skift filter		X	X		
Luftfilter	Skift ut		X	X		
Referanser for deler som skal brukes under vedlikehold:		RKDS1	RKDS1			

*Ved bruk av oljen KOHLER kan intervallet forlenges til 150 driftstimer.

5.3 Gjennomføre vedlikeholdsarbeid

1. Stopp apparatet og vent i minst 30 minutter til det avkjøles.
2. Koble fra hetten på tennpluggen(e), og hvis montert, koble fra «-»-polen på batteriet.
3. Utfør vedlikehold i samsvar med anvisningene i denne instruksjonsboken, og bruk alltid originaldeler eller deler med tilsvarende kvalitet for å unngå all fare og forringelse av apparatet.

5.3.1 Skifte olje og oljefilter

Den brukte oljen og filteret må resirkuleres eller avfallshåndteres i samsvar med gjeldende lokale forskrifter. For å oppnå en mer effektiv tapping anbefaler vi at du lar strømaggregatet gå i ca. ti minutter før tappingen slik at oljen blir mer flytende.

Tappe olje:

1. Sett en egnet beholder under, og tapp ut all motoroljen ved å fjerne oljetappepluggen (A13-B4) og oljepåfyllingspluggen (A4).
2. La all olje renne ut før du setter tappepluggen tilbake på plass.

Skifte oljefilter:

3. Ved hjelp av en unbrakonøkkel skrur du løs festeskruen (B5) til oljefilterdekselet og tar det av.
4. Fjern oljefilteret (A14-B6) og kast det.
5. Rengjør oljefilterholderen, og fukt pakningen til oljefilteret med ren motorolje.
6. Monter et nytt oljefilter, og sett oljefilterdekselet tilbake på plass ved å stramme festeskruen.

Fylle olje:

7. Lukk oljetappepluggen, og bruk en trakt til å etterfylle olje i samsvar med spesifikasjonene i denne håndboken. Sjekk nivået med jevne mellomrom ved hjelp av peilepinnen.
Oljenivået skal ligge mellom maks- og min.-merket på peilepinnen. Hvis oljenivået er for lavt, etterfyller du olje. Hvis oljenivået er for høyt, gjennomfører du en delvis tapping.
8. Kontroller at det ikke er noen lekkasje, og tørk vekk alt oljesøl med en ren klut.

5.3.2 Skift ut drivstoffilteret

1. Steng drivstoffkranen (A7), og sett en egnet beholder under drivstoffilteret (A15-C1).
2. Noter monteringsretningen for drivstoffilteret.
3. Sett fast festeklemmene (C2) og fjern slangene.
4. Skru løs skruen til festeklemmen (C3), ta av det brukte drivstoffilteret og kast det.
5. Sett på et nytt drivstoffilter med riktig monteringsretning mellom slangene, og sett fast festeklemmene.
6. Skru fast skruen til festeklemmen..
7. Åpne drivstoffkranen og kontroller at det ikke finnes lekkasje.
8. Tørk vekk alle spor av drivstoff med en ren klut, og seng drivstoffkranen.

5.3.3 Skift ut luftfilteret

1. Skru løs dreiebryteren (D1) og ta av luftfilterdekselet (D2).
2. Ta av vingemutteren (D3) og trekk ut filterinnsatsen (D4).
3. Skift ut filterinnsatsen med en ny innsats.
4. Kontroller at gummipakningen (D5) er i god stand, skift den ut hvis nødvendig.
5. Sett filterinnsatsen, vingemutteren og luftfilterdekselet omhyggelig tilbake på plass ved å skru fast dreiebryteren.

5.3.4 Rengjøre strømaggregatet

For å kunne fungere feilfritt må apparatet rengjøres regelmessig. Hvis apparatet er installert i et lokale, må du alltid kontrollere at installasjonen er ren og i god stand. Hvis apparatet brukes utendørs (byggeplasser, støvete eller sølete omgivelser, områder med trær eller med korrosiv atmosfære ...), må aggregatet rengjøres oftere.

Bruk av vannstråle eller høytrykksspyler kan føre til alvorlig skade på apparatet og er forbudt.

1. Børst forsiktig motorens luftinntak og -utgang, og hvis aktuelt, gnistfangeren.
2. Bruk en svamp og rengjør apparatet med vann tilsatt et mildt vaskemiddel (av type bilsjampo for eksempel). Skyll deretter med rent vann for å fjerne alle spor av rengjøringsproduktet.
Bruk av rengjørings-skum etterfulgt av tørking med en myk og absorberende klut er også mulig. Gjenstridige flekker eller skitt kan fjernes med et egnet løsemiddel (white spirit eller tilsvarende) og tørkes av med en myk og absorberende klut
3. Kontroller at apparatet er i god stand (ingen lekkasje; godt strammede skruer, tilkoblinger og slanger osv. godt strammet)
4. Påfør et antirustmiddel på de skadde delene, og skift ut eventuelle ødelagte deler og klebemerker.
Bruk bare originaldelene og kontakt en forhandler hvis nødvendig.

Kapittel 6. Transport og lagring av strømaggregatet

6.1 Betingelser for transport og flytting

Apparatet må behandles uten rykk og uten overdreven kraft. Gjør stedet der aggregatet skal brukes eller oppbevares klart på forhånd. Før all fast installasjon på tilhenger eller inne i et kjøretøy, må en av våre godkjente representanter kontaktes.

Før all transport av apparatet, ta alle nødvendige forholdsregler:

1. Sørg for at alle veier som blir tatt er gode og kjørbare. Hvis det imidlertid må kjøres på humpete og ujevne veier, tøm drivstoffet i en kanne før kjøreturen starter.
2. Kontroller at skruene er godt strammet, lukk drivstoffkranen (hvis montert) og koble fra startbatteriet (hvis montert).
3. Apparatet må transporteres i sin normale bruksposisjon, det må aldri legges på siden. Sørg for at utstyret ikke kan falle av transportkjøretøyet, men ikke utsett det for kraftig press (fare for skade på utstyret).

6.2 Lagringsbetingelser

Denne prosedyren for lagring eller hensetting skal følges dersom apparatet ikke skal brukes på en periode begrenset til 1 år. For lengre lagringsperioder anbefaler vi at du kontakter nærmeste forhandler eller starter apparatet noen timer hvert år og følger den angitte lagringsprosedyren.

1. Start apparatet og la det gå helt til det stopper av mangel på drivstoff.
2. La drivstoffkranen være åpen, og skift ut drivstoffilteret (A15-C1).
Drivstoffkretsen tømmes, noe som sikrer bedre konservering av apparatet.
3. Steng drivstoffkranen (A7).
4. Koble fra batteriet (A2).
5. Skift olje.
6. Skift ut luftfilteret (A16).
7. Rengjør apparatet og dekk det til med et beskyttelsestreck.
8. Oppbevar det i sin normale driftstilling på et tørt og rent sted med god ventilasjon.

7.1 Feilsøking ved mindre feil

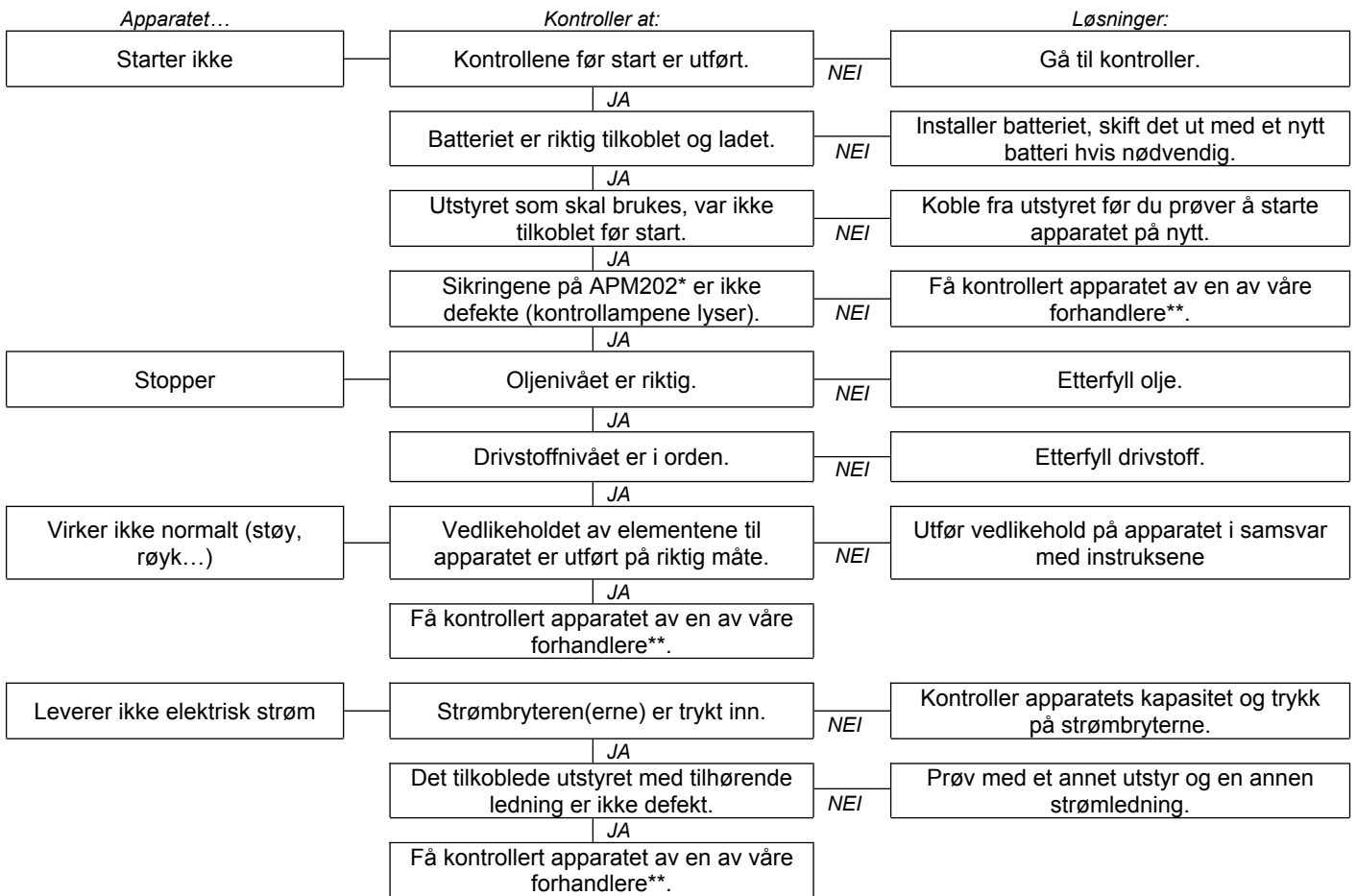

* hvis monteret
 ** Frankrike: 0.806.800.107 (anropspris)

7.2 Generator Smart Care

I tilfelle apparatet er utstyrt med ekstrautstyret «GS101-Generator Smart Care» (A19), er det nødvendig å skifte batterier i Bluetooth-boksen GSC101 når varsel om dette vises i applikasjonen Generator Smart Care (ca. annethvert år).

1. Åpne boksens lokk med en liten stjerneskrutrekker,
2. Fjern de brukte batteriene og kast dem på et avfallsinnsamlingssted for gjenvinning,
3. Sett inn to nye AAA-batterier i riktig retning (+/-),
4. Sett på plass boksens lokk og skru det godt fast.

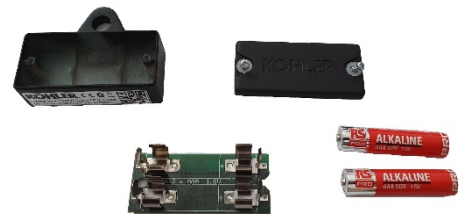

Kapittel 8. Tekniske spesifikasjoner

8.1 Bruksbetingelser

De nevnte ytelsene for apparatene finner du i referansebetingelsene i henhold til ISO 8528-1(2005):

Totalt barometertrykk: 100 kPa - Omgivelsestemperatur: 25 °C (298 K) - Relativ fuktighet: 30 %.

Ytelsen til apparatene reduseres med ca. 4 % for hver temperaturøkning på 10 °C og/eller med ca. 1 % for hver økning av høyden av havet på 100 m. Apparatene kan bare fungere stasjonært.

8.2 Strømaggregatets kapasitet (overbelastning)

Før du kobler til apparatet og setter det i drift, må du beregne den elektriske effekten som trengs til apparatene du skal bruke (i watt)*. For feilfri drift må den totale effekten i watt for utstyret som brukes samtidig, være:

- over 60 % av den nominelle effekten for apparatet (fare for underbelastning)
- under apparatets nominelle effekt ved kontinuerlig drift (fare for overbelastning)

Ved hyppig drift eller ved lange perioder med underbelastning kan apparatet forringes hurtig. Skadene som oppstår på denne måten, dekkes ikke av garantien.

*Denne elektriske effekten er generelt angitt i de tekniske spesifikasjonene og på produsentens merkeskilt for utstyret. Enkelte utstyr trenger høy starteffekt. Denne minimale påkrevde effekten må ikke overskride den maksimale effekten for apparatet.

8.3 Identifikasjon av strømaggregatet

Apparatets merkeskilt er limt fast på innsiden av en av listene eller på rammen (se eksempel under).

MADE IN FRANCE

Generating set – Groupe électrogène – Grupo electrogeno

Code **(G)** **3499231001257**

Desc1 **PERFORM 4500**

SOMO Industries, 12 bis rue de la Villeneuve CS 92648, 29228 BREST Cedex 2

P max (LTP) (kW): 4.20 (D)	U(V): 230 (J)
P rated (COP) (kW): 3.4 (E) I(A): 13.9 (H)	
Cos Phi: 1.0 (F) Hz: 50 (I)	IP23 (K)
Masse (Weight): 61.5 (A) ISO 8528 - Classes B (L)	
N° 12-2016-75361126-001 (M)	

(A): Modell

(B): CE/EAC-merking

(C): Garantert lydeffektnivå

(D): Maksimal effekt

(E): Nominell effekt

(F): Effektfaktor

(G): Vekt

(H): Strømstyrke

(I): Strømfrekvens

(J): Spenning

(K): Beskyttelsesindeks

(L): Referansenorm

(M): Serienummer

Serienummeret trengs ved reparasjon eller ved bestilling av reservedeler. Noter serienummeret for apparatet og motoren nedenfor slik at de er lett tilgjengelige.

Apparatets serienummer:	Motormerke: (Eks. Kohler)	Motorens serienummer: (Eks. Kohler (SERIAL NO. 4001200908))
...../..... -

8.4 Egenskaper

Modell	DIESEL 4000 E XL C5	DIESEL 6000 E XL C5	DIESEL 6500 TE XL C5
Maksimal effekt	3400 W	4900 W	5200 W
Nominell effekt	2720 W	4159 W	4159 W
Lydtrykknivå ved 1 m	92 dB(A)	93 dB(A)	93 dB(A)
Usikkerhet ved lydmålingen	0,69 dB(A)	0,69 dB(A)	0,69 dB(A)
Motortype	KD350E_C5	KD15-440E_C5	KD15-440E_C5
Vedlikeholdssett	RKDS1	RKDS1	RKDS1
Anbefalt drivstoff	Diesel	Diesel	Diesel
Drivstofftankens kapasitet	16 L	16 L	16 L
Anbefalt olje	15W40	5W40	5W40
Kapasitet i oljesump	1,20 L	1,50 L	1,50 L
Sikkerhetsfunksjon ved lavt oljenivå*	O	O	O
Likestrøm	X	X	X
Vekselstrøm	230V-11,8A	230V-18,1A	400V-6A
Strømbryter(e)**	O	O	O
Type uttak	2 x 2P+T-230V-10/16A	1 x 2P+T-230V -10/16A / 1 x 2P+T 230V-32A	1 x 2P+T 230V-10/16A / 3P+T+N 400V-16A
Batteri	A2	A2	A2
Mål l x b x h	81 x 55,5 x 59 cm	81 x 55,5 x 59 cm	81 x 55,5 x 59 cm
Vekt (uten drivstoff)	84 kg	103 kg	108 kg

O: standard

X: umulig

*Sikkerhetsfunksjon ved lavt oljenivå: Ved mangel på olje i motorpannen eller ved lavt oljetrykk stopper denne sikkerhetsfunksjonen motoren automatisk for å hindre skade. Hvis dette skjer, må du kontrollere motoroljenivået og etterfylle ved behov før du begynner å lete etter andre årsaker til motorstoppen.

**Strømbryter: Strømkretsen til aggregatet er beskyttet av en eller flere magnetisk-termiske, differensielle eller termiske brytere. Ved en eventuell overbelastning og/eller kortslutning kan distribusjonen av elektrisk energi bli avbrutt.

Ved behov må du skifte ut strømbryterne på strømaggregatet med brytere som har identiske nominelle verdier og egenskaper.

8.5 Anbefalt drivstoffkvalitet

Bruk av drivstoff som ikke er i samsvar med spesifikasjonene nedenfor, kan føre til uoprettelige skader som ikke dekkes av garantien:

- Renhet og kvalitet: Kontroller at dieselen om brukes, ikke inneholder vann og at den er ren og ny (verken foreldet eller kontaminert).
- Spesifikasjoner: ASTM D975 - 1D eller 2D, EN590 eller tilsvarende.
- Utetemperatur under 0 °C: Bruk et spesialdrivstoff (spør en av forhandlerne våre til råds).

Det anbefales dessuten sterkt å alltid bruke den samme typen drivstoff gjennom hele apparatets levetid. Hvis apparatet brukes sjelden (mindre enn 1 gang per måned), må det benyttes nytt drivstoff hver gang eller man må tilsette stabilisator i drivstofftanken.

8.6 EU-samsvarserklæring

Vi, SDMO Industries - 270 rue de Kerervern, 29490 GUIPAVAS / CS 40047, 29801 BREST CEDEX 9 – Frankrike, erklærer at vi alene har ansvaret for at følgende strømaggregater:

Beskrivelse av materiellet:	Merke:	Handelsnavn:	Type:	Serienummer:
Strømaggregat	KOHLER-SDMO	DIESEL 4000 E XL C5	3499231004302	09-2019-00000000-000 > 52-2026-99999999-999
		DIESEL 6000 E XL C5	3499231004333	
		DIESEL 6500 TE XL C5	3499231003763	

1. Er i samsvar med sikkerhetsmålsettingene i lavspenningsdirektivet - **2014/35/EU** av 26. februar 2014 ved anvendelse av den harmoniserte normen EN 60204-1: 2006 (AMD 1 2006, COR 2010)
2. Oppfyller kravene i direktivene:
 - Maskiner - **2006/42/EF** av 17. mai 2006 under anvendelse av den harmoniserte normen EN ISO 8528-13: 2016
 - Elektromagnetisk kompatibilitet - **2014/30/EU** av 26. februar 2014 under anvendelse av de harmoniserte normene EN 60034-1: 2010 (COR 2010) / EN 61000-6-1: 2007 / EN 61000-6-2: 2005 (COR 2005) / EN 61000-6-3: 2007 (AMD1 2011, AMD1/COR 12) / EN 55011: 2009 (AMD 1 2010)
 - Om begrensning i bruken av bestemte farlige stoffer i elektrisk og elektronisk utstyr - **2011/65/EU** av 8. juni 2011 under anvendelse av den harmoniserte normen EN IEC 63000 : 2018

Dette materiellet er ikke beregnet til bruk utenfor et lukket rom som påvirker lydoverføringen betraktelig. (Eksosen må ledes ut, og det må sørges for tilstrekkelig ventilasjon slik at personer og dyr ikke blir skadelidende).

Navn og adresse på personen med fullmakt til å utarbeide og disponere de tekniske dokumentene:

L. ANDRIEUX, 270 rue de Kerervern, 29490 GUIPAVAS / CS 40047, 29801 BREST CEDEX 9 – Frankrike.

GUIPAVAS, den 08/2020

L. ANDRIEUX
Président, SDMO Industries



PRODUKTGARANTI

Apparatet ditt er dekket av en produktgaranti gitt av *SDMO Industries*. Garantikrav skal rettes til forhandleren der du kjøpte apparatet, i henhold til betingelsene nedenfor:

GARANTITID:

Garantitiden for apparatet ditt er 36 måneder eller 2000 driftstimer, regnet fra kjøpsdato, det som kommer først. Hvis apparatet ikke har timeteller, skal antall driftstimer regnes som 8 timer per dag.

GARANTIBETINGELSER:

Garantien løper fra den første brukerens kjøpsdato for apparatet. Garantien overføres sammen med apparatet for den tiden som gjenstår av den opprinnelige garantien, hvis den første kjøperen, gratis eller mot betaling, overdrar apparatet til andre; garantitiden kan ikke forlenges.

Garantien gjelder bare ved fremlegging av et leselig kjøpsbevis, påført kjøpsdato, apparattype, serienummer, navn og adresse og forretningsstempel fra forhandleren. *SDMO Industries* forbeholder seg retten til å avvise garantikrav hvis det ikke finnes noe dokument som kan dokumentere sted og dato for kjøpet av apparatet. Denne garantien gir rett til reparasjon eller utskifting av apparatet eller tilhørende komponenter, som er vurdert defekt av *SDMO Industries* ifølge ekspertise ved verkstedene. *SDMO Industries* forbeholder seg retten til å modifisere utstyret på apparatet for å oppfylle sine forpliktelser. Apparatet eller komponenter som er skiftet ut på garantien, blir da igjen eiendommen til *SDMO Industries*.

BEGRENSING AV GARANTIEN:

Garantien gjelder for apparater som er installert, brukt og vedlikeholdt i samsvar med dokumentasjonen fra *SDMO Industries* og der det foreligger driftsfeil på apparatet som skyldes konstruksjons-, material- eller fabrikkasjonsfeil. *SDMO Industries* garanterer ikke varig ytelse for apparatet, heller ikke funksjon eller pålitelighet hvis det brukes til spesifikke formål. *SDMO Industries* kan under ingen omstendigheter holdes ansvarlig for immaterielle skader, enten disse skyldes eller ikke skyldes materielle skader, slik som og særlig de som er nevnt under. Vi gjør oppmerksom på at listen ikke er begrensende. Driftstap, utgifter eller kostnader som skyldes manglende tilgjengelighet for apparatet osv. Garantien begrenses til kostnader knyttet til reparasjon eller utskifting av strømaggregatet eller en av apparatets komponenter, unntatt forbruksmateriell. Garantien dekker således arbeidspenger og utgifter til deler, unntatt reisekostnader. Transportkostnader for apparatet eller en komponent på apparatet til *SDMO INDUSTRIES*-verkstedene eller til en autorisert forhandler dekkes av kunden. Transportkostnader for «retur» dekkes av *SDMO Industries*. Men i tilfeller der garantien ikke gjelder, må alle transportkostnader dekkes av kunden.

UNNTAK FRA GARANTIEN:

Garantien gjelder ikke i følgende tilfeller: skader som er knyttet til transporten av apparatet feilinstallasjon eller installasjon som ikke er i samsvar med spesifikasjonene fra *SDMO Industries* og/eller tekniske normer og sikkerhetsnormer; bruk av produkter, komponenter, reservedeler, drivstoff eller smøremidler som ikke er i samsvar med spesifikasjonene; feil eller unormal bruk av apparatet; modifisering eller omforming av apparatet eller en av komponentene på apparatet, som ikke er godkjent av *SDMO Industries*; normal slitasje på apparatet eller en av komponentene på aggregatet; forringelse som skyldes forsømmelse, manglende overvåking, vedlikehold eller rengjøring av apparatet; force majeure, hendelige uhell eller eksterne årsaker (naturkatastrofe, brann, støt, oversvømmelse, lynnedslag osv); bruk av apparatet med for lav belastning; dårlige lagringsforhold for apparatet. Følgende komponenter er også unntatt fra garantien: startsystemene (batterier, startere, snorer), filtre, reimer, sikringer, brytere, lamper, strømbrytere og alt forbruksmateriell og alle slitedeler.

GARANTIBETINGELSER:

Garantikrav skal rettes til forhandleren der du kjøpte apparatet. Ved problemer med strømaggregatet må du finne frem kjøpsbeviset og oppsøke forhandleren for *SDMO Industries* eller eventuelt kontakte serviceavdelingen hos *SDMO Industries*. De står til disposisjon for å svare på dine spørsmål angående garantibetingelsene. Kontaktdata: *SDMO Industries*, 270 rue de Kerervern – 29490 GUIPAVAS / CS 40047- 29801 BREST CEDEX 9 – Tlf: Frankrike 0.806.800.107 (anropspris) – Faks: +33298416307.

LOVBESTEMTE GARANTIER

Informasjon til forbrukeren, som er definert som enhver fysisk person som handler med det formål som ikke inngår i rammen av hans/hennes forretningsmessige, kunstneriske eller industrielle aktivitet.

SDMO Industries holdes ansvarlig for manglende samsvar på apparatet i henhold til paragraf L. 211-4 og følgende i den franske og for skjulte feil i den solgte gjenstanden forutsatt i artiklene 1641 og følgende i privatloven. Vedrørende samsvarsgarantien:

- Du har 2 års frist regnet fra levering av apparatet til å gjøre gjeldende den lovbestemte samsvarsgarantien.
- Du kan velge mellom reparasjon og utskifting av apparatet ditt med forbehold om betingelsene angitt i paragraf L. 211-9 i den franske forbrukerloven.
- Du er fritatt fra å legge frem bevis på manglende samsvar ved apparatet ditt i 6 måneder etter levering av varen. Denne fristen er utvidet til 24 måneder fra 18. mars 2016, unntatt for bruktvare.

Den lovbestemte samsvarsgarantien gjelder uavhengig av produktgarantien gitt av *SDMO Industries*.

Du kan også bestemme deg for å gjøre gjeldende garantien mot skjulte feil ved apparatet i henhold til betingelsene som er angitt i paragraf 1641 i sivilloven. Når det gjelder skjulte feil ved apparatet som du må dokumentere, kan du velge mellom opphevelse av salget og reduksjon av salgsprisen i henhold til paragraf 1644 i sivilloven.

Paragrafene i forbrukerloven

Artikkel L211-4

Selgeren er forpliktet til å levere en vare som er i samsvar med kontrakten og er ansvarlig for manglende samsvar som finnes ved levering. Selger er også ansvarlig for manglende samsvar som skyldes emballasjen eller monterings- eller installasjonsveiledningen når denne er selgers ansvar i henhold til kontrakten eller er utført på selgers ansvar.

Paragraf L211-5

For å være i samsvar med kontrakten skal varen:

1° Være egnet til vanlig forventet bruk av en lignende vare, og eventuelt:

- Stemme med beskrivelsen som er gitt av selgeren og ha egenskaper som denne har presentert for kjøperen i form av vareprøve eller modell.
- Være i besittelse av de egenskapene man legitimt kan forvente ut fra de offentlige erklæringene som er gjort av selgeren, produsenten eller dennes representant, særlig i reklame og på etiketter.

2° Eller være i besittelse av karakteristikk som er definert i en felles avtale mellom partene, eller være egnet til enhver spesialbruk av kjøperen som selgeren er gjort kjent med og har akseptert.

Artikkel L211-12

Handlingen som er resultatet av det manglende samsvaret foreldes to år etter levering av varen.

Paragraf L.211-16

Hvis kjøperen i løpet av produktgarantitiden som er gitt ham/henne ved kjøp eller reparasjon av løsøre, ber selgeren om gjenoppretting som skal dekkes av garantien, skal enhver stillstand på minst sju dager legges til den gjenstående garantitiden. Denne perioden regnes fra kjøperens forespørsel om inngrep eller fra det tidspunktet da den aktuelle varen stilles til rådighet for reparasjon, hvis denne tilgjengeligheten kommer senere enn forespørselen om inngrep.

Paragrafer i sivilloven

Paragraf 1641

Selgeren er forpliktet gjennom garantien på grunn av skjulte feil som gjør den solgte gjenstanden uegnet til bruken den var beregnet for, eller som reduserer denne bruken i en slik grad at kjøperen ikke ville ha kjøpt gjenstanden eller gitt en lavere pris dersom han/hun hadde hatt kjennskap til dette.

Artikkel 1648 1.ledd

Handlingen som er resultatet av feil som berettiger opphevelse av kjøp, må være innledet av kjøperen innen en frist på to år regnet fra da feilen blir oppdaget.

INNEHÅLL

Kapitel 1. Inledning
 Kapitel 2. Säkerhetsanvisningar och säkerhetsföreskrifter (personskydd)
 Kapitel 3. Mottagning av generatoraggregatet
 Kapitel 4. Användning av generatoraggregatet

Kapitel 5. Underhåll av generatoraggregatet
 Kapitel 6. Transport och förvaring av generatoraggregatet
 Kapitel 7. Avhjälpning av mindre fel
 Kapitel 8. Tekniska data
 Kapitel 9. Garantiklausul

Kapitel 1. Inledning

OBS!	Materiella skador Innan du använder generatoraggregatet ska du läsa den här handboken och de medföljande säkerhetsanvisningarna noga. Bevara dem under apparatens hela livslängd och följ anvisningarna för säkerhet, drift och underhåll noggrant.

Informationen i den här handboken är baserad på de tekniska uppgifter som förelåg vid tryckningen (fotona i handboken har inget avtalsvärde). Eftersom vi är angelägna om att hela tiden förbättra våra produkters kvalitet kan informationen komma att ändras utan föregående meddelande. Vi levererar efter en enkel förfrågan via vår webbplats våra originalnyheter på franska.

I den här handboken representeras faror av följande två symboler:

	HÄLSORISK FÖR PERSONER SOM UTSÄTTS RISK FÖR DÖDSFALL (om tillämpligt) Anger en omedelbar fara som kan leda till dödsfall eller allvarliga skador. Om anvisningen för symbolen inte följs kan det få allvarliga följder för berörda personers liv och hälsa.
[Lämplig/lämpliga symbol/er]	

OBS!	Materiella skador [Utrustning som medför risk] Anger en risksituation. Om anvisningen inte följs föreligger risk för mindre allvarliga person- och materialskador.

Kapitel 2. Säkerhetsanvisningar och säkerhetsföreskrifter (personskydd)

Säkerhetsanvisningarna och säkerhetsföreskrifterna ska läsas noggrant och ska ovillkorligen följas för att man inte ska riskera liv och hälsa. Om du inte är helt säker på att du förstår dessa anvisningar, kontakta närmaste återförsäljare.

2.1 Betydelsen av symboler på generatoraggregatet

FARA	FARA: Risk för elektriska stötar	JORD	FARA: risk för brännskador	Före start kontrollera oljenivån.
				FARA: 1 - Läs dokumentationen som levereras med apparaten. 2 - Giftiga avgasutsläpp. Får ej användas i slutna eller dåligt ventilerade utrymmen. 3 - Stäng av apparaten innan du fyller på bränsle.

2.2 Allmänna råd

Låt aldrig någon som inte har fått nödvändig information om hur apparaten används sköta den. Låt aldrig barn röra apparaten ens när den är avstängd och undvik att starta apparaten om det finns djur i närheten (de kan bli skrämde). Följ alltid gällande lokala bestämmelser om hur apparaten får användas. Observera att avgaser, bränsle och olja är giftigt och vidta lämpliga skyddsåtgärder.



2.3 Anvisningar för miljöhänsyn

Töm ut motoroljan i ett lämpligt kärl: häll/töm aldrig ut motorolja på marken.

Se så långt som möjligt till att ljudet inte kan studsas mot väggar och annan utrustning (då ljudvolymen på så sätt ökar).



Om apparaten används i skogiga eller buskbevuxna områden eller i gräsbevuxen terräng och om avgassystemets ljuddämpare saknar gnistgaller måste ett tillräckligt stort område röjas upp. Var mycket försiktig och se till att gnistor inte orsakar brand. När apparaten inte längre används (har blivit utslitet), lämna in det till en återvinningsstation.

2.4 Risker med avgaser

 FARA	RISK FÖR FÖRGIFTNING RISK FÖR DÖDSFALL
	Den koloxid som finns i avgaserna kan vara livsfarlig om koncentrationen blir alltför hög i inandningsluften. Använd alltid apparaten i ett väl ventilerat utrymme där gaser inte kan ackumuleras.

Av säkerhetsskäl och för att apparaten ska fungera bra krävs en god ventilation (risk för förgiftning, överhettning av motorn och olyckor eller skador på utrustning och egendom i närheten). Om aggregatet måste användas inomhus ska avgaserna alltid ledas ut och ventilationen vara tillräckligt god så att människor och djur i närheten inte påverkas.

2.5 Brandrisk



 FARA	BRANDRISK RISK FÖR DÖDSFALL
	Använd aldrig apparaten där det finns explosiva varor (risk för gnistbildning). Avlägsna allt som är lättantändligt och explosionsfarligt (bensin, olja, tyg etc.) när apparaten är i funktion. Täck aldrig över apparaten när den är igång, eller precis efter att den har stannats: vänta alltid tills motorn har svalnat (minst 30 min).

2.6 Risk för brännskador

OBS!	
	Före alla åtgärder måste apparaten svalna (minst 30 minuter).

När apparaten är igång och strax efter det att den har stannat kan den varma oljan, motorn och avgassystemets ljuddämpare orsaka brännskador vid kontakt.

2.7 Risk för elektriska stötar

 FARA	RISK FÖR ELEKTRISKA STÖTAR RISK FÖR DÖDSFALL
	Apparaterna avger elektrisk ström när de används. Därför måste du följa gällande lagar och förordningar samt de anvisningar för installation och användning som anges i denna handbok. Om du är osäker på hur installationen ska gå till, kontakta närmaste återförsäljare. Anslut inte apparaten direkt till andra strömkällor, (till exempel till det allmänna elnätet). Installera en källomkopplare. Ta aldrig i oskyddade kablar eller fränkopplade anslutningar. Ta aldrig i apparaten med fuktiga händer eller när du är våt om fötterna. Spruta aldrig vatten eller annan vätska på utrustningen och utsätt den aldrig för dålig väderlek, ställ den inte heller på en våt eller fuktig yta.

2.7.1 Tillfällig eller delvis tillfällig installation (byggnadsarbete, föreställning, marknad etc.)

A – Om apparaten vid leveransen inte är utrustad med inbyggd jordfelsbrytare (standardversion med isolerad nolla från apparatens jordanslutning):

- Använd en jordfelsbrytare inställd på 30 mA från apparatens alla eluttag (placera varje enhet minst 1 m från apparaten och skydda dem från väderleksproblem).
- Vid tillfällig användning av flyttbar eller bärbar utrustning behöver apparaten inte jordanslutas.

B – Om apparaten vid leveransen är utrustad med inbyggd jordfelsbrytare (version med växelströmsnolla ansluten till apparatens jordstift – för användning med TN- eller TT-koppling).

- Anslut apparaten till jord: fäst en koppartråd på 10 mm² till jordstiftet (A1) på apparaten och till ett jordspett i galvaniserat stål som är nedtryckt 1 meter i marken.

2.7.2 Fast installation eller avbrott i elnätet

Vid matning av en fast installation (till exempel vid nödatgärder för att åtgärda fel på elnätet) ska den elektriska anslutningen av apparaten utföras av behörig elektriker enligt landets lagar och förordningar. Apparaterna är inte avsedda att anslutas direkt till en installation (risk för elektriska stötar eller materiella skador).

A – Om apparaten vid leveransen inte är utrustad med inbyggd jordfelsbrytare (standardversion med isolerad nolla från apparatens jordanslutning):

- Använd en källomkastare.
- Apparaten måste inte vara ansluten till jord.

B – Om apparaten vid leveransen är utrustad med inbyggd jordfelsbrytare (version med växelströmsnolla ansluten till apparatens jordstift – för användning med TN- eller TT-koppling).

- Använd en källomkastare.
- Anslut apparaten till jord: fäst en koppartråd på 10 mm² till jordstiftet (A1) på apparaten och till ett jordspett i galvaniserat stål som är nedtryckt 1 meter i marken.

2.7.3 Mobil tillämpning

Apparaterna är avsedda att användas stillastående. De kan inte installeras på en bil eller annan mobil anordning utan att man först utför en omfattande kontroll av installations- och användningsförhållandena för apparaten. Användning under rörelse bör undvikas. Om jordanslutning inte är möjlig ska apparatens jordstift (A1) anslutas till fordonets jord.

2.7.4 Anslutning och val av kablar

För alla anslutningar, använd mjuka och tåliga kablar med gummihölje som uppfyller standarden IEC 60245-4 eller motsvarande kablar och se till att de är i perfekt skick. Använd endast en elektrisk apparat av klass I per eluttag och anslut den med en kabel försedd med en skyddsledare PE (grön och gul); skyddsledaren behövs inte för material i klass II. Använd rätt kabelarea och längd på kablarna enligt tabellen vid installation eller användning av förlängningskablar.

Typ av utrustning:		Enfas						Trefas			
Typ av uttag på apparaten:		10 A		16 A		32 A		10 A		16 A	
Anvisad kabelarea:		mm ²	AWG	mm ²	AWG	mm ²	AWG	mm ²	AWG	mm ²	AWG
Längd på den använda kabeln	0–50 m	4	10	6	9	10	7	1,5	14	2,5	12
	51–100 m	10	7	10	7	25	3	2,5	12	4	10
	101–150 m*	10	7	16	5	35	2	4	10	6	9

*Denna kabellängd är maximal tillåten längd och bör aldrig överskridas.

Installationssätt = kablar i kabelränna eller icke-perforerad bricka/tillåtet spänningsfall = 5 %/flertrådig/kabeltyp PVC 70 °C (till exempel H07RNF)/Omgivande temperatur = 30 °C.

2.8 Risk för hörselskador

	FARA	RISK FÖR HÖRSELSKADOR Bär alltid lämpliga hörselskydd när apparaten är igång.

2.9 Risker vid underhåll, användning och reparationer

Av säkerhetsskäl ska alla typer av åtgärder utföras av personal som har de kunskaper som krävs och som har tillgång till lämpliga verktyg. Underhåll ska genomföras regelbundet och noggrant. Använd endast originaldelar eller likvärdiga komponenter. Det är obligatoriskt att använda skyddshandskar.



Försiktighetsåtgärder vid hantering av oljeprodukter:

	FARA	RISK FÖR FÖRGIFTNING ELLER EXPLOSION Följ gällande bestämmelser för hantering av oljeprodukter. Fyll på apparaten när motorn är kall. Man får inte röka, ringa telefonsamtal eller använda något som kan orsaka lågor eller gnistor när tanken fylls på. Efter påfyllningen ska du alltid kontrollera att tanklocket är ordentligt åtdraget. Ta bort alla spår av bränsle med en ren trasa och vänta tills ångorna har försvunnit innan du startar apparaten. De vätskor som förekommer i apparaterna, t.ex. oljor och bränslen, är farliga. De ska inte föräras och undvik långvarig eller upprepad hudkontakt.

Försiktighetsåtgärder vid hantering av batteri:

	FARA	RISK FÖR FÖRGIFTNING ELLER EXPLOSION Följ batteritillverkarens anvisningar. Använd endast isolerade verktyg. Håll eld och flammor på avstånd. Vädra alltid tillräckligt vid laddning.

Kapitel 3. Mottagning av generatoraggregatet

3.1 Bildtext

På bilderna på omslaget visas märkningar för apparatens olika delar. Metoderna som beskrivs i handboken hänvisar till märkningar bestående av bokstäver och siffror: "A1" hänvisar till exempel till märkning 1 på bild A.

Jordanslutningsstift	A1	Magnetventil	A9	Luftfilter	A16
Batteri	A2	Startreglage	A10	Reglage	D1
Oljemätsticka	A3-B1	Eluttag	A11	Luftfiltrets kåpa	D2
Mätstickans övre gräns	B2	Stoppreglage	A12	Vingmutter	D3
Mätstickans undre gräns	B3	Oljeavtappningsplugg	A13-B4	Pappersselement	D4
Oljepåfyllningsplugg	A4	Oljefilter	A14-B6	Gummipackning	D5
Bränslenivåindikator	A5	Skruv till oljefiltret	B5	Avgassystemets ljuddämpare	A17
Bränsletankens plugg	A6	Bränslefilter	A15-C1	Strömbrytare	A18
Bränslekran	A7	Klämma som håller fast bränslefilter	C2	GSC101-Generator Smart Care	A19
Nyckel	A8	Skruv till klämman som håller fast bränslefilter	C3		

Apparaten kan vara utrustad med tillvalet "GS101-Generator Smart Care" option (A19): Bluetooth GSC101-dosan skickar all relevant information om apparaten till en mobilapp som t.ex. schemalagt underhåll, underhållshjälp, en förteckning över auktoriserade återförsäljare för införskaffning av reservdelar.



3.2 Första idrifttagande

När apparaten tas emot och driftsätts:

1. Kontrollera att utrustningen är i gott skick och att alla delar följer med i leveransen.

2. Om apparaten har en transportsäkring, ta bort den.

Transportsäkringen är en metallplatta som sitter under motorn, nära jordanslutningsstiftet. Den ska användas enbart under transport eftersom den stör apparatens funktion (ger upphov till oljud och vibrationer).

Ta bort den på följande sätt: Lyft apparaten och placera den på en kloss. Ta sedan bort muttern (1) och plattan (2).

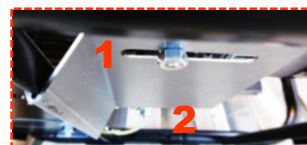

3. Kontrollera olje- och bränslenivån och fyll på vid behov.

4. I förekommande fall, anslut batteriet. Börja med pluspolen.

Var noga så att du ansluter rätt kabel till rätt pol på batteriet. Kasta inte om polariteten: En sådan växling kan medföra allvarliga skador på den elektriska utrustningen.

Vissa apparater behöver köras in. Kontakta närmaste återförsäljare för mer information.

3.3 Installera batteriet

1. Anslut den röda kabeln till batteriets pluspol (+) (A2).

2. Anslut den svarta kabeln till batteriets minuspol (-).

3.4 Anslut Generator Smart Care

Apparaten kan vara utrustad med tillvalet "GS101-Generator Smart Care" (A19):

1. Sätt fast Bluetooth GSC101-dosan på apparaten.

2. Ladda ner och installera den kostnadsfria appen Generator Smart Care* på en mobiltelefon eller surfplatta.

3. Skapa ett konto.

4. Aktivera Bluetooth på mobilen eller surfplattan.

5. Följ instruktionerna i appen för att parkoppla mobilen eller surfplattan med Bluetooth GSC101-dosan.

Generator Smart Care visar all relevant information om apparaten som t.ex. uppmaningar eller påminnelser om schemalagt underhåll, underhållshjälp, en förteckning över auktoriserade återförsäljare för införskaffning av reservdelar.

**Kan laddas ner utan kostnad på App Store och Google Play (med undantag för mobiloperatörens avgifter).*

Kapitel 4. Användning av generatoraggregatet



Innan apparaten används:

1. Kontrollera att apparaten är korrekt installerad och klar för start.

2. Kontrollera att du har förstått all information om hur man använder aggregatet.

Vid behov av att nödstanna apparaten: vrid nyckeln till läget "OFF" och stäng i förekommande fall bränslekranen/kranarna.

4.1 Välja placering

	FÖRGIFTNINGSRISK – KOLMONOXID RISK FÖR DÖDSFALL
	Kolmonoxid är en osynlig och luktlös substans som inte orsakar någon irritation och som kan döda på mindre än en timme. Använd alltid apparaten i ett väl ventilerat utrymme där gaser inte kan ackumuleras. Vid huvudvärk, illamående eller kräkningar: Stoppa omedelbart apparaten, vädra, lämna lokalen och uppsök läkare.

1. Välj en ren, välventilerad och väderskyddad plats.

2. Placera apparaten på ett jämnt och horisontellt underlag som är tillräckligt fast så att aggregatet inte kan sjunka ner.

Apparaterna är avsedda att utgöra en fast installation: De får inte installeras på ett fordon eller annan mobil anordning utan att man först granskar och tar hänsyn till apparatens olika driftspecifikationer.

3. Kontrollera att apparaten lutar högst 10° åt något håll.

4.2 Kontrollera att generatoraggregatet är i gott skick (skruvar och muttrar, slangar)

För att undvika att fel eller skador uppstår, kontrollera hela apparaten innan du sätter igång den och efter att du har använt det.

1. Kontrollera att apparaten är ren, framförallt områden där luft sugas in (motorns luftintag, ventilationsöppningar, luftfilter etc).

2. Kontrollera att apparatens alla rör och slangar är i gott skick och att de inte läcker.

Byte av rör eller slangar ska utföras av en specialist. Kontakta närmaste återförsäljare.

3. Skruva åt alla skruvar som skulle kunna lossna.

Åtdragningen av topplocksbultarna ska utföras av en specialist. Kontakta närmaste återförsäljare.

4.3 Kontrollera och fylla på olja

1. Om apparaten har använts ska den svalna i minst 30 minuter.

2. Ta bort oljemätstickan (A3-B1) och torka av den.

3. Sätt tillbaka oljemätstickan och ta sedan bort den igen.

4. Kontrollera nivån okulärt, den ska vara mellan den övre (B2) och den nedre gränsen på mätstickan (B3).

Om oljenivån är för låg: öppna påfyllningspluggen (A4), fyll på olja med en tratt och stäng sedan påfyllningspluggen igen.

Om oljenivån är för hög: använd ett lämpligt kärl och utför en delvis avtappning.

5. Kontrollera nivån igen och sätt sedan tillbaka oljemätstickan.

6. Torka bort överflödiga olja med en ren trasa och kontrollera att det inte förekommer några läckor.

4.4 Kontrollera och fylla på bränsle

Kontrollera bränslenivån med bränsleindikatorn (A5). Fyll på vid behov:

1. Fyll på apparaten när motorn är kall.
2. Skruva loss bränsletankens lock (A6).
3. Fyll på bränsletanken med hjälp av en tratt, var försiktig så att du inte spiller ut bränslet.
Fyll inte på för mycket bränsle i tanken (det ska inte finnas bränsle i påfyllningsröret).
4. Dra åt bränsletankens lock.
5. Gör rent och ta bort alla spår av bränsle med en ren trasa.

4.5 Starta generatoraggregatet

När du har utfört de dagliga kontrollerna och läst Säkerhetsanvisningar och säkerhetsföreskrifter:

1. Öppna bränslekranen (A7)
2. Noga vrider du nyckeln (A8) till läget "B" och sedan "C".
Apparaten startar.

4.5.1 Starta generatoraggregatet

Om elstarten inte fungerar, starta apparaten manuellt:

1. Öppna bränslekranen (A7)
2. Vrid startnyckeln (A8) till läge "B".
3. Aktivera magnetventilen (A9, I).
4. Dra långsamt i startreglaget (A10), tills du känner ett visst motstånd och låt det sedan långsamt föras tillbaka.
5. Dra hårt och snabbt i startreglaget och låt det föras tillbaka långsamt.
Om apparaten inte startar, utför åtgärden igen tills detta sker.
6. Vänta tills motortemperaturen börjar stiga innan du använder apparaten.
7. Aktivera magnetventilen (O).

4.6 Använda den genererade elektriciteten

1. Låt apparatens hastighet stabiliseras och låt dess temperatur öka (ca 3 till 5 min.).
2. Anslut den utrustning du vill använda till eluttagen (A11) på apparaten.

Endast för Frankrike: Våra apparater är utrustade med uttag där jordningen sker via tungor på sidorna. I undantagsfall då utrustningen endast har jordning via stift ska en adapter användas. Efter användning ska adaptorn alltid kopplas ur och förvaras på en torr plats. Var alltid noga med att stänga locket till uttagen på apparaten: annars finns risk för skador (försämrad täthet).



Jordanslutning via stift. Använd adaptorn.



Jordanslutning via tungor på sidorna: OK.

4.7 Stänga av generatoraggregatet

1. Koppla ifrån eluttagen (A11) och stäng locken över apparatens uttag.
2. Låt apparaten gå obelastad i 1 eller 2 minuter.
3. Vrid nyckeln till läget OFF (A8).
Om nyckeln inte fungerar, stäng av apparaten med stoppreglaget (A12).
4. Stäng bränsleventilen (A7).
5. Se till att apparaten ventileras ordentligt och låt den kallna innan du täcker över och ställer undan den, annars kan brand uppstå.
Även efter det att aggregatet har stängts av, eftersom motorn fortsätter att avge värme.

Kapitel 5. Underhåll av generatoraggregatet

Av säkerhetsskäl är det viktigt med noggrant och regelbundet underhåll av generatoraggregatet. Underhållsarbetet ska utföras av en person som har nödvändiga kunskaper, har tillgång till de verktyg som behövs och följer de gällande bestämmelserna. De underhållsåtgärder som ska utföras beskrivs i underhållstabellen. Där anges intervallen för generatoraggregat som drivs med bränsle och olja i enlighet med de specifikationer som finns i den här handboken. Förkorta underhållsintervallen i enlighet med användningsvillkoren för generatoraggregatet och de aktuella behoven. Garantin upphör att gälla om underhåll av generatoraggregatet inte har utförts på rätt sätt.

5.1 Nödvändig påminnelse

Regelbundet och korrekt utfört underhåll garanterar säkerheten och prestandan. **Oljan, filterelementen och, i förekommande fall, tändstiftet är förbrukningsdelar som måste vara i gott skick för att apparaten ska fungera bra. Byt dem regelbundet och så ofta som behövs (artikelnumret för de färdiga servicesatserna anges i tabellen med tekniska specifikationer, i förekommande fall).** Garantin gäller inte vid underlåtenhet att följa anvisningarna för underhåll. Vid frågor eller mer avancerade åtgärder, kontakta närmaste återförsäljare för att få råd eller hjälp att åtgärda felet.

5.2 Tabell över serviceintervall

Hur ofta underhåll behöver göras anges upplysningsvis och för apparater som drivs med bränsle och olja vars specifikationer motsvarar vad som anges i den här handboken. Förkorta underhållsintervallen beroende på under vilka förhållanden som apparaten används och efter behov. Utför underhåll med de angivna intervallen även om antalet drifttimmar inte har uppnåtts.

Garantin upphör att gälla om underhåll av apparaten inte har utförts på rätt sätt.

Åtgärd:		Efter			I drifttimmar, månader eller år räknat från det första tillfället	
		5 drifttimmar	3 månader eller 50 drifttimmar	Efter 6 månader eller 100 timmar	Efter 2 år/200 drifttimmar	Efter 2 år eller 500 drifttimmar
Apparat	Rengör apparaten		X	X	Allmän genomgång ska utföras av någon av våra återförsäljare. Frankrike: 0.806.800.107 (gällande samtalstaxa)	Allmän genomgång ska utföras av någon av våra återförsäljare. Frankrike: 0.806.800.107 (gällande samtalstaxa)
	Kontrollera batteriets laddning		X	X		
Olja	Byt	X	X	X*		
	Byt filtret		X	X		
Bränsle	Byt filtret		X	X		
Lufffilter	Byt		X	X		
Förteckning över produkter som är aktuella vid underhåll:			RKDS1	RKDS1		

*Om KOHLER-olja används kan intervallet förlängas till 150 drifttimmar.

5.3 Serviceåtgärder

1. Stäng av apparaten och vänta minst en halvtimme så att den hinner svalna.
2. Koppla loss tändstiftshatten och koppla loss batteriets minuspol (i förekommande fall).
3. Utför underhåll enligt anvisningarna i den här handboken. Använd endast originaldelar eller motsvarande för att undvika att apparaten slits i förtid eller fungerar sämre.

5.3.1 Byt ut oljefiltret och fyll på olja

Det uttjänta oljefiltret och den uppsamlade oljan ska lämnas till återvinning eller kasseras i enlighet med gällande bestämmelser. För att tömningen ska gå snabbt och smidigt rekommenderar vi att du först låter generatoraggregatet gå i cirka tio minuter så att oljan blir mer lättflytande.

Töm oljan:

1. Använd ett lämpligt kärl och töm ut all motorolja genom att ta bort avtappningspluggen (A13-B4) och påfyllningspluggen (A4).
2. Låt oljan rinna ut helt innan du sätter dit den igen.

Byt oljefiltret:

3. Använd en insexnyckel och skruva loss fästskruven (B5) från oljefiltrets lock för att ta bort det.
4. Ta bort oljefiltret (A14-B6) och kasta det.
5. Rengör oljefiltrets fäste och smörj oljefiltrets packning med ren motorolja.
6. Sätt dit det nya oljefiltret och sätt dit locket till oljefiltret med fästskruven.

Fyll på olja:

7. Se till att avtappningspluggen är stängd och fyll på olja med hjälp av en tratt enligt de anvisningar som ges i denna handbok, kontrollera nivån regelbundet med hjälp av mätstickan.
Oljenivån ska ligga mellan mätstickans max- och min-markeringar. Om oljenivån är för låg fyller du på mer. Om oljenivån är för hög utför du en delvis avtappning.
8. Kontrollera att det inte förekommer läckage och torka bort ev. oljespår med en ren trasa.

5.3.2 Byt ut bränslefilteret

1. Stäng bränslekranen (A7) och placera ett lämpligt kärl under bränslefilteret (A15-C1).
2. Observera hur bränslefilteret är monterat.
3. Nyp ihop fästklämmorna (C2) och ta bort slangarna.
4. Skruva loss skruven från fästklämman (C3) och ta bort det använda bränslefilteret och kasta det.
5. Sätt dit ett nytt filter och kontrollera att monteringsriktningen blir rätt.
6. Dra åt skruven i fästklämman, återanslut slangarna genom att nypa ihop klämmorna.
7. Öppna bränslekranen och kontrollera att den inte läcker.
8. Torka upp alla spår av bränsle med en ren trasa och stäng sedan bränslekranen.

5.3.3 Byt lufffilter

1. Lossa på hjulet (D1) och ta bort lufffiltrets kåpa (D2).
2. Ta bort vingmuttern (D3) och ta bort filterdelen (D4).
3. Byt ut filterdelen mot en ny.
4. Kontrollera att gummitätningen (D5) är i gott skick, byt den vid behov.
5. Sätt tillbaka filterdelen, vingmuttern och därefter lufffiltrets kåpa genom att skruva åt hjulet. Var noga så att alla delar hamnar rätt.

5.3.4 Rengöra generatoraggregatet

För att den ska fungera ordentligt måste apparaten rengöras regelbundet. Om apparaten har installerats inomhus ska du alltid kontrollera att anläggningen är ren och felfri. Om apparaten används utomhus (på byggarbetsplatser, där det är dammigt eller lerigt, i skog, i korrosiv atmosfär osv.) behöver den rengöras oftare.

Det är förbjudet att spruta vatten på apparaten eller rengöra den med högtryckstvätt eftersom allvarliga skador kan uppstå.

1. Borsta försiktigt motorns luftintag och luftutblås och i förekommande fall gnistgallret.
2. Använd en svamp och rengör apparaten med vatten blandat med mildt rengöringsmedel (till exempel bilschampo). Skölj sedan med rent vatten tills alla rester av rengöringsmedlet är avsköljda.
Det är också möjligt att göra rent utsidan med rengöringsskum och sedan eftertorka med en mjuk trasa med god uppsugningsförmåga. Envisa fläckar och ingrodd smuts kan tas bort med hjälp av lämpligt lösningsmedel (lacknafta eller liknande) och torkas med en mjuk trasa med god uppsugningsförmåga.
3. Kontrollera att apparaten är i gott skick (inga läckor; skruvar, muttrar, anslutningar och slangar ordentligt åtdragna osv.)
4. Använd rostskyddsmedel på ansatta partier och byt vid behov ut trasiga delar och förstörda dekaler.
Använd endast originaldelar och kontakta vid behov en återförsäljare.

Kapitel 6. Transport och förvaring av generatoraggregatet

6.1 Villkor för transport och handhavande

Hantera apparaten varsamt och se till att det utrymme där den ska stå har förberetts för detta. Rådfråga en av våra auktoriserade återförsäljare innan utrustningen sätts fast på släpvagn eller inuti ett fordon.

Vidtag alla nödvändiga försiktighetsåtgärder innan apparaten transporteras:

1. Säkerställ att färdvägen är jämn och körbar. Om en ojämn väg ändå måste användas ska bränslet tömmas i en dunk före avfärd.
2. Kontrollera att skruvarna är ordentligt åtdragna, stäng bränslekranen (i förekommande fall) och koppla ifrån batteriet (i förekommande fall).
3. Transportera apparaten endast i normal driftposition, aldrig liggande på sidan. Utrustningen ska inte kunna falla av transportfordonet men inte spännas fast så hårt att skador kan uppstå på utrustningen.

6.2 Villkor för förvaring

Denna metod för förvaring eller avställning för säsongen ska följas om apparaten inte ska användas under max. ett år. För längre avställningsperioder bör du kontakta närmaste återförsäljare eller köra apparaten några timmar per år och följa anvisningarna för förvaring.

1. Starta apparaten och låt den gå tills den stannar på grund av bränslebrist.
2. Låt bränslekranen vara öppen och byt bränslefilter (A15-C1).
Bränslekretsen töms och då hålls apparaten i bättre skick.
3. Stäng bränsleventilen (A7).
4. Koppla ifrån batteriet (A2).
5. Byt olja.
6. Byt luftfilter (A16).
7. Rengör apparaten och täck över den med ett överdrag.
8. Förvara den i normal arbetsställning på en ren, torr och välventilerad plats.

7.1 Felsökning av små fel

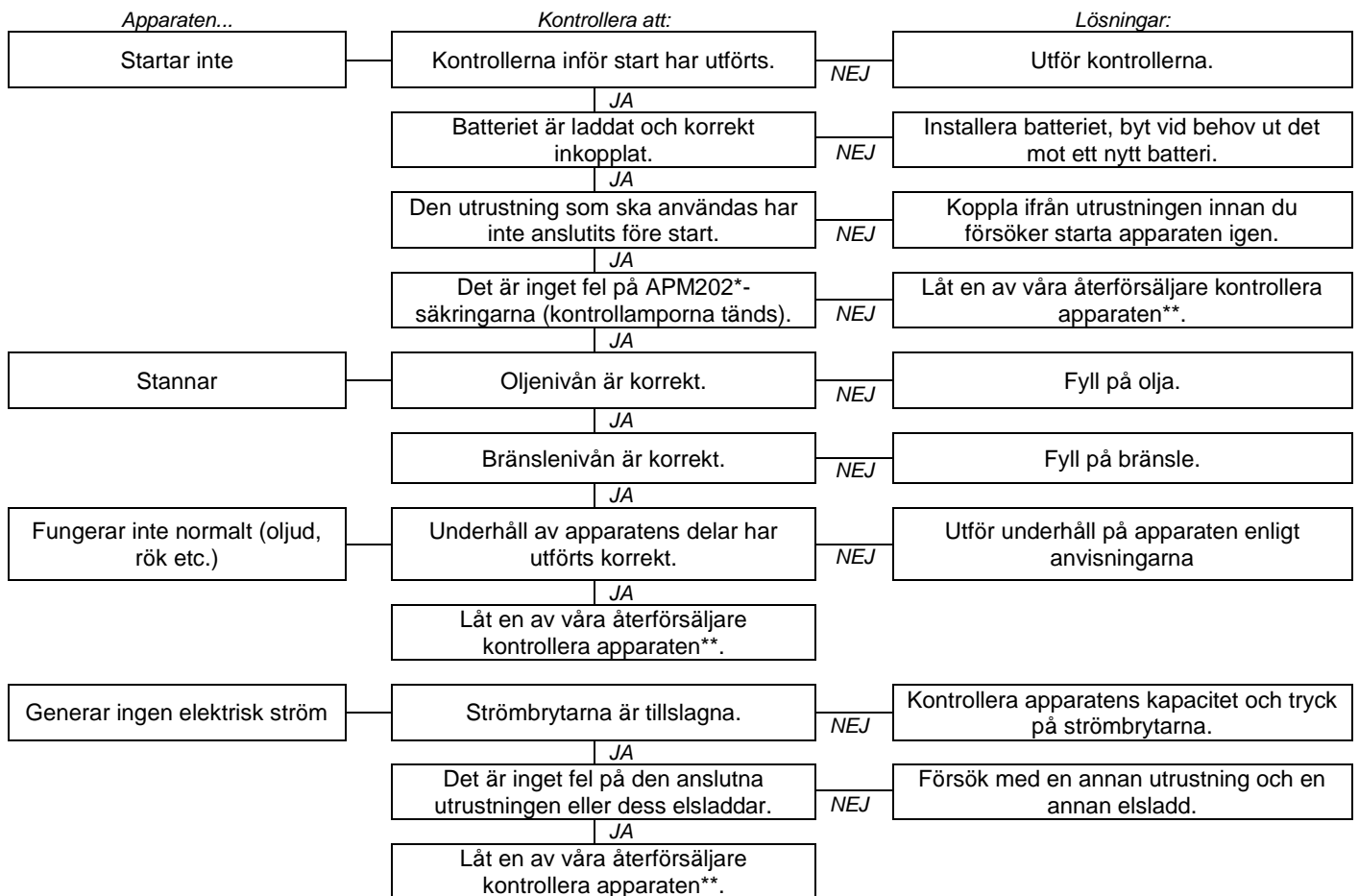

*i förekommande fall
 **Frankrike: 0.806.800.107 (gällande samtalstaxa)

7.2 Generator Smart Care

Om apparaten är utrustad med tillvalet "GS101-Generator Smart Care" (A19) måste man byta batterierna i Bluetooth GSC101-dosan när ett meddelande visas i appen Generator Smart Care (ungefär vartannat år).

1. Öppna dosan med en krysskruvmejsel.
2. Ta ut de förbrukade batterierna och lämna dem på en återvinningsstation.
3. Sätt in två nya AAA-batterier med polerna (+/-) åt rätt håll.
4. Stäng locket på dosan och skruva fast det ordentligt.



Kapitel 8. Tekniska data

8.1 Användningsvillkor

De specifikationer som anges för apparaterna har uppmätts under referensvillkoren enligt ISO 8528-1(2005):
 Totalt barometertryck: 100 kPa - Omgivande lufttemperatur: 25 °C (298 K) - Relativ luftfuktighet: 30 %.
 Apparaternas prestanda sjunker cirka 4 % varje gång temperaturen höjs 10 °C och/eller cirka 1 % varje gång höjden ökar med 100 m.
 Apparaterna fungerar endast när de står stilla.

8.2 Generatoraggregatets kapacitet (överbelastning)

Räkna ut hur höga prestanda som behövs för den utrustning som ska användas (i watt) innan apparaten ansluts och tas i bruk*. För god funktion ska den maximala effekten i watt för den utrustning som används samtidigt vara:

- högre än 60 % av apparatens nominella effekt (risk för underbelastning);
- lägre än apparatens nominella effekt vid kontinuerlig drift (risk för överbelastning).

Vid tät användning eller för långa perioder med under- eller överbelastning kan apparatens funktion snabbt försämrans. De skador som då kan uppstå omfattas inte av garantin.

*Denna elektriska effekt anges vanligen i tekniska specifikationer eller på utrustningens märkskylt. Viss utrustning kräver högre effekt vid start. Denna minimieffekt får inte vara högre än apparatens maxeffekt.

8.3 Identifiering av generatoraggregatet

Apparatens märkskylt (se exempel nedan) är fastlimmad på insidan av en av de båda listerna eller på chassit.

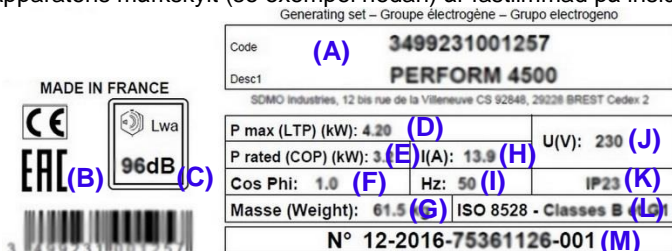

- (A): Modell
- (B): CE/EAC-märkning
- (C): Garanterad akustisk nivå
- (D): Maximal effekt
- (E): Nominell effekt
- (F): Effektfaktor
- (G): Vikt
- (H): Strömstyrka
- (I): Strömfrekvens
- (J): Elektrisk spänning
- (K): Elskyddsindex (IP)
- (L): Normalreferens
- (M): Serienummer

Du kommer att ombes att uppge serienummer vid felsökning och vid beställning av reservdelar. Spara apparatens och motorns serienummer genom att ange dem nedan.

Apparatens serienummer:	Motorns märke: (T.ex. Kohler)	Motorns serienummer: (T.ex. Kohler (SERIAL NO. 4001200908))
...../..... -

8.4 Karakteristika

Modell	DIESEL 4000 E XL C5	DIESEL 6000 E XL C5	DIESEL 6500 TE XL C5
Maximal effekt	3400 W	4900 W	5200 W
Märkeffekt	2720 W	4159 W	4159 W
Ljudtrycksnivå vid 1 m	92dB(A)	93 dB(A)	93 dB(A)
Akustisk mätosäkerhet	0,69dB(A)	0,69 dB(A)	0,69 dB(A)
Motortyp	KD350E_C5	KD15-440E_C5	KD15-440E_C5
Underhållssats	RKDS1	RKDS1	RKDS1
Rekommenderat bränsle	Diesel	Diesel	Diesel
Bränsletankens volym	16 L	16 L	16 L
Rekommenderad olja	15W40	5W40	5W40
Oljeträgets volym	1,20 L	1,50 L	1,50 L
Oljekontroll*	O	O	O
Likström	X	X	X
Växelström	230V-11,8A	230V-18,1A	400V-6A
Överspänningsskydd**	O	O	O
Typer av uttag	2 x 2P+T-230V-10/16A	1 x 2P+T-230V -10/16A /1 x 2P+T 230V-32A	1 x 2P+T 230V-10/16A /3P+T+N 400V-16A
Batteri	A2	A2	A2
Mått (l x b x h)	81 x 55,5 x 59 cm	81 x 55,5 x 59 cm	81 x 55,5 x 59 cm
Vikt (utan bränsle)	84 kg	103 kg	108 kg

o: standard

x: omöjligt

*Oljekontroll: Vid brist på olja i oljeträget eller lågt oljetryck stoppar oljekontrollen motorn automatiskt för att förhindra skador. Om det händer ska du kontrollera oljenivån i motorn och vid behov fylla på innan du börjar leta efter en annan orsak till stoppet.

**Överspänningsskydd: Aggregatets elektriska krets skyddas av en eller flera termiska magnetströmbrytare. Vid eventuell överladdning och/eller kortslutning kan det hända att elproduktionen bryts.

Vid behov kan generatoraggregatets strömbrytare bytas mot strömbrytare som har identiska nominella värden och egenskaper.

8.5 Rekommenderad bränslekvalitet

Om man använder bränsle som inte uppfyller kraven i denna handbok kan det uppstå irreparabla skador som inte omfattas av garantin.

- Renhet och kvalitet: se till att den diesel som används är fri från vatten, att den är ren och ny (varken gammal eller förorenad).
- Specifikationer: ASTM D975 - 1D eller 2D, EN590 eller motsvarande.
- Utomhustemperatur under 0 °C: använd speciellt bränsle (rådfråga någon av våra återförsäljare).

Det rekommenderas starkt att man alltid använder samma typ av bränsle under hela apparatens livstid. Om apparaten används sällan (mindre än en gång per månad) ska nytt bränsle användas vid varje tillfälle eller så ska en stabiliserande tillsatts tillföras i bränsletanken.

8.6 EU-försäkran om överensstämmelse

Vi, SDMO Industries – 270 rue de Kerervern, 29490 GUIPAVAS/CS 40047, 29801 BREST CEDEX 9 – Frankrike, försäkrar på vårt eget ansvar att följande generatoraggregat:

Beskrivning av utrustningen:	Märke:	Handelsnamn:	Typ:	Serienummer:
Generatoraggregat	KOHLER-SDMO	DIESEL 4000 E XL C5	3499231004302	09-2019-00000000-000 > 52-2026-99999999-999
		DIESEL 6000 E XL C5	3499231004333	
		DIESEL 6500 TE XL C5	3499231003763	

- Uppfyller säkerhetskraven i lågspänningsdirektivet - **2014/35/EU** från 26 februari 2014 genom tillämpning av den harmoniserade standarden EN 60204-1: 2006 (AMD 1 2006, COR 2010)
- Uppfyller bestämmelserna i direktiven:
 - Maskindirektivet – **2006/42/EG** från den 17 maj 2006 genom tillämpning av den harmoniserade standarden EN ISO 8528-13: 2016
 - Elektromagnetisk kompatibilitet – **2014/30/EU** av den 26 februari 2014 genom tillämpning av de harmoniserade standarderna EN 60034-1: 2010 (COR 2010) / EN 61000-6-1: 2007 / EN 61000-6-2: 2005 (COR 2005) / EN 61000-6-3: 2007 (AMD1 2011, AMD1/COR 12) / EN 55011: 2009 (AMD 1 2010)
 - Om begränsning av användning av vissa farliga ämnen i elektrisk och elektronisk utrustning – **2011/65/EU** från 8 juni 2011 genom tillämpning av den harmoniserade standarden EN IEC 63000 : 2018

Anordningen är inte avsedd att användas utanför ett ljuddämpande slutet rum. (Avgaserna ska alltid ledas ut och ventilationen vara tillräckligt god så att människor och djur i närheten inte påverkas.)

Namn och adress till den person som har mandat att upprätta och bevara den tekniska dokumentationen:

L. ANDRIEUX, 270 rue de Kerervern, 29490 GUIPAVAS / CS 40047, 29801 BREST CEDEX 9 – Frankrike.

GUIPAVAS, den 08/2020

L. ANDRIEUX
VD, SDMO Industries



EXTRA GARANTI

Apparaten omfattas av en extra garanti från *SDMO Industries*. Garantin gäller hos den återförsäljare där apparaten är köpt, enligt följande:

GARANTITID:

Garantin för apparaten gäller i 36 månader eller 2000 brukstimmar, räknat från inköpsdatum, beroende på vilket som inträffar först. Om apparaten inte har någon tidsräknare används ett schablonvärde på åtta timmar per dag.

VILLKOR FÖR GARANTINS TILLÄMPNING:

Garantin börjar gälla från det datum då den första användaren köper apparaten. Garantin överförs tillsammans med apparaten när den första användaren överlåter den, vare sig det är mot ersättning eller inte. Då överförs återstoden av garantitiden, och den kan inte förlängas.

Garantin gäller endast mot uppvisande av en läslig faktura för inköp, som anger inköpsdatum, typ av apparat, serienummer samt namn, adress och stämpel från återförsäljaren. *SDMO Industries* förbehåller sig rätten att inte tillämpa garantin om det saknas dokument som kan bevisa var och när apparaten köptes. Garantin ger rätt till reparation eller byte av apparaten, eller de av dess delar som bedöms vara felande, enligt experter hos *SDMO Industries* verkstad; *SDMO Industries* förbehåller sig rätten att ändra delar av apparaten för att kunna uppfylla sitt åtagande. Apparaten eller den/de delar som ersätts enligt garantin återgår i *SDMO Industries* ägo.

BEGRÄNSNING AV GARANTIN:

Garantin gäller för apparater som har installerats, använts och underhållits enligt dokumentationen från *SDMO Industries* och vid funktionsstörningar i apparaten, som beror på konstruktionsfel, tillverkningsfel eller materialfel. *SDMO Industries* garanterar inte apparatens prestanda, funktion eller tillförlitlighet om den används för vissa särskilda ändamål. *SDMO Industries* kan under inga omständigheter hållas ansvarigt för immateriell skada, vare sig den följer av materiella skador eller inte, till exempel men inte begränsat till följande: förlust i verksamhet, kostnader eller utgifter av något slag, som uppstår pga. att apparaten inte kan användas etc. Garantin begränsas till kostnaden för reparation eller byte av apparaten eller någon av dess delar, exklusive förbrukningsvaror. Garantin omfattar även kostnader för arbete och delar, men inte resekostnader. Transportkostnaderna för apparaten eller någon av dess delar till *SDMO INDUSTRIES* verkstad eller någon av företagets godkända representanter ska betalas av kunden; kostnaderna för transporten "tillbaka" åligger *SDMO Industries*. Om garantin inte kan tillämpas står kunden för alla transportkostnader.

FALL DÅ GARANTIN INTE GÄLLER:

Garantin gäller inte i följande fall: skador kopplade till transport av apparaten; felaktig installation eller installation som inte följer anvisningarna från *SDMO Industries* och/eller de tekniska normerna och säkerhetsbestämmelserna; användning av produkter, delar, reservdelar, bränsle eller smörjmedel, som inte följer anvisningarna; felaktig eller onormal användning av apparaten; ändring eller ombyggnad av apparaten eller någon av dess delar, utan föregående godkännande från *SDMO Industries*; normalt slitage av apparaten eller någon av dess delar; skador orsakade av försumlighet, bristande övervakning, underhåll eller rengöring av apparaten; vid force majeure, oförutsedda händelser eller yttre omständigheter (naturkatastrofer, brand, stötar, översvämning, blixtnedslag etc.); användning av apparaten med otillräcklig laddning; felaktiga lagerförhållanden. Följande delar ingår inte i garantin: startsystem (batterier, startanordningar, startreglage), filter, remmar, säkringar, strömbrytare, lampor, omkopplare och alla förbruknings- och förslitningsdelar.

GARANTIANSPRÅK:

Garantin gäller hos den återförsäljare där apparaten har köpts. *SDMO Industries* ber dig att ta fram fakturan från inköpet av maskinen och kontakta återförsäljaren, eller i förekommande fall, kundtjänst hos *SDMO Industries*. De hjälper dig gärna om det är något du undrar beträffande villkoren för garantin. Du når dem på följande adress: *SDMO Industries*, 270 rue de Kerervern – 29490 GUIPAVAS / CS 40047- 29801 BREST CEDEX 9 – Telefon: Frankrike 0.806.800.107 (gällande samtalstaxa) – Fax: +33298416307.

LAGSTADGADE GARANTIER

Information till konsumenten. Med konsument avses en fysisk person i sin roll som privatperson och som inte agerar inom ramen för sitt hantverk eller sin yrkesutövning.

SDMO Industries ansvarar för att din apparat överensstämmer med specifikationerna enligt villkoren i artikel L. 211-4 och framåt i den franska konsumentlagen och dolda fel hos varan enligt villkoren i artiklarna 1641 och framåt i den franska civillagen.

Beträffande garanti om avtalsenlighet för varan:

- Under 2 år från och med det datum då apparaten levererades har du rätt att utnyttja den lagstadgade garantin om avtalsenlighet.
- Du kan välja mellan att få apparaten reparerad eller utbytt enligt villkoren i artikel L. 211-9 i den franska konsumentlagen.
- Om felet upptäcks inom 6 månader efter det att apparaten levererades behöver du inte lämna in bevis på dess bristande överensstämmelse med avtalet. Från och med den 18 mars 2016 har du 24 månader på dig att rapportera felet. Detta gäller dock inte begagnade produkter.

Den lagstadgade garantin om avtalsenlighet gäller oberoende av den extra garanti som SDMO Industries lämnar.

Du har också rätt att återopa garantin för dolda fel i apparaten enligt bestämmelserna i artikel 1641 i den franska civillagen. Om apparaten har ett dolt fel som du måste bevisa kan du välja om du vill häva köpet eller få ett reducerat pris på varan i enlighet med artikel 1644 i civillagen.

Artiklar i den franska konsumentlagen

Artikel L211-4

Säljaren ska leverera varan i enlighet med avtalet och ansvarar för eventuella fel i varan vid leveranstillfället. Säljaren ansvarar även för all bristande överensstämmelse som beror på emballering, monteringsinstruktioner eller installation om installationen utfördes av säljaren eller under säljarens ansvar.

Artikel L211-5

För att uppfylla avtalet måste varan:

1: Kunna användas på det sätt man kan förvänta sig av en motsvarande vara och, i de fall då detta är aktuellt:

- stämma överens med den beskrivning som säljaren har lämnat och ha samma egenskaper som den vara som säljaren har förevisat köparen som prov eller modell;
- ha de kvaliteter som köparen rimligen kan förvänta sig efter de offentliga uttalanden om varans särskilda egenskaper som gjorts av säljaren, tillverkaren eller dennes representant, i synnerhet i reklam eller på etiketter;

2: Eller ha de egenskaper som parterna har avtalat eller vara lämplig för de särskilda ändamål som köparen har efterfrågat och informerat säljaren om och som säljaren har godtagit.

Artikel L211-12

Anspråk till följd av bristande överensstämmelse måste framställas inom två år från leveransen av varan.

Artikel L.211-16

Om köparen under giltighetstiden för och enligt villkoren i den garanti som lämnades i samband med köp eller reparation av varan, begär att säljaren ska reparera varan och reparationen innebär att köparen under minst sju dagar inte kan nyttja varan ska garantitiden förlängas med motsvarande period. Denna period räknas från den dag då köparen begär att felet ska åtgärdas eller lämnar in den aktuella varan för reparation, om inlämningen sker efter att begäran om åtgärd har gjorts.

Artiklar i den franska civillagen

Artikel 1641

Säljaren är bunden av garantin för dolda fel hos varan när detta fel gör att varan inte går att använda till det den är avsedd för eller, om felet hade varit känt hade köparen fått avstå från att köpa varan eller kräva prisavdrag.

Artikel 1648, 1:a stycket

Kunden ska väcka talan inom två år från det att det dolda felet upptäcktes.



SISÄLLYSLUETTELO

Luku 1.	Johdanto
Luku 2.	Käyttö- ja turvaohjeet (henkilövahinkojen välttäminen)
Luku 3.	Generaattorikoneiston käyttöönotto
Luku 4.	Generaattorikoneiston käyttö

Luku 5.	Generaattorikoneiston huolto
Luku 6.	Generaattorikoneiston kuljetus ja säilytys
Luku 7.	Pienempien vikojen ratkaisu
Luku 8.	Tekniset tiedot
Luku 9.	Takuuehdot

Luku 1. Johdanto

HUOMIO	Aineelliset vahingot Lue tämä käyttöohje ja turvaohjeet huolellisesti ennen käyttöä. Säilytä ohjeet koko laitteen käyttöajan ja noudata aina tarkoin ohjeissa annettuja turva-, käyttö- ja huolto-ohjeita.

Tämän käyttöohjeen sisältämät tiedot perustuvat ohjeen painohetkellä käytettävissä olleisiin teknisiin tietoihin (valokuvat ovat vain suuntaa antavia). Jos katsomme voivamme parantaa pysyvästi tuotteittemme laatua, näitä tietoja voidaan muuttaa ennalta ilmoittamatta. Internet-sivujemme kautta pyydettyessä toimitamme alkuperäiset ranskankieliset käyttöohjeet.

Tässä oppaassa vaarat on merkitty kahdella seuraavalla symbolilla:

	VAARA [Asiaankuuluva kuvake/kuvakkeet]	ALTISTUMINEN AIHEUTTAA VAARAA IHMISTEN TERVEYDELLE KUOLEMANVAARA (jos asiaankuuluva) Ilmaisee välitöntä vaaraa, joka voi aiheuttaa hengenvaaran tai vakavan loukkaantumisen. Merkin huomioimatta jättäminen saattaa aiheuttaa vakavaa terveydellistä haittaa tai jopa kuoleman.
HUOMIO		

HUOMIO	Aineelliset vahingot [Laitteeseen liittyvä vaara] Merkki vaarallisesta tilanteesta. Ellei varoitusta noudateta, seurauksena voi olla lieviä henkilövahinkoja tai aineellisia vahinkoja.

Luku 2. Käyttö- ja turvaohjeet (henkilövahinkojen välttäminen)

Turvaohjeet ja -säännöt on luettava huolellisesti, ja niitä on noudatettava ehdottomasti hengenvaaran ja loukkaantumisten välttämiseksi. Jos sinulla on kysyttävää ohjeista, ota yhteys lähimpään toimipisteeseemme.

2.1 Generaattorikoneistossa olevien kuvamerkkien merkitykset

VAARA	VAARA: Sähköiskun vaara	MAADOITUS	VAARA: Palovammavaara	Ennen käynnistämistä tarkista öljytaso.
1		2	3	
				VAARA: 1 - Lue laitteen mukana toimitetut asiakirjat. 2 - Myrkyllisiä pakokaasupäästöjä. Älä käytä suljetussa tai huonosti ilmastoidussa tilassa. 3 - Pysäytä laite ennen kuin lisää polttonestettä.

2.2 Yleisiä ohjeita



Laitetta saavat käyttää vain henkilöt, jotka ovat saaneet siihen tarpeellisen opastuksen. Älä koskaan anna lapsen koskea laitteeseen, vaikka se olisi sammutettu, ja vältä laitteen käyttämistä eläinten läheisyydessä (esim. pelon ja hermostumisen välttämiseksi). Huomioi aina laitteen käyttöä koskevat voimassa olevat paikalliset säädökset. Pakokaasut, polttoneste ja öljy ovat myrkyllisiä aineita. Toimi kaikkien tarvittavien suojatoimenpiteiden mukaisesti.

2.3 Ympäristönsuojelu

Tyhjennä moottoriöljy tarkoitukseen varattuun astiaan. Älä koskaan tyhjennä tai kaada moottoriöljyä maahan. Mikäli mahdollista, vältä kaikkuvia seiniä tai muita rakennelmia (melutaso moninkertaistuu).



Jos laitetta käytetään alueella, jossa on puita, pensaita tai ruohikkoa, eikä sen äänenvaimentimessa ole kipinäsuojaa, varo, etteivät kipinät sytytä tulipaloa. Raivaa koneelle riittävän suuri käyttöalue. Kun laitetta ei enää käytetä (tuotteen käyttöajan lopussa), vie se jätteenkeräyspisteeseen.

2.4 Pakokaasuihin liittyvät riskit

 VAARA	MYRKYTYSVAARA KUOLEMANVAARA Pakokaasujen sisältämä hiilimonoksidi voi aiheuttaa kuoleman, jos sitä on liikaa hengitetyssä ilmassa. Käytä laitetta aina hyvin tuuletetussa ympäristössä, jottei kaasua pääse kerääntymään.
	

Hyvä tuuletus on välttämätöntä, jotta laite toimisi oikein ja turvallisesti (myrkytysvaara, moottorin ylikuumentumisvaara ja onnettomuuksien tai ympäristön materiaalien vaurioiden riski). Jos konetta on käytettävä sisätiloissa, pakokaasut on ehdottomasti poistettava ulos. Lisäksi on huolehdittava riittävästä tuuletuksesta, jotta pakokaasut eivät aiheuta haittaa läsnä oleville ihmisille tai eläimille.

2.5 Tulipalovaara



 VAARA	TULIPALOVAARA KUOLEMANVAARA Älä koskaan käytä laitetta alueella, jossa on räjähdysherkkiä aineita (kipinävaara). Pidä kaukana kaikki helposti syttyvät tai räjähtävät aineet (bensini, öljy, rätit, jne.) laitetta käyttäessäsi. Älä koskaan peitä laitetta millään materiaalilla käytön aikana tai heti pysäytyksen jälkeen. Odota, kunnes moottori on jäähtynyt (vähintään 30 minuuttia).
	

2.6 Palovammavaara

HUOMIO	Tarkasta ennen kaikkia huoltotoimenpiteitä, että laite on jäähtynyt (vähintään 30 minuuttia).
	

Voit saada palovammoja, jos kosketat kuumaa öljyä, moottoria tai kaasunpoiston äänenvaimenninta käytön aikana tai heti sammuttamisen jälkeen.

2.7 Sähköiskuvaara

 VAARA	SÄHKÖISKUVAARA KUOLEMANVAARA Laitteet syöttävät sähkövirtaa toimintansa aikana. Noudata voimassa olevia säädöksiä ja tässä oppaassa annettuja asennus- ja käyttösuosituksia. Jos sinulla on kysyttävää asennukseen liittyen, ota yhteys lähimpään toimipisteeseemme. Älä kytke laitetta muihin voimanlähteisiin (esimerkiksi yleiseen sähkönjakeluverkkoon). Asenna jännitteenmuunnin. Älä koskaan koske paljaisiin kaapeleihin tai irtonaisiin liitäntäjohtoihin. Älä koskaan käsittele laitetta kostein käsin tai jaloin. Älä koskaan aseta kalustoa alttiiksi nesteroiskeille tai huonolle säälle äläkä laske sitä märälle alustalle.
	

2.7.1 Tilapäinen tai väliaikainen käyttökohde (työmaa, esitys, markkinat jne.)

- A – Jos laitteessa ei ole toimituksen yhteydessä integroitua differentiaalisuojalaitetta (vakioversio, jossa on laitteen maadoituspistorasiasta erillinen neutraali liitäntä):
- Käytä 30 mA:lle kalibroituja differentiaallilaitetta jokaisessa laitteen sähköliitäntälähdössä (asetä jokainen varuste vähintään 1 metrin päähän laitteesta suojaan se säiden vaihteluilta).
 - Jos käytät toisinaan yhtä tai useampaa liikkuvaa tai kannettavaa laitetta, laitteen maadoitus ei ole tarpeen.
- B – Jos laitteessa on toimituksen yhteydessä integroitu differentiaalisuojalaite (versio, jossa on laitteen maadoituspistorasiaan kytketty neutraali vaihtovirtageneraattori – käytettäväksi TN- tai TT-kaaviossa):
- Laitteen maadoitus: Kiinnitä 10 mm²:n kuparilanka laitteen maadoitusliitäntään (A1) ja galvanoitua terästä olevaan maahan 1 metrin syvyyteen painettuun maadoitussauvaan.

2.7.2 Kiinteä käyttökohde tai sähkökatkos

Jos kyseessä on virransyöttö kiinteään käyttökohteeseen (esimerkiksi hätävirransyöttö tai varavirransyöttö sähkökatkon aikana), laitteen sähkökytkentä on jätettävä valtuutetun sähköasentajan tehtäväksi asennuspaikassa voimassa olevien säädösten mukaisesti. Laitteita ei ole tarkoitettu liitettäväksi suoraan asennelmaan (sähköisku- tai aineellisten vahinkojen vaara).

- A – Jos laitteessa ei ole toimituksen yhteydessä integroitua differentiaalisuojalaitetta (vakioversio, jossa on laitteen maadoituspistorasiasta erillinen neutraali liitäntä):
- Käytä jännitteenmuunninta.
 - Laitteen maadoittaminen ei ole välttämätöntä.
- B – Jos laitteessa on toimituksen yhteydessä integroitu differentiaalisuojalaite (versio, jossa on laitteen maadoituspistorasiaan kytketty neutraali vaihtovirtageneraattori – käytettäväksi TN- tai TT-kaaviossa):
- Käytä jännitteenmuunninta.
 - Laitteen maadoitus: kiinnitä 10 mm²:n kuparilanka laitteen maadoitusliitäntään (A1) ja galvanoitua terästä olevaan maahan 1 metrin syvyyteen painettuun maadoitussauvaan.

2.7.3 Mobiilisovellus

Laitteet on tarkoitettu paikallaan pysyvään käyttöön. Niitä ei voi asentaa autoon tai muuhun liikkuvaan kohteeseen ilman, että erilaiset laitteen asentamisen ja käytön erityisvaatimukset otetaan huomioon etukäteen. Koneistoa ei saa käyttää liikuttaessa. Ellei maadoitus ole mahdollista, kytke laitteen maadoituspistorasia (A1) auton maattoon.

2.7.4 Kaapeleiden yhdistäminen ja valinta

Käytä kaikkiin kytkentöihin kumipäälylystettyjä, pehmeitä ja kestäviä kaapeleita, jotka ovat normin IEC 60245-4 mukaisia tai vastaavia kaapeleita, ja valvo niiden kuntoa. Käytä vain yhtä luokan I sähkölaitetta yhdessä pistorasiassa ja kytke kyseinen laite kaapelilla, jossa on PE-suojajohdin (vihreäkeltainen). Suojajohdinta ei tarvita luokan II laitteille. Noudata tässä taulukossa annettuja poikkileikkauksia ja pituuksia asennuksen aikana tai jatkojohtoja käyttäessäsi.

Laitteen tyyppi:		Yksivaiheinen						Kolmivaiheinen			
Laitteen liitännän tyyppi:		10 A		16 A		32 A		10 A		16 A	
Kaapelin suositeltu halkaisija:		mm ²	AWG	mm ²	AWG	mm ²	AWG	mm ²	AWG	mm ²	AWG
Käytetyn kaapelin pituus	0–50 m	4	10	6	9	10	7	1,5	14	2,5	12
	51–100 m	10	7	10	7	25	3	2,5	12	4	10
	101–150 m*	10	7	16	5	35	2	4	10	6	9

*Tämä kaapelin pituus on suurin sallittu pituus, jota ei saa ylittää.

Asennustapa = kaapelit rei'ittämättömällä kaapelihyllyllä tai johdintelineellä / Sallittu jännitteen lasku = 5 % / Monijohtimet / Kaapelin tyyppi PVC 70 °C (esim. H07RNF) / Ympäristön lämpötila = 30 °C.

2.8 Kuulovammavaara

	VAARA	KUULOVAMMAVAARA Laitteen ollessa käynnissä on ehdottomasti käytettävä sopivia kuulosuojaimia.

2.9 Riskit käsittelyn, käytön ja huollon yhteydessä

Turvallisuussyistä toimenpiteitä suorittavalla henkilöllä on oltava aina kyseessä olevien töiden edellyttämä pätevyys ja asianmukaiset työkalut. Huolto on suoritettava säännöllisesti ja erittäin huolellisesti, ja siinä saa käyttää ainoastaan alkuperäisiä. Käsineiden käyttäminen on pakollista.



Öljytuotteiden käsittelyä koskevat varotoimenpiteet:

	VAARA	MYRKYTYKSI- TAI RÄJÄHDYSVAARA Noudata voimassa olevia öljytuotteiden käsittelyä koskevia paikallisia lakimääräyksiä. Moottorin on oltava kylmä ja laitteen sammutettu täytön aikana. Tupakointi, avotulen teko ja kipinöiden muodostaminen on kielletty säiliön täyttämisen aikana. Tarkasta aina täytön jälkeen, että polttoainesäiliön korkki on suljettu oikein. Puhdista kaikki polttoainejäämät puhtaalla liinalla ja odota ennen laitteen käynnistämistä, että höyryt haihtuvat. Kun polttoaine altistuu useiden tuntien ajan korkealle lämpötilalle (astiat tai generaattorikoneisto on autossa, joka on esimerkiksi pysäköity auringonpaisteeseen), myrkyllisiä höyryjä saattaa vapautua ja aiheuttaa myrkytysvaaran tai pahoinvointia. Laitteessa käytetyt nesteet, kuten öljyt ja polttoaineet, ovat vaarallisia aineita. Niitä ei saa hengittää tai niellä, välttä pitkittynyttä tai toistuvaa ihokontaktia.

Akkujen käsittelyä koskevat varotoimenpiteet:

	VAARA	MYRKYTYKSI- TAI RÄJÄHDYSVAARA Noudata akun valmistajan ohjeistusta. Käytä ainoastaan eristettyjä työkaluja. Pidä etäällä liekeistä ja avotulesta. Latauksen aikana on aina tuuletettava riittävästi.

Luku 3. Generaattorikoneiston käyttöönnotto

3.1 Kuvien selitykset

Kannen kuvissa esitetään laitteen eri osat. Käsikirjan ohjeissa viitataan seuraaviin kirjain- ja numeromerkintöihin: "A1" viittaa esimerkiksi kuvan A kohtaan 1.

Maadoituspistorasia	A1	Magneettiventtiili	A9	Ilmansuodatin	A16
Akku	A2	Itsepalautuva käynnistin	A10	Käsiytykin	D1
Öljytikku	A3-B1	Sähköliittimet	A11	Ilmansuodattimen kansi	D2
Mittatikun yläraja	B2	Pysäytysvipu	A12	Siipimutteri	D3
Mittatikun alaraja	B3	Öljyn tyhjennystulppa	A13-B4	Paperipanos	D4
Öljyn täyttökorkki	A4	Öljynsuodatin	A14-B6	Kumitiiviste	D5
Polttoainetason osoitin	A5	Öljysuodattimen ruuvi	B5	Äänenvaimennin	A17
Polttoainesäiliön korkki	A6	Polttoainesuodatin	A15-C1	Katkaisimet	A18
Polttoainehana	A7	Polttoainesuodattimen kiinnityspanta	C2	GSC101-Generator Smart Care	A19
Avain	A8	Polttoainesuodattimen kiinnityspannan ruuvi	C3		

Laitteessa voi olla varusteena "GS101-Generator Smart Care" option (A19): Bluetooth GSC101 -kotelo välittää matkapuhelimeen asennettavalle sovellukselle kaikki laitteen seurannalle hyödylliset tiedot, kuten esimerkiksi määräaikaishuoltojen ajankohdat, huoltoapu, lista valtuutetuista jälleenmyyjistä varaosien tilausta varten.



3.2 Ensimmäinen käyttökerta

Laitteen vastaanotto ja käyttöönotto:

1. Tarkasta, että laitteisto on kunnossa ja että kaikki osat on toimitettu.
2. Jos laitteessa on kuljetuslaippa, vedä se ulos.
*Kuljetuslaippa on metallilevy, joka sijaitsee moottorin alapuolella, lähellä maadoitusliitäntää. Se on hyödyllinen kuljetuksessa, mutta se häiritsee laitteen optimaalista käyttöä (melu, värinä).
Irrotus: nosta laitetta hieman, aseta se kiilan päälle ja irrota mutteri (1) ja laippa (2).*
3. Tarkista öljyn ja polttoaineen määrä, ja lisää niitä tarvittaessa.
4. Tarvittaessa kytke akku aloittamalla plus-navasta.
Kun kytket akun, varmista, että akun navat menevät oikeinpäin: Jos navat ovat väärinpäin, sähkölaitteisto voi vaurioitua vakavasti.

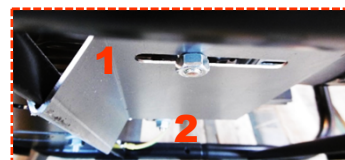

Jotkin laitteet tarvitsevat totutusjakson. Kysy lisätietoja lähimmästä toimipisteestämme.

3.3 Asenna akku

1. Kytke punainen johto akun positiiviseen napaan (+) (A2).
2. Kytke musta johto akun negatiiviseen napaan (-).

3.4 Generator Smart Caren yhdistäminen

Laitteessa voi olla varusteena "GS101-Generator Smart Care" (A19):

1. Kiinnitä Bluetooth GSC101 -kotelo laitteeseen
2. Lataa ja asenna ilmainen sovellus Generator Smart Care* matkapuhelimeen tai tablettiin
3. Luo tili
4. Laita Bluetooth päälle puhelimesta ja tabletista
5. Seuraa sovelluksen ohjeita yhdistääksesi puhelimen tai tabletin Bluetooth GSC101 -koteloon.

Generator Smart Care näyttää sovelluksessa kaikki laitteen seurannan kannalta hyödylliset tiedot, kuten esimerkiksi huoltojen määräaikojen muistutukset ja hälytykset, huoltoapu, lista valtuutetuista jälleenmyyjistä varaosien tilausta varten.

*Saatavana App Storesta ja Google Playsta ilmaiseksi (huomioi kuitenkin matkapuhelinoperaattorin kustannukset).

Luku 4. Generaattorikoneiston käyttö

Ennen laitteen käyttöä:

1. Tarkasta, että laite on asennettu kunnolla ja varmista, että se on valmis käynnistymään.
2. Varmista, että olet ymmärtänyt kaikki käyttöohjeet.
Laitteen hätäpysäytys: käännä avain asentoon "OFF" ja sulje polttoainehanat, jos varusteena.

4.1 Valitse käyttöpaikka

 VAARA	MYRKYTYSVAARA - HÄKÄ KUOLEMANVAARA Häkä on näkymätöntä, hajutonta ja ärsyttämätöntä. Se voi johtaa kuolemaan alle tunnissa. Käytä laitetta aina hyvin tuuletetussa ympäristössä, jottei kaasua pääse kerääntymään. Jos tunnet päänsärkyä, pahoinvointia tai oksentelet: pysäytä laite välittömästi, tuuleta, evakuoitu ja ota yhteys hätäkeskukseen.
---	---

1. Valitse puhtas, ilmastoitu ja säältä suojattu ympäristö.
2. Aseta laite tasaiselle ja vaakasuoralle, kestäväälle pinnalle, jotta se ei painu alaspäin.
Laitteet on tarkoitettu paikallaan pysyvään käyttöön. Niitä ei voi asentaa autoon tai muuhun liikkuvaan kohteeseen ilman, että erilaiset laitteen käytön erityisvaatimukset otetaan huomioon etukäteen.
3. Varmista, että laite ei ole mihinkään suuntaan kallellaan yli 10 °.

4.2 Generaattorikoneiston (kiinnityskappaleet, putket) yleiskunnon tarkistus

Tarkista laitteen kaikki osat vikojen ja vaurioiden välttämiseksi ennen jokaista käynnistyskertaa ja jokaisen käyttökerran jälkeen.

1. Tarkista, että laite on puhtas, ja kiinnitä erityistä huomiota ilmanottoalueisiin (esimerkiksi moottorin ilmanotto, tuuletusaukot, ilma-suodatin).
2. Tarkista laitteen kaikki letkut ja putket ja varmista, että ne ovat hyväkuntoisia eivätkä ne vuoda.
Letkujen ja putkien vaihto on jätettävä asiantuntijan tehtäväksi. Ota yhteyttä lähimpään toimipisteeseemme.
3. Kiristä kaikki löysät ruuvit.
Sylinterinkannen tulppien kiristys on jätettävä asiantuntijan tehtäväksi. Ota yhteys lähimpään toimipisteeseemme.

4.3 Tarkasta ja täydennä öljytaso

1. Jos laitetta on käytetty, anna sen jäähtyä vähintään 30 minuuttia.
2. Irrota öljynmittatikku (A3-B1) ja pyyhi se.
3. Aseta öljynmittatikku paikalleen ja ota se sitten pois.
4. Tarkasta taso silmämääräisesti. Tason on oltava öljyn mittatikuksen ylärajan (B2) ja alarajan (B3) välissä.
*Jos öljyä on liian vähän: Avaa öljyn täyttötulppa (A4), lisää öljyä suppilon avulla ja sulje sitten öljyn täyttötulppa.
Jos öljyä on liian paljon: ota sopiva astia ja tee osittainen tyhjennys.*
5. Tarkasta öljytaso uudestaan ja aseta sitten öljynmittatikku takaisin paikalleen.
6. Kuivaa öljytahrat puhtaalla liinalla ja varmista, ettei vuotoja ole.

4.4 Tarkasta ja täydennä polttonestetaso

Tarkasta polttoainemäärä silmämääräisesti polttoainemittarista (A5). Lisää polttoainetta tarvittaessa:

1. Moottorin on oltava kylmä ja laitteen sammutettu täytön aikana.
2. Kierrä polttoainesäiliön (A6) korkki auki.
3. Täytä säiliö suppilon avulla varoen läikyttämästä polttoainetta.
Älä kaada säiliötä liian täyteen (täyttökaulassa ei saa olla polttoainetta).
4. Kierrä polttoainesäiliön korkki kiinni.
5. Puhdista kaikki polttoainetahrat puhtaalla liinalla.

4.5 Käynnistä generaattorikoneisto

Kun päivittäiset tarkistukset on suoritettu ja käyttö- ja turvaohjeet on luettu huolellisesti:

1. Öppna bränslekranen (A7).
2. Käännä avain (A8) asentoon "B", sitten asentoon "C".
Laitte käynnistyy.

4.5.1 Käynnistä generaattorikoneisto

Jos sähkötoiminen käynnistys ei toimi, käynnistä laite manuaalisesti:

1. Avaa polttoainehana (A7).
2. Käännä käynnistys- ja pysäytysavain (A8) asentoon "B".
3. Aktivoi magneettiventtiili (A9, I).
4. Vedä hitaasti käynnistinkahvasta, jossa on takaisinkelaustoiminto (A10), kunnes tunnet vastuksen, ja anna sen sitten palata hitaasti.
5. Vedä kovaa ja nopeasti käynnistinkahvasta, jossa on takaisinkelaustoiminto, sitten anna sen palata hitaasti.
Mikäli laite ei ole käynnistynyt, toista toimenpide, kunnes moottori käynnistyy.
6. Odota, että moottorin lämpötila alkaa nousta ennen kuin käytät laitetta.
7. Aktivoi magneettiventtiili (O).

4.6 Käytä toimitettua sähköä

1. Anna laitteen nopeuden tasaantua ja lämpötilan nousta (noin 3–5 min.).
2. Kytke käytettävät laitteet sähköliittimiin (A11) laitteessa.

Vain Ranska: Laitteessa on eurooppalaiset pistorasiat, joiden maadoitus on tehty sivukielekkeiden avulla. Poikkeustapauksissa, joissa laitteissa on vain maadoituspistoke, käytä pistokeadapteria. Katkaise virta adapterista aina käytön jälkeen ja säilytä sitä huolellisesti kuivassa paikassa. Varmista aina, että laitteen liittimien kansi on kiinni: vaurioitumisvaara (jos ei tiiviisti kiinni).



Maadoituspistoke.
Käytä adapteria.



Maadoitus
sivukielekkeillä:
OK.

4.7 Pysäytä generaattorikoneisto

1. Irrota sähköliittimet (A11) ja varmista, että suljet laitteen pistorasioiden kannen.
2. Anna laitteen käydä tyhjäkäynnillä 1–2 minuuttia.
3. Käännä avain asentoon "A" (A8).
Jos avaimessa on vikaa, pysäytä laite pysäytysvivulla (A12).
4. Sulje polttoainehana (A7).
5. Varmista, että laitteen ilmanvaihto on riittävä ja odota tulipaloriskin välttämiseksi, että se on jäähtynyt täysin ennen kuin peität ja varastoit sen.
Moottori tuottaa lämpöä vielä koneiston pysäyttämisen jälkeen.

Luku 5. Generaattorikoneiston huolto

Turvallisuussyistä laite on huollettava säännöllisesti ja huolellisesti voimassa olevien paikallisten lakimääräysten mukaisesti. Huollon saa suorittaa vain henkilö, jolla on riittävästi kokemusta ja tarvittavat työkalut huoltotöiden suorittamiseen. Suoritettavat huoltotoimenpiteet on kuvattu huoltotaulukossa. Niiden tiheys on suuntaa antava ja ne soveltuvat koneistoille, jotka käyttävät tämän käsikirjan laatuvaatimusten mukaista polttoainetta ja öljyä. Lyhennä huoltoväliä generaattorikoneiston käyttöolosuhteiden ja tarpeiden mukaan. Takuu ei ole voimassa, jos generaattorikoneistoa ei ole huollettu oikein.

5.1 Hyödyllinen muistutus

Säännöllinen ja huolellisesti tehty huolto parantaa laitteen käyttöturvallisuutta ja suorituskykyä. **Öljy, suodatinpanokset ja mahdollinen sytytystulppa ovat kulutustarvikkeita. Niiden hyvä kunto on edellytys sille, että laite toimii moitteettomasti. Vaihda ne säännöllisesti ja aina tarvittaessa (käyttövalmiiden huoltosarjojen viittaus on esitetty teknisten tietojen taulukossa).** Takuu ei ole voimassa, jos huoltosuosituksia ei noudateta. Jos sinulla on jotakin kysyttävää tai haluat teettää jonkin tietyn työn, saat apua ottamalla yhteyttä lähimpään myyntipisteeseen.

5.2 Huoltovälitaulukko

Niiden tiheys on suuntaa antava ja ne soveltuvat laitteistoille, jotka käyttävät tämän käsikirjan laatuvaatimusten mukaista polttoainetta ja öljyä. Lyhennä huoltoväliä laitteiston käyttöolosuhteiden ja tarpeiden mukaan. Tee määräaikaishuollot kalenteriin merkittyinä ajankohtina, vaikka käyttötuntimäärää ei olisikaan saavutettu. **Takuu ei ole voimassa, jos laitteistoa ei ole huollettu oikein.**

Tehtävä toimenpide:		Kun on kulunut		tunnin tai kuukauden/vuoden välein, ensimmäisenä edellä mainituista ajankohdista		
		5 tunnin välein	3 kuukauden / 50 käyttötunnin välein	Aina 6 kuukauden tai 100 käyttötunnin välein	Aina 2 vuoden / 200 käyttötunnin välein	Aina 2 vuoden / 500 käyttötunnin välein
Laite	Puhdista laite		X	X	Yleishuollon saa suorittaa ainoastaan valmistajan edustaja. Ranska: 0.806.800.107 (puhelun hinta)	Yleishuollon saa suorittaa ainoastaan valmistajan edustaja. Ranska: 0.806.800.107 (puhelun hinta)
	Akun varauksen tarkastus		X	X		
Öljy	Öljynvaihto	X	X	X*		
	Suodattimen vaihto		X	X		
Polttoaine	Suodattimen vaihto		X	X		
Ilmansuodatin	Vaihto		X	X		
Huollon yhteydessä käytettävien osien viitenumerot:			RKDS1	RKDS1		

*Jos käytössä on KOHLER-merkkinen öljy, öljynvaihtoväli voidaan pidentää 150 käyttötuntiin.

5.3 Huoltotoimenpiteiden suorittaminen

1. Pysäytä laite ja odota vähintään 30 minuuttia, jotta laite jäähtyy.
2. Irrota sytytystulppien suojus ja kytkie irti akun (jos varusteena) « – » -napa.
3. Tee huolto tässä käsikirjassa annettujen ohjeiden mukaan ja laitteen vaurioitumisen välttämiseksi käytä ainoastaan alkuperäisosa tai niiden vastineita.

5.3.1 Öljysuodattimen ja öljyn vaihto

Käytetty öljy ja suodatin on kierrätettävä tai hävitettävä voimassa olevien lakimääräysten mukaisesti. Jotta tyhjentäminen sujuisi mahdollisimman tehokkaasti, generaattorin kannattaa antaa käydä noin kymmenen minuuttia ennen tyhjennystä, jotta öljy muuttuu juoksevammaksi.

Öljyn tyhjentäminen:

1. Tyhjennä moottoriöljy kokonaan sopivaan astiaan ja irrota öljyn tyhjennystulppa (A13-B4) ja täyttötulppa (A4).
2. Anna öljyn valua kokonaan ulos ennen kuin laitot tyhjennystulpan paikalleen.

Öljynsuodattimen vaihtaminen:

3. Ruuvaa kiinnitysruuvi (B5) irti kuusiokoloavaimella öljynsuodattimen kannesta ja irrota se.
4. Irrota öljynsuodatin (A14-B6) ja heitä se pois.
5. Puhdista öljynsuodattimen kannatin ja voitele öljynsuodattimen tiiviste puhtaalla moottoriöljyllä.
6. Aseta uusi suodatin paikalleen ja kiinnitä öljynsuodattimen kansi ruuvaamalla kiinnitysruuvi.

Öljyn lisääminen:

7. Kun tyhjennystulppa on kiinni, täytä suosittelua öljyä suppilon avulla tämän käsikirjan teknisten tietojen mukaan. Tarkasta öljytaso täytön yhteydessä säännöllisesti mittatikulla.
Öljyn pinnan on oltava mittatikon ylä- ja alarajan välissä. Jos öljyä on liian vähän, jatka täyttöä. Jos öljyä on liian paljon, tee osittainen tyhjennys.
8. Tarkasta, että vuotoja ei ole ja pyyhi kaikki öljytahrat puhtaalla liinalla.

5.3.2 Vaihda polttoainesuodatin

1. Sulje polttoainehana (A7) ja aseta polttoainesuodattimen alle sopiva astia (A15-C1).
2. Huomioi polttoainesuodattimen asennussuunta.
3. Purista kiinnitysspannat kiinni (C2) ja irrota letkut.
4. Ruuvaa irti kiinnityspanna (C3) ja irrota käytetty polttoainesuodatin ja heitä se pois.
5. Noudata asennussuuntaa ja aseta uusi polttoainesuodatin paikalleen.
6. Ruuvaa kiinni kiinnityspannan ruuvi, kiinnitä letkut puristamalla kiinnityspannat kiinni.
7. Avaa polttoainehana ja tarkasta, ettei ole vuotoja.
8. Pyyhi polttoainetahrat puhtaalla liinalla ja sulje sitten polttoainehana.

5.3.3 Vaihda ilmansuodatin

1. Kierrä auki käsikytkin (D1) ja irrota ilmansuodattimen kansi (D2).
2. Irrota siipimutteri (D3) ja vedä suodatin ulos (D4).
3. Vaihda suodatinelementti uuteen.
4. Tarkista, että kumitiiviste on hyvässä kunnossa (D5) ja vaihda se uuteen tarvittaessa.
5. Aseta huolellisesti paikoilleen suodatinpanokset, siipimutteri ja sitten ilmansuodattimen kansi kiertämällä käsikytkin kiinni.



5.3.4 Puhdista generaattorikoneisto

Jotta laite toimii oikein, se on puhdistettava säännöllisesti. Jos laite on asennettu sisätiloihin, huolehdi siitä, että asennelma on aina puhdas ja hyvässä kunnossa. Jos laitetta käytetään ulkona (työmailla, pölyisissä, likaisissa tms. paikoissa, korrosiivisissa olosuhteissa jne.), se on puhdistettava useammin.

Vesisuihkun tai painepesurin käyttö voi vaurioittaa laitetta vakavasti ja se on sen vuoksi kiellettyä.

1. Harjaa varovasti moottorin ilmanottoaukot ja ilmanpoistoaukot sekä kipinäsuoja (jos varusteena).
2. Puhdista laite sienellä ja vedellä, johon on lisätty mietoa pesuainetta (esimerkiksi autoshampoo) ja huuhtelee laite sitten puhtaalla vedellä, jotta siihen ei jää pesuainejäämiä.
Voit myös käyttää puhdistusvaahtoa ja vaahdon voi pyyhkiä pehmeällä ja imukykyisellä liinalla. Tiukassa olevat tahrat on puhdistettava sopivalla puhdistusaineella (mineraalitärpätti tai vastaava) ja pinta on kuivattava pehmeällä ja imukykyisellä liinalla.
3. Tarkasta, että laite on kunnossa (ei vuotoja, ruuvit, liitokset ja letkut on kiristetty oikein).
4. Laita ruosteestoainetta turmeltuneisiin osiin ja vaihda tarvittaessa vialliset osat.
Käytä ainoastaan alkuperäisiä osia ja ota tarvittaessa yhteys toimipisteeseemme.

Luku 6. Generaattorikoneiston kuljetus ja säilytys

6.1 Kuljetus- ja varastointiolosuhteet

Käsittele laitetta varovasti välttämättä tarpeetonta voimankäyttöä ja nykimistä sekä huolehtien etukäteen sen säilytys- tai käyttöpaikasta. Ennen pysyvää asennusta vaunuun tai ajoneuvon sisällä, ota yhteys valtuutettuun toimipisteeseemme.

Enne laitteen kuljettamista noudata kaikkia välttämättömiä varotoimenpiteitä:

1. Huolehdi, että valitut reitit ovat tasaisia ja ajokelpoisia. Jos on kuitenkin ajettava epätasaisia teitä, tyhjennä polttoaine astiaan ennen kuin lähdet reitille.
2. Varmista, että kiinnityskappaleet ovat tiukasti kiinni, sulje polttoainehana (jos varusteena) ja irrota akku (jos varusteena).
3. Laite on kuljetettava tavallisessa käyttöasennossaan. Älä aseta sitä koskaan kyljelleen. Huolehdi, että laite ei putoa kuljetusajoneuvosta, älä kuitenkaan kiinnitä sitä liian tiukasti (laite saattaa rikkoutua).

6.2 Säilytysolosuhteet

Tätä säilytysmenettelyä on noudatettava, jos laite on pois käytöstä enintään vuoden. Jos laite on pois käytöstä pidempään, suositellaan, että olet yhteydessä lähimpään toimipisteeseen tai käynnistät laitteen muutamaksi tunniksi joka vuosi ja noudatat varastointimenettelyä.

1. Käynnistä laite ja anna sen käydä, kunnes se pysähtyy polttoaineen loppumiseen.
2. Vaihda polttoainesuodatin polttoainehanan ollessa auki (A15-C1).
Polttoainepiiri tyhjenee, jolloin laite pysyy paremmassa kunnossa.
3. Sulje polttoainehana (A7).
4. Irrota akku (A2).
5. Vaihda öljy.
6. Vaihda ilmansuodatin (A16).
7. Puhdista laite ja peitä se suojahupulla.
8. Laita se sitten normaalissa käyttöasennossa puhtaaseen, kuivaan ja hyvin ilmastoituun säilytyspaikkaan.

7.1 Pienempien vikojen diagnostiikka

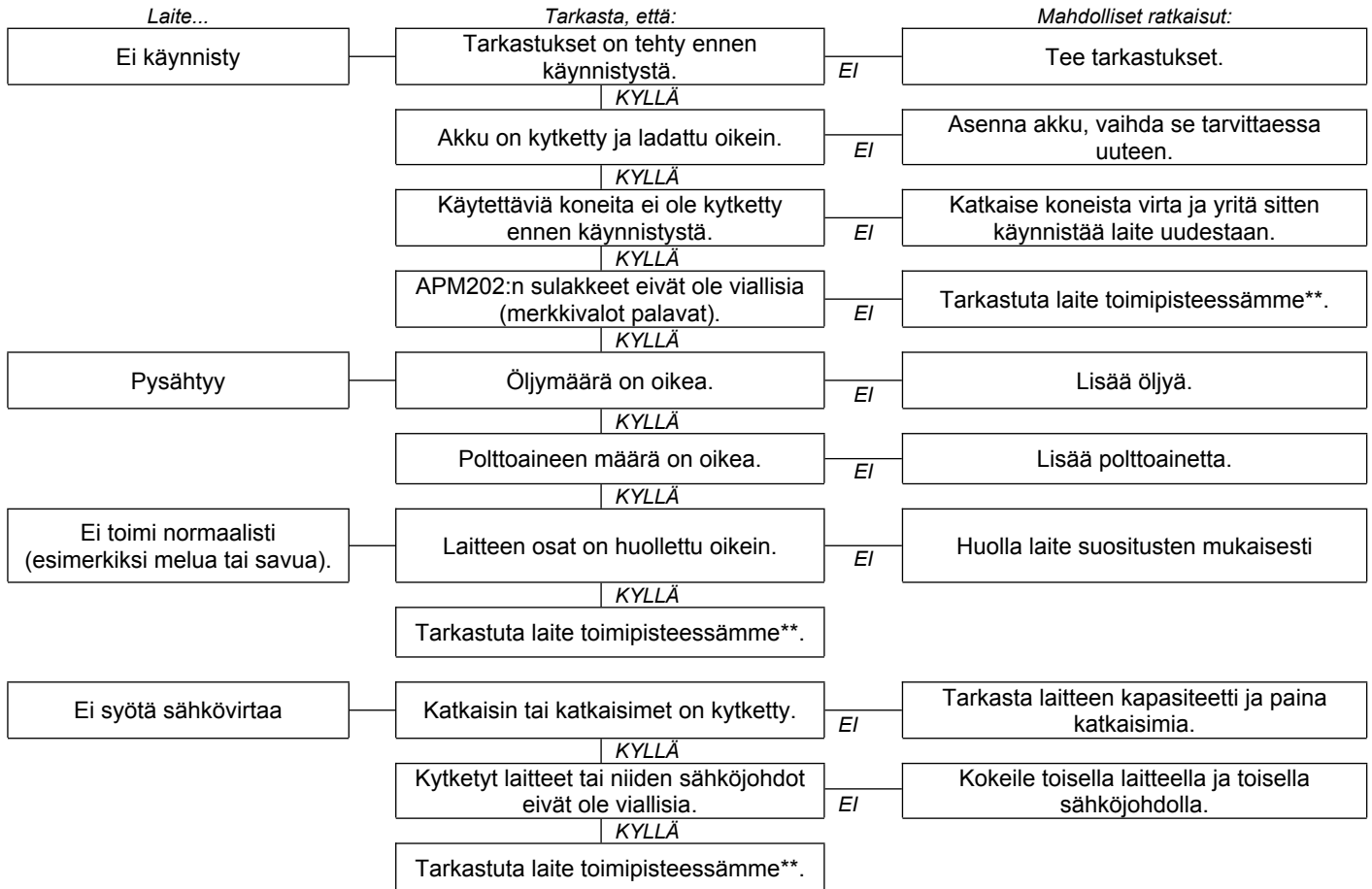

*Jos varusteena:
**Ranska: 0.806.800.107 (puhelun hinta)

7.2 Generator Smart Care

Jos laitteessa on varusteena "GS101-Generator Smart Care" (A19), Bluetooth GSC101 -kotelossa olevat paristot tulee vaihtaa, kun Generator Smart Care -sovellus antaa tästä hälytyksen näyttöön (noin kahden vuoden välein).

1. Avaa kotelon kansi pienellä ristipäisellä ruuvitaltalla
2. Ota käytetyt paristot pois kotelosta ja vie ne kierrätystä varten jätteidenkäsittelylaitokseen
3. Laita kaksi uutta AAA-paristoa koteloon asennussuuntaa (+/-) noudattaen
4. Sulje kotelon kansi ja kierrä se kiinni huolellisesti.

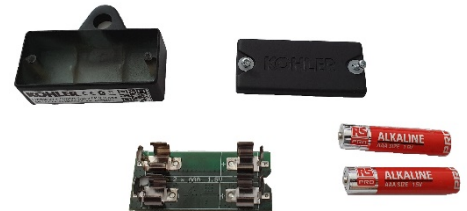

Luku 8. Tekniset tiedot

8.1 Käyttöolosuhteet

Laitteiden mainitut suoritusarvot saavutetaan ISO 8528-1(2005) -standardin mukaisissa suositusolosuhteissa:

Ilmanpaine yhteensä: 100 kPa - Ympäristön ilmanlämpötila: 25° C (298 K) - Suhteellinen kosteus: 30 %.

Laitteiden suoritusarvot vähenevät noin 4 % aina, kun lämpötila kohoaa 10 °C ja/tai noin 1 % aina, kun korkeus lisääntyy 100 m.

Laitteet voivat toimia vain paikallaan.

8.2 Generaattorikoneiston kapasiteetti

Laske käytettävien koneiden vaatima teho (wateissa), ennen kuin kytket ja käynnistät laitteen. Oikean toiminnan varmistamiseksi samaan aikaan käytettyjen koneiden wattien yhteismäärän on oltava:

- 60 % laitteen ominaistehoa enemmän (alikuormituksen vaara);
- laitteen ominaistehoa pienempi, kun laite on jatkuvasti toiminnassa (ylikuormituksen vaara).

Jos laitetta käytetään tiheästi tai pitkään alikuormitettuna, se voi mennä nopeasti rikki. Takuu ei kata tästä aiheutuneita vahinkoja.

*Tämä sähköteho kerrotaan yleensä teknisissä tiedoissa tai koneiden tyyppikilvessä. Jotkin koneet tarvitsevat enemmän tehoa käynnistyessään. Tämä vaadittu vähimmäisteho ei saa ylittää laitteen enimmäistehoa.



8.3 Generaattorikoneiston tunnistaminen

Laitteen tyyppikilpi (esimerkki alla) on kiinnitetty toiseen etupaneeliin tai runkoon.

Generating set – Groupe électrogène – Grupo electrogeno

MADE IN FRANCE

Code (G) **3499231001257**

Desc1 **PERFORM 4500**

SOMO Industries, 12 bis rue de la Villeneuve CS 92848, 29228 BREST Cedex 2

P max (LTP) (kW): 4.20 (D)	U(V): 230 (J)
P rated (COP) (kW): 3 (E) I(A): 13.9 (H)	
Cos Phi: 1.0 (F) Hz: 50 (I)	IP23 (K)
Masse (Weight): 61.5 (A) ISO 8528 - Classes B (L)	
N° 12-2016-75361126-001 (M)	

(A): Malli

(B): CE-/EAC-merkintä

(C): Mitattu melutehotaso

(D): Enimmäisteho

(E): Nimellisteho

(F): Tehokerroin

(G): Massa

(H): Virran voimakkuus

(I): Virran taajuus

(J): Virran jännite

(K): Suojausindeksi

(L): Viitenormi

(M): Sarjanumero

Sarjanumeroita kysytään vikatapauksissa tai varaosia tilattaessa. Kirjoita tähän muistiin laitteen ja moottorin sarjanumerot.

Laitteen sarjanumero:	Moottorin merkki: (esim. Kohler)	Moottorin sarjanumero: (esim. Kohler (SARJANRO. 4001200908))
...../..... -

8.4 Ominaisuudet

	DIESEL 4000 E XL C5	DIESEL 6000 E XL C5	DIESEL 6500 TE XL C5
Malli			
Enimmäisteho	3400 W	4900 W	5200 W
Ilmoitettu teho	2720 W	4159 W	4159 W
Akustisen paineen taso 1 m:ssä	92 dB(A)	93 dB(A)	93 dB(A)
Akustisen mittauksen epävarmuus	0,69 dB(A)	0,69 dB(A)	0,69 dB(A)
Moottorin tyyppi	KD350E_C5	KD15-440E_C5	KD15-440E_C5
Huoltosarja	RKDS1	RKDS1	RKDS1
Polttoainesuositus	Dieselöljy	Dieselöljy	Dieselöljy
Polttoainesäiliön tilavuus	16 L	16 L	16 L
Öljysuositus	15W40	5W40	5W40
Öljypohjan tilavuus	1,20 L	1,50 L	1,50 L
Öljyturvajärjestelmä*	O	O	O
Tasavirta	X	X	X
Vaihtovirta	230V-11,8A	230V-18,1A	400V-6A
Katkaisin/katkaisimet**	O	O	O
Liittimien tyyppi	2 x 2P+T-230V-10/16A	1 x 2P+T-230V -10/16A /1 x 2P+T 230V-32A	1 x 2P+T 230V-10/16A /3P+T+N 400V-16A
Akku	A2	A2	A2
Mitat P x L x K	81 x 55,5 x 59 cm	81 x 55,5 x 59cm	81 x 55,5 x 59 cm
Paino (ilman polttoainetta)	84 kg	103 kg	108 kg

o: vakiovaruste

x: mahdoton

*Öljyturvajärjestelmä: Jos moottorin sisäkammioista puuttuu öljyä tai jos öljynpaine on heikko, öljyturvajärjestelmä pysäyttää moottorin automaattisesti vaurioiden välttämiseksi. Tarkasta siinä tapauksessa moottoriöljyn määrä ja tarvittaessa lisää öljyä, ennen kuin alat etsiä vian syytä muualta.

**Katkaisin: Koneiston virtapiiri on suojattu useilla sähkömagneettisilla lämpösuojauslaitteilla. Sähkönjakelu voidaan katkaista mahdollisissa ylikuormitus- ja/tai oikosulkutilanteissa.

8.5 Polttoainelaadun suositus

Seuraavien teknisten tietojen vastaisen polttoaineen käyttö altistaa peruuttamattomille vaurioille, joita takuu ei kata:

- Puhtaus ja laatu: varmista, että käytetyssä polttoaineessa ei ole vettä, se on puhdasta ja uutta (ei vanhentunutta eikä likaantunutta).
- Tekniset tiedot: ASTM D975 - 1D tai 2D, EN590 tai vastaavat.
- Jos ulkolämpötila on alle 0°C: käytä erikoispolttoainetta (kysy neuvoa valtuutetulta edustajaltamme).

Suosittellemme ehdottomasti käyttämään aina tyyppiltään samaa polttoainetta laitteen koko käyttöiän ajan. Jos laitetta käytetään harvoin (harvemmin kuin kerran kuukaudessa), käytä joka käytön yhteydessä aina uutta polttoainetta tai lisää polttoainesäiliöön stabiloivaa lisäainetta.

8.6 EU-vaatimustenmukaisuustodistus

SDMO Industries - 270 rue de Kerervern, 29490 GUIPAVAS / CS 40047, 29801 BREST CEDEX 9 – France, vakuuttaa, että generaattorikoneistot:

<i>Laitteiston kuvaus:</i>	<i>Merkki:</i>	<i>Kauppanimi:</i>	<i>Tyyppi:</i>	<i>Sarjanumero:</i>
Generaattorikoneisto	KOHLER-SDMO	DIESEL 4000 E XL C5	3499231004302	09-2019-00000000-000 > 52-2026-99999999-999
		DIESEL 6000 E XL C5	3499231004333	
		DIESEL 6500 TE XL C5	3499231003763	

- Täyttävät ennalta määritetyt pienjännitedirektiivin turvallisuusvaatimukset - **2014/35/EU** 26.2.2014 soveltamalla yhdenmukaistettua normia EN 60204-1: 2006 (AMD 1 2006, COR 2010)
- Täyttävät määräykset direktiiveistä:
 - Koneet - **2006/42/EY**, 17.5.2018 soveltamalla yhdenmukaistettua normia EN 8528-13: 2016
 - Sähkömagneettinen yhteensopivuus - **2014/30/UE** 26.2.2014, soveltamalla yhdenmukaistettua normia EN 60034-1: 2010 (COR 2010) / EN 61000-6-1: 2007 / EN 61000-6-2: 2005 (COR 2005) / EN 61000-6-3: 2007 (AMD1 2011, AMD1/COR 12) / EN 55011: 2009 (AMD 1 2010)
 - Tiettyjen vaarallisten aineiden käytön rajoittamisesta sähkö- ja elektroniikkalaitteissa - **2011/65/UE** annettu 8 päivänä kesäkuuta 2011 soveltamalla yhdenmukaistettua normia EN IEC 63000 : 2018

Tätä kalustoa ei ole tarkoitettu käytettäväksi äänen läpäisyyn tai etenemiseen merkittävästi vaikuttavan alueen ulkopuolella (pakokaasut on ehdottomasti poistettava ulos ja huolehdittava riittävästä tuuleutuksesta, jotta läsnä olevat ihmiset tai eläimet eivät altistu pakokaasuille).

Sen henkilön nimi ja osoite, jolla on lupa luoda tekniset tiedot ja ylläpitää niitä:

L. ANDRIEUX, 270 rue de Kerervern, 29490 GUIPAVAS / CS 40047, 29801 BREST CEDEX 9 – France.
GUIPAVAS, 08/2020

L. ANDRIEUX
Toimitusjohtaja, SDMO Industries



KAUPALLINEN TAKUU

Laitteella on *SDMO Industriesin* myöntämä seuraavin ehdoin voimassa oleva kaupallinen takuu, jota soveltaa jälleenmyyjä, jolta laite on hankittu:

VOIMASSAOLO:

Laitteen takuu on voimassa 36 kuukautta tai 2000 käyttötuntia ostopäivästä lukien siitä riippuen, kumpi saavutetaan ensin. Jos laitteessa ei ole tuntilaskuria, yhden päivän aikana käyttötunteja lasketaan olevan kahdeksan.

TAKUUN SOVELTAMISEN EHDOT:

Takuu astuu voimaan laitteen ensimmäisen käyttäjän ostopäivästä alkaen. Takuu siirtyy laitteen mukana, kun ensimmäinen käyttäjä luovuttaa koneiston eteenpäin, joko ilmaiseksi tai maksua vastaan, ja takuu on voimassa niin kauan kun takuuaikaa on jäljellä. Takuu-aikaa ei ole mahdollista pidentää.

Takuuta voidaan soveltaa ainoastaan esittämällä lukukelpoinen takuukuitti, jossa on ostopäivä, laitteen tyyppi, sarjanumero, nimi ja osoite sekä jälleenmyyjän leima. *SDMO Industries* pidättää oikeuden kieltäytyä takuun soveltamisesta, jos mistään dokumentista ei käy ilmi laitteen ostopaikkaa ja -päivämäärää. Takuu myöntää oikeuden *SDMO Industriesin* korjaamalla asiantuntijan toimesta vialliseksi toteaman laitteen tai sen osien korjaamiseen tai vaihtamiseen. *SDMO Industries* pidättää oikeuden muuttaa laitteen varusteita velvoitteidensa täyttämiseksi. Laitteesta tai sen takuunalaisena vaihdettavista osista tulee uudestaan *SDMO Industriesin* omaisuutta.

TAKUUN RAJOITTAMINEN:

Takuu on voimassa sellaisille laitteille, jotka on asennettu ja joita käytetään ja huolletaan *SDMO Industriesin* asiakirjojen mukaan, ja silloin, kun laitteen vika johtuu suunnittelu-, valmistus- tai materiaalivirheestä. *SDMO Industries* ei takaa laitteen suorituskykyä, sen toimintaa tai luotettavuutta käytettäessä laitetta tiettyihin tarkoituksiin. *SDMO Industries* ei ole missään tapauksessa vastuussa aineettomista vahingoista, vaikka ne olisivat seurausta aineellisista vahingoista, kuten esimerkiksi ja erityisesti, kuitenkin seuraavaksi mainittuihin mitenkään rajoittumatta: tulonmenetykset, laitteen käyttämättömyydestä millään tavalla aiheutuneet kulut tai menot, jne. Takuu rajoittuu ainoastaan laitteen korjauskustannuksiin tai jonkun sen osan vaihtokustannuksiin lukuun ottamatta kulutushyödykkeitä. Takuu kattaa näin ollen tehdystä työstä ja osista koituneet kustannukset, mutta ei matkakuluja. Laitteen tai jonkun sen osan kuljetuskustannukset johonkin *SDMO INDUSTRIESIN* korjaamoon tai johonkin valtuutettuun korjaamoon, ovat asiakkaan vastuulla. Palautuksesta aiheutuvat kuljetuskustannukset ovat *SDMO Industriesin* vastuulla. Joka tapauksessa ja silloin, kun takuuta ei sovelleta, kuljetuskustannukset jäävät kokonaisuudessaan asiakkaan maksettavaksi.

TAKUUN ULKOPUOLELLE JÄÄVÄT TAPAUKSET:

Takuu ei ole voimassa seuraavissa tapauksissa: laitteen kuljetuksesta aiheutuneet vauriot; virheellisestä asennuksesta tai *SDMO Industriesin* suositusten ja/tai teknisten määräysten ja turvallisuussuositusten vastaisesta asennuksesta johtuvat vauriot; suositusten vastaisten tuotteiden, osien, varaosien, polttoaineiden tai voiteluaineiden käytöstä johtuvat vauriot; laitteen virheellisestä käytöstä tai epänormaalista käytöstä johtuvat vauriot; laitteen tai sen osien muokkaamisesta tai muuntamisesta johtuvat vauriot, silloin kun *SDMO Industries* ei ole myöntänyt lupaa kyseisiin muokkaamisiin ja muutoksiin; laitteen tai sen osien normaali kuluminen; laitteen valvonnan, huollon tai puhdistuksen laiminlyönnistä johtuvat vauriot; force majeure -tilanteet, ennalta arvaamattomat tapahtumat tai luonnonmullistukset (luonnonkatastrofi, tulipalo, tulva, salamanisku jne.); laitetta on käytetty ilman riittävää latausta; laitetta on säilytetty huonoissa olosuhteissa. Seuraavat osat eivät myöskään kuulu takuun piiriin: käynnistysjärjestelmät (akut ja käynnistimet), suodattimet, hihnat, sulakkeet, katkaisimet, lamput, kytkimet ja kaikki kulutustarvikkeet ja kuluvat osat.

SOVELTAMISTAVAT:

Takuuta soveltaa jälleenmyyjä, jolta laite on hankittu. Jos sinulla on ongelmia laitteen kanssa, *SDMO Industries* pyytää sinua ottamaan esiin ostokuittisi ja ottamaan yhteyttä jälleenmyyjään tai tarvittaessa *SDMO Industriesin* asiakaspalveluun. Asiakaspalvelu vastaa takuun soveltamiseen liittyviin kysymyksiin. Yhteystiedot: *SDMO Industries*, 270 rue de Kerervern – 29490 GUIPAVAS / CS 40047- 29801 BREST CEDEX 9 – Puhelin: (Ranska) 0.806.800.107 (puhelin hinta) – Faksi: +33298416307.

OIKEUDELLISET TAKUUT

Tiedot kuluttajalle, joka on määritetty luonnolliseksi henkilöksi ja jonka harjoittama toiminta ei kuulu kaupallisen, teollisen, käsiteollisen tai vapaan toiminnan puitteisiin.

SDMO Industries on vastuussa laitteen vaatimustenmukaisuudesta kuluttajain artiklan L. 211-4 ja sitä seuraavien artiklojen vaatimusten mukaisesti sekä myydyn tavarain piilevistä virheistä siviililain artiklan 1641 ja sitä seuraavien artiklojen vaatimusten mukaisesti. Vaatimustenmukaisuuden takuun nojalla:

- Sinulla on kaksi vuotta aikaa vedota lakisääteiseen vaatimuksenmukaisuustakuuseen laitteen toimitushetkestä luettuna.
- Voit valita joko generaattorikoneiston korjaamisen tai vaihtamisen kulutuslain artiklan L. 211-9 puitteissa.
- Sinun ei tarvitse esittää todisteita laitteen vaatimuksenmukaisuuden puutteista ensimmäisten kuuden kuukauden aikana tavarain toimituksesta. Tämä määräaika muuttuu 24 kuukaudeksi 18. maaliskuuta 2016 alkaen. Se ei koske kuitenkaan käytettyä tuotetta.

Lakisääteistä vaatimuksenmukaisuustakuuta sovelletaan erillään SDMO Industriesin myöntämästä kaupallisesta takuusta.

Lisäksi voit valita, haluatko toteuttaa laitteen piileviä vikoja koskevan takuun siviililain artiklan 1641 määräysten mukaisesti. Jos laitteessa on piilevä vika, joka sinun on todistettava, voit valita kaupan purkamisen tai myyntihinnan alennuksen siviililain artiklan 1644 mukaisesti.

Kuluttajain artiklat

Artikla L211-4

Myyjä on velvollinen toimittamaan sopimuksen mukaisen tavarain ja vastaamaan toimitushetkelle olemassa olevista vaatimuksenmukaisuuden puutteista. Se vastaa myös vaatimuksenmukaisuuden puutteista, jotka ovat aiheutuneet pakkauksesta tai asennus- tai käyttöohjeista, kun se on määritetty sen tehtäväksi sopimuksen puitteissa tai se katsotaan siihen velvolliseksi.

Artikla L211-5

Jotta tavara on sopimuksen mukainen, sen täytyy:

1° Olla sopiva käyttöön, johon senkaltaisia tavaroita yleensä käytetään, ja tarvittaessa:

- vastattava myyjän antamaa kuvausta ja olla ominaisuuksiltaan sellainen kuin ostajalle on esitetty näytteen tai mallin muodossa;
- olla ominaisuuksiltaan sellainen, jollaisen ostaja voi oikeutetusti odottaa sen olevan ottaen huomioon myyjän, valmistaja tai sen edustajan antamat julkiset ilmoitukset etenkin mainoksissa ja pakkausmerkinnöissä;

2° Tai olla ominaisuuksiltaan sellainen kuin osapuolten kesken on yhteisymmärryksessä määritetty tai olla sopiva kaikkeen asiakkaan haluamaan erityiskäyttöön, joka on tuotu myyjän tietoon ja jonka myyjä on hyväksynyt.

Artikla L211-12

Vaatimuksenmukaisuuden puutteesta seurauksena oleva kanne vanhenee kahden vuoden kuluttua tavarain toimituksesta lukien.

Artikla L.211-16

Kun ostaja vaatii myyjältä kaupallisen takuun mukaista toimintakunnon palauttamista takuun, joka on myönnetty sille irtaimiston hankinnan tai korjauksen yhteydessä, voimassaolon aikana, kaikki vähintään seitsemän päivää kestävät seisontajaksot lisätään voimassa olevaan takuuajkaan. Tämä ajanjakso alkaa ostajan esittämästä vaatimuksesta tai kyseisen tavarain korjattavaksi toimittamisesta, jos toimittaminen tapahtuu vaatimuksen tekemisen jälkeen.

Siviililain artiklat

Artikla 1641

Myyjä on velvollinen takuuseen myydyn tavarain piilevien vikojen mukaisesti, kun tavara ei sovellu aiottuun käyttötarkoitukseen tai kun viat heikentävät käyttöä niin paljon, että ostaja ei olisi hankkinut tavaraa tai olisi maksanut siitä pienemmän hinnan, jos viat olisivat olleet tiedossa.

Artiklan 1648 alakohta 1

Ostaja voi nostaa kanteen myöhemmin ilmenevistä puutteista kahden vuoden kuluessa vian ilmenemisestä lukien.

СОДЕРЖАНИЕ

Глава 1.	Введение
Глава 2.	Правила техники безопасности (защита персонала)
Глава 3.	Приемка и освоение генераторной установки
Глава 4.	Эксплуатация генераторной установки

Глава 5.	Техническое обслуживание генераторной установки
Глава 6.	Транспортировка и хранение генераторной установки
Глава 7.	Устранение незначительных неисправностей
Глава 8.	Технические условия
Глава 9.	Условия гарантии

Глава 1. Введение

ВНИМАНИЕ!	Материальный ущерб
	Перед началом эксплуатации внимательно ознакомьтесь с этим руководством, а также с приведенными инструкциями по технике безопасности. Сохраняйте руководство и инструкции в течение всего времени эксплуатации агрегата и неукоснительно соблюдайте содержащиеся там требования по технике безопасности, эксплуатации и техническому обслуживанию.

Содержащаяся в руководстве информация основана на технических характеристиках, имеющих на момент печати (представленные в руководстве фотографии не имеют никакой договорной силы). Поскольку мы постоянно стремимся повышать качество нашей продукции, ее технические характеристики могут быть изменены без предварительного уведомления. По запросу через интернет-сайт мы поставляем наши оригинальные руководства на французском языке.

В настоящем руководстве опасности представлены двумя следующими символами:

	ОПАСНО
[Соответствующие пиктограммы]	РИСК ДЛЯ ЗДОРОВЬЯ ЛЮДЕЙ, НАХОДЯЩИХСЯ В ОПАСНОЙ ЗОНЕ ОПАСНО ДЛЯ ЖИЗНИ (если применимо)
	Указывает на большую опасность, которая может привести к смерти или к тяжелым травмам. Несоблюдение указанных предписаний может повлечь тяжелые последствия для жизни и здоровья.

ВНИМАНИЕ!	Материальный ущерб
	[Опасное оборудование]
	Указывает на опасную ситуацию. Несоблюдение указанных предписаний может повлечь легкие травмы или материальный ущерб.

Глава 2. Правила техники безопасности (защита персонала)

Внимательно прочитайте правила техники безопасности и обязательно их выполняйте, чтобы не подвергать опасности жизнь или здоровье людей. В случае сомнений в правильности понимания указаний обратитесь к ближайшему представителю фирмы.

2.1 Значение пиктограмм, имеющих на генераторной установке

ОПАСНОСТЬ	ОПАСНО: опасность поражения электрическим током	ЗАЗЕМЛЕНИЕ	ОПАСНО: опасность ожога	Перед каждым запуском проверьте уровень масла.
				<p>ОПАСНОСТЬ:</p> <ol style="list-style-type: none"> 1 – Обратитесь к документации, приложенной к агрегату. 2 - Выбросы токсичных отработанных газов. Не эксплуатируйте в замкнутом или плохо вентилируемом помещении. 3 - Перед заправкой топливом, остановите двигатель агрегата.

2.2 Общие указания

Никогда не позволяйте пользоваться агрегатом лицам, не дав им заранее необходимых инструкций. Не позволяйте детям касаться агрегата, даже остановленного, и не допускайте работы агрегата вблизи животных (испуг, нервное поведение и т. п.).

При всех обстоятельствах, соблюдайте действующие местные правила по эксплуатации агрегатов. Отработавшие газы, топливо и масло являются токсичными веществами, принимайте все необходимые меры защиты.



2.3 Указания по мерам защиты окружающей среды

Слейте моторное масло в предназначенный для этих целей резервуар: не сливайте и не выливайте моторное масло на землю.

Насколько это возможно, постарайтесь исключить отражение звука от стен или других конструкций (шум от работы установки при этом усиливается).



В случае использования агрегата с глушителем без искрогасителя в местах, поросших деревьями, кустарником, или на травяных площадках, следует расчистить достаточно большое пространство и следить за тем, чтобы искры не вызвали пожар. Когда агрегат выведен из эксплуатации (исчерпание ресурса изделия), отправьте его в центр сбора отходов.

2.4 Опасность, связанная с отработавшими газами

 ОПАСНОСТЬ	ОПАСНОСТЬ ОТРАВЛЕНИЯ ОПАСНО ДЛЯ ЖИЗНИ
	Оксись углерода, содержащаяся в отработавших газах, при повышенной концентрации в воздухе может привести к смертельному исходу. Всегда используйте агрегат в хорошо проветриваемом месте, где отработавшие газы не могут скапливаться.

В целях безопасности и для исправной работы агрегата необходимо обеспечивать высокую степень вентиляции (опасность интоксикации, перегрева двигателя и несчастных случаев или ущерба для окружающего оборудования и имущества). При необходимости проведения работ в здании обязательно обеспечьте отвод отработавших газов наружу, а также установите соответствующую систему вентиляции так, чтобы исключить поражение людей и животных, находящихся в здании.

2.5 Опасность пожара



 ОПАСНОСТЬ	ОПАСНОСТЬ ПОЖАРА ОПАСНО ДЛЯ ЖИЗНИ
	Никогда не включайте агрегат вблизи взрывоопасных материалов (опасность попадания искр). Удалите все воспламеняющиеся и взрывоопасные материалы (горючее, масло, ветошь и т. д.) от места работы агрегата. Никогда не накрывайте агрегат каким-либо материалом во время работы или сразу после его остановки: дождитесь пока двигатель не охладится (не менее 30 минут).

2.6 Опасность ожогов

ВНИМАНИЕ	
	Перед началом любых работ по обслуживанию — дождитесь охлаждения агрегата (не менее 30 минут).

В ходе работы и сразу после остановки агрегата прикосновение к горячему маслу, корпусу двигателя и глушителю может вызвать сильные ожоги.

2.7 Опасность поражения электрическим током

 ОПАСНОСТЬ	ОПАСНОСТЬ ПОРАЖЕНИЯ ЭЛЕКТРИЧЕСКИМ ТОКОМ ОПАСНО ДЛЯ ЖИЗНИ
	агрегаты, вырабатывающие электрический ток при их использовании, должны соответствовать требованиям действующего законодательства и рекомендациям по установке и использованию, приведенным в настоящем Руководстве. В случае сомнений в правильности использования устройства электроустановки обратитесь к ближайшему представителю фирмы. Не подключайте агрегат непосредственно к другим источникам электрического питания (например, к внешней сети электроснабжения), устанавливайте переключатель источников тока. Не прикасайтесь к оголенным электрическим проводам или отсоединенным разъемам. Не прикасайтесь к агрегату, если у Вас влажные руки или ноги. Ни в коем случае не подвергайте оборудование воздействию струй жидкости или атмосферных осадков и не ставьте его на влажный грунт.

2.7.1 Временная установка или установка периодического действия (стройплощадка, спектакль, ярмарка и т. п.)

А - Если агрегат в состоянии поставки не оборудован встроенным устройством дифференциальной защиты (стандартная версия с изолированной нейтралью вывода заземления агрегата):

- Используйте устройство дифференциальной защиты, калиброванное на силу тока 30 мА на выходе каждого электроразъема агрегата (установите каждое устройство на расстоянии не менее 1 м от агрегата и защитите его от атмосферных воздействий).
- В случае нерегулярного использования одного или нескольких мобильных или переносных агрегатов нет необходимости в организации защитного заземления.

В — Если на момент поставки электроагрегат оборудован встроенным устройством дифференциальной защиты (версия с нейтралью генератора, соединенной с выводом заземления электроагрегата – для использования в схеме TN или TT):

- Выполните заземление агрегата: закрепите медный провод сечением 10 мм² на выводе заземления (A1) агрегата и на стальном штыре заземления с гальваническим покрытием, заглубленным на 1 м в грунт.

2.7.2 Стационарная установка или установка резервного электропитания

В случае питания стационарной электроустановки (в аварийном режиме, например для компенсации неисправности сети электроснабжения), электрическое подключение агрегата должно выполняться квалифицированным электриком с соблюдением нормативных требований, применимых в месте эксплуатации установки. агрегаты не рассчитаны на прямое подключение к электроустановке (опасность поражения электрическим током или материального ущерба).

А – Если агрегат в состоянии поставки не оборудован встроенным устройством дифференциальной защиты (стандартная версия с изолированной нейтралью вывода заземления агрегата):

- Используйте переключатель источника тока.
- Заземление агрегата не требуется.

В — Если агрегат в состоянии поставки оборудован встроенным устройством дифференциальной защиты (версия с нейтралью агрегата, соединенной с выводом заземления агрегата – для использования в схеме TN или TT):

- Используйте переключатель источника тока.
- Выполните заземление агрегата: закрепите медный провод сечением 10 мм² на выводе заземления (A1) агрегата и на стальном штыре заземления с гальваническим покрытием, заглубленным на 1 м в грунт.

2.7.3 Мобильное применение

агрегаты предназначены для работы в стационарных условиях. Они не могут быть установлены на автомобиле или на другом мобильном оборудовании без предварительной проработки такого монтажа с учетом различных особенностей установки и условий эксплуатации агрегата. Любое использование при движении запрещено. Если заземление невозможно, соедините вывод заземления агрегата (A1) с "массой" автомобиля.

2.7.4 Подключение и выбор кабелей

Для всех подключений используйте прочные гибкие кабели в резиновой оболочке, соответствующие стандарту 60245-4 Международной электротехнической комиссии (IEC), или идентичные им провода и следите за поддержанием их в исправном состоянии. Используйте только один электрический прибор класса I на каждой электророзетке и подключайте его с помощью кабеля, оснащенного защитным проводником РЕ (зеленого и желтого цвета); этот защитный проводник не нужен для оборудования класса II. Соблюдайте рекомендуемые и приведенные в этой таблице значения площади сечения и длины проводов при устройстве электроустановок или в случае использования кабельных удлинителей.

Тип агрегата:		Однофазный						Трехфазный			
Тип розетки агрегата:		10 A		16 A		32 A		10 A		16 A	
Рекомендуемое сечение провода		мм ²	AWG	мм ²	AWG	мм ²	AWG	мм ²	AWG	мм ²	AWG
Длина провода	0–50 м	4	10	6	9	10	7	1,5	14	2,5	12
	51–100 м	10	7	10	7	25	3	2,5	12	4	10
	101–150 м*	10	7	16	5	35	2	4	10	6	9

*Эта длина кабеля является максимально допускаемой, она не должна быть превышена.

Способ прокладки = кабели в кабельном канале или на неперфорированной полке/Допускаемое падение напряжения = 5%/Многожильные кабели/Тип кабеля ПВХ 70°C (пример: H07RNF)/Окружающая температура =30°C.

2.8 Риск потери слуха

ОПАСНОСТЬ	РИСК ПОТЕРИ СЛУХА При работе агрегата обязательно используйте специализированные средства защиты слуха.

2.9 Опасности при обращении, эксплуатации и техническом обслуживании

В целях безопасности все операции должны выполняться персоналом, обладающим необходимыми знаниями и опытом и имеющим надлежащие инструменты и оснастку. Настоятельно рекомендуется выполнять техническое обслуживание регулярно и добросовестно, используя только оригинальные запасные части. Обязательно надевайте перчатки.



Меры предосторожности, принимаемые при обращении с нефтепродуктами:

ОПАСНОСТЬ	ОПАСНОСТЬ ОТРАВЛЕНИЯ ИЛИ ВЗРЫВА Выполняйте требования действующих местных нормативных актов в части обращения с нефтепродуктами. Заправка электроагрегата должна выполняться при остановленном и холодном двигателе. Во время заправки топливного бака запрещается курить, пользоваться телефоном, подносить к нему открытое пламя; нельзя допускать искрения. По окончании заправки убедитесь, что пробка заливной горловины топливного бака закрыта правильно. Прежде чем запускать электроагрегат, удалите все следы топлива чистой ветошью и подождите, пока пары топлива не улетучатся. Если топливо в течение нескольких часов подвергается воздействию высокой температуры, например, в бидоне или в генераторной установке в припаркованном на солнце транспортном средстве, то могут начать выделяться вредные пары и в результате вызвать отравление или плохое самочувствие. Эксплуатационные жидкости, используемые в агрегатах, такие как масла и топливо, являются опасными веществами. Не вдыхайте и не глотайте их, а также избегайте любого продолжительного или повторяющегося контакта с кожей.

Меры предосторожности, принимаемые при обращении с аккумуляторными батареями:

ОПАСНОСТЬ	ОПАСНОСТЬ ОТРАВЛЕНИЯ ИЛИ ВЗРЫВА Следуйте указаниям производителя аккумуляторной батареи. Используйте только электрически изолированные инструменты. Держите электроагрегат вдали от открытого огня. Выполняйте зарядку аккумуляторной батареи в хорошо проветриваемом помещении.

3.1 Условные обозначения и иллюстрации

Иллюстрации на обложке позволяют обозначить различные части агрегата. При описании операций в руководстве даются ссылки в виде букв и номеров: Например, ссылка «А1» означает позицию 1 на рисунке А.

Вывод заземления	A1	Электроклапан	A9	Воздушный фильтр	A16
Аккумуляторная батарея	A2	Шнуровой стартер	A10	Ручка с накаткой	D1
Маслоизмерительный щуп	A3-B1	Электрические розетки	A11	Крышка воздушного фильтра	D2
Верхний предел маслоизмерительного щупа	B2	Рычаг остановки	A12	Барашковая гайка	D3
Нижний предел маслоизмерительного щупа	B3	Пробка отверстия для слива масла	A13-B4	Элемент из бумаги	D4
Пробка маслозаливного отверстия	A4	Масляный фильтр	A14-B6	Резиновая прокладка	D5
Указатель уровня топлива	A5	Винт масляного фильтра	B5	Глушитель системы выпуска отработавших газов	A17
Пробка топливного бака	A6	Топливный фильтр	A15-C1	Автоматы защиты	A18
Топливный кран	A7	Хомут крепления топливного фильтра	C2	GSC101-Generator Smart Care	A19
Ключ	A8	Винт хомута крепления топливного фильтра	C3		

Электроагрегат может быть оснащен опцией GS101-Generator Smart Care option (A19): блок Bluetooth GSC101 предназначен для передачи приложению, которое будет установлено на Вашем смартфоне, всей полезной информации для отслеживания работы электроагрегата, например такой, как напоминание о сроках технического обслуживания, советы по техническому обслуживанию, карта с адресами авторизованных продавцов-посредников для заказа любых запчастей.



3.2 Первый ввод в эксплуатацию

При приемке и вводе агрегата в эксплуатацию:

1. Убедитесь в нормальном состоянии оборудования и всех органов управления.
2. Если агрегат снабжен прижимом для транспортировки, расположенным под двигателем, удалите этот прижим.

Прижим для транспортировки, это металлическая пластина, установленная под двигателем, рядом с выводом заземления. Необходимый для транспортировки, он, в то же время, мешает оптимальной эксплуатации агрегата (шум, вибрация).

Чтобы удалить его: слегка приподнимите агрегат и установите его на подкладку, затем снимите гайку (1) и прижим (2).

3. Проверьте уровни масла и топлива, при необходимости приведите их в норму.
4. При необходимости, подключите аккумуляторную батарею, начиная с плюсового вывода. Соблюдайте соответствие полярности аккумуляторной батареи при ее подключении: обратный порядок может привести к серьезным повреждениям в электрической цепи.

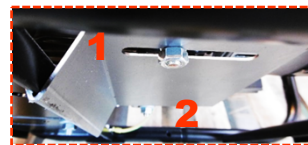

Для некоторых агрегатов необходим период обкатки; за более детальной информацией обращайтесь к ближайшему представителю фирмы.

3.3 Установка аккумуляторной батареи

1. Присоедините провод красного цвета к плюсовому выводу (+) аккумуляторной батареи (A2).
2. Присоедините кабель черного цвета к минусовому выводу (-) аккумуляторной батареи.

3.4 Подключение приложения Generator Smart Care

Электроагрегат может быть оснащен опцией GS101-Generator Smart Care (A19):

1. Подключите блок Bluetooth GSC101 к электроагрегату;
2. Загрузите и установите бесплатное приложение Generator Smart Care* на смартфон или планшет;
3. Создайте учетную запись;
4. Включите Bluetooth на смартфоне или планшете;
5. Следуйте инструкциям приложения, чтобы подключить смартфон или планшет к блоку Bluetooth GSC101.

Generator Smart Care отображает в приложении всю информацию, необходимую для отслеживания работы электроагрегата, например такую, как оповещения и напоминания о сроках технического обслуживания, советы по техническому обслуживанию, карта с адресами авторизованных продавцов-посредников для заказа любых запчастей.

* Доступно в App Store и Google Play бесплатно (за исключением платы за соединение, взимаемой оператором сотовой связи).



Глава 4. Эксплуатация генераторной установки

Перед любым использованием электроагрегата:

1. Проверьте правильность установки электроагрегата и его готовность к запуску.
2. Убедитесь, что правильно поняли все операции использования.

Для экстренной остановки агрегата: поверните ключ в положение «OFF» («ВЫКЛ») и, закройте топливный(е) кран(ы), при их наличии.

4.1 Выбор места эксплуатации

 ОПАСНОСТЬ	РИСК ОТРАВЛЕНИЯ - МОНООКСИД УГЛЕРОДА ОПАСНО ДЛЯ ЖИЗНИ
	<p>Монооксид углерода является невидимым, не имеющим запаха и неощущаемым газом, который может стать причиной смерти менее чем за час. Всегда используйте агрегат в хорошо проветриваемом месте, где отработавшие газы не могут скапливаться.</p> <p>При возникновении головной боли, тошноты или рвоты: немедленно остановите агрегат, проветрите помещение, эвакуируйте персонал и обратитесь за помощью.</p>

1. Выберите чистое, хорошо проветриваемое и защищенное от неблагоприятного атмосферного воздействия место.
2. Располагайте агрегат на ровной горизонтальной площадке с достаточно прочным грунтом, исключающим погружение в него.
Агрегаты предназначены для стационарной работы: их нельзя устанавливать на двигатели или другое подвижное оборудование если вид работы не предусматривает другие особенности использования агрегата.
3. Убедитесь, что угол наклона агрегата в любом направлении не превышает 10°.

4.2 Убедитесь в рабочем состоянии генераторной установки (резьбовые соединения, шланги)

Перед каждым запуском и после каждого использования, осмотрите весь агрегат для предотвращения любой неисправности или его разрушения.

1. Проверьте чистоту агрегата, в частности зону впуска воздуха (воздухозаборник двигателя, вентиляционные отверстия, воздушный фильтр и т. д.).
2. Проверьте все трубопроводы и шланги, чтобы убедиться в их нормальном состоянии и отсутствии утечек.
Заменять трубопроводы и шланги должен специалист – обратитесь в ближайшему представителю фирмы.
3. Подтягивайте резьбовые соединения, затяжка которых ослабла.
Подтягивать болты головки блока цилиндров должен специалист – обратитесь в ближайшему представителю фирмы.

4.3 Проверка и приведение в норму уровня масла в двигателе

1. Если электроагрегат был в работе, — дайте ему остыть в течение не менее 30 минут.
2. Извлеките маслоизмерительный щуп (A3-B1) и протрите его.
3. Установите щуп на место, а затем снова извлеките его.
4. Визуально проверьте уровень масла: он должен находиться между отметками максимального (B2) и минимального уровней на маслоизмерительном щупе (B3).
Если уровень масла слишком низок: снимите пробку маслозаливного отверстия (A4), долейте масло с помощью воронки и закройте пробкой маслозаливное отверстие.
Если уровень масла слишком высок: подготовив подходящую емкость, выполните частичный слив масла.
5. Снова проверьте уровень масла и установите маслоизмерительный щуп на место .
6. Удалите подтеки масла чистой ветошью и убедитесь в отсутствии утечек.

4.4 Проверка и приведение в норму уровня топлива

Визуально проверьте уровень топлива по указателю уровня (A5). При необходимости долейте топливо:

1. Заправка электроагрегата должна выполняться при остановленном и холодном двигателе.
2. Отверните пробку топливного бака (A6).
3. Заполните бак при помощи воронки, стараясь не пролить топливо.
Не переполняйте топливный бак (внутри заправочной горловины не должно быть топлива).
4. Заверните пробку топливного бака.
5. Удалите следы топлива чистой ветошью.

4.5 Запуск генераторной установки

После завершения ежедневных проверок и внимательного прочтения правил техники безопасности :

1. Откройте топливный кран (A7).
2. Поверните ключ (A8) в положение «B», затем в положение «C».
Агрегат запустится.

4.5.1 Запуск генераторной установки

Если электрическая система запуска двигателя не действует, запустите агрегат вручную:

1. Откройте топливный кран (A7).
2. Поверните ключ запуска и остановки (A8) в положение «B».
3. Включите электроклапан (A9, I).
4. Медленно потяните рукоятку шнурового стартера (A10), до ощущения некоторого сопротивления, затем дайте ей медленно вернуться на место .
5. Сильно и резко вытяните ручку запуска, затем медленно верните ее в исходное положение.
Если агрегат не запустился, повторяйте эти действия, пока не произойдет запуск.
6. Дождитесь, когда двигатель начнет прогреваться, прежде чем задействовать агрегат.
7. Включите электроклапан (O).

4.6 Использование вырабатываемой электроэнергии

1. Дайте электроагрегату поработать примерно 3–5 минут для его прогрева и стабилизации частоты вращения.
2. Подключите оборудование к электрическим разъемам (A11) электроагрегата.

Только для Франции: Наши генераторные установки оснащены розетками, в которых контакт заземления выведен на боковые язычки. В исключительных случаях, когда ваше оборудование оснащено только заземлением через штырь, используйте переходник. После использования обязательно отключайте адаптер и храните его в защищенном от влаги месте. Всегда закрывайте крышку блока розеток электроагрегата: существует опасность их повреждения (потеря герметичности).



Заземление через штырь. Используйте переходник.



Заземление через боковые язычки: ОК.

4.7 Остановка генераторной установки

1. Разъедините электрические соединения (A11) и закройте крышку разъемов агрегата.
2. Оставьте двигатель работать в режиме холостого хода 1-2 минуты.
3. Верните ключ в положение «А» (A8).
В случае выхода из строя ключа, остановите агрегат, нажав на рычаг остановки (A12).
4. Закройте топливный кран (A7).
5. Обеспечьте надлежащую вентиляцию агрегата, чтобы избежать опасности пожара, дождитесь его полного охлаждения прежде чем укрыть его и поставить на хранение.
Даже после остановки двигатель продолжает выделять тепло.

Глава 5. Техническое обслуживание генераторной установки

В целях безопасности электроагрегат подлежит регулярному и тщательному техническому обслуживанию, выполняемому опытным оператором с применением необходимой оснастки и с соблюдением требований действующих нормативных актов. Подлежащие выполнению операции технического обслуживания описаны в таблице технического обслуживания. Периодичность техобслуживания электроагрегатов, работающих на топливе и на масле, дана для справки в соответствии с техническими требованиями, приведенными в настоящем руководстве. Сокращайте периоды между техническими обслуживаниями в зависимости от условий эксплуатации электроагрегата и по необходимости. В частности, гарантия не действует, если техническое обслуживание электроагрегата выполнялось неправильно.

5.1 Напоминание

Регулярное и добросовестное обслуживание является залогом безопасности и производительности. **Масло, фильтры и, наконец, свеча являются расходными материалами, надлежащее состояние которых является обязательным условием работоспособности агрегата. Заменяйте их регулярно, а также по необходимости (ссылки на готовые к использованию ремкомплекты приведены в таблице с техническими характеристиками).** В частности, при невыполнении указаний по техническому обслуживанию гарантия утрачивает силу. По всем вопросам или особым операциям, обращайтесь к ближайшему представителю фирмы, который сможет устранить неисправность и дать Вам совет. (Франция: 0.825.801.100 – 0,15 Евро/минута).

5.2 Таблица периодичности технического обслуживания

Данная частота технических обслуживаний носит рекомендательный характер и предназначена для агрегатов, работающих с топливом и маслом, которые соответствуют данным в руководстве спецификациям. Сокращайте сроки технического обслуживания в зависимости от условий эксплуатации агрегата и потребностей. Выполняйте техническое обслуживание в указанные календарные сроки, даже если не отработано необходимое количество часов. **Гарантия аннулируется, в частности, если техническое обслуживание агрегата выполнялось неправильно.**

Операция, выполняемая:		По истечении:		Часов или месяцев/лет, с момента достижения 1-го срока		
		5 часов	3 месяцев или 50 часов	Через каждые 6 месяцев или 100 часов	Через каждые 2 года / 200 часов	Через каждые 2 года / 500 часов
Агрегат	Очистка агрегата		X	X	Общий осмотр, выполняемый одним из наших представителей. Франция: 0.806.800.107 (платный вызов)	Общий осмотр, выполняемый одним из наших представителей. Франция: 0.806.800.107 (платный вызов)
	Проверьте заряд аккумуляторной батареи		X	X		
Масло	Замена	X	X	X*		
	Замените фильтр		X	X		
Топливо	Замените фильтр		X	X		
Воздушный фильтр	Замена		X	X		
Обозначения деталей и материалов, используемых при техническом обслуживании:			RKDS1	RKDS1		

*В случае использования масла KOHLER, срок службы может быть продлен до 150 часов работы.

5.3 Выполнение операций технического обслуживания

1. Остановите агрегат и выждите не менее 30 минут до его охлаждения.
2. Снимите колпачок(ки) свечи(чей) зажигания и отключите вывод "-" стартерной батареи (если она есть).
3. Выполните техническое обслуживание в соответствии с указаниями настоящего руководства, во избежание опасности разрушения агрегата используйте только оригинальные или эквивалентные им детали и материалы.

5.3.1 Замените масло и масляный фильтр.

Масло и использованный фильтр должны быть переработаны или утилизированы в соответствии с требованиями действующих местных нормативных актов. Для более эффективной замены масла рекомендуется дать поработать генераторной установке около 10 минут, чтобы повысить текучесть масла.

Слейте масло:

1. Приготовив подходящую емкость, полностью слейте моторное масло, сняв пробки сливного (A13-B4) и маслосливного отверстий (A4).
2. Дайте маслу полностью вытечь, прежде чем установить на место пробку сливного отверстия.

Замените масляный фильтр:

3. С помощью шестигранного изогнутого ключа отверните винт крепления (B5) крышки масляного фильтра для ее снятия.
4. Снимите масляный фильтр (A14-B6) и отправьте его в отходы.
5. Очистите опору масляного фильтра и смажьте прокладку нового масляного фильтра чистым моторным маслом.
6. Установите на место новый масляный фильтр и поставьте на место крышку масляного фильтра, завернув винт крепления.

Выполните заправку маслом:

7. Закрыв пробку сливного отверстия масла и используя воронку, залейте масло, соответствующее техническим условиям, приведенным в настоящем руководстве, регулярно проверяя его уровень по маслоизмерительному щупу. *Уровень масла должен находиться между верхней и нижней границей щупа. Если уровень масла слишком низок, продолжайте заправку маслом. Если уровень масла слишком высок, выполните частичный слив масла.*
8. Удалите все следы масла чистой тряпочкой и убедитесь в отсутствии утечек.

5.3.2 Замена топливного фильтра

1. Закройте топливный кран (A7) и установите подходящую емкость под топливный фильтр (A15-C1).
2. Отметьте направление установки топливного фильтра.
3. Сожмите фиксирующие хомуты (C2) и снимите резиновые патрубки.
4. Отверните винт крепежного хомута (C3), снимите использованный фильтр и отправьте его в отходы.
5. Установите новый топливный фильтр, соблюдая направление установки.
6. Заверните винт крепежного хомута, присоедините резиновые патрубки, сжав фиксирующие хомуты.
7. Откройте топливный кран и убедитесь в отсутствии утечек.
8. Удалите все следы топлива чистой ветошью и закройте топливный кран.

5.3.3 Замена воздушного фильтра

1. Отверните гайки с накаткой (D1) и снимите крышку воздушного фильтра (D2).
2. Снимите барашковую шайку (D3) и извлеките фильтрующий элемент (D4).
3. Замените фильтрующий элемент на новый.
4. Убедитесь в надлежащем состоянии резиновой прокладки (D5), при необходимости замените ее.
5. Аккуратно установите на место фильтрующий элемент, барашковую гайку, затем крышку воздушного фильтра и заверните гайку с накаткой.

5.3.4 Очистка генераторной установки

Для исправной работы агрегат необходимо регулярно очищать. В случае, когда агрегат установлен в помещении, следует регулярно проверять чистоту и надлежащее состояние помещения установки. В случае, когда агрегат установлен вне помещения (на стройплощадке, в зонах повышенной запыленности, в местах с большим количеством грязи, в окружении деревьев, в зонах с агрессивной атмосферой и т. д.), его следует очищать чаще.

Использование агрегата для мойки водой под высоким давлением может привести к серьезной поломке агрегата и в связи с этим категорически запрещено.

1. Легкими движениями щетки пройдитесь по отверстиям забора и выброса воздуха двигателя, а также по искрозащитному экрану (при наличии).
2. Протрите агрегат влажной губкой, смоченной в растворе мягкого моющего средства (типа автомобильного шампуня), после чего ополосните чистой водой, чтобы удалить все следы моющего средства. *Возможно также использование моющей губки с последующим вытиранием мягкой впитывающей ветошью. Пятна и стойкие загрязнения могут быть устранены соответствующим растворителем (уайт-спиритом или аналогичным по составу) с последующим вытиранием мягкой впитывающей тканью*
3. Проверьте общее состояние агрегата (отсутствие утечек, надлежащую затяжку всех крепежных элементов, плотную посадку всех гибких шлангов и т. д.)
4. Нанесите средство против ржавчины на поврежденные детали, при необходимости замените бракованные детали и наклейки.

Используйте только оригинальные запасные части и, при необходимости, обращайтесь к нашему представителю.

Глава 6. Транспортировка и хранение генераторной установки

6.1 Условия транспортировки и такелажных работ

Погрузка/выгрузка электроагрегата должна осуществляться с осторожностью и без рывков, место для его хранения или эксплуатации должно быть предварительно подготовлено. Перед началом установки на прицеп или внутри транспортного средства предварительно проконсультируйтесь с нашими специалистами.

Перед транспортировкой электроагрегата примите все необходимые меры предосторожности:

1. Убедитесь, что на выбранном маршруте ровные и пригодные для проезда дороги. Однако, если другой вариант пути отсутствует, перед началом транспортировки обязательно слейте топливо в бидон.
2. Проверьте затяжку резьбовых соединений, закройте топливный кран (при наличии) и отсоедините аккумуляторную батарею (при наличии).
3. Электроагрегат следует транспортировать только в нормальном рабочем положении, запрещается укладывать его на бок. Убедитесь, что оборудование не упадет с транспортного средства, что оно закреплено надежно, но при этом без излишнего давления (существует риск повреждения оборудования).

6.2 Условия хранения

Приведенную ниже процедуру постановки на хранение или консервации на зиму следует применять, если электрогенератор не будет использоваться не более 1 года. В случае более длительных сроков хранения — рекомендуется обратиться к ближайшему представителю фирмы или ежегодно запускать электроагрегат на несколько часов и затем повторно выполнять все этапы процедуры постановки на хранение.

1. Запустите электроагрегат и оставьте двигатель работать до остановки из-за выработки топлива.
2. Откройте топливный кран и замените топливный фильтр (A15-C1).
Происходит слив топлива из контура, что обеспечивает большую сохранность агрегата.
3. Закройте топливный кран (A7).
4. Отключите аккумуляторную батарею (A2).
5. Замените масло.
6. Замените воздушный фильтр (A16).
7. Очистите агрегат и накройте его защитным чехлом.
8. Расположите генератор на хранение в положении нормального использования в сухом, чистом и хорошо проветриваемом помещении.

Глава 7. Устранение незначительных неисправностей

7.1 Диагностика незначительных неисправностей



* при наличии
** Франция: 0.806.800.107 (платный вызов)

7.2 Generator Smart Care

Если устройство оснащено опцией GS101-Generator Smart Care (A19), то в блоке Bluetooth GSC101 потребуется заменить элементы питания, когда в приложении Generator Smart Care появится соответствующее предупреждение (приблизительно каждые два года).

1. С помощью небольшой крестообразной отвертки откройте крышку корпуса;
2. Извлеките использованные элементы питания и сдайте их в пункт сбора отходов для последующей переработки;
3. Установите два новых элемента питания типа AAA, соблюдая полярность (+/-);
4. Закройте крышку корпуса и аккуратно завинтите ее.

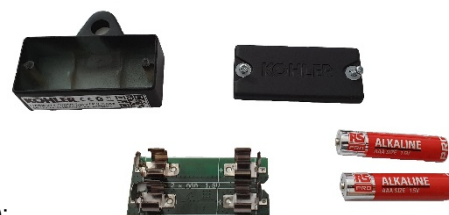

8.1 Условия эксплуатации

Указанные характеристики агрегатов получены в условиях, соответствующих стандарту ISO 8528-1(2005):

Абсолютное атмосферное давление: 100 кПа - Температура окружающего воздуха: 25 °С (298 К) - Относительная влажность: 30%.

Характеристики агрегатов снижаются примерно на 4% при увеличении температуры на каждые 10 °С и/или примерно на 1% при увеличении высоты над уровнем моря на каждые 100 м. агрегаты могут работать только в стационарных условиях.

8.2 Мощность генераторной установки

Перед подключением и запуском в работу генераторной установки рассчитайте электрическую мощность, необходимую для питания используемых приборов (выраженную в ваттах)*. Для нормальной работы, суммарная мощность одновременно используемых приборов в ваттах должна быть:

- больше 60% номинальной мощности электроагрегата (опасность заниженной нагрузки);
- меньше номинальной мощности электроагрегата при непрерывной работе (опасность перегрузки).

В случае частой эксплуатации или продолжительных периодов работы с заниженной нагрузкой или с перегрузкой электроагрегат может быстро выйти из строя. Вызванный этим ущерб не покрывается гарантийными обязательствами.

*Эта электрическая мощность обычно указывается в технических характеристиках или на заводской табличке приборов. Некоторые виды оборудования требуют повышенной мощности при пуске. Эта минимальная требуемая мощность не должна превышать максимальную мощность генераторной установки.

8.3 Идентификация генераторной установки

Идентификационная табличка электроагрегата (пример приведен ниже) наклеена внутри одной из двух металлических пластин или на раме.

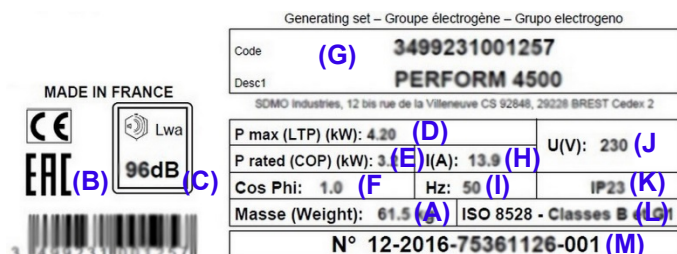

- | | |
|--|------------------------|
| (A): Модель | (G): Масса |
| (B): Маркировка ЕС/EAC | (H): Сила тока |
| (C): Гарантированный уровень акустической мощности | (I): Частота тока |
| (D): Максимальная мощность | (J): Напряжение тока |
| (E): Номинальная мощность | (K): Индекс защиты |
| (F): Коэффициент мощности | (L): Основной стандарт |
| | (M): Серийный номер |

Серийные номера будут требоваться при устранении неисправностей или при заказе запасных частей. Запишите ниже серийные номера генераторной установки и двигателя, на всякий случай.

Серийный номер электроагрегата:	Марка двигателя: (Например, Kohler)	Серийный номер двигателя: (Например, Kohler (Серийный номер: 4001200908))
...../..... -

8.4 Характеристики

Модель	DIESEL 4000 E XL C5	DIESEL 6000 E XL C5	DIESEL 6500 TE XL C5
Максимальная мощность	3400 Вт	4900 Вт	5200 Вт
Номинальная мощность	2720 Вт	4159 Вт	4159 Вт
Уровень звукового давления на расстоянии 1 м	92дБ(А)	93 дБ(А)	93дБ(А)
Погрешность акустического измерения	0,69дБ(А)	0,69дБ(А)	0,69дБ(А)
Тип двигателя	KD350E_C5	KD15-440E_C5	KD15-440E_C5
Комплект для технического обслуживания	RKDS1	RKDS1	RKDS1
Рекомендуемое топливо	Дизельное топливо	Дизельное топливо	Дизельное топливо
Емкость топливного бака	16л	16л	16л
Рекомендованное масло	15W40	5W40	5W40
Емкость картера двигателя	1,20л	1,50л	1,50л
Устройство защиты системы смазки*	О	О	О
Постоянный ток	Х	Х	Х
Переменный ток	230V-11,8А	230V-18,1А	400V-6А
Автомат(-ы) защиты**	О	О	О
Типы розеток	2 x 2P+T-230V-10/16А	1 x 2P+T-230V -10/16А /1 x 2P+T 230V-32А	1 x 2P+T 230V-10/16А /3P+T+N 400V-16А
Аккумуляторная батарея	A2	A2	A2
Размеры Д x Ш x В	81 x 55,5 x 59см	81 x 55,5 x 59см	81 x 55,5 x 59см
Масса (без топлива)	84кг	103кг	108кг

о: базовая комплектация

Х: невозможно

*Устройство безопасности системы смазки: При отсутствии масла в картере двигателя или при слишком низком давлении масла устройство безопасности системы смазки автоматически останавливает двигатель во избежание любых повреждений. В таком случае проверьте уровень масла в картере двигателя и, если необходимо, приведите его в норму, прежде чем приступать к поиску иной причины неисправности.

**Автомат защиты: Электрическая цепь электроагрегата защищена одним или несколькими термоманитными, дифференциальными или тепловыми выключателями. При перегрузке сети и/или коротком замыкании подача электроэнергии может быть прекращена.

В случае необходимости замените автоматы защиты электроагрегата на автоматы защиты с такими же номинальными значениями и характеристиками.

8.5 Рекомендуемое качество топлива

Использование топлива, не соответствующего приведенным ниже техническим условиям, может привести к непоправимому ущербу, не покрываемому гарантией:

- Степень чистоты и качество: убедитесь, что используемое дизельное топливо не содержит воду, что оно пригодно для использования и является свежим (не просроченным и не загрязненным).
- Технические условия: ASTM D975 - 1D или 2D, EN590, или равноценные.
- При температурах ниже 0 °C: используйте специальное топливо (обратитесь за советом к одному из наших представителей).

Кроме того, настоятельно рекомендуется использовать один и тот же тип топлива в течение всего срока службы электроагрегата. Если электроагрегат используется редко (менее 1 раза в месяц), используйте каждый раз новое топливо или добавляйте в топливный бак стабилизатор.

8.6 Декларация соответствия стандартам ЕС

Мы, компания SDMO Industries (270 rue de Kerervern, 29490 GUIPAVAS / CS 40047, 29801 BREST CEDEX 9 – France), заявляем под собственную ответственность, что следующие генераторные установки:

Описание оборудования:	Марка:	Коммерческое наименование:	Тип:	Серийный номер:
Генераторная установка	KOHLER-SDMO	DIESEL 4000 E XL C5	3499231004302	09-2019-00000000-000 > 52-2026-99999999-999
		DIESEL 6000 E XL C5	3499231004333	
		DIESEL 6500 TE XL C5	3499231003763	

- Соответствуют требованиям безопасности в соответствии с Директивой о низковольтном оборудовании **2014/35/UE** от 26 февраля 2014 г. в рамках применения гармонизированного технического стандарта EN 60204-1: 2006 (AMD 1 2006, COR 2010)
- Соответствуют положениям Директив:
 - о безопасности машин и оборудования **2006/42/CE** от 17 мая 2006 г. в рамках применения гармонизированного стандарта EN ISO 8528-13: 2016
 - об электромагнитной совместимости **2014/30/EC** от 26 февраля 2014 г. в рамках применения гармонизированных стандартов EN 60034-1: 2010 (COR 2010) / EN 61000-6-1: 2007 / EN 61000-6-2: 2005 (COR 2005) / EN 61000-6-3: 2007 (AMD1 2011, AMD1/COR 12) / EN 55011: 2009 (AMD 1 2010)
 - В отношении ограничения использования некоторых опасных веществ в электрическом и электронном оборудовании **2011/65/EC** от 08 июня 2011 г. посредством применения гармонизированного стандарта EN IEC 63000 : 2018

Это оборудование не предназначено для использования вне помещений, существенно заглушающих передачу звука (обязательно обеспечьте отвод отработавших газов наружу, а также установите соответствующую систему вентиляции так, чтобы исключить поражение людей и животных, находящихся в помещениях).

Имя и адрес лица, уполномоченного составлять и вести техническое досье:

L. ANDRIEUX, 270 rue de Kerervern, 29490 GUIPAVAS / CS 40047, 29801 БРЕСТ CEDEX 9 – Франция.
ГИПАВА, 08/2020

L. ANDRIEUX
Президент, SDMO Industries



ТОРГОВАЯ ГАРАНТИЯ

Компания *SDMO Industries* предоставляет на ваш агрегат гарантию, которую поддерживает технический отдел того дистрибьютора, у которого вы совершили покупку, при условии соблюдения следующих положений:

СРОК ДЕЙСТВИЯ ГАРАНТИИ

Срок гарантийного обслуживания вашего агрегата составляет 36 месяцев или 2000 моточасов, начиная с даты покупки — в зависимости от того, какой срок будет достигнут первым. Если агрегат не снабжен счетчиком моточасов, их количество устанавливается на уровне восемь в день.

УСЛОВИЯ ПРИМЕНЕНИЯ ГАРАНТИИ:

Срок действия гарантии исчисляется с даты покупки агрегата первым пользователем. Гарантия передается вместе с генераторной установкой при продаже или уступке ее первым пользователем и действует на весь оставшийся срок без права ее продления.

Гарантия применяется только при предъявлении разборчивого счета-фактуры на покупку с указанием даты покупки, типа агрегата, его серийного номера, наименования, адреса и печати дистрибьютора. Компания *SDMO Industries* оставляет за собой право отказать в применении гарантии в случае, когда никаким документом не подтверждается место и дата приобретения агрегата. Настоящая гарантия дает право на ремонт или замену агрегата или его компонентов, которые компания *SDMO Industries* сочтет дефектными после проведения экспертизы в своих мастерских; Компания *SDMO Industries* оставляет за собой право изменять устройства агрегата для выполнения своих обязательств. Установка или ее замененные компоненты по гарантии становятся собственностью компании *SDMO Industries*.

ОГРАНИЧЕНИЯ ГАРАНТИИ:

Гарантия распространяется на агрегаты, установленные, используемые и обслуживаемые согласно документации, переданной компанией *SDMO Industries*, а также на случаи отказа нормальной работы агрегата, конструктивного недостатка, из-за недостатка изготовления или дефекта материала. Компания *SDMO Industries* не гарантирует должную работоспособность агрегата, его нормальное функционирование или надежность при его использовании в специальных целях. Компания *SDMO Industries* снимает с себя всякую ответственность за нематериальный ущерб вследствие или нет материального ущерба согласно следующему неполному списку: эксплуатационные издержки, какие-либо затраты или расходы вследствие недоступности агрегата и т. п. Гарантия ограничивается стоимостью, связанной с ремонтом или заменой агрегата или одного из его компонентов, кроме расходных материалов. Гарантия распространяется на расходы по использованию рабочей силы и запасных частей и не включает расходы по переезду к месту ремонта. Расходы по транспортировке агрегата или одного из его компонентов до производственных подразделений компании *SDMO INDUSTRIES* или одного из его авторизованных представителей, относятся на счет Клиента; расходы по "возвратной" транспортировке относятся на счет компании *SDMO Industries*. Однако в случае неприменения гарантии транспортные расходы берет на себя клиент.

ИСКЛЮЧЕНИЯ ИЗ ГАРАНТИИ:

Из гарантии исключаются следующие случаи: ущерб, связанный с транспортировкой агрегата; ненадлежащая установка или установка, не соответствующая рекомендациям компании *SDMO Industries* и/или техническим стандартам и стандартам безопасности; использование изделий, компонентов, запасных частей, топлива или смазочных материалов, несоответствующих рекомендациям; ненадлежащее или ненормальное использование агрегата; внесение изменений в агрегат или в один из его компонентов, неразрешенное компанией *SDMO Industries*; нормальный износ агрегата или одного из его компонентов; повреждение вследствие халатности, отсутствия отслеживания работы, технического обслуживания или очистки агрегата; обстоятельства непреодолимой силы, случайные или внешние причины (природная катастрофа, пожар, удар, наводнение, удар молнии и т. п.); использование агрегата с недостаточной нагрузкой ненадлежащие условия хранения агрегата. Следующие компоненты также исключаются из гарантии: системы запуска (аккумуляторы, стартеры, пусковые приспособления), фильтры, ремни, предохранители, автоматические прерыватели, лампы, переключатели и все расходные элементы и быстроизнашивающиеся детали.

УСЛОВИЯ ПРЕДОСТАВЛЕНИЯ ГАРАНТИИ:

Гарантия подтверждается дистрибьютором, у которого вы приобрели агрегат. Компания *SDMO Industries* предлагает вам обратиться к вашему дистрибьютору со счетом-фактурой, или, в крайнем случае, в службу послепродажного обслуживания *SDMO Industries*. Она к вашим услугам для ответа на ваши вопросы по применению гарантии; ее координаты: *SDMO Industries*, 270 rue de Kerervern - Kergaradec III - CS - 29490 40047 - 29801 BREST CEDEX 9 – France – Тел: Франция 0.806.800.107 (платный вызов) – Факс: +33298416307.

ЮРИДИЧЕСКИЕ ГАРАНТИИ

Информация для потребителя, под которым подразумевается любое физическое лицо, действующее в целях, не составляющих коммерческой, промышленной, творческой или ремесленной деятельности.

Компания *SDMO Industries* несет ответственность за дефекты технического соответствия агрегата на условиях статьи L. 211-4 и последующих статей потребительского кодекса и за скрытые дефекты проданного товара на условиях, предусмотренных в статье 1641 и в последующих статьях гражданского кодекса. На основании гарантии технического соответствия:

- вы можете воспользоваться правами, которые обеспечивает вам гарантия технического соответствия агрегата, в течение 2 лет с момента поставки вам агрегата
- вы можете выбрать ремонт или замену агрегата на условиях, предусмотренных в статье L. 211-9 Потребительского кодекса.
- вы освобождаетесь от представления доказательств существования технического несоответствия агрегата в течение 6 месяцев с момента поставки товара. С 18 марта 2016 года данный период был увеличен до 24 месяцев, за исключением приобретения товаров, бывших в употреблении.

Юридической гарантии соответствия применяется независимо от собственной гарантии, которую предоставляет компания *SDMO Industries*.

Вы также можете выбрать применение гарантии отсутствия скрытых дефектов вашего агрегата по условиям, предусмотренным статьей 1641 гражданского кодекса. В случае наличия доказанных скрытых дефектов у вашего агрегата вам предоставляется выбор: расторжение договора купли-продажи, или снижение продажной цены в соответствии со статьей 1644 Гражданского кодекса.

Статьи Кодекса защиты прав потребителя

Статья L211-4

Продавец обязан поставить имущество, соответствующее контракту, и несет ответственность за дефекты соответствия, обнаруженные при поставке. Он также несет ответственность за дефекты соответствия, проистекающие из качества упаковки, инструкции по сборке или установке, если последняя должна была быть произведена им самим, согласно условиям договора, или была выполнена под его ответственность.

Статья L211-5

Для соответствия контракту имущество должно:

1° Предоставлять возможность использования изделия обычным для аналогичных изделий образом, или, по меньшей мере:

- соответствовать описанию, приведенному продавцом и обладать качествами, которые были представлены продавцом покупателю как свойственные данному изделию на основании образца или модели;
- обладать качествами, которые покупатель вправе ожидать согласно публично сделанным заявлениям продавца, производителя или его представителя, в частности в рекламе и на маркировке изделия;

2° Либо иметь характеристики, определенные по взаимному согласию между сторонами, либо быть предназначенным для особого использования, ожидаемого от него покупателем, каковое было доведено до сведения продавца, и с которым продавец согласился.

Статья L211-12

Возможность преследования в судебном порядке ввиду дефекта соответствия прекращается по истечении двух лет с даты поставки товара.

Статья L.211-16

В случае, когда покупатель требует у продавца, в течение гарантийного срока, который был ему предоставлен при приобретении или при ремонте движимого имущества, восстановления работоспособного состояния, которое подпадает под условия гарантии, любой срок неиспользования товара по причине ремонта, который составляет более семи дней, добавляется к оставшемуся сроку гарантии. Данный срок считается с момента подачи покупателем заявки на ремонт или с момента предоставления в сервис-центр товара, подлежащего ремонту, в случае когда это действие производится после подачи заявки на ремонт.

Статьи Гражданского кодекса

Статья 1641

Продавец обязан гарантировать отсутствие скрытых дефектов в проданной вещи, которые делают ее негодной к использованию, для которого она предназначена, или которые настолько снижают возможность такого использования, что покупатель никогда бы не купил указанную вещь или купил бы только по сниженной цене, если бы он знал об указанном дефекте.

Статья 1648 1 пункт

Приобретатель имеет право преследования в судебном порядке вследствие неисправимых дефектов в течение двух лет с момента обнаружения дефекта.

SISUKORD

Peatükk 1.	Eessõna
Peatükk 2.	Ohutusnõuded ja -eeskirjad (töötajate kaitse)
Peatükk 3.	Elektrigeneraatori tundmaõppimine
Peatükk 4.	Generaatori kasutamine

Peatükk 5.	Elektrigeneraatori hooldus
Peatükk 6.	Generaatori transport ja säilitamine
Peatükk 7.	Väikeste rikete kõrvaldamine
Peatükk 8.	Tehnilised näitajad
Peatükk 9.	Garantiitingimused

Peatükk 1. Eessõna

TÄHELEPANU	Varakahju
	Enne mis tahes kasutamist lugege see juhend ja kaasas olevad ohutusnõuded hoolega läbi. Hoidke juhend seadme kasutuse lõpuni alles ja järgige alati täpselt ohutusnõudeid ning seadme kasutus- ja hooldusjuhendeid.

Juhendis sisalduv teave lähtub trükkimise hetkel meie käsutuses olevatest tehnilistest andmetest (juhendis olevad fotod ei ole siduva tähendusega). Kuna tegeleme pidevalt oma toodete paremaks muutmise, on võimalik, et need andmed muutuvad ilma eelneva teavitamiseta. Kui avaldate meie kodulehe kaudu soovi, saadame teile prantsuskeelse originaaljuhendi.

Selles juhendis on ohtusid kuvatud järgmiste sümbolite abil:







 OHT	OHT KOKKUPUUTUVATE INIMESTE TERVISELE
[Asjakohane (asjakohased) piktogramm(id)]	SURMAOHT (asjakohasel juhul) Märgib vahetut ohtu, mis võib põhjustada surma või raskeid kehavigastusi. Näidatud tähise eiramine võib endaga kaasa tuua tõsiseid tagajärgi juuresolevate isikute elule ja tervisele.

TÄHELEPANU	Varakahju
	[Oht lisaseadmetele] Tähistab ohtuolukorda. Tähise eiramine võib endaga kaasa tuua kergeid kehavigastusi kokkupuutuvatele isikutele või varakahju.

Peatükk 2. Ohutusnõuded ja -eeskirjad (töötajate kaitse)

Ohutusnõudeid ja -eeskirju tuleb hoolikalt lugeda ja kindlasti järgida, et mitte ohustada enda või teiste elu ja tervist. Eeskirju puudutavate küsimuste korral võtke ühendust lähima teeninduskeskusega.

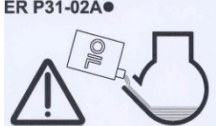
2.1 Generaatoril leiduvate sümbolite tähendused

 OHT	 OHT: elektrilöögi oht	 MAANDUS	 OHT: põletusoht	 Enne igakordset käivitamist kontrollige õlitaset.
				<p>OHT:</p> <ol style="list-style-type: none"> 1 - Lugege seadmega kaasas pandud dokumente. 2 - Mürgise heitgaasi teke. Ärge kasutage seadet suletud või halvasti õhutatud ruumis. 3 - Enne kütuse lisamist seisake seade.

2.2 Üldnõuded

Ärge kunagi laske teistel isikutel seadet kasutada, ilma et oleksite neile eelnevalt vajalikud juhtnõid andnud. Ärge laske lastel puudutada ei töötavat ega ka seisvat seadet, samuti vältige seadme käivitamist loomade juuresolekul (võib tekitada hirmu, ärevust jne).



Järgige kõigil juhtudel kohalikke kehtivaid seadusi seoses seadmete kasutamisega. Heitgaasid, kütus ja õli on mürgised tooted, nende käitlemisel tuleb kasutada nõuetekohaseid isikukaitsevahendeid.

2.3 Keskkonnakaitse nõuded

Koguge mootoriõli ettenähtud mahutisse: ärge kunagi valage mootoriõli maapinnale. Võimaluse korral vältige vastukaja seintelt või muudelt esemetelt (helitugevuse kasv).



Kui teie seadme summuti ei ole varustatud sädemekaitsega ja teda on vaja kasutada metsasel või võsasel pinnal või ülesharimata rohumaal, vabastage võsast piisavalt suur ala ning olge väga tähelepanelik ja valvake, et sädemetest ei süttiks tulekahju. Kui seade on kasutuselt kõrvaldatud (kasutuse lõppemisel), viige see jäätmejaama.

2.4 Heitgaasidega seotud ohud

 OHT	MÜRGITUSOHT SURMAOHT Heitgaasis sisalduv süsinikoksiid võib olla eluohtlik, kui selle osakaal sissehingatavas õhus on liiga suur. Kasutage seadet alati hästiõhutatud kohas, kus gaasid ei saaks koguneda.
	

Ohutuse ning seadme töökindluse huvides on korralik ventilatsioon hädavajalik (seda mürgituse, mootori ülekuumenemise ning seadme ja ümbritsevate esemete kahjustamise ohu tõttu). Kui osutub vajalikuks seadme kasutamine ruumis, suunake heitgaasid alati välja ning hoolitsege õhutuse eest, et kohalviibivad inimesed või loomad oleksid väljaspool ohtu.

2.5 Tuleoht



 OHT	TULEOHT SURMAOHT Ärge kasutage seadet kunagi plahvatusohtlike ainete läheduses (sädemete oht). Seadme töötamise ajaks eemaldage kõik kergestisüttivad või plahvatusohtlikud esemed (bensiin, õli, kaltsud jne). Ärge kunagi katke seadet töötamise ajal või vahetult pärast seiskamist ükskõik millise materjaliga - oodake, kuni mootor on jahtunud (vähemalt 30 minutit).
	

2.6 Põletuste oht

TÄHELEPANU	Enne mis tahes töid seadmega oodake, kuni seade on jahtunud (vähemalt 30 minutit).
	

Seadme töötamise ajal või vahetult pärast seadme peatumist võivad kuum õli, mootor ja väljalaskeplakk põhjustada kokkupuutel põletusi.

2.7 Elektrilöögi oht

 OHT	ELEKTRILÖÖGI OHT SURMAOHT Seadmetest eraldub töötamisel elektrivoolu; järgige kehtivaid eeskirju ning selle juhendi ettekirjutusi paigalduse ja kasutamise kohta. Küsimuste korral võtke ühendust lähima teenindusega. Ärge ühendage seadet teiste energiaallikatega, nagu näiteks avalik elektrivõrk. kasutage allikavaheldit. Ärge kunagi puutuge katmata kaableid või lahtiühendatud juhtmeid. Ärge kunagi käsitsege elektrigeneraatorit, kui teie käed või jalad on märjad. Kaitske seadet vedelike ja ilmastikumõjude eest, ärge pange seadet märjale pinnale.
	

2.7.1 Ajutine või poolajutine paigaldamine (tööplats, etendus, müügiüritus jne)

- A - Kui seadmel ei ole tarnes kaasas sisseehitatud diferentsiaalkaitset (standardmudel, mille neutraalklemm on isoleeritud seadme maandusklemmist):
- Kasutage diferentsiaalkaitset tugevusega 30 mA seadme iga pistiku ees (paigutage kaitsmed vähemalt 1 m kaugusele seadmest, kaitstes neid ilmastiku mõju eest).
 - Kui kasutate aeg-ajalt üht või mitut liikuvat või kaasaskantavat seadet, ei ole seadme maandamine vajalik.
- B - Kui seadmel on tarnes kaasas sisseehitatud diferentsiaalkaitse (mudel, mille neutraalklemm on ühendatud seadme maandusklemmiga – kasutamiseks TN või TT skeemi puhul):
- Ühendage seade maandusega: kinnitage 10 mm² ristlõikega vasktraat seadme maandusklemmidele A1) ja galvaanitud terasest vaia külge, mis on paigaldatud 1 meetri sügavuselt maapinda.

2.7.2 Statsionaarne või võrguhäirekaitsme paigaldamine

Kui tegemist on püsipaigaldisega (näiteks toite tagamiseks elektrivõrgu avarii korral), peab seadme elektrihendused tegema vastava väljaõppega elektrik, järgides paigalduskohas kehtivaid ettekirjutusi. Seadmed ei ole ette nähtud otseselt elektrisüsteemiga ühendamiseks (lühise ja materiaalse kahju tekitamise oht).

- A - Kui seadmel ei ole tarnes kaasas sisseehitatud diferentsiaalkaitset (standardmudel, mille neutraalklemm on isoleeritud seadme maandusklemmist):
- Kasutage allikavaheldit.
 - Seadme maandamine ei ole vajalik.
- B - Kui seadmel on tarnes kaasas sisseehitatud diferentsiaalkaitse (mudel, mille neutraalklemm on ühendatud seadme maandusklemmiga – kasutamiseks TN või TT skeemi puhul):
- Kasutage allikavaheldit.
 - Ühendage seade maandusega: kinnitage 10 mm² ristlõikega vasktraat seadme maandusklemmidele A1) ja galvaanitud terasest vaia külge, mis on paigaldatud 1 meetri sügavuselt maapinda.

2.7.3 Mobiilne rakendus

Seadmed on ette nähtud statsionaarselt töötamiseks. Neid ei tohi paigaldada sõidukile või muule liikuvale platvormile ilma vastava uuringuta, mis võtaks arvesse seadme paigaldamise ja kasutamise iseärasusi. Igasugune kasutamine liikumise ajal on keelatud. Kui maandus ei ole võimalik, ühendage seadme maandusklemm (A1) sõiduki maandusega.

2.7.4 Juhtmete ühendamine ja valik

Ühenduste puhul kasutage painduvaid ja vastupidavaid kummist kestaga juhtmeid, mis vastavad standardile IEC 60245-4, või nendega samaväärseid juhtmeid ning veenduge, et need on täiesti töökorras. Kasutage ainult üht I kategooria elektriseadet ühe pistikupesa kohta ja ühendage see generaatoriga kaabli abil, millel on PE-materjalist kaitsejuhe (roheline-kollasetriibuline); seda juhet pole tarvis II kategooria varustuse olemasolul. Paigaldamisel või pikendusjuhtmete kasutamisel järgige tabelis olevaid läbilõikeid ja pikkusi.

Seadme tüüp:		Ühefaasiline						Kolmeefaasiline			
Seadme pistikupesa tüüp:		10 A		16 A		32 A		10 A		16 A	
Juhtme soovitatav läbilõige:		mm ²	AWG	mm ²	AWG	mm ²	AWG	mm ²	AWG	mm ²	AWG
Kasutatud juhtme pikkus	0 kuni 50 m	4	10	6	9	10	7	1.5	14	2.5	12
	51 kuni 100 m	10	7	10	7	25	3	2.5	12	4	10
	101 kuni 150 m*	10	7	16	5	35	2	4	10	6	9

* See juhtmepikkus on maksimaalne lubatud pikkus, mida ei tohi ületada.

Paigaldusviis = juhtmed juhtmekanalis või aukudeta alusel / Lubatud pingelangus = 5% / Mitmikjuhtmed / Juhtme tüüp PVC 70 °C (nt H07RNF) / Keskkonnamperatuur = 30 °C.

2.8 Kuulmiskahjustuste oht

	OHT
	KUULMISKAHJUSTUSTE OHT Seadme töötamise ajal tuleb kasutada sobivaid kuulmiskaitsevahendeid.

2.9 Käsitsus-, käitus- ja hooldustoimingutega seotud ohud

Turvalisuse huvides peavad kõiki töid tegema vastava väljaõppe saanud ja nõuetekohaste töövahenditega töötajad. Seadet tuleb hooldada regulaarselt ja hoolikalt, kasutades üksnes originaalvaruosi. Kaitsekinnaste kandmine on kohustuslik.



Ettevaatusabinõud kütuste käsitlemisel:

	OHT
	MÜRGITUS- VÕI PLAHVATUSOHT Järgige kehtivaid kohalikke õlitoodete käitlemise eeskirju. Mahuti tohib täita ainult siis, kui mootor on seisatud ja jahtunud. Mahuti täitmise ajal on keelatud kasutada lahtist tuld, tekitada sädemeid, suitsetada või telefoniga helistada. Veenduge alati pärast kütuse lisamist, et paagi kork on korralikult kinni. Eemaldage kõik kütusejäljed puhta lapiga ja oodake enne seadme käivitamist, kuni aurud on hajunud. Kui kütus jääb mitmeks tunniks kõrgemale temperatuurile (näiteks kanistrid või generaator päikese kätte pargitud autos), võivad eralduda kahjulikud aurud ning põhjustada mürgistus- või halva enesetunde riski. Seadmes kasutatavad vedelikud, nagu õlid ja kütused, on ohtlikud ained. Ärge hingake neid sisse ega neelake alla ja vältige naha pikaajast või korduvat kokkupuudet nendega.

Ettevaatusabinõud akude käsitlemisel:

	OHT
	MÜRGITUS- VÕI PLAHVATUSOHT Järgige aku tootja ettekirjutusi. Kasutage ainult elektrit mittejuhtivaid tööriistu. Hoidke eemale leegist või lahtisest tulest. Tagage laadimise ajal piisav õhutus.

Peatükk 3. Elektrigeneraatori tundmaõppimine

3.1 Piltide seletused

Kaanepildid võimaldavad tuvastada erinevaid seadme detaile. Juhendi protseduurides viidatakse detailidele tähtede ja numbritega: „A1“ tähistab näiteks joonise A tähist 1.

Maandusklemm	A1	Klapp	A9	Õhufilter	A16
Aku	A2	Starter	A10	Ratas	D1
Õlivarras	A3-B1	Pistikupesad	A11	Õhufiltri kaas	D2
Varda ülemine tähis	B2	Seiskamishoob	A12	Tiibmutter	D3
Varda alumine tähis	B3	Õli väljalaskeava kork	A13-B4	Paberist filtrielement	D4
Õli täiteava kork	A4	Õlifilter	A14-B6	Kummitihend	D5
Tasemenäidik	A5	Õlifiltri polt	B5	Summuti	A17
Kütusepaagi kork	A6	Kütusefilter	A15-C1	Kaitseülilitid	A18
Kütusekraan	A7	Kütusefiltri kinnitusrõngad	C2	GSC101-Generator Smart Care	A19
Võti	A8	Kütusefiltri kinnitusrõnga polt	C3		

Seadmel võib olla valik "GS101-Generator Smart Care" option (A19): boks Bluetooth GSC101 edastab teie telefoni installitava rakenduse kaudu kogu teabe, mis on seadme puhul edaspidi vajalik, näiteks hoolduste tähtajad, teenindusabi, volitatud edasimüüjate loend vajalike varuosade hankimiseks.



3.2 Esmakordne käivitamine

Seadme kättesaamisel ja töölerakendamisel:

1. Kontrollige, kas seade on korras ja kas kõik teie tellitud osad on olemas.
2. Kui seade on varustatud transpordilatiga, võtke see välja.
*Transpordilatt on mootori all maandusklemmi juures paiknev metallplaat. See on vajalik seadme transportimiseks, kuid häirib seadme optimaalset tööd (müra, vibratsioon).
Transpordilati eemaldamiseks: kergitage seadet veidi ja asetage see toele, seejärel eemaldage mutter (1) ja transpordilatt (2).*
3. Kontrollige õli ja kütuse taset, vajadusel lisage õli ja kütust.
4. Vajadusel ühendage aku, alustades plussklemmist.
Jälgige ühendades aku klemmide polaarsust: äravahetamine võib elektriseadmestikku tõsiselt kahjustada.

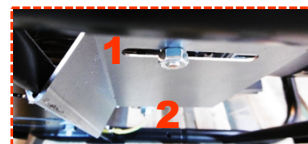

Mõned seadmed vajavad sissetöötamisaega. Küsige täpsemat teavet lähimast esindusest.

3.3 Aku paigaldamine

1. Ühendage punane juhe aku positiivse (+) klemmiga (A2).
2. Ühendage must juhe aku miinusklemmiga (-).

3.4 Rakenduse Generator Smart Care ühendamine

Seadmel võib olla valik "GS101-Generator Smart Care" (A19):

1. kinnitage boks Bluetooth GSC101 seadmele,
2. laadige alla ja installige telefoni või tahvelarvutisse tasuta rakendus Generator Smart Care*,
3. looge konto,
4. aktiveerige telefonis või tahvelarvutis Bluetooth,
5. järgige rakenduse juhiseid telefoni või tahvelarvuti ühendamiseks boksiga Bluetooth GSC101.

Rakenduses Generator Smart Care kuvatakse kogu teave, mis on seadme puhul edaspidi vajalik, näiteks hooldustähtaegade märguanded ja meeldetuletused, teenindusabi, volitatud edasimüüjate loend vajalike varuosade hankimiseks.



*Tasuta saadaval App Store'i ja Google Play kaudu (võivad kaasneda telefonioperaatori kohaldatavad tasud).

Peatükk 4. Generaatori kasutamine

Enne generaatori igakordset kasutamist:

1. kontrollige, kas generaator on nõuetekohaselt paigaldatud ja valmis käivitamiseks;
2. veenduge, et olete aru saanud kõikidest kasutamistoimingutest.
Generaatori viivitamatuks seiskamiseks pöörake võti asendisse „OFF“ ja sulgege kütusekraan.

4.1 Valige kasutamiskoht

 OHT	MÜRGISTUSE OHT – VINGUGAAS SURMAOHT
	Vingugaas on värvitu, lõhnatu ja mitteärritav gaas, mis võib tekitada surmavaid kahjustusi vähem kui tunni aja jooksul. Kasutage seadet alati hästiõhutatud kohas, kus gaasid ei saaks koguneda. Peavalu, iiveldustunde või oksendamise korral: peatage viivitamatult seade, õhutage ruumi, viige inimesed ruumist välja ja pöörduge kiirabi poole.

1. Valige puhas, hästi õhutatud ja ilmastikukindel ruum.
2. Asetage seade tasasele ja horisontaalsele pinnale, mis on piisavalt vastupidav, et generaator ei vajuks sellest läbi.
Seadmed on ette nähtud statsionaarselt töötamiseks. neid ei tohi paigaldada sõidukile või muule liikuvale platvormile ilma vastava uuringuta, mis võtaks arvesse seadme paigaldamise ja kasutamise iseärasusi.
3. Veenduge, et seadme kalle üheski suunas ei oleks suurem kui 10°.

4.2 Kontrollige generaatori üldist seisukorda (poldid, voolikud jne)

Vaadake kogu seade üle enne iga käivitamist ja pärast iga kasutust, et ennetada rikkeid ja kahjustusi.

1. Veenduge, et seade on puhas, eriti pöörake tähelepanu õhu sisselaskevadele (mootori õhu sissevõtuava, õhutusavad, õhufilter...).
2. Kontrollige kõigi torude ja voolikute seisukorda ning veenduge, et puuduvad lekked.
Torud ja voolikud peab välja vahetama spetsialist, pöörduge lähimasse esindusse.
3. Keerake uuesti kinni kõik poldid, mis on logisema hakanud.
Plokikaane polte peab pingutama spetsialist, pöörduge lähimasse esindusse.

4.3 Kontrollige õlitaset ja lisage õli

1. Kui seadet on kasutatud, siis laske sellel vähemalt 30 minutit jahtuda.
2. Tõmmake välja õlitaseme mõõtevarras (A3-B1) ja kuivatage see.
3. Pange õlitaseme mõõtevarras uuesti oma kohale ja seejärel võtke see uuesti välja.
4. Kontrollige visuaalselt õlitaset; see peab asuma õlivarda ülemise (B2) ja alumise (B3). tähise vahel.
*Kui õlitase on liiga madal: avage õli täiteava kork (A4), lisage lehtri abil õli ja keerake õli täiteava kork kinni.
Kui õlitase on liiga kõrge: kasutage sobivat mahutit ja laske ülelligne õli välja.*
5. Enne mõõtevarda tagasiasetamist kontrollige õlitaset uuesti.
6. Kuivatage õlijäägid puhta lapiga ja veenduge, et lekkeid ei ole.

4.4 Kontrollige kütusetaset ja lisage kütust

Kontrollige kütusetaseme näidiku (A5) abil visuaalselt kütuse taset. Lisage vajaduse korral kütust:

1. Mahutit tohib täita ainult siis, kui mootor on seisatud ja jahtunud.
2. Keerake lahti kütusepaagi kork (A6).
3. Täitke kütusepaak leetri abil ja ärge laske kütusel maha valguda.
Ärge pange paaki liiga täis (täitekaelas ei tohi kütteainet olla).
4. Keerake kütusepaagi kork uuesti kinni.
5. Pühkige kõik kütteaine plekid puhta lapiga ära.

4.5 Käivitage elektrigeneraator

Kui olete teinud igapäevased kontrollitoimingud ja lugenud hoolega läbi kõik ohutuseeskirjad:

1. Avage kütusekraan (A7).
2. Keerake võti (A8) asendisse „B“, seejärel asendisse „C“.
Seade käivitub.

4.5.1 Käivitage elektrigeneraator

Kui elektrooniline käivitus ei toimi, käivitage seade käsitsi:

1. Avage kütusekraan (A7).
2. Pöörake käivitus- ja seiskamisvõti (A8) asendisse „B“:
3. Liigutage klappi (A9, I).
4. Tõmmake aeglaselt starteri käepidemest (A10), kuni tunnete teatud takistust, seejärel laske aeglaselt tagasi.
5. Tõmmake käivitit järsult ja tugevasti, siis laske aeglaselt tagasi.
Kui seade ei käivitunud, korraldage toimingut kuni mootori käivitumiseni.
6. Enne seadme kasutamist oodake, kuni mootori temperatuur hakkab tõusma.
7. Liigutage klappi (O).

4.6 Kasutage tarneelektrit

1. Laske seadmel soojeneda ja oodake, kuni selle kiirus muutub ühtlaseks (umbes 3 kuni 5 min.).
2. Ühendage voolu tarbivad lisaseadmed toitepesadega (A11), mis asuvad seadmel.

Ainult Prantsusmaa puhul: Meie seadmed on varustatud pistikupesadega, mille maanduskontakt asub külgmistes labades. Erandjuhtudel, kui teie seadmed on varustatud ühe maandustihvtiga, kasutage adapterit. Pärast kasutamist võtke adapter alati lahti ja hoidke seda hoolikalt niiskuse eest. Jälgige alati, et seadme pistikupesade kate oleks suletud: kahjustumise oht (hermeetilisuse kadumine).



Maandustihvt.
Kasutage
adapterit.



Maanduskontakt
külgmistes
labades: OK.

4.7 Lülitage elektrigeneraator välja

1. Eemaldage pistikud pistikupesadest (A11) ja sulgege seejärel seadme pistikupesade katted.
2. Laske seadmel 1 kuni 2 minutit tühjalt töötada.
3. Pöörake võti (A8) tagasi asendisse „A“:
Võtme tõrke korral seisake seade seiskamishoova abil (A12).
4. Sulgege kütusekraan (A7).
5. Veenduge, et seadme õhutus on piisav ning tulekahjuohtu vältimiseks oodake enne seadme katmist ja hoiustamist, kuni seade on täielikult jahtunud.
Ka pärast generaatori seiskumist eraldub mootorist soojust.

Peatükk 5. Elektrigeneraatori hooldus

Turvalisuse huvides tuleks lasta seadet regulaarselt ja korralikult hooldada vastava väljaõppega inimestel, kes on varustatud asjakohaste tööriistadega ja kelle tegevus vastab kehtivatele eeskirjadele. Kohustuslikud hooldustööd on kirjas hooldustabelis. Nende läbiviimise sagedus on umbkaudne ning kehtib kütuse ja õliga töötavatele seadmetele, mis vastavad selles juhendis toodud tehnilistele andmetele. Lühendage hooldusvälpsid vastavalt seadme kasutustingimustele ja vajadustele. Seadme garantiid ei kohaldata, kui seadet ei ole nõuetekohaselt hooldatud.

5.1 Märkused seoses kasuteguriga

Regulaane ja nõuetekohane hooldus tagab seadme ohutu ja nõuetekohase töö. **Õli, õhufiltri filtrielement ja teatud juhtudel süüteküünel on kulumaterjalid, mille nõuetelevastavusest sõltub seadme nõuetekohane töötamine. Neid tuleb vahetada regulaarselt ja vastavalt vajadusele (kasutusvalmiduses hooldekomplektide viitenumbrid on kirjas vastavates tehniliste omaduste tabelites.** Hooldusnõuete mittejärgimine muudab garantii kehtetuks. Küsimuste või eritööde asjus pöörduge lähimasse esindusse, kus antakse nõu ja remonditakse seadet.

5.2 Hooldusväljade tabel

Hooldustööde tegemise sagedus on umbkaudne ning kehtib kütuse ja õliga töötavatele seadmetele, mis vastavad selles juhendis toodud tehnilistele andmetele. Lühendage hooldusväljad vastavalt seadme kasutustingimustele ja vajadustele. Tehke hooldusgraafikus ettenähtud hooldustööd isegi siis, kui näidatud töötundide arv ei ole täis. **Seadme garantiid ei kohaldata, kui seadet ei ole nõuetekohaselt hooldatud.**

Tehrav toiming:		Pärast		Tundides või kuudes/aastates, sõltuvalt esimesena saabuvast tähtajast		
		5 töötunni järel	3 kuu või 50 töötunni järel	Iga 6 kuu või 100 töötunni järel	Iga 2 aasta või 200 töötunni järel	Iga 2 aasta või 500 töötunni järel
Seade	Seadme puhastamine		X	X	Üldine ülevaatus tuleb lasta teha meie esinduses. Prantsusmaa: 08 06 80 01 07 (kõnepõhine hind).	Üldine ülevaatus tuleb lasta teha meie esinduses. Prantsusmaa: 08 06 80 01 07 (kõnepõhine hind).
	Kontrollige aku laetust		X	X		
Õli	Vahetamine	X	X	X*		
	Vahetage välja filter		X	X		
Kütus	Vahetage välja filter		X	X		
Õhufilter	Vahetamine		X	X		
Hooldustööde puhul kasutatavate detailide viitenumberid:			RKDS1	RKDS1		

*KOHLERi õli kasutamisel võib õlivahetusvälja pikendada 150 töötunnini.

5.3 Hooldustööde tegemine

1. Seisake seade ja laske sel vähemalt 30 minutit jahtuda.
2. Eemaldage süüteküünla või -küünalde klemmid ning lahutage käivitusaku miinus клемmi juhe (kui seade on akuga varustatud).
3. Tehke hooldustööd vastavalt sellele juhendile, seadme kahjustamise vältimiseks kasutage üksnes originaalvaruosi või nendega samaväärseid detaile..

5.3.1 Vahetage välja õlifilter ja õli

Kasutatud õli ja filter tuleb käidelda või kõrvaldada vastavalt kohalikele eeskirjadele. Õli väljavoolu tõhustamiseks on soovitatav enne tühjendamist generaatorit eelnevalt kümnekond minutit kaitada, et õli vedelamaks muutuks.

Laske õlil välja voolata:

1. Kasutades sobivat anumad, laske mootoriõli täielikult välja, eemaldades õli väljalaskeava korki (A13-B4) ja täiteava korki (A4).
2. Enne tühjendusava korki tagasipanemist laske õlil täielikult välja voolata.

Vahetage välja õlifilter:

3. Õlifiltri eemaldamiseks keerake kuuskantvõtmega lahti selle kinnituspolst (B5).
4. Eemaldage õlifilter (A14-B6) ja visake see ära.
5. Puhastage õlifiltri hoidikut ja määrige õlifiltri tihendit puhta mootoriõliga.
6. Asetage kohale uus õlifilter ja pange kohale õlifiltri kaas, keerates kinni selle kinnituspoldi.

Täitke mootor õliga:

7. Veenduge, et õli väljalaskeava kork on kinni ning täitke leetri abil süsteem käesolevas juhendis soovitatud omadustega õliga, kontrollides regulaarselt õlitaset õlivarda abil.
Õlitase peab asuma õlivarda ülemise ja alumise tähise vahel. Kui õlitase on liiga madal, lisage õli. Kui õlitase on liiga kõrge, laske üleliigne õli välja.
8. Kontrollige lekete puudumist ning pühkige kõik õlijäljed puhta lapiga ära.

5.3.2 Vahetage kütusefiltri

1. Sulgege kütusekraan (A7) ja asetage õlifiltri (A15-C1) alla sobiva suurusega anum.
2. Pange tähele kütusefiltri paigaldamise suunda.
3. Vajutage kinnitusrõngaid (C2) ja võtke lahti voolikud.
4. Keerake lahti kütusefiltri kinnitusrõngas (C3), eemaldage vana kütusefilter ja visake see ära.
5. Paigaldage uus kütusefilter õiges suunas voolikute külge ja kinnitage kahe kinnitusrõnga abil.
6. Keerake kinni filtri kinnitusrõnga polt.
7. Avage kütusekraan ja kontrollige lekete puudumist.
8. Pühkige kõik kütuseplekid puhta lapiga ära ning sulgege kütusekraan.

5.3.3 Vahetage mootori õhufilter.

1. Keerake lahti ratas (D1) ja eemaldage õhufiltri kaas (D2).
2. Eemaldage tiibmutter (D3) ja võtke filtrielement (D4) välja.
3. Vahetage filtrielement uue vastu.
4. Kontrollige kummitihendi (D5) seisukorda ja laske see vajadusel välja vahetada.
5. Asetage kohale filtrielemendid, tiibmutter, pange tagasi õhufiltri kaas ja keerake kinni selle kinnitusratas.

5.3.4 Tehke elektrigeneraator puhtaks

Nõuetekohaseks töötamiseks tuleb seadet regulaarselt puhastada. Kui seade on paigaldatud siseruumi, veenduge, et paigalduskoht on puhas ja nõuetekohases seisukorras. Kui seadet kasutatakse välitingimustes (ehitusplatsid, tolmune või porine keskkond, metsaala, korrosiooni soodustav keskkond ...), tuleb seda puhastada sagedamini.

Veejoa või kõrgsurvepesuri kasutamine võib seadet tõsiselt kahjustada ja on seetõttu keelatud.

1. Puhastage hoolikalt mootori õhu sissevõtu- ja väljalaskeavad ja sädemekaitse, kui seade on sellega varustatud.
2. Peske seadet veega, millesse on segatud nõrgatoimelist puhastusvahendit (nt autošampooni), seejärel loputage puhta veega, et kõrvaldada puhastusaine jäägid.
Kasutada võib ka puhastusvahtu ning kuivatada pehme ja imava lapiga. Raskesti eemaldatavaid plekke ja mustust saab kõrvaldada sobiva lahustiga (näiteks lakibensiiniga) ning kuivatada pehme ja imava lapiga.
3. Kontrollige seadme üldist seisukorda (lekete puudumine, poltide, ühenduste ja voolikute kinnitused jne).
4. Kasutage kahjustatud osadel roostetamisvastast vahendit, vajaduse korral asendage kahjustatud osad.
Kasutage üksnes originaalvaruosi ja pöörduge vajaduse korral esindusse.

Peatükk 6. Generaatori transport ja säilitamine

6.1 Transpordi- ja käsitsemistingimused

Seadme käsitsemine toimub ilma jõudu kasutamata ja katkestusteta, kui olete hoolikalt ette valmistanud seadme paigutuse hoidmiseks või kasutamiseks. Enne statsionaarset paigaldamist haagisele või sõidukisse pidage nõu meie esindusega.

Enne seadme teisaldamist võtke kõik vajalikud ettevaatusabinõud:

1. Veenduge, et valitud marsruudid oleksid siledad ja heas korras. Kui siiski tuleb sõita konarlikul teel, valage kütus enne sõidu alustamist kanistrisse ümber.
2. Kontrollige hoolikalt kinnitustetailide pingutust, sulgege kütusekraan (kui see on olemas) ja võtke käivitusaku ühendused lahti (kui see on olemas).
3. Seadet tuleb kindlasti transportida harilikus kasutusasendis, mitte kunagi külili. Veenduge, et seade ei saa vedavast sõidukist välja kukkuda, samas ärge pingutage kinnitusvahendeid ülemäära (seadme kahjustamise oht).

6.2 Säilitustingimused

Seda hoiustamisprotseduuri tuleb järgida, kui seadet ei kasutata kuni ühe aasta jooksul. Pikema hoiuaja puhul on soovitatav pöörduda lähimasse esindusse või käitada seadet mõne tunni jooksul aastas ja hoiustada seejärel uuesti vastavalt nõuetele.

1. Käivitage seade ja laske mootoril töötada, kuni see seiskub kütuse lõppemise tõttu.
2. Jälgige, et kütusekraan oleks avatud ja vahetage kütusefilter (A15-C1).
Seadme kütusesüsteem tühjeneb, mis tagab seadme paremad hoiustamistingimused.
3. Sulgege kütusekraan (A7).
4. Ühendage aku lahti (A2).
5. Vahetage õli.
6. Vahetage õhufilter (A16).
7. Puhastage seade ja katke see kaitsekattega.
8. Paigutage seade tavaasendis puhtasse, kuiva ja hästi ventileeritud kohta.

7.1 Pisirikete diagnostika

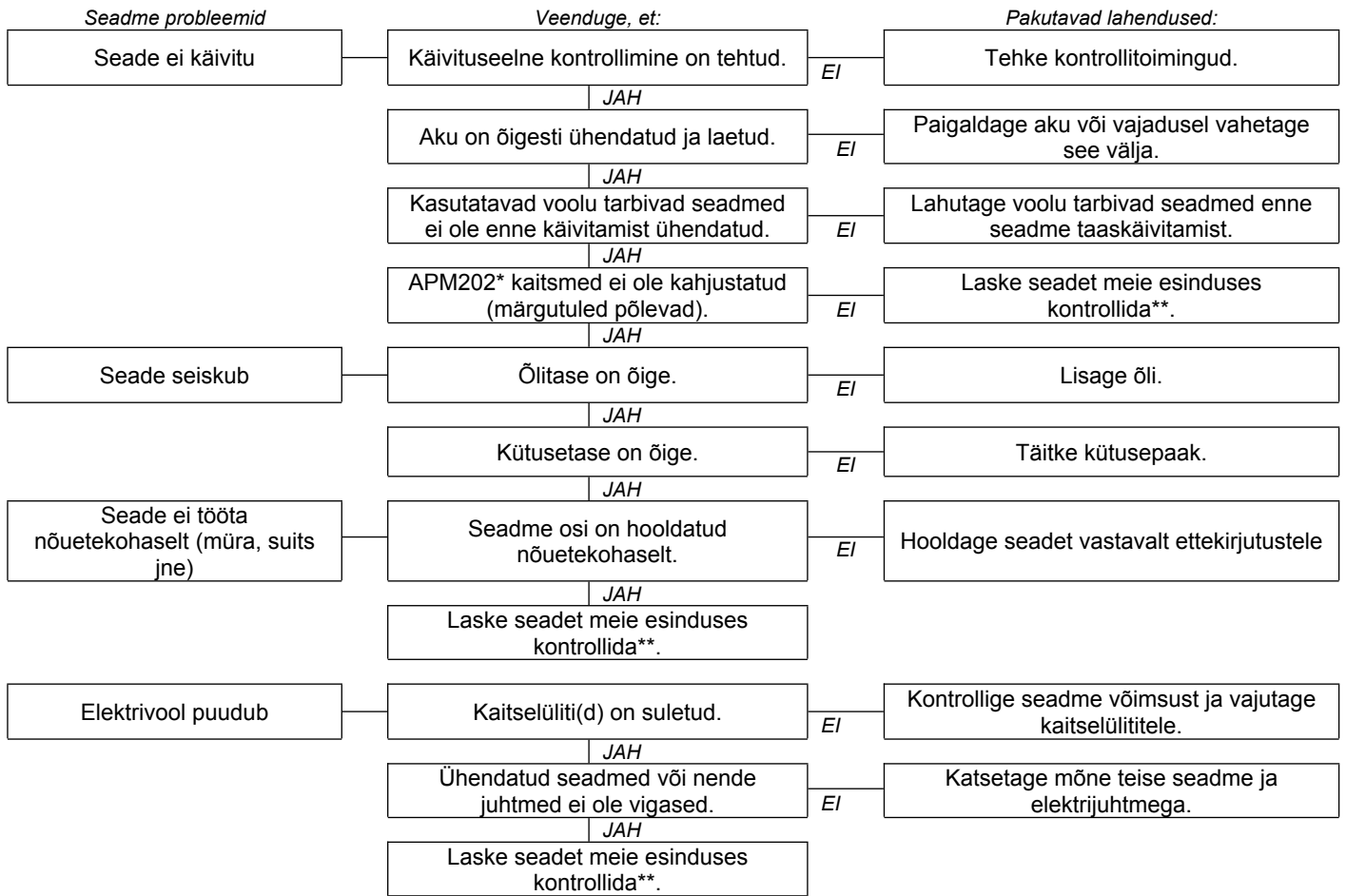

* kui seade on varustatud vastava süsteemiga:
 ** Prantsusmaa: 08 06 80 01 07 (kõnepõhine hind).

7.2 Generator Smart Care

Kui seadmel on valik "GS101-Generator Smart Care" (A19) ja kui rakenduses Generator Smart Care kuvatakse vastav märguanne, tuleb boksi Bluetooth GSC101 patareid välja vahetada (ligikaudu kahe aasta järel).

1. Avage boksi kaas väikese ristpeaga kruvikeeraja abil,
2. eemaldage kasutatud patareid ja viige need ümbertöötamiseks jäätmete kogumispunkti,
3. paigaldage uued AAA-patareid vastavalt nende asetusele (+/-),
4. Pange boksi kaas tagasi ja kruvige see hoolikalt kinni.

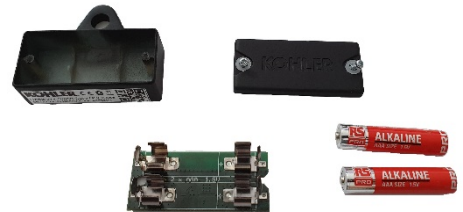

Peatükk 8. Tehnilised näitajad

8.1 Kasutustingimused

Seadmete mainitud töötulemused on saavutatud tingimustel, mis vastavad standardile ISO 8528-1(2005)-le:
 Baromeetriline rõhk kokku: 100 kPa - Hoidmiskeskonna temperatuur 25°C (298°F) - Suhteline õhuniiskus: 30 %
 Seadmete töötulemused kahanevad umbes 4% võrra iga kord, kui temperatuur tõuseb 10%, ja/või 1% võrra, kui kõrgus suureneb 100 m võrra. Seadmed töötavad ainult paiksetena.

8.2 Elektrigeneraatori suutlikkus

Enne seadme ühendamist ja töölepanekut arvutage välja kasutatavate seadmete nõutav elektrivõimsus (vattides)*. Nõuetekohaseks töötamiseks peab samaaegselt kasutatavate seadmete koguvõimsus olema

- suurem kui 60% seadme nimivõimsusest (alakoormuse oht);
- pideval töötamisel väiksem kui seadme nimivõimsus (ülekoormuse oht).

Sagedasel või pikaajalisel töötamisel ala- või ülekoormusega võib seade kiiresti kahjustuda. Sellisel juhul tekkinud kahjustusi seadme garantii ei kata.

* See võimsus on tavaliselt kirjas tehnilistes näitajates või seadme andmeplaadil. Teatud seadmed nõuavad käivitumiseks suuremat võimsust. Vajalik miinimumvõimsus ei tohi olla suurem kui seadme maksimumvõimsus.

8.3 Elektrigeneraatori tuvastamine

Seadme andmesilt (vt näidist) on kleebitud kahest võrust ühe siseküljele või korpusele.

Generating set – Groupe électrogène – Grupo electrogeno



Code	(G) 3499231001257
Desc1	PERFORM 4500
SDMO Industries, 12 bis rue de la Villeneuve CS 92848, 29228 BREST Cedex 2	
P max (LTP) (kW): 4.20 (D)	U(V): 230 (J)
P rated (COP) (kW): 3 (E)	I(A): 13.9 (H)
Cos Phi: 1.0 (F)	Hz: 50 (I)
Masse (Weight): 61.5 (A)	IP23 (K)
ISO 8528 - Classes B (L)	
N° 12-2016-75361126-001 (M)	

- | | |
|-----------------------|--------------------|
| (A): Mudel | (G): Mass |
| (B): CE/EAC märgis | (H): Voolutugevus |
| (C): Tagatud müratase | (I): Voolusagedus |
| (D): Maksimumvõimsus | (J): Pinge |
| (E): Nimivõimsus | (K): Kaitseaste |
| (F): Võimsustegur | (L): Viitestandard |
| | (M): Seerianumber |

Seerianumbreid küsitakse seadme remontimisel või varuosade tellimisel. Alleshoidmiseks kirjutage seadme ja mootori seerianumbrid siia alla.

Seadme seerianumber	Mootori mark: (nt Kohler)	Mootori seerianumber: (nt Kohler "SERIAL NO. 4001200908")
...../..... -

8.4 Omadused

Mudel	DIESEL 4000 E XL C5	DIESEL 6000 E XL C5	DIESEL 6500 TE XL C5
Maksimaalne võimsus	3400 W	4900 W	5200 W
Nimivõimsus	2720 W	4159 W	4159 W
Helirõhu tase 1 m kaugusel	92 dB(A)	93 dB(A)	93 dB(A)
Akustilise mõõtmise viga	0,69 dB(A)	0,69 dB(A)	0,69 dB(A)
Mootori tüüp	KD350E_C5	KD15-440E_C5	KD15-440E_C5
Hoolduskomplekt	RKDS1	RKDS1	RKDS1
Soovitatav kütus	Diislikütus	Diislikütus	Diislikütus
Kütusepaagi maht	16 L	16 L	16 L
Soovitatav õli	15W40	5W40	5W40
Õlikarteri maht	1,20 L	1,50 L	1,50 L
Õliandur*	O	O	O
Alalisvool	X	X	X
Vahelduvvool	230V-11,8A	230V-18,1A	400V-6A
Kaitselüliti(d)**	O	O	O
Pistikupesade tüüp	2 x 2P+T-230V-10/16A	1 x 2P+T-230V -10/16A /1 x 2P+T 230V-32A	1 x 2P+T 230V-10/16A /3P+T+N 400V-16A
Aku	A2	A2	A2
Mõõtmed p x l x k	81 x 55,5 x 59 cm	81 x 55,5 x 59 cm	81 x 55,5 x 59 cm
Mass (ilma kütuseta)	84 kg	103 kg	108 kg

o: seeriavarustuses x: võimatu

*Õli ohutusandur: Kui karteris puudub õli või kui õlirõhk on liiga madal, peatab õli ohutusandur kahjustuste vältimiseks automaatselt mootori. Sellisel juhul kontrollige mootori õlitaset ja lisage õli vastavalt vajadusele, enne kui kontrollite muid rikke põhjusi.

**Kaitselüliti: Generaatori elektrivõrku kaitsevad üks või mitu termomagnetilist, diferentsiaal- või termokatkestit. Ülekoormuse või lühiühenduste korral võib elektriga varustatus katkeda.

Vajaduse korral vahetage generaatori kaitselüliti ümber sama nimiväärtuse ja omadustega kaitselüliti vastu.

8.5 Soovitatav kütuse kvaliteet

Järgnevatele omadustele mittevastava kütuse kasutamine võib põhjustada seadmele pöördumatuid kahjustusi, mille korral garantiid ei kohaldata.

- Puhtus ja kvaliteet: veenduge, et kasutatav diislikütus ei sisalda vett ning et see on puhas (ei ole aegunud või saastunud).
- Tähistus: ASTM D975 - 1D või 2D, EN590 või samaväärsed kütused.
- Kui välistemperatuur on madalam kui 0°C: kasutage spetsiaalkütust (küsi nõu meie edasimüüjalt).

Soovitatav on kasutada sama tüüpi kütust kogu seadme kasutusaja jooksul. Kui seadet kasutatakse harva (alla 1 korra kuus), tuleb igal kasutuskorral kasutada uut kütust või lisada kütusepaaki stabiliseerivat lisandit.

8.6 EÜ vastavusdeklaratsioon

Meie, SDMO Industries, aadress 270 rue Kerervern, 29490 GUIPAVAS / CS 40047, 29801 BREST CEDEX 9 – Prantsusmaa, kinnitame enda vastutusel, et järgmist tüüpi generaatorid:

Seadme kirjeldus:	Mark:	Kaubanduslik nimetus:	Tüüp:	Seerianumber:
Generaator	KOHLER-SDMO	DIESEL 4000 E XL C5	3499231004302	09-2019-00000000-000 > 52-2026-99999999-999
		DIESEL 6000 E XL C5	3499231004333	
		DIESEL 6500 TE XL C5	3499231003763	

- vastavad ohutusnõuetele, mis on sätestatud madalpinge direktiivis **2014/35/EL** (26. veebruar 2014), rakendatakse harmoneeritud standardeid EN 60204-1: 2006 (AMD 1 2006, COR 2010),
- Vastavad järgmiste direktiivide nõuetele:
 - Masina direktiiv **2006/42/EÜ** (17. mai 2006), rakendatakse ühtlustatud standardit EN ISO 8528-13 : 2016
 - Elektromagnetilise ühilduvuse direktiiv **2014/30/EL** (26. veebruar 2014), rakendatakse ühtlustatud standardeid EN 60034-1: 2010 (COR 2010) / EN 61000-6-1: 2007 / EN 61000-6-2: 2005 (COR 2005) / EN 61000-6-3: 2007 (AMD1 2011, AMD1/COR 12) / EN 55011: 2009 (AMD 1 2010)
 - Direktiiv teatavate ohtlike ainete kasutamise piiramise kohta elektri- ja elektroonikaseadmetes - **2011/65/EL** (8. juuni 2011) rakendatakse harmoneeritud standardeid EN IEC 63000 : 2018

Seade ei ole ette nähtud kasutamiseks väljaspool heliedastust oluliselt piiravat ümbrist (oluline on suunata heitgaasid väliskeskkonda ja näha ette asjakohane ventileerimine, et vältida inimeste või loomade tervisekahjustusi).

Tehnilise dokumentatsiooni koostamise ja hoidmise õigusega isiku nimi ja aadress:

L. ANDRIEUX, 270 rue de Kerervern, 29490 GUIPAVAS / CS 40047, 29801 BREST CEDEX 9 – Prantsusmaa.
GUIPAVAS, 08/2020

L. ANDRIEUX
President, SDMO Industries



KAUBANDUSLIK GARANTII

SDMO Industries pakub Teie seadmele kaubanduslikku garantiid, mille teostab edasimüüja, kellelt te seadme ostsite ja mida kohaldatakse vastavalt järgmistele tingimustele:

KESTUS:

Seadme garantii kestus on 36 kuud või 2000 tundi alates ostukuupäevast, sõltuvalt varasemalt saabuvast tähtjast. Kui seade ei ole varustatud tunniloenduriga, arvestatakse tööaega 8 tundi päeva kohta.

GARANTII RAKENDAMISE TINGIMUSED:

Garantii rakendub seadme esimesele kasutajale müümise kuupäevast. Garantii antakse koos seadmega edasi, kui esimene kasutaja loovutab seadme tasuta või tasu eest järgmisele kasutajale, seejuures jätkub esialgse garantii kehtivus ilma garantiiaja pikenedamiseta.

Garantiid kohaldatakse üksnes loetava ostutšeki esitamisel: kui sellel on märgitud ostukuupäev, seadme tüüp, seerianumber ning edasimüüja nimi, aadress ja kaubanduslik pitser. *SDMO Industries* jätab endale õiguse mitte kohaldada garantiid juhul, kui puuduvad dokumendid, mis võimaldavad tõendada seadme ostmise kohta ja aega. Garantii annab kasutajale õiguse nõuda *SDMO Industries* töökojas tehtud ekspertiisi alusel defektseks tunnistatud seadme või selle detailide remonti või asendamist, seejuures on ettevõtte *SDMO Industries* õigus garantiiga seotud kohustuste täitmiseks muuta seadme ehitust. Garantii alusel asendatud seade või selle detailid lähevad üle ettevõtte *SDMO Industries* omandusse.

GARANTII PIIRANGUD:

Garantii kehtib seadmete puhul, mille paigaldamine, kasutamine ja hooldamine vastab ettevõtte *SDMO Industries* esitatud dokumentidele ning hõlmab seadme tööhäireid, mis on tingitud seadme ehituse, valmistamise või materjalidega seotud defektidest. *SDMO Industries* ei taga seadme omaduste püsimist ega seadme töötamist või usaldusväärset, kui seda kasutatakse spetsiifilistel eesmärkidel. Ettevõtte *SDMO Industries* vastutus ei laiene materiaaletest kahjustustest tulenevatele või mittetulenevatele mittemateriaalsele kahjustusele, sealhulgas, aga mitte ainult: tootmiskatkestustest tulenev kahju, seadme kasutamise võimaluses puudumisest tingitud mis tahes kulud või kahjud jne. Garantii on piiratud üksnes seadme või mõne selle detaili parandamise või asendamisega seotud kuludega ning ei hõlma kulumaterjale. Garantii hõlmab seega detailide maksumust ja töökulu, kuid ei hõlma transpordikulud. Seadme või selle detailide transpordikulud kuni *SDMO INDUSTRIES*i või tema edasimüüja töökojani kannab klient, tagasisuunalise transpordi kulud katab *SDMO Industries*. Olukorras, kus garantiitingimusi ei kohaldata, kannab klient kõik transpordikulud.

GARANTII VÄLISTAMISTINGIMUS.

Garantiid ei kohaldata järgmistel juhtudel: seadme transportimisel tekkinud kahjud; ebaõige või ettevõtte *SDMO Industries* soovitudele mittevastav või tehnilisi norme ja ohutusnõudeid eirav paigaldus; soovitudele mittevastavate varuosade, kütuse või määrdeainete kasutamine; nõuetele mittevastav või ebakohane seadme kasutamine; seadme või selle sõlmede ehituse muutmise või ümberehitamine ilma ettevõtte *SDMO Industries* loata; seadme või selle sõlmede tavapärane kulumine; kahjustused, mis on tingitud hooletusest, järelevalve puudumisest või seadme ebaõigest hooldamisest või puhastamisest; vääraratu jõu toime, loodusõnnetused või välised põhjused (looduskatastroof, tulekahju, löögid, üleujutus, välgulööki jne); seadme kasutamine ebapiisava koormusega; seadme hoidmine nõuetele mittevastavates tingimustes. Garantii ei hõlma samuti järgmisi detaile: käivitussüsteemid (akud, starterid, käivitid), filtrid, veorihmad, kaitsmed, lülitid, lambipirnid, ümberlülitid ning kõik kulumaterjalid ja -detailid.

GARANTII RAKENDAMINE.

Garantii rakendamiseks tuleb pöörduda seadme müünud edasimüüja poole. *SDMO Industries* palub võtta kaasa seadme ostutšeki ja võtta ühendust edasimüüjaga või vajaduse korral ettevõtte *SDMO Industries* klienditeeninduse osakonnaga. Ettevõtte *SDMO Industries* klienditeenindus on valmis vastama Teie küsimustele garantii rakendamise tingimuste kohta; meie kontaktandmed on järgmised: *SDMO Industries*, 270 rue de Kerervern – 29490 GUIPAVAS / CS 40047- 29801 BREST CEDEX 9 – Te: Prantsusmaa 0.806.800.107 (kõnepõhine hind) – Faks: +33298416307.

ÕIGUSJÄRGNE GARANTII.

Järgnev teave on tarbijale, kes on määratletud kui füüsiline isik, kelle tegevus ei ole käsitatav kaubandusliku, tööstusliku, käsitööstusliku või vaba ametkondliku tegevusena.

SDMO Industries on vastutav teie seadme nõuetele vastavuse eest lähtuvalt tingimustest, mis on sätestatud tarbijakaitse seadustiku artiklis L. 211-4 ja sellele järgnevates artiklites ning vastavalt tsiviilseadustiku artiklis 1641 ja sellele järgnevates artiklites sätestatud tingimustel müüdnud toote varjatud vigade eest. Nõuetekohasuse garantiil alusel:

- on Teil 2 aasta jooksul alates seadme üleandmisest õigus nõuda vastavusgarantii kohaldamist.
- Teil on õigus valida teie seadme parandamise või väljavahetamise vahel, seejuures kohaldatakse tarbijakaitse seadustiku artiklit L. 211-9;
- teile ei laiene kohustus tõendada seadme vastavusviga 6 kuu jooksul alates seadme üleandmisest. Alates 18. märtsist 2016 pikendatakse seda tähtaega 24 kuuni, välja arvatud kasutatud seadmete ostu korral.

Õigusjärgset vastavusgarantiid kohaldatakse sõltumatult SDMO Industries pakutavast kaubanduslikust garantiist.

Teil on samuti õigus nõuda seadme varjatud vigade garantiid tsiviilseadustiku artiklis 1641 sätestatud tingimustel. Teie poolt tõendatud seadme varjatud vea olemasolul on teil tsiviilseadustiku artikli 1644 kohaselt õigus valida ostust loobumise või hinnaalanduse kohaldamise vahel.

Tarbimisseadustiku sätted

Artikkel L 211-4

Müüja on kohustatud pakkuma lepingule vastavat seadet ning on vastutav seadme müügihetkel olemasolevate vastavusvigade eest. Müüja on samuti vastutav vastavusvigade eest, mis tulenevad seadme pakendamise, kokkupanemise- või paigaldamisjuhistest, kui tema vastutus on sätestatud müügilepingus või kui need toimingud on tema teostatud.

Artikkel L 211-5

Lepingule vastavuse tagamiseks peab seade:

1° olema kohane samalaadse seadme eeldatavaks kasutuseks ning vajadusel:

- vastama müüja antud kirjeldusele ning olema selliste omadustega, mida müüja tutvustas ostjale näidise või mudeli abil;
- olema selliste omadustega, mida ostja võis õiguspäraselt eeldada vastavalt müüja või tema esindaja esitatud avalikele kinnitustele eeskätt reklaami või seadme märgistuse abil;

2° või olema selliste omadustega, mis on määratletud lepinguosaliste ühise kokkuleppega või olema kohane kasutaja määratletud erikasutuseks, millest on müüjat teavitatud ja millega müüja on nõustunud.

Artikkel L 211-12

Tegevus, mis on tingitud vastavusveast, aegub kahe aasta möödumisel seadme üleandmisest.

Artikkel L 211-16

Kui ostja nõuab müüjalt teiseid toote omandamisel või remontimisel selle toote viimist garantiitingimustega sätestatud seisukorda, lisandub iga vähemalt seitsme päeva pikkune toote kinnipidamisaeg järelejäänud garantiiperioodile. Seda aega arvestatakse alates ostja remondinõude esitamisest või alates toote asjaomaseks remontimiseks kättesaadavaks tegemisest, kui see kättesaadavaks tegemine toimub remondinõude esitamisest hiljem.

Tsiviilseadustiku sätted

Artikkel 1641

Müüja suhtes kohaldatakse garantiikohustust seoses müüdnud toote varjatud vigadega, mis muudavad toote kõlbmatuks ettenähtud kasutuse jaoks või vähendavad sel määral selle kasutuse ulatust, et ostja ei oleks kõnealust toodet omandanud, või omandanud madalama hinna eest, kui ta oleks neist vigadest olnud teadlik.

Artikli 1648 1. lõige

Varjatud vigadest tingitud toimingud toote omandaja poolt peavad toimuma kahe aasta jooksul alates vea avastamisest.

KOPSAVILKUMS

Nodaļa 1.	Ievads
Nodaļa 2.	Drošības norādījumi un noteikumi (cilvēku drošība)
Nodaļa 3.	Apgūstiet ģeneratoragregāta uzbūvi un darbības principus
Nodaļa 4.	Ģeneratoragregāta ekspluatācija

Nodaļa 5.	Ģeneratoragregāta tehniska apkope
Nodaļa 6.	Ģeneratoragregāta parvadašana un glabašana
Nodaļa 7.	Nelielu darbības traucējumu novēršana
Nodaļa 8.	Tehniskās specifikācijas
Nodaļa 9.	Garantijas nosacījumi

Nodaļa 1. Ievads

UZMANĪBU!	Mantisks kaitējums Pirms izmantošanas uzmanīgi izlasiet šo instrukciju, kā arī norādījumus par drošību. Glabāiet šos materiālus visu iekārtas darbmužu un rūpīgi ievērojiet sniegtos piesardzības, lietošanas un tehniskās apkopes norādījumus.

Šajā instrukcijā iekļautās informācijas pamatā ir tehniskie dati, kas bija pieejami tās drukāšanas brīdī (instrukcijā iekļautajiem fotoattēliem nav nekādas saistošas nozīmes). Tā kā mēs pastāvīgi vēlamies uzlabot mūsu produktu kvalitāti, šie dati var tikt mainīti bez iepriekšēja brīdinājuma. Iesniedzot pieprasījumu mūsu tīmekļa vietnē (www.sdmo.com), saņemsiet instrukciju oriģinālus franču valodā.

Šajā instrukcijā norādei uz bīstamību izmantoti divi apzīmējumi:

	BĪSTAMI! APDRAUD APKĀRTĒJO CILVĒKU VESELĪBU APDRAUD DZĪVĪBU (ja piemērojams) Norāde par bīstamiem apstākļiem, kas var izraisīt bojāeju vai radīt smagu traumu. Neievērojot norādījumus, tiek apdraudēta apkārtējo cilvēku veselība un dzīvība.
[Atbilstoši attēli]	

UZMANĪBU!	Mantisks kaitējums [Apdraudēts aprīkojums] Norāda riska situāciju. Neievērojot norādījumus, iespējams gūt vai radīt vieglas traumas vai nodarīt materiālus zaudējumus.

Nodaļa 2. Drošības norādījumi un noteikumi (cilvēku drošība)

Lai nepieļautu cilvēku dzīvības vai veselības apdraudējumu, rūpīgi jāizlasa un obligāti jāievēro drošības norādījumi un noteikumi. Ja Jums rodas šaubas par to, vai esat pareizi sapratis šos norādījumus, sazinieties ar tuvāko mūsu pārstāvi.

2.1 Uz ģeneratoragregāta piestiprināto piktogrammu skaidrojums

BĪSTAMI!	BĪSTAMI! Elektriskās strāvas trieciena risks	ZEME	BĪSTAMI! Apdegumu risks	Pirms iedarbināšanas pārbaudiet eļļas līmeni.
				BĪSTAMI! 1 - Skatīt ar iekārtu piegādāto dokumentāciju. 2 - Toksiskas izplūdes gāzes. Nedrīkst ekspluatēt slēgtā vai slikti vēdināmā telpā. 3 - Pirms degvielas iepildes apturiet dzinēju.
1	2	3		

2.2 Visparīga informācija



Nekad neļaujiet citām personām izmantot iekārtu, pirms tām nav sniegtas nepieciešamās instrukcijas. Nekad neļaujiet bērniem pieskarties iekārtai, pat ja tā ir izslēgta, un izvairieties darbināt iekārtu dzīvnieku klātbūtnē (tie var nobīties, sākt trakot u.tml.). Jebkurā gadījumā ievērojiet vietējo likumdošanu par iekārtu izmantošanu. Izplūdes gāze, degviela un eļļa ir toksiski produkti, tādēļ veiciet visus nepieciešamos aizsardzības pasākumus.

2.3 Norādījumi par apkārtnes vides aizsardzību

Motoreļļa jānotecina šim nolūkam paredzētā traukā: nekad nenoteciniet un neizlejiet motoreļļu uz zemes! Iespēju robežās izvairieties no skaņu atbalsošanās no sienām vai citām konstrukcijām (tas palielina skaļumu).



Ja izmantojat iekārtu mežainā, krūmainā vai zālainā apvidū un ja trokšņu slāpētājs nav aprīkots ar dzirksteļu slāpētāju, attīriet pietiekami plašu zonu un ievērojiet lielu piesardzību, lai dzirksteles neizraisītu ugunsgrēku. Pēc iekārtas izņemšanas no ekspluatācijas (iekārtas darbmuža beigās) tas jānodod atkritumu savākšanas punktā.

2.4 Ar izplūdes gāzēm saistīti riski

 BĪSTAMI!	PASTĀV SAINDĒŠANĀS RISKS APDRAUD DZĪVĪBU Oglekļa oksīds izplūdes gāzēs var izraisīt nāvi, ja ieelpotajā gaisā tā koncentrācija ir pārāk liela. Iekārta vienmēr jāizmanto labi vēdināmās vietās, kur nevar uzkrāties gāzes.
	

Drošības apsvērumu dēļ un lai nodrošinātu ģeneratoragregāta pareizu darbību, ir nepieciešama laba ventilācija (pastāv saindēšanās, motora pārkaršanas, negadījumu vai tuvumā esošā aprīkojuma un mantas bojājumu risks). Ja darbi ir jāveic ēkā, obligāti jānodrošina izplūdes gāzu izvadīšana no telpām, kā arī piemērota ventilācija, lai neapdraudētu ēkā esošos cilvēkus vai dzīvniekus.

2.5 Ugunsgrēka risks



 BĪSTAMI!	UGUNSGRĒKA RISKS APDRAUD DZĪVĪBU Nekad nedarbiniet iekārtu vietās, kur atrodas sprādzienbīstamas vielas (pastāv dzirksteļu risks). Novietojiet tālāk jebkuras uzliesmojošas vai sprādzienbīstamas vielas (degvielu, eļļu, lupatas u. c.) iekārtas darbības laikā. Nekad iekārtu tās darbības laikā vai neilgi pēc tās apturēšanas nepārklājiet ar kādu materiālu : vienmēr pagaidiet, līdz motors atdziest (vismaz 30 minūtes).
	

2.6 Apdegumu risks

UZMANĪBU	
	Pirms jebkādu darbu veikšanas uzgaidiet, līdz dzinējs ir atdzisis (ne mazāk kā 30 minūtes).

Darbināšanas laikā un uzreiz pēc apturēšanas karsta eļļa, dzinējs vai trokšņa slāpētājs, tiem pieskaroties, var izraisīt apdegumus.

2.7 Navejošas elektrotraumas risks

 BĪSTAMI!	ELEKTROTRAUMAS RISKS APDRAUD DZĪVĪBU Ģeneratoragregāti to izmantošanas laikā rada elektrisko strāvu, tāpēc ir jāievēro spēkā esošie normatīvie akti un šajā instrukcijā sniegtie uzstādīšanas un lietošanas noteikumi. Ja rodas šaubas par uzstādīšanas jautājumiem, sazinieties ar mūsu tuvāko pārstāvi. Nepievienojiet ģeneratoragregātu citiem strāvas padeves avotiem (piemēram, kopējam elektrības sadales tīklam); uzstādiet šādu avotu inverteru. Nekādā gadījumā neaiztieciat atsegtus savienojumus vai kabeļus, kuriem bojāta izolācija. Ar ģeneratoragregātu nekādā gadījumā nedarbojieties slapjām rokām vai kājām. Nekādā gadījumā neļaujiet uz iekārtas nokļūt šķidrums vai nokrišņiem, kā arī nenovietojiet to uz mitras zemes.
	

2.7.1 Pagaidu vai daļēji pagaidu montāža (būvlaukums, izrāde, gadatirgus u. tml.)

A - Ja iekārtas komplektācijā nav iekļauta iebūvēta diferenciālā aizsargierīce (standarta komplektācija ar izolētu iekārtas iezemēšanas spaiļi neitrālo vadu):

- pie katra iekārtas elektriskā izvada jāuzstāda kalibrēta (30 mA) diferenciālā ierīce (katra ierīce jāuzstāda vismaz 1 m attālumā no iekārtas, nodrošinot aizsardzību pret nelabvēlīgiem laikapstākļiem).
- Ja periodiski izmanto vienu vai vairākas pārnēsājamās vai mobilās iekārtas, iekārta nav jāiezemē.

B - Ja iekārtas komplektācijā ir iekļauta iebūvēta diferenciālā aizsargierīce (komplektācija ar neitrālu maiņstrāvas ģeneratoru, kas pieslēgts iekārtas iezemēšanas spaiļi, – izmantošanai TN vai TT shēmā):

- Iekārtas iezemēšana: piestiprināt vara stiepli ar 10 mm² šķērsgriezumu pie iekārtas iezemēšanas spaiļi (A1) un pie galvanizēta tērauda stieņa, kas iedziļts 1 m dziļi zemē.

2.7.2 Fiksēta montāža vai tīkla darbības traucējumi

Ja elektroapgāde tiek nodrošināta stacionārā režīmā (piemēram, kā rezerves enerģijas avots elektrotīkla darbības traucējumu gadījumā), iekārtas elektrisko pieslēgšanu drīkst veikt tikai kvalificēts elektriķis, ievērojot uzstādīšanas vietā spēkā esošos normatīvos aktus. Iekārtas nav paredzētas pieslēgšanai tieši pie ietaises (pastāv elektriskās strāvas trieciena izraisītas nāves vai materiālo zaudējumu risks).

A - Ja iekārtas komplektācijā nav iekļauta iebūvēta diferenciālā aizsargierīce (standarta komplektācija ar izolētu iekārtas iezemēšanas spaiļi neitrālo vadu):

- Lietot strāvas avota inverteru.
- Iekārta nav jāiezemē.

B - Ja iekārtas komplektācijā ir iekļauta iebūvēta diferenciālā aizsargierīce (komplektācija ar neitrālu maiņstrāvas ģeneratoru, kas pieslēgts iekārtas iezemēšanas spaiļi, – izmantošanai TN vai TT shēmā):

- lietot strāvas avota inverteru.
- Iekārtas iezemēšana: piestiprināt vara stiepli ar 10 mm² šķērsgriezumu pie iekārtas iezemēšanas spaiļi (A1) un pie galvanizēta tērauda stieņa, kas iedziļts 1 m dziļi zemē.

2.7.3 Mobils lietošanas veids

Iekārtas ir paredzētas stacionārai izmantošanai. Neveicot izpēti un neņemot vērā dažādās iekārtas uzstādīšanas prasības un lietošanas īpatnības, nav uzstādāmi automašīnai vai citai pārvietojamai iekārtai. Ir aizliegta jebkāda izmantošana kustībā. Ja iezemēšana nav iespējama, pieslēdziet iekārtas iezemēšanas spaiļi (A1) transportlīdzekļa masas slēdzim.

2.7.4 Pieslēgums un kabeļu izvēle

Visiem savienojumiem jāizmanto elastīgs un stingrs kabelis ar gumijas apvalku atbilstoši standartam IEC 60245-4 vai līdzīgi kabeli, kā arī kabeli ir jāuztur darbderīgā stāvoklī. Vienam elektriskajam kontaktam pievienojiet tikai vienu I klases elektrisko iekārtu, un pieslēdziet to, izmantojot kabeli ar PE aizsargvadu (zaļš un dzeltens); šis aizsargvads nav nepieciešams II klases iekārtām. Šajā tabulā norādītās šķērsriezumu laukumu un garumu vērtības ir jāievēro uzstādīšanas laikā vai elektrisko pagarinātāju izmantošanas gadījumā.

Iekārtas veids:		vienfāzes						trīsfāzu			
Iekārtas kontaktligzdas veids:		10 A		16 A		32 A		10 A		16 A	
Ieteicamais kabeļa šķērsriezums:		mm ²	ASV vadu standarts	mm ²	ASV vadu standarts	mm ²	ASV vadu standarts	mm ²	ASV vadu standarts	mm ²	ASV vadu standarts
Izmantojamā kabeļa garums	0–50 m	4	10	6	9	10	7	1,5	14	2,5	12
	51–100 m	10	7	10	7	25	3	2,5	12	4	10
	101–150 m*	10	7	16	5	35	2	4	10	6	9

*Norādītais kabeļa garums ir lielākais pieļaujamais garums, ko nedrīkst pārsniegt.

Izvietojuma veids = kabeļa ievietošana kabeļu trasēs vai neperforētā kapsulā/pieļaujamais sprieguma kritums = 5%/vairākdzīslu/PVC tipa kabelis 70°C (piemēram, H07RNF)/apkārtējā gaisa temperatūra = 30°C.

2.8 Dzirdes zuduma risks

BĪSTAMI!	DZIRDĒŠANAS RISKS Uzturoties blakus darbībā esošai iekārtai, obligāti lietojiet piemērotus dzirdes aizsarglīdzekļus.

2.9 Ar pārvietošanas darbībām, izmantošanu un uzturēšanu saistīti riski

Drošības nolūkā visi ar iekārtu saistītie darbi jāuztic kompetentam un pienācīgi aprīkotam personālam. Apkopes darbi ir jāveic regulāri un rūpīgi un ir jāizmanto tikai oriģinālās rezerves daļas. Obligāti jāvalkā cimdi.



Piesardzības pasākumi, rīkojoties ar naftas produktiem:

BĪSTAMI!	SAINDĒŠANĀS RISKS UN SPRĀDZIENBĪSTAMĪBA Ievērojiet vietējo normatīvo aktu prasības, kas attiecas uz darbībām ar naftas produktiem. Veiciet uzpildi, kad iekārta ir apturēta un dzinējs ir atdzisis. Tvertnes uzpildes laikā ir aizliegts tuvoties atklātai liesmai, radīt dzirksteles, smēķēt vai lietot tālruni. Pēc uzpildes vienmēr pārbaudiet, vai tvertnes vāks ir pareizi aizskrūvēts. Noīrieties visus degvielas atlikumus ar tīru drānu un pirms ģeneratoragregāta ieslēgšanas uzgaidiet, līdz izklīst tvaiki. Ja degviela tiek vairākas stundas pakļauta paaugstinātai temperatūrai (piemēram, kannas vai ģeneratoragregāts transportlīdzeklī, kas novietots saulē), var izdalīties kaitīgi tvaiki un izraisīt intoksikāciju vai radīt neērtības. Iekārtu darbības nodrošināšanai izmantotie šķidrums (piemēram, degviela un eļļa) ir bīstami. Neieelpot un nenorīt! Izvairīties no ilgstošas vai atkārtotas saskares ar ādu!

Piesardzība, rīkojoties ar akumulatoru

BĪSTAMI!	SAINDĒŠANĀS RISKS UN SPRĀDZIENBĪSTAMĪBA Ievērojiet akumulatora ražotāja norādījumus. Izmantojiet tikai ar izolāciju pārklātus darbarīkus. Nodrošiniet pienācīgu attālumu no liesmām vai uguns. Uzlādes laikā telpas ir pienācīgi jāvēdina.

Nodaļa 3. Apgūstiet ģeneratoragregāta uzbūvi un darbības principus

3.1 Attēlu skaidrojumi

Pēc attēliem uz vāka var noteikt dažādas iekārtas detaļas. Veicamās darbības instrukcijā ir aprakstītas, izmantojot apzīmējumus, kurus veido burts un cipars, piemēram, « A1 » nozīmē A attēla atzīmi Nr. 1.

Iezemēšanas spaile	A1	Elektrovārsts	A9	Gaisa filtrs	A16
Akumulators	A2	Palaidējs	A10	Manšete	D1
Eļļas mērstienis	A3-B1	Strāvas kontaktligzdas	A11	Gaisa filtra pārsegs	D2
Mērstieņa augšējā robeža	B2	Bremžu svira	A12	Spārnuzgrieznis	D3
Mērstieņa apakšējā robeža	B3	Eļļas noliešanas vāciņš	A13-B4	Papīra detaļa	D4
Eļļas uzpildes korkis	A4	Eļļas filtrs	A14-B6	Gumijas savienojums	D5
Degvielas līmeņrādis	A5	Eļļas filtra skrūve	B5	Izpūtēja trokšņa slāpētājs	A17
Degvielas tvertnes vāciņš	A6	Degvielas filtrs	A15-C1	Drošinātāji	A18
Degvielas krāns	A7	Degvielas filtra stiprinājuma gredzens	C2	GSC101-Generator Smart Care	A19
Atslēga	A8	Degvielas filtra savienojuma gredzena skrūve	C3		

Iekārtai var būt uzstādīts izvēles aprīkojums "GS101-Generator Smart Care" option (A19): Bluetooth GSC101 bloks pārraida uz lietojumprogrammu, kas jāinstalē jūsu mobilajā tālrunī, visu informāciju, kas ir noderīga iekārtas uzraudzībai, piemēram, apkopei, pilnvaroto tālākpārdevēju karte jebkuriem rezerves daļu pieprasījumiem.



3.2 Pirma darbība

Iekārtu saņemot un nododot ekspluatācijā:

1. pārlicinieties, vai iekārta ir labā stāvoklī un ir piegādātas visas detaļas.
2. Ja zem iekārtas ir transportēšanas paliktnis, izņemiet to.
*Transportēšanas paliktnis ir metāla plāksne, kas novietota zem motora, zemētājspaiļu tuvumā. Tā ir noderīga transportēšanas laikā, lai nodrošinātu iekārtai optimālus apstākļus (ierobežotu troksni un vibrācijas).
Lai to izņemtu: viegli paceliet iekārtu un novietojiet to uz kluča, pēc tam noņemiet uzgriezni (1) un paliktni (2).*
3. Pārbaudiet eļļas un degvielas līmeni un, ja nepieciešams, papildiniet to.
4. Nepieciešamības gadījumā pievienojiet akumulatoram spaiļes, sākot ar spaiļes pievienošanu pie pozitīvā pola.
Pievienojiet spaiļes tikai pie atbilstošajiem akumulatora poliem: pretējā gadījumā var rasties nopietni elektroiekārtas bojājumi.

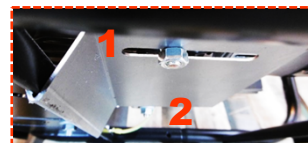

Dažām iekārtām ir nepieciešams piestrādes laiks – lai iegūtu vairāk informācijas, sazinieties ar mūsu tuvāko pārstāvi.

3.3 Akumulatora uzstādīšana

1. Pievienojiet sarkano vadu akumulatora (A2) pozitīvajai (+) spaiļei.
2. Pievienojiet melno vadu pie akumulatora negatīvās spaiļes (-).

3.4 Pievienot Generator Smart Care

Iekārtai var būt uzstādīts izvēles aprīkojums "GS101-Generator Smart Care" (A19):

1. piestiprināt Bluetooth GSC101 bloku iekārtai,
2. lejupielādēt un instalēt bezmaksas lietojumprogrammu Generator Smart Care* mobilajā tālrunī vai planšetē,
3. izveidot kontu,
4. aktivizēt tālruņa vai planšetes Bluetooth,
5. izpildīt lietojumprogrammas norādījumiem, lai savienotu tālruni vai planšeti pārī ar Bluetooth GSC101 bloku.

Generator Smart Care parāda lietojumprogrammā visu informāciju, kas ir noderīga iekārtas uzraudzībai, piemēram, brīdinājumi un atgādinājumi par apkopes termiņu beigām, apkopes palīgsistēma, pilnvaroto tālākpārdevēju karte jebkuriem rezerves daļu pieprasījumiem.

*Pieejama App Store un Google Play bez maksas (izņemot tālruņa operatora piemēroto savienojuma maksu).

Nodaļa 4. Ģeneratoragregāta ekspluatācija

Pirms iekārtas izmantošanas veiciet turpmāk minēto.

1. Pārbaudīt, vai iekārta ir pareizi uzstādīta un sagatavota iedarbināšanai.
2. Pārlicināties, ka pareizi saprasti visu ekspluatācijas procedūru apraksti.
Lai steidzami apturētu iekārtas darbību: pagrieziet atslēgu pozīcijā "OFF" un aizveriet degvielas krānu (ja ietilpst).

4.1 Izmantošanas vietas izvēlēšanas

	<p>SAINDĒŠANĀS RISKS – OGLEKĻA MONOKSĪDS APDRAUD DZĪVĪBU</p> <p>Oglekļa monoksīds ir neredzams, bez smaržas un nav kairinošs, tas spēj nonāvēt mazāk nekā stundas laikā. Iekārta vienmēr jāizmanto labi vēdināmās vietās, kur nevar uzkrāties gāzes. Galvas sāpju, sliktas dūšas vai vemšanas gadījumā: nekavējoties izslēdziet iekārtu, izvēdiniet, evakuējiet telpu un izsauciet palīdzību.</p>
--	--

1. Izvēlieties tīru, vēdināmu un no laikapstākļu izmaiņām pasargātu vietu.
2. Novietojiet iekārtu uz līdzenas un horizontālas virsmas, kas ir pietiekami stingra, lai iekārta neiegrimtu.
Iekārtas ir paredzētas stacionārai izmantošanai. Tās nedrīkst uzstādīt transportlīdzeklī vai uz cita pārvietojama aprīkojuma, ja vien nav veikta izpēte, kurā ir ņemtas vērā dažādas ģeneratoragregāta izmantošanas īpatnības.
3. Pārlicinieties, ka iekārtas slīpums jebkurā virzienā nav lielāks par 10°.

4.2 Pārbaudiet, vai ģeneratoragregāta (skrūves, šļūtenes) stāvoklis ir atbilstošs

Pirms katras iedarbināšanas reizes un pēc katras izmantošanas reizes pārbaudiet iekārtu, lai novērstu jebkādas bojājumus vai nolietojumu.

1. Pārbaudiet, vai iekārta ir tīra, īpaši, gaisa ieplūdes zonas (dzinēja gaisa ieplūdes ligzda, ventilācijas atveres, gaisa filtrs utt.).
2. Pārbaudiet visus iekārtas cauruļvadus un šļūtenes, lai pārliecinātos, ka tās ir labā stāvoklī un tām nav noplūžu.
Cauruļvadi un šļūtenes jānomaina speciālistam, konsultējieties ar tuvāko pārstāvi.
3. Pievelciet visas vaļīgās skrūves.
Motora cilindra galviņas bultskrūves jāpievelk speciālistam, konsultējieties ar tuvāko pārstāvi.

4.3 Eļļas līmeņa pārbaude un papildināšana

1. Ja ģeneratoragregāts ticis darbināts, tad pēc apturēšanas ļaujiet tam atdzist vismaz 30 minūtes
2. Izņemiet eļļas līmeņa mērstieni (A3-B1) un noslaukiet.
3. Ielieciet eļļas līmeņa mērstieni atpakaļ un tad atkal izņemiet.
4. Vizuāli pārbaudiet līmeni, tam ir jābūt starp minimālo (B2) un maksimālo atzīmi uz mērstieņa (B3).
Ja eļļas līmenis ir pārāk zems: atveriet eļļas uzpildes vāciņu (A4), papildiniet eļļu, izmantojot piltuvi, tad aizveriet eļļas uzpildes vāciņu. Ja eļļas līmenis ir pārāk augsts: veiciet daļēju iztukšošanu piemērotā traukā.
5. Vēlreiz pārbaudiet līmeni, pēc tam ielieciet atpakaļ eļļas mērtastu.
6. Noslaukiet eļļas pārpalikumus ar tīru lupatu un pārbaudiet, vai nav noplūžu.

4.4 Degvielas līmeņa pārbaude un papildināšana

Vizuāli pārbaudiet degvielas līmeni ar degvielas līmeņrādi (A5). Ja nepieciešams, uzpildiet:

1. Veiciet uzpildi, kad iekārta ir apturēta un dzinējs ir atdzisis.
2. Atskrūvējiet degvielas tvertnes vāciņu (A6).
3. Caur piltuvi uzpildiet degvielas tvertni, rīkojoties uzmanīgi, lai nenolietu degvielu garām.
Neielejiet pārāk daudz degvielas rezervuārā (degviela nedrīkst atrasties iepildes kaklīnā).
4. Uzskrūvējiet atpakaļ degvielas tvertnes vāku.
5. Noīriet visus degvielas atlikumus ar tīru lupatiņu.

4.5 Ģeneratoragregāta iedarbinašana

Pēc tam, kad ir veiktas ikdienas pārbaudes un ir uzmanīgi izlasīti drošības ieteikumi un noteikumi:

1. Atveriet degvielas krānu (A7).
2. Pagrieziet atslēgu (A8) pozīcijā "B", pēc tam "C".
Iekārta tiek iedarbināta.

4.5.1 Ģeneratoragregāta iedarbinašana

Ja elektriskais palaidējs nedarbojas, iedarbiniet iekārtu manuāli :

1. Atveriet degvielas krānu (A7).
2. Pagrieziet iedarbināšanai un apturēšanai paredzēto atslēgu (A8) pozīcijā "B".
3. Iedarbiniet elektrovārstu (A9, I).
4. Lēni pavelciet palaidēja rokturi (A10), līdz jūtat pretestību, tad ļaujiet atiet lēnām atpakaļ.
5. Spēcīgi un ātri pavelciet iedarbināšanas rokturi, tad lēni to atlaidiet.
Ja iekārta nav iedarbināta, atkātojiet operāciju līdz dzinēja iedarbināšanai.
6. Pirms iekārtas izmantošanas sagaidiet, līdz motora temperatūra paaugstinās
7. Iedarbiniet elektrovārstu (O).

4.6 Saražotas elektroenerģijas izmantošana

1. Ļaujiet iedarbinātam ģeneratoragregātam sasniegt stabilu ātrumu un temperatūru (apmēram 3-5 min.).
2. Pieslēdziet izmantojamo aprīkojumu iekārtas elektriskajām kontaktligzdām (A11) .

Tikai Francijā: Mūsu iekārtas ir aprīkotas ar kontaktligzdām, kurām zemējuma kontaktu nodrošina sānu stieņi. Izņēmuma gadījumos, kuros jūsu aprīkojumam ir pieejams tikai zemējums ar kontaktdakšu, izmantojiet adapteri. Pēc izmantošanas beigām vienmēr atslēdziet adapteri un glabājiet to pret mitruma iedarbību drošā vietā. Vienmēr raugiet, lai iekārtas kontaktligzdu vāks būtu no jauna aizvērts: bojājumu risks (hermētiskuma zudums).



Zemējums ar kontaktdakšu. Izmantot adapteri.



Zemējums ar sānu stieņiem: labi.

4.7 Ģeneratoragregāta izslēgšana

1. Atvienojot pievienotās iekārtas (A11) un noslēdziet ģeneratoragregāta kontaktligzdu vāciņus.
2. Ļaujiet dzinējam darboties tukšgaitā 1 vai 2 minūtes.
3. Atgrieziet atslēgu pozīcijā „A” (A8).
Gadījumā, ja atslēga nedarbojas, apstādiniet iekārtu, iedarbinot bremžu sviru(A12).
4. Aizveriet degvielas krānu (A7).
5. Lai izvairītos no ugunsnelaimes riska, nodrošiniet iekārtai atbilstošu ventilāciju un sagaidiet līdz tā ir pilnībā atdzisusi pirms tā tiek aplāta un novietota uzglabāšanā.
Arī pēc iekārtas izslēgšanas dzinējs turpina izdalīt karstumu.

Nodaļa 5. Ģeneratoragregāta tehniska apkope

Drošības nolūkos ģeneratoragregāta apkope regulāri un apzinīgi jāveic personām, kurām ir nepieciešamā pieredze un kuru rīcībā ir piemēroti instrumenti, ievērojot spēkā esošās normatīvo aktu prasības. Veicamās apkopes darbības ir norādītas apkopes tabulā. To ieteicamais biežums ir aptuvenš un norādīts ģeneratoragregātiem, kas darbojas ar degvielu un eļļu atbilstoši šajā rokasgrāmatā dotajām specifikācijām. Tehniskās apkopes termiņi jāprecizē atkarībā no ģeneratoragregāta ekspluatācijas apstākļiem un vajadzībām. Garantija nav spēkā, ja nav pareizi veikti ģeneratoragregāta tehniskās apkopes darbi.

5.1 Iznemšana no ekspluatācijas

Regulāra un pareizi veikta apkope garantē iekārtas drošību un veiktspēju. **Eļļa, filtrējošie elementi un vajadzības gadījumā aizdedzes svece ir elementi, kuru stāvoklis vistiešāk ietekmē iekārtas darbības rādītājus. Regulāri un cik vien bieži nepieciešams tos nomainiet (vajadzības gadījumā skatiet atsauci uz lietošanai gatavo apkopes komplektu tehnisko parametru tabulā).** Neievērojot apkopes ieteikumus, garantija zaudē spēku. Par jebkuru jautājumu vai atsevišķu darbību sazinieties ar tuvāko pārstāvi; viņš pratīs sniegt ieteikumus un palīdzību.

5.2 Tehniskas apkopes terminu tabula

Apkopju ieteicamais biežums ir aptuvenš un norādīts iekārtām, kas darbojas ar degvielu un eļļu atbilstoši šajā rokasgrāmatā dotajām specifikācijām. Tehniskās apkopes termiņi jāsaīsina atkarībā no ģeneratoraģregāta ekspluatācijas apstākļiem un vajadzībām. Veiciet apkopes norādītajos kalendārajos termiņos, pat ja nav sasniegts darba stundu skaits. **Garantija nav spēkā, ja nav pareizi veikti ģeneratoraģregāta tehniskās apkopes darbi.**

Veicamā darbība:		Pēc		Stundās vai mēnešos/gadā, atbilstoši 1. sasniegtajam termiņam		
		5 darba stundām	3 mēnešiem / 50 darba stundām	Reizi 6 mēnešos / 100 darba stundās	Reizi 2 gados / 200 darba stundās	Reizi 2 gados / 500 darba stundās
Iekārta	Iztīriet iekārtu		X	X	Vispārējā pārbaude, kas jāuztic mūsu pārstāvjiem. Francijā: 0.806.800.107 (maksas zvans)	Vispārējā pārbaude, kas jāuztic mūsu pārstāvjiem. Francijā: 0.806.800.107 (maksas zvans)
	Pārbaudiet akumulatora uzlādes līmeni		X	X		
Eļļa	Atjaunojiet līmeni	X	X	X*		
	Nomainiet filtru		X	X		
Degviela	Nomainiet filtru		X	X		
Gaisa filtrs	Nomainiet		X	X		
Apkopju laikā izmantojamo detaļu atsauces:			RKDS1	RKDS1		

*Ja tiek izmantota KOHLER eļļa, termiņu var pagarināt par 150 darba stundām.

5.3 Tehniskas apkopes darbu veikšana

1. Izslēdziet iekārtu un nogaidiet vismaz 30 minūtes, līdz tā atdziest.
2. Atvienojiet uzgali no aizdedzes sveces vai svecēm un atvienojiet no akumulatora negatīvās "-" spaiļes, ja tāda uzstādīta.
3. Veiciet apkopi saskaņā ar šajā instrukcijā sniegtajiem norādījumiem un, lai novērstu jebkādu iekārtas sabojāšanas risku, izmantojiet tikai oriģinālās vai tām līdzvērtīgas rezerves daļas.

5.3.1 Nomainiet eļļas filtru un papildiniet eļļas līmeni

Izlietotā eļļa un filtrs jāpārstrādā vai jāiznīcina saskaņā ar vietējo normatīvo aktu prasībām. Lai eļļas maiņa būtu efektīvāka, pirms eļļas maiņas ieteicams ģeneratoraģregātam ļaut darboties apmēram desmit minūtes, lai eļļa kļūtu šķidrāka.

Eļļas iztecināšana:

1. Izmantojot piemērotu trauku, pilnībā izteciniet motora eļļu, noņemot eļļas iztukšošanas vāciņus (A13-B4) un eļļas uzpildes (A4).
2. Ļaujiet eļļai pilnībā iztukšoties, pirms uzlieciet atpakaļ eļļas iztukšošanas vāciņus.

Nomainiet eļļas filtru :

3. Ar seškanšu atslēgu atskrūvējiet stiprinājuma skrūvi (B5) eļļas filtra vākam, lai to noņemtu.
4. Noņemiet eļļas filtru (A14-B6) un izmetiet to.
5. Notīriet eļļas filtra balstu un jaunā eļļas filtra savienojumu pārklājiet ar tīru motoreļļu.
6. Uzlieciet jaunu eļļas filtru un uzlieciet vietā eļļas filtra vāku, pieskrūvējot stiprinājuma skrūvi.

Uzpildiet eļļu :

7. Ar aizvērtu eļļas iztukšošanas vāciņu, izmantojot piltuvi, iepildiet jaunu eļļu, kas atbilst šajā rokasgrāmatā norādītajām tehniskajām specifikācijām, regulāri pārbaudot līmeni, izmantojot eļļas līmeņa mērstieni.
Līmenim ir jābūt starp augšējo un apakšējo robežu uz mērstieņa. Ja eļļas līmenis ir pārāk zems, turpiniet uzpildi. Ja eļļas līmenis ir pārāk augsts, veiciet daļēju notecināšanu.
8. Pārliecinieties, vai nav eļļas noplūdes un noslaukiet eļļas paliekas, izmantojot tīru lupatu.

5.3.2 Nomainiet degvielas filtra

1. Aizgrieziet degvielas krānu (A7) un novietojiet atbilstošu trauku zem degvielas filtra (A15-C1).
2. Ievērojiet degvielas filtra uzstādīšanas virzienu.
3. Saspiediet stiprinājuma gredzenus (C2) un noņemiet šļūtenes.
4. Atskrūvējiet savienojuma gredzena skrūvi (C3), noņemiet lietoto degvielas filtru un izmetiet to.
5. Ievērojot uzstādīšanas virzienu, uzstādiet jauno degvielas filtru starp šļūtenēm, saspiežot stiprinājuma gredzenus.
6. Pieskrūvējiet atpakaļ savienojuma gredzena skrūvi.
7. Atveriet degvielas krānu un pārbaudiet, vai nav noplūžu.
8. Noslaukiet visas degvielas paliekas ar tīru drānu un aizveriet degvielas krānu.

5.3.3 Nomainīt gaisa filtru

1. Atskrūvējiet uzgriezni (D1) un noņemiet gaisa filtra vāku(D2).
2. Noņemiet spārnu uzgriezni(D3) un izņemiet filtra elementu(D4).
3. Nomainiet filtra elementu ar jaunu.
4. Pārbaudiet, vai gumijas blīvējums (D5) ir labā stāvoklī, un vajadzības gadījumā nomainiet to.
5. Rūpīgi novietojiet atpakaļ filtra elementu, spārnu uzgriezni un pēc tam gaisa filtra vāku, pievelkot uzgriezni.

5.3.4 Generatoragregata tīršana

Lai iekārta labi darbotos, tā ir regulāri jātīra. Ja iekārta uzstādīta telpās, vienmēr jāpārbauda, vai tā ir tīra un labā stāvoklī. Ja iekārta tiek izmantota ārā (būvlaukumā, putekļainā, dubļainā vai koroziju veicinošā vidē, vietā, kur aug daudz koku, u. tml.), tā ir jātīra biežāk.

Izmantojot ūdens strūklu vai augstspiediena mazgātāju, var nopietni sabojāt iekārtu, tādēļ tas ir aizliegts.

1. Ar suku uzmanīgi notīriet motora gaisa ieplūdes un izplūdes atveres un dzirksteļu slāpētāju, ja tāds uzstādīts.
2. Nomazgājiet iekārtu ar sūkli, kas samitrināts ūdenī ar piejauktu saudzējošu mazgāšanas līdzekli (piemēram, līdzekli automašīnas mazgāšanai), tad noskalojiet ar tīru ūdeni, lai izvairītos no mazgāšanas līdzekļa atstātām pēdām.
Izmantojot tīršanas putas, tās pēc tam jānoslauka ar mīkstu un uzsūcošu drāniņu. Noturīgus traipus un netīrumus iespējams noņemt ar piemērotu šķīdinātāju (lakbenzīnu vai līdzvērtīgu līdzekli) un notīrīt ar mīkstu absorbējošu drānu
3. Pārbaudiet iekārtas vispārējo tehnisko stāvokli (nav noplūžu, skrūves ir cieši pievilktas, šļūtenes un savienojumi ir kārtīgi nostiprināti u. c.)
4. Uz bojātajām detaļām uzklājiet pretrūsas līdzekli vai, ja nepieciešams, bojātās detaļas nomainiet.
Izmantojiet tikai ražotāja izgatavotas detaļas un, ja nepieciešams, sazinieties ar tā pārstāvi.

Nodaļa 6. Generatoragregata parvadašana un glabašana

6.1 Parvadašanas un parvietošanas nosacījumi

Ģeneratoragregāta iekraušanas un izkraušanas darbi jāveic bez pēkšņām un negaidītām kustībām, iepriekš sagatavojot glabāšanas vai izmantošanas vietu. Pirms jebkuras fiksētas uzstādīšanas uz piekabes vai transportlīdzekļa iekšpusē vispirms konsultējieties ar kādu no mūsu pilnvarotajiem pārstāvjiem.

Pirms jebkuras iekārtas transportēšanas veikt visus nepieciešamos piesardzības pasākumus:

1. Pārliecināties, ka noteiktais maršruts ir gluds un transportēšanai piemērots. Ja tomēr ir obligāti jābrauc pa nelīdzeniem ceļiem, pirms brauciena iztukšot degvielu kannā.
2. Pārbaudīt, vai skrūvsavienojumi ir kārtīgi pievilkti, aizvērt degvielas vārstu (ja tas ir uzstādīts) un atvienot akumulatoru (ja tas ir uzstādīts).
3. Iekārta jātransportē tādā pašā stāvoklī, kādā to parasti ekspluatē. To nekādā gadījumā nedrīkst novietot uz sāniem. Pārliecinieties, ka iekārta nevar no transportlīdzekļa nokrist, tomēr to pārāk stipri nepiespiežot (iekārtas sabojāšanas risks).

6.2 Glabāšanas apstākļi

Šī uzglabāšanas vai iezīmošanas procedūra ir jāizpilda gadījumā, ja ģeneratoragregāts netiek lietots 1 gadu. Ja ģeneratoragregāts netiks izmantots ilgāk, ieteicams sazināties ar tuvāko pārstāvi vai reizi gadā iedarbināt ģeneratoragregātu uz dažām stundām un pēc tam izpildīt uzglabāšanas procedūru.

1. Darbiniet dzinēju, kamēr tā darbība apstājas degvielas trūkuma dēļ.
2. Degvielas krāns aizvērts, nomainiet degvielas filtru (A15-C1).
Iztukšojiet degvielu no kontūra, lai nodrošinātu labāku iekārtas uzglabāšanu.
3. Aizveriet degvielas vārstu (A7).
4. Atvienojiet akumulatoru (A2).
5. Atjaunojiet eļļas līmeni.
6. Nomainiet gaisa filtru (A16).
7. Notīriet iekārtu un apsedziet to ar aizsargpārsegu.
8. Novietojiet to normālā lietošanas pozīcijā tīrā, sausā un labi vēdinātā vietā.

7.1 Nelielu bojājumu diagnostika

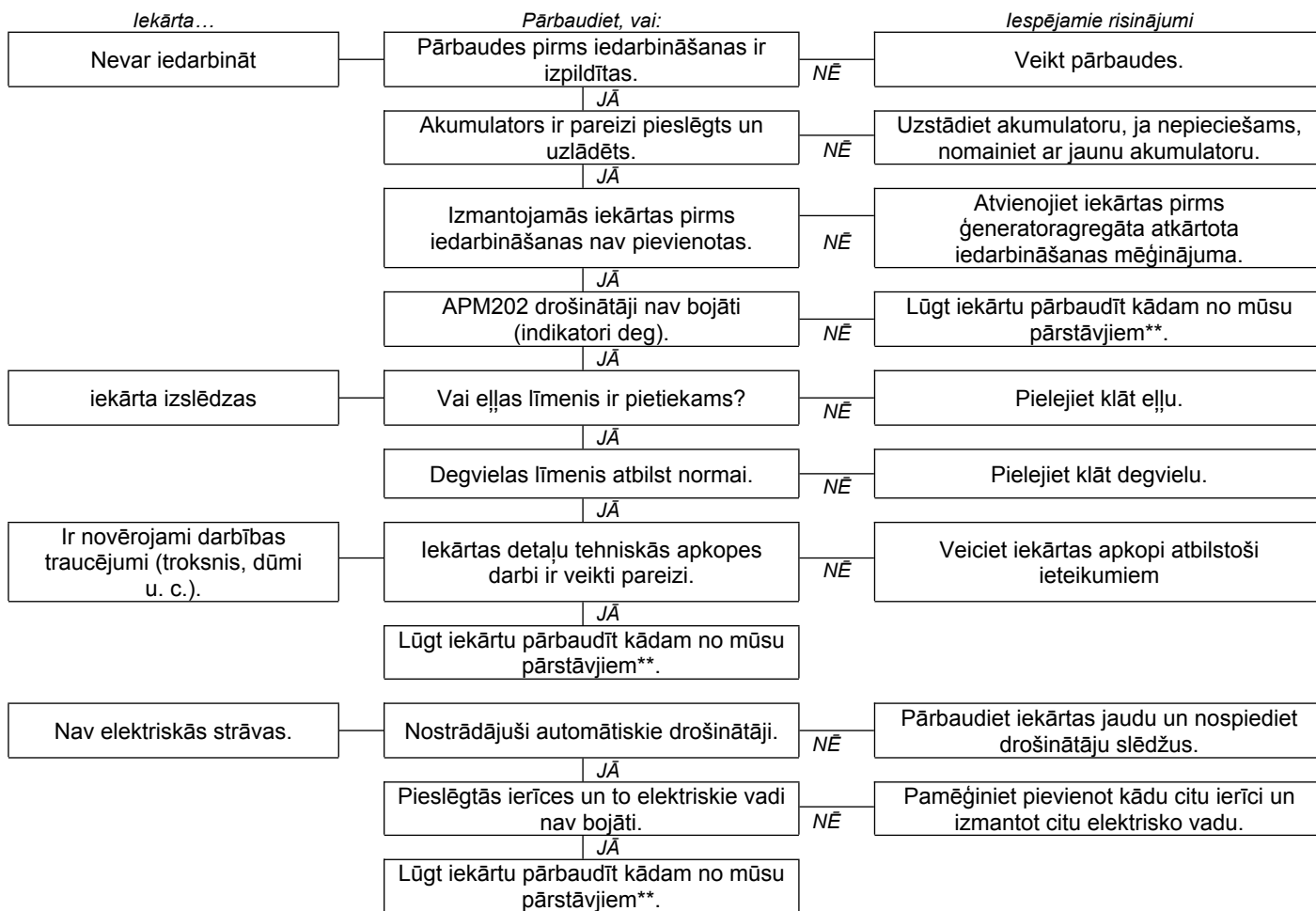

* ja minētais aprīkojums ir uzstādīts.
** Francija: 0.806.800.107 (maksas zvans)

7.2 Generator Smart Care

Ja iekārtai ir uzstādīts izvēles aprīkojums "GS101-Generator Smart Care" (A19), ir jānomaina baterijas Bluetooth GSC101 blokā, kad Generator Smart Care lietojumprogrammā parādās brīdinājums (aptuveni ik pēc diviem gadiem).

1. Atvērt bloka vāku, izmantojot mazu krustiņveida skrūvgriezi,
2. izņemt nolietotās baterijas un nodot tās to pārstrādei paredzētā atkritumu savākšanas punktā,
3. ievietot divas jaunas AAA baterijas, ievērojot uzstādīšanas virzienu (+/-),
4. aizvērt bloka vāku un rūpīgi aizskrūvēt to.



Nodaļa 8. Tehniskās specifikācijas

8.1 Lietošanas nosacījumi

Minētie iekārtu darbības rādītāji ir iegūti apstākļos, kas atbilst ISO 8528-1(2005) prasībām:

Kopējais atmosfēras spiediens: 100 kPa, apkārtējā gaisa temperatūra: 25°C (298 K) - relatīvais mitrums: 30 %.

Iekārtu darbības rādītāji samazinās par apmēram 4 % ar katru temperatūras kāpumu par 10 °C soli un/vai apmēram par 1 % ar katru atrašanās vietas augstuma palielinājuma par 100 m soli. Iekārtas ir paredzētas tikai stacionārai izmantošanai.

8.2 Ģeneratoragregāta jauda

Pirms ģeneratoragregāta pieslēgšanas un izmantošanas aprēķiniet, kāda elektriskā jauda ir nepieciešama izmantojamajām iekārtām (to izsaka vatos)*. Lai nodrošinātu pienācīgu sniegumu, vienlaikus izmantojamo iekārtu kopējai jaudai vatos ir:

- jāatbilst vairāk nekā 60% ģeneratoragregāta nominālās jaudas (citādi iespējama nepilnīga noslodze);
- nepārtrauktas izmantošanas gadījumā jābūt mazākai par ģeneratoragregāta nominālo jaudu (iespējama pārslodze).

Ja ģeneratoragregātu bieži vai ilgstoši darbina, pārslodzot vai noslogojot nepilnīgi, to iespējams ātri sabojāt. Šādu tehnisku bojājumu gadījumā garantija nav piemērojama.

*Šī elektriskā jauda parasti ir norādīta pie iekārtas tehniskajiem parametriem vai ražotāja tehnisko datu plāksnītē. Noteiktām iekārtām to iedarbināšanas brīdī ir nepieciešama lielāka jauda. Šāda minimālā nepieciešamā jauda nedrīkst pārsniegt ģeneratoragregāta maksimālo jaudu.

8.3 Generatoragregāta tehnisko datu plaksnīte

Ģeneratoragregāta tehnisko datu plaksnīte (kā zemāk redzamajā piemērā) ir pielīmēta iekšpusē vienai no divām sānu plaksnēm vai uz šasijas.

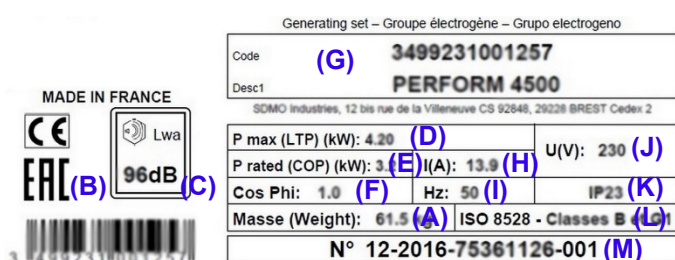

- (A): modelis
- (B): EK/GIP marķējums
- (C): akustiskās jaudas līmenis
- (D): maksimālā jauda
- (E): nominālā jauda
- (F): jaudas koeficients
- (G): masa
- (H): elektriskās strāvas stiprums
- (I): elektriskās strāvas frekvence
- (J): elektriskais spriegums
- (K): aizsardzības pakāpe
- (L): atsaucē standarts
- (M): sērijas numurs

Sērijas numuri ir jānorāda remontdarbu veikšanas vai rezerves daļu pieprasīšanas gadījumā. Pierakstiet zemāk redzamos ģeneratoragregāta un dzinēja sērijas numurus, lai tos saglabātu.

Ģeneratoragregāta sērijas numurs:	Dzinēja marka: (piemēram, „Kohler”)	Dzinēja sērijas numurs: (piemēram, „Kohler” (sērijas numurs 4001200908))
...../..... -

8.4 Specifikācijas

Modelis	DIESEL 4000 E XL C5	DIESEL 6000 E XL C5	DIESEL 6500 TE XL C5
Maksimālā jauda	3400 W	4900 W	5200 W
Aprēķinātā jauda	2720 W	4159 W	4159 W
Akustiskā spiediena līmenis 1 m attālumā	92 dB(A)	93 dB(A)	93 dB(A)
Akustisko mērījumu nenoteiktība	0,69 dB(A)	0,69 dB(A)	0,69 dB(A)
Dzinēja tips	KD350E_C5	KD15-440E_C5	KD15-440E_C5
Apkopes komplekts	RKDS1	RKDS1	RKDS1
Ieteicams karburators	Dīzeļdegviela	Dīzeļdegviela	Dīzeļdegviela
Degvielas tvertnes tilpums	16 L	16 L	16 L
Ieteiktā eļļa	15W40	5W40	5W40
Eļļas tvertnes tilpums	1,20 L	1,50 L	1,50 L
Eļļošanas drošības ierīce*	O	O	O
Līdzstrāva	X	X	X
Mainstrāva	230V-11,8A	230V-18,1A	400V-6A
Automātiskais drošinātājs(-ji)**	O	O	O
Kontaktu veids	2 x 2P+T-230V-10/16A	1 x 2P+T-230V -10/16A / 1 x 2P+T 230V-32A	1 x 2P+T 230V-10/16A / 3P+T+N 400V-16A
Akumulators	A2	A2	A2
Izmēri: platums x garums x augstums	81 x 55,5 x 59 cm	81 x 55,5 x 59 cm	81 x 55,5 x 59 cm
Svars (bez degvielas)	84 kg	103 kg	108 kg

O: sērija

X: nav iespējams

*Eļļas drošība: Ja motora karteri trūkst eļļas vai arī eļļas spiediens ir zems, tad, lai novērstu iespējamus bojājumus, eļļas drošības sistēma automātiski aptur motoru. Tādā gadījumā pārbaudiet motoreļļas līmeni un, ja nepieciešams, uzpildiet eļļu, un tikai pēc tam meklējiet citu bojājuma iemeslu.

**Automātiskais drošinātājs: Agregāta elektriskā ķēde ir aizsargāta ar vienu vai vairākiem magnētiski termiskiem, diferenciāliem vai termiskiem drošinātājiem. Iespējamās pārslodzes un/vai īssavienojuma gadījumā elektroapgāde var tikt pārtraukta.

Ja nepieciešams, nomainiet ģeneratoragregāta automātiskos drošinātājus ar tādas pašas vērtības un parametru drošinātājiem.

8.5 Ieteicamā degvielas kvalitāte

Ja lieto tālāk minētajām specifikācijām neatbilstošu degvielu, tad ir iespējami nelabojami bojājumi, uz kuriem neattiecas garantija:

- Tīrība un kvalitāte: pārliecinieties, ka degvielai nav piejaukts ūdens, ka tā ir tīra un svaiga (nav beidzies derīguma termiņš, nav piesārņojumu).
- Specifikācijas: ASTM D975 - 1D vai 2D, EN590 vai līdzvērtīga.
- Āra temperatūra zemāka par 0°C : izmantojiet īpašu degvielu (konsultējieties par to ar mūsu pārstāvi).

Turklāt ir stingri ieteicams vienmēr lietot viena veida degvielu visu iekārtas kalpošanas mūžu. Ja iekārta tiek izmantota reti (mazāk nekā 1 reizi mēnesī), katrā lietošanas reizē izmantojiet jaunu degvielu vai iepildiet degvielas tvertnē stabilizatora piedevu.

8.6 ES atbilstības deklarācija

Mēs, „SDMO Industries”, 270 rue Kerevern, 29490 GUIPAVAS / CS 40047, 29801 BREST CEDEX 9, France (Francija), ar pilnu atbildību paziņojam turpmāk minēto par turpmāk minētajiem ģeneratoragregātiem.

<i>Iekārtas apraksts:</i>	<i>Marka:</i>	<i>Komerčnosaukums:</i>	<i>Tips:</i>	<i>Sērijas numuri:</i>
Ģeneratoragregāts	KOHLER-SDMO	DIESEL 4000 E XL C5	3499231004302	09-2019-00000000-000 > 52-2026-99999999-999
		DIESEL 6000 E XL C5	3499231004333	
		DIESEL 6500 TE XL C5	3499231003763	

- atbilst drošības mērķiem, kas noteikti ar 2014. gada 26. februāra Direktīvu **2014/35/ES** (zemsprieguma direktīvu), piemērojot vienotu standartu EN 60204-1: 2006 (AMD 1 2006, COR 2010)
- Atbilst prasībām, kādas izvirzītas turpmāk minētajās direktīvās:
 - 2006. gada 17. maija Mašīnu Direktīvā - **2006/42/EK**, piemērojot saskaņoto standartu EN ISO 8528-13: 2016
 - Elektromagnētiskā saderība – 2014. gada 26. februāra direktīva **2014/30/ES**, piemērojot saskaņoto standartu EN 60034-1: 2010 (COR 2010) / EN 61000-6-1: 2007 / EN 61000-6-2: 2005 (COR 2005) / EN 61000-6-3: 2007 (AMD1 2011, AMD1/COR 12) / EN 55011: 2009 (AMD 1 2010)
 - 2011. gada 8. jūnija dažu bīstamu vielu izmantošanas ierobežojumi elektriskās un elektroniskās iekārtās **2011/65/UE**, piemērojot saskaņoto standartu EN IEC 63000 : 2018

Šī iekārta nav paredzēta izmantošanai ārpus ierobežotas telpas, kas būtiski ietekmē skaņas pārvadi (obligāti veiciet izplūdes gāzu novadīšanu un nodrošiniet atbilstošu ventilāciju, lai nekaitētu klātesošajiem cilvēkiem vai dzīvniekiem).

Tās personas vārds un adrese, kura pilnvarota sastādīt un glabāt tehnisko dokumentāciju:

L. ANDRIEUX, 270 rue de Kerervern, 29490 GUIPAVAS / CS 40047, 29801 BREST CEDEX 9 – France.
GUIPAVAS, 08/2020

L. ANDRIEUX
„SDMO Industries” prezidents



TIRDZNIECĪBAS GARANTIJA

Jūsu iekārtai ir spēkā komerciālā garantija, kuru jums nodrošina *SDMO Industries* un kuru saskaņā ar turpmāk minētajiem noteikumiem piemēro izplatītājs, pie kura jūsu iekārta ir iegādāta:

ILGUMS:

Jūsu iekārtas garantijas ilgums ir 36 mēneši vai 2000 darba stundas, skaitot no iegādes datuma līdz pirmajam sasniegtajam termiņam. Ja iekārtai nav uzstādīts stundu skaitītājs, aprēķināmais darba stundu skaits ir astoņas (8) stundas dienā.

GARANTIJAS PIEMĒROŠANAS NOTEIKUMI

Garantija ir spēkā no datuma, kad pirmais lietotājs ir iegādājies iekārta. Šī garantija tiek nodota tālāk kopā ar iekārta, ja pirmais lietotājs to nodod bez maksas vai par atlīdzību citam lietotājam, visu spēkā esošās sākotnējās garantijas darbības periodu, kuru nav iespējams pagarināt.

Garantijas saistības ir spēkā tikai tad, ja tiek uzrādīts salasāms iegādes rēķins, kurā norādīts pirkuma veikšanas datums, iekārtas tips, sērijas numurs, izplatītāja nosaukums, adrese un zīmogs. *SDMO Industries* patur tiesības atteikties no garantijas piemērošanas, ja nav dokumenta, kas apliecinātu iekārtas iegādes vietu un datumu. Saskaņā ar šo garantiju *SDMO Industries* veic savās darbībās iekārtas un tās daļu remontu, kuras atzīst par bojātām; *SDMO Industries* patur tiesības mainīt iekārtas ierīces, lai izpildītu savas saistības. Garantijas ietvaros nomainītā iekārta vai tās komponenti no jauna kļūst par *SDMO Industries* īpašumu.

GARANTIJAS IEROBEŽOJUMI

Garantija ir spēkā iekārtām, kuras uzstādītas, tiek lietotas un uzturētas saskaņā ar *SDMO Industries* izdoto dokumentāciju, un tāda iekārtas bojājuma gadījumā, kas radies koncepcijas, ražošanas vai materiāla defekta dēļ. *SDMO Industries* negarantē iekārtas veikspēju, darbību vai drošumu, ja tā tiek lietota īpašiem mērķiem. *SDMO Industries* neuzņemas nekādu atbildību par nemateriāliem zaudējumiem, kas izriet vai neizriet no materiāliem zaudējumiem, piemēram, par šeit minēto: ekspluatācijas zudumi, jebkādas izmaksas vai izdevumi, kas izriet no iekārtas ekspluatēšanas neiespējamības u. tml. Garantija attiecas tikai uz izmaksām, kas saistītas ar iekārtas vai tās daļu remontu vai nomaiņu (izņemot ekspluatācijas materiālus). Garantija sedz arī remontdarbu un detaļu izmaksas, izņemot pārvietošanas izmaksas. Par iekārtas vai tās daļu transportēšanu uz *SDMO INDUSTRIES* vai tā pārstāvja darbnīcu maksā Klients; par transportēšanu atpakaļ pie Klienta maksā *SDMO Industries*. Tomēr gadījumos, kad garantija netiek piemērota, transportēšanas izmaksas pilnībā sedz Klients.

GARANTIJAS IZNĒMUMA GADĪJUMI

Garantija nav spēkā tālāk uzskaitītos gadījumos: ar iekārtas transportēšanu saistīti bojājumi; ja nepareiza uzstādīšana vai uzstādīšana, kas neatbilst *SDMO Industries* ieteikumiem un/vai tehniskajiem standartiem un drošības noteikumiem; ja izmantoti izstrādājumi, detaļas, rezerves daļas, degviela vai smērvielas, kuras neatbilst ieteikumiem; notikusi iekārtas neatbilstoša lietošana vai lietošana anormālā veidā; ja iekārta vai tās daļas modificētas vai pārveidotas bez *SDMO Industries* atļaujas; ja iekārtai vai tās daļām ir parasts nodilums; ja ir bojājumi, kuru iemesls ir nolaidība, iekārtas uzraudzības, apkopes vai tīrīšanas trūkums; ja ir nepārvarama spēka iedarbība, neparedzēti vai ārēji iemesli (dabas katastrofa, ugunsgrēks, zemestrīce, plūdi, zibens spēriens utt.); iekārtas lietošana ar nepietiekamu slodzi; neatbilstoši iekārtas uzglabāšanas apstākļi. Garantija neattiecas uz tālāk uzskaitītajām ģeneratoragregāta daļām: iedarbināšanas sistēmas (akumulatori, starteri, startera pievadi), filtri, siksnas, drošinātāji, pārtraucēji, lampas, slēdži un visi patēriņa elementi un nolietojumam pakļautās detaļas.

PIEMĒROŠANAS NOTEIKUMI

Garantija ir jānodrošina tam izplatītājam, pie kura esat iegādājies savu iekārta. *SDMO Industries* aicina Jūs ar iegādes fakturrēķinu vērsties pie izplatītāja vai, ja nepieciešams, *SDMO Industries* Tehniskās palīdzības dienestā. Šis dienests ir jūsu rīcībā, lai atbildētu uz jautājumiem par garantijas piemērošanas noteikumiem; tā adrese ir šāda: *SDMO Industries*, 270 rue de Kerervern – 29490 GUIPAVAS / CS 40047- 29801 BREST CEDEX 9 – Tālr.: Francija 0.806.800.107 (maksas zvans) – Fakss: +33298416307.

LIKUMĪGĀ GARANTIJA

Informācija patērētājam, kas definēts kā jebkura fiziska persona, kas darbojas ar tādu mērķi, kas nav uzskatāms par šīs personas komercdarbību, rūpniecisko, amatniecības vai privāto praksi.

SDMO Industries ir atbildīgs par jūsu iekārtas atbilstības defektiem, kas minēti L.211-4 panta noteikumos un noteikumos, kas izriet no patērētāju kodeksa, un pārdotās lietas slēptajiem defektiem atbilstoši 1641. pantā paredzētajiem un no civilkodeksa izrietošajiem noteikumiem. Atbilstības garantija nosaka, ka:

- jūsu rīcībā ir 2 gadi, skaitot no iekārtas piegādes, lai izmantotu likumīgo atbilstības garantiju;
- jūs varat izvēlēties sava ģeneratoragregāta remontu vai nomaiņu ar nosacījumu, ka noteikumi paredzēti Petērētāju kodeksa L.211-9. pantā;
- jums nav jāiesniedz pierādījumi par savas iekārtas defektu 6 mēnešu laikā pēc preces piegādes. Sākot no 2016. gada 18. marta, šis termiņš ir pagarināts līdz 24 mēnešiem, izņemot lietotām precēm.

Likumīgā atbilstības garantija ir spēkā neatkarīgi no *SDMO Industries* piešķirtās komerciālās garantijas.

Jūs varat arī izlemt izmantot savas iekārtas garantiju pret slēptajiem defektiem atbilstoši civilkodeksa 1641. panta noteikumiem. Ja jūsu iekārtai konstatēts slēpts defekts, par kuru jums ir jāiesniedz pierādījums, jūs varat izvēlēties pārdošanas risinājumu vai pārdošanas cenas samazinājumu saskaņā ar Civilkodeksa 1644. pantu.

Patērētāju kodeksa panti

L211-4 pants

Pārdevējam ir jāpiegādā prece atbilstoši līgumam un jāatbild par piegādes brīdī konstatētiem atbilstības defektiem.

Pārdevējs atbild arī par atbilstības defektiem, kas radušies no iesaiņojuma, montāžas vai uzstādīšanas norādījumiem, ja par tiem ir bijis atbildīgs pārdevējs saskaņā ar līgumu vai par to veikšanu ir bijis atbildīgs pārdevējs.

L211-5 pants

Lai prece atbilstu līguma prasībām, tai:

1° Precei ir jābūt piemērotai paredzētajam mērķim, un, ja nepieciešams:

- jāatbilst sniegtajam aprakstam un ir tādai kvalitātei, kā to uzrāda pārdevējs parauga vai modeļa formā;
- jābūt apveltītai ar īpašībām, kuras pircējs var likumīgi sagaidīt attiecībā uz pārdevēja, ražotāja vai tā pārstāvja publiskajiem paziņojumiem, īpaši — reklāmām vai marķējumu;

2° Vai tai piemīt tādi parametri, par ko abas puses kopēji vienojas, vai tai jābūt piemērotai kādam konkrētam nolūkam, par kuru pircējs informējis pārdevēju un viņš tam piekritis.

L211-12 pants

Darbības, kas izriet no atbilstības defekta, zaudē spēku divus gadus pēc preces piegādes.

L211-16 pants

Ja kustamā īpašuma iegādes vai remonta laikā piešķirtās komerciālās garantijas darbības perioda laikā pircējs pārdevējam pieprasa remontu garantijas ietvaros, viss dīkstāves periods, kas ir vismaz septiņas dienas, tiek pievienots atlikušajam garantijas periodam. Šis periods ilgst no pircēja remonta pieprasījuma vai attiecīgās preces nodošanas remontam, ja šī nodošana notikusi pēc remonta pieprasījuma.

Civilkodeksa panti

1641. pants

Pārdevējam ir jānodrošina garantija attiecībā uz pārdotās preces slēptajiem defektiem, kas to padara neatbilstošu tam lietošanas veidam, kādam tā ir paredzēta, vai kas tādā mērā samazina šo lietošanas veidu, ka pircējs to nebūtu iegādājies vai būtu par to saņēmis zemākas cenas piedāvājumu, ja būtu par tiem zinājis.

1648. panta 1. paragrāfs

Prasības par slēptiem defektiem pircējam ir jāierosina divu gadu laikā pēc defekta atklāšanas.

TURINYS

- Skyrius 1. Išanga
- Skyrius 2. Informacija ir saugos taisyklės (asmenų apsauga)
- Skyrius 3. Kaip pradėti dirbti su generatoriumi
- Skyrius 4. Generatoriaus naudojimas

- Skyrius 5. Generatoriaus techninė priežiūra
- Skyrius 6. Generatoriaus gabenimas ir laikymas
- Skyrius 7. Smulkiu gedimu šalinimas
- Skyrius 8. Techniniai duomenys
- Skyrius 9. Garantines sąlygos

Skyrius 1. Išanga

DĖMESIO	<p>Materialinė žala Prieš bet kokį naudojimą atidžiai perskaitykite šį vadovą ir kartu pateiktas saugos instrukcijas. Neišmeskite jų ir per visą aparato naudojimo laiką tiksliai laikykitės nurodytų darbo saugos, naudojimosi ir priežiūros reikalavimų.</p>

Informacija pateikiama pagal techninius duomenis, gautus rengiant šią instrukciją (šioje instrukcijoje pateikiamos nuotraukos neturi jokios sutartinės vertės). Kadangi produktai nuolat tobulinami, šie duomenys gali būti pakeisti be atskiro įspėjimo. Apsilankę mūsų interneto svetainėje galite perskaityti originalią instrukciją prancūzų kalba.

Šiame vadove pavojai žymimi dviem simboliais:

	<p>PAVOJUS</p> <p>PAVOJUS NETOLIESE DIRBANČIŲ ASMENŲ SVEIKATAI PAVOJUS GYVYBEI (jei taikoma) Rodo gresiantį pavojų, dėl kurio galima mirtinai ar sunkiai susižeisti. Dėl nurodytų reikalavimų nesilaikymo gali kilti pavojus šalia dirbančių žmonių sveikatai ir gyvybei.</p>
[Atitinkama (-os) piktograma (-os)]	

DĖMESIO	<p>Materialinė žala [Pavojingi įrenginiai] Perspėjama apie pavojingą padėtį. Nesilaikant nurodytų reikalavimų gali būti sužeisti netoliese dirbantys asmenys ar padaryta materialinės žalos.</p>

Skyrius 2. Informacija ir saugos taisyklės (asmenų apsauga)

Atidžiai perskaitykite ir laikykitės instrukcijų ir saugos nurodymų, kad nekiltų pavojus žmonių gyvybei ir sveikatai. Jei nesupratote šių nurodymų, kreipkitės į artimiausią gamintojo atstovą.

2.1 Simbolių, esančių ant generatoriaus, paaiškinimas

PAVOJUS	PAVOJUS: galima elektros iškrova	ŽEMĖ	PAVOJUS: galite nudegti	Prieš įjungdami, patikrinkite alyvos lygį.

<p>1</p>	<p>2</p>	<p>3</p>
----------	----------	----------

PAVOJUS:

- 1 – Žiūrėkite prie aparato pridėtą dokumentaciją.
- 2 – Išskiriamos toksiškos išmetamosios dujos. Nenaudoti uždaroje ar blogai vėdinamoje patalpoje.
- 3 – Prieš pildami degalus, sustabdykite aparatą.

2.2 Bendrieji nurodymai



Niekada neleiskite kitiems žmonėms naudotis aparatu prieš tai nedavę reikiamų instrukcijų. Niekada neleiskite vaikui liesti net išjungto aparato ir neįjunkite aparato, jei netoliese yra gyvūnų (jie gali išsigąsti, tapti nervingi ir t. t.). Bet kuriuo atveju laikykitės galiojančių šalies įstatymų naudodamiesi aparatu. Išmetamosios dujos, degalai ir alyva yra toksinės medžiagos, imkitės visų būtinų apsaugos priemonių.

2.3 Instrukcijos dėl aplinkos apsaugos

Pilkite variklio alyvą į specialiai tam numatytą indą: niekada nepilkite alyvos ant žemės. Kiek įmanoma, venkite aido atsimušimo nuo sienų ar kitų statinių (didesnio garso).



Naudodami aparatą miškingose, krūmais ar žolėmis apaugusiose vietose ir jei duslintuvas neturi kibirkščių slopintuvo, pašalinkite augalus iš pakankamai didelio ploto ir ypač saugokitės, kad žiežirbos nesukeltų gaisro. Kai aparatas nenaudojamas (nebetinkamas naudoti), nuvežkite jį į atliekų surinkimo vietą.

2.4 Pavojai, susiję su išmetamosiomis dujomis

 PAVOJUS	PAVOJUS APSINUODYTI PAVOJUS GYVYBEI
	Per didelis anglies monoksido kiekis, atsiradęs dėl išmetamųjų dujų ore, kuriuo kvėpuoja žmogus, gali sukelti mirtį. Visuomet naudokite aparatą gerai vėdinamoje vietoje, kur dujos negalėtų susikaupti.

Saugumo sumetimais ir kad tinkamai veiktų aparatas, būtinas geras vėdinimas (priešingu atveju kyla apsinuodijimo, variklio perkaitimo, nelaimingų atsitikimų ir materialinių nuostolių pavojus). Jei būtina dirbti pastato viduje, išleiskite išmetamąsias dujas į išorę ir pasirūpinkite tinkama ventiliacija, kad nenukentėtų viduje esantys žmonės ar gyvūnai.

2.5 Gaisro pavojus



 PAVOJUS	GAISRO PAVOJUS PAVOJUS GYVYBEI
	Niekada nejunkite aparato vietose, kur yra sprogstamųjų medžiagų (kibirkščių pavojus). Nuneškite kuo toliau degią ar sprogstamąją medžiagą (benziną, alyvą, audeklą ir t. t.), kai veikia aparatas. Niekada neuždenkite aparato kokia nors medžiaga, kai jis veikia ar ką tik nustojo veikti: visada palaukite, kol variklis atvės (mažiausia 30 min.).

2.6 Nudėgimu pavojus

DĖMESIO	
	Prieš bet kokią intervenciją reikia palaukti, kol aparatas atvės (bent 30 minučių).

Aparatui veikiant ir iškart po išjungimo karšta alyva, variklis ir duslintuvus prisilietus gali nudeginti.

2.7 Elektros smūgio pavojus

 PAVOJUS	ELEKTROS SMŪGIO PAVOJUS PAVOJUS GYVYBEI
	Naudojant aparatą teka elektros srovė, todėl laikykitės galiojančių teisės aktų ir šioje instrukcijoje nurodytų įrengimo bei naudojimo rekomendacijų. Jei montuojant kyla problemų, kreipkitės į arčiausiai jūsų esantį gamintojo atstovą. Niekada nejunkite aparato tiesiogiai prie kitų energijos šaltinių (pvz., viešo elektros tinklo); įrenkite srovės keitiklį. Niekada nelieskite neizoliuotų laidų ir atjungtų jungčių. Nelieskite aparato, jei jūsų drėgnos rankos ar kojos. Nestatykite įrenginio po vandens srove ir lyjant lietu, nedėkite jo ant drėgno paviršiaus.

2.7.1 Laikinas ar pusiau laikinas įrengimas (statybų aikštelė, spektaklis, pramoginė veikla ir kt.)

A – Jei pristatant aparate neįrengtas integruotas skirtuminės apsaugos įtaisas (standartinė aparato versija su neutraliu izoliuotu žemėjimo laidu):

- Prie kiekvieno aparato lizdo naudokite 30 mA skirtuminį kalibruotą įtaisą (kiekvieną prietaisą statykite ne arčiau kaip 1 m nuo aparato, kad jį apsaugotumėte nuo atmosferos poveikio).
- Jei naudojatės keliais mobiliaisiais ir nešiojamaisiais įrenginiais, aparato įžeminti nebūtina.

B – Jei pristatant aparate neįrengtas integruotas skirtuminės apsaugos įtaisas (versija su neutraliu izoliuotu žemėjimo laidu – naudoti pagal TN arba TT schemą):

- Prijunkite aparatą prie žemės: pritvirtinkite varinį 10 mm² laidą prie aparato laido (A1) ir į žemę įsmeigto 1 m plieninio strypo.

2.7.2 Stacionarus įrengimas arba tinklo gedimas

Jei elektra tiekama nuolatinei įrangai (pvz., kaip atsarginė, kompensuojant elektros tinklo gedimą), aparatą prijungti turėtų kvalifikuotas elektrikas, laikydamasis įrengimo vietoje taikomų taisyklių. Aparatai nėra skirti jungti tiesiogiai prie įrenginio (elektros smūgio pavojus arba materialiniai nuostoliai).

A – Jei pristatant aparate neįrengtas integruotas skirtuminės apsaugos įtaisas (standartinė aparato versija su neutraliu izoliuotu žemėjimo laidu):

- Naudokite srovės keitiklį.
- Aparato įžeminti nereikia.

B – Jei pristatant aparate neįrengtas integruotas skirtuminės apsaugos įtaisas (versija su neutraliu izoliuotu žemėjimo laidu – naudoti pagal TN arba TT schemą):

- Naudokite srovės keitiklį.
- Prijunkite aparatą prie žemės: pritvirtinkite varinį 10 mm² laidą prie aparato laido (A1) ir į žemę įsmeigto 1 m plieninio strypo.

2.7.3 Mobilus taikymas

Aparatai naudojami stacionarioje vietoje. Jų negalima įrengti transporto priemonėje ar kitoje mobiliojoje įrangoje, kol neatlikti aparato įrengimo ir naudojimo specifinėmis sąlygomis tyrimai. Draudžiama naudoti judančioje padėtyje. Jei nėra galimybių įrengti įžeminimą, aparato įžemėjimo laidą (A1) prijunkite prie transporto priemonės.

2.7.4 Laidų prijungimas ir pasirinkimas

Rinkitės lanksčius ir stiprius, IEC 60245-4 standartą atitinkančius laidus su gumos apvalkalu arba juos atitinkančius laidus ir nuolat tikrinkite jų būklę. Kiekvienam kištukiniam lizdai naudokite tik vieną I klasės elektros įrenginį, prijungdami laidu su PE apsauginiu laidininku (žalia ir geltona spalvos); šis apsauginis laidininkas nebūtinai jungiant II klasės įrangą. Atlikdami montavimo darbus ar naudodami ilgintuvus, laikykitės lentelėje rekomenduojamo skersmens ir ilgio.

Įrangos tipas:		Vienfazė						Trifazė			
Aparato lizdo tipas:		10 A		16 A		32 A		10 A		16 A	
Rekomenduojamas laido skersmuo:		mm ²	AWG	mm ²	AWG	mm ²	AWG	mm ²	AWG	mm ²	AWG
Naudojamo laido ilgis	0–50 m	4	10	6	9	10	7	1,5	14	2,5	12
	51–100 m	10	7	10	7	25	3	2,5	12	4	10
	101–150 m*	10	7	16	5	35	2	4	10	6	9

* Tai didžiausias leistinas laido ilgis, jo negalima viršyti.

Įrengimo būdas = laidai laidų kelyje arba nepragręžta lentyna / įtampos sumažėjimas = 5 % / daugialaidžiai / laido tipas PVC 70 °C (pvz., H07RNF) / aplinkos temperatūra = 30 °C.

2.8 Klausos praradimo grėsmė

	PAVOJUS
	<p>KLAUSOS PRARADIMO GRĖSMĖ</p> <p>Kai aparatas įjungtas, privaloma naudoti pritaikytas klausos apsaugos priemones.</p>

2.9 Pavojai, susiję su naudojimo ir techninės priežiūros operacijomis

Dėl saugumo visus darbus turi atlikti darbuotojai, turintys reikiamus įgūdžius ir pritaikytus įrankius. Priežiūrą reikia atlikti reguliariai ir atidžiai, naudojant tik originalias dalis. Būtina mūvėti pirštines.



Atsargumo priemonės atliekant darbus su naftos produktais:

	PAVOJUS
	<p>APSINUODIJIMO AR SPROGIMO PAVOJUS</p> <p>Laikykitės galiojančių teisės aktų dėl veiksmų su naftos produktais. Aparatą pripildykite, kai jis neveikia ir atvėsęs variklis. Pildant baką draudžiama naudoti liepsną ar sukelti kibirkštis, rūkyti ar naudotis telefonu. Pripildę visada patikrinkite, ar gerai užkimštas bako kamštis. Prieš įjungdami aparatą nuvalykite degalų likučius švaria šluoste ir palaukite, kol išsisklaidys garai. Kai degalai keletą valandų yra veikiami aukštos temperatūros (pvz., talpyklos arba generatorius transporto priemonėje, pastatytoje saulėje), gali išsiskirti kenksmingi garai ir kilti apsinuodijimo ar negalavimų pavojus. Aparate naudojami skysčiai, pvz., alyva ar degalai, yra pavojingi produktai. Neįkvėpkite ir nenurykite, venkite ilgesnio ar pakartotinio produkto kontakto su oda.</p>

Atsargumo priemonės atliekant darbus su akumulatoriais:

	PAVOJUS
	<p>APSINUODIJIMO AR SPROGIMO PAVOJUS</p> <p>Laikykitės akumulatoriaus gamintojo nurodymų. Naudokitės tik izoliuotais įrankiais. Laikykite atokiai nuo liepsnos ir ugnies. Įkraudami visada gerai vėdinkite.</p>

Skyrius 3. Kaip pradėti dirbti su generatoriumi

3.1 Paveiksleliu paaiškinimas

Viršelyje esančios iliustracijos leidžia atpažinti įvairius aparato elementus. Instrukcijoje nuorodos sužymėtos raidėmis ir numeriu: „A1“ reiškia A paveikslelio 1 nuorodą.

Apsauginio įžeminimo gnybtas	A1	Elektrinė sklendė	A9	Oro filtras	A16
Baterija	A2	Paleidiklis-vyniotuvas	A10	Ratukas	D1
Alyvos matuoklis	A3-B1	Elektros lizdai	A11	Oro filtro dangtelis	D2
Viršutinė matuoklio riba	B2	Stabdžio svirtelė	A12	Sparnuotoji veržlė	D3
Apatinė matuoklio riba	B3	Alyvos išpylimo kamštis	A13-B4	Popierinis elementas	D4
Alyvos pildymo angos dangtelis	A4	Alyvos filtras	A14-B6	Gumos tarpiklis	D5
Degalų lygio rodiklis	A5	Alyvos filtro veržlės	B5	Duslintuvas	A17
Degalų bako kamštis	A6	Degalų filtras	A15-C1	Išjungikliai	A18
Degalų čiapas	A7	Degalų filtro tvirtinimo apkaba	C2	GSC101-Generator Smart Care	A19
Raktas	A8	Degalų filtro palaikomosios apkabos varžtas	C3		

Aparate gali būti įdiegta parinktis „GS101-Generator Smart Care“ option (A19): sistema „Bluetooth GSC101“ perduoda programai, kurią reikia įdiegti jūsų mobiliajame telefone, visą naudingą informaciją, reikalingą aparatui prižiūrėti, pvz., techninės priežiūros galiojimo pabaigą, techninę priežiūrą, įgaliotųjų pardavėjų žemėlapi, jei reikia kokių nors atsarginių dalių.



3.2 Pirmas paleidimas

Išsigiję ir paleisdami aparatą:

1. Patikrinkite, ar tinkamai veikia įranga ir visi valdymo prietaisai.
2. Jei aparatas yra su nešimo rankena, nuimkite ją.
*Nešimo rankena yra po varikliu, netoli žeminimo gnybto, pritaisyta metalinė plokštelė. Ji patogi kai reikia nešti prietaisą, tačiau trukdo optimaliai jį naudoti (kelia triukšmą, vibracijas).
Norėdami nuimti rankeną: Kilstelėkite prietaisą, atremkite jį pakištą atramą, tuomet nususkite veržlę (1) ir nuimkite rankeną (2).*
3. Patikrinkite alyvos ir degalų lygį ir, jei reikia, papildykite.
4. Jei reikia, prijunkite akumuliatorių pradėdami nuo teigiamo gnybto.
Prijungdami akumuliatorių, laikykitės gnybtų poliarizavimo: netinkamai sujungti gnybtai gali sugadinti elektros įrangą.

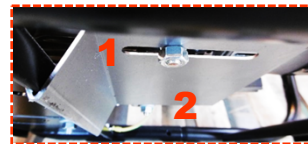

Kai kuriems aparatams reikia ilgesnio įdirbimo laiko, dėl išsamesnės informacijos kreipkitės į artimiausią pardavimo atstovą.

3.3 Įtaisykite akumuliatorių

1. Raudoną laidą prijunkite prie akumuliatoriaus teigiamo gnybto (+) (A2).
2. Juodą laidą prijunkite prie akumuliatoriaus neigiamo gnybto (-).

3.4 Prijungti „Generator Smart Care“

Aparatą gali būti įdiegta parinkti „GS101-Generator Smart Care“ (A19):

1. Prijunkite „Bluetooth GSC101“ prie aparato.
2. Atsisiųskite ir įdiekite nemokamą programą „Generator Smart Care“ mobiliajame telefone arba planšetiniame kompiuteryje.
3. Susikurkite paskyrą.
4. Įjunkite telefono arba planšetinio kompiuterio „Bluetooth“.
5. Vykdykite programoje pateiktus nurodymus, kad susietumėte telefoną arba planšetinį kompiuterį su sistema „Bluetooth GSC101“.

„Generator Smart Care“ skelbia programoje visą naudingą informaciją, reikalingą aparatui prižiūrėti, pvz., įspėjimus ir priminimus apie techninės priežiūros galiojimo pabaigą, techninę priežiūrą, įgaliotųjų perpardavėjų žemėlapi, jei reikia kokių nors atsarginių dalių.



*Nemokamai galima atsisiųsti iš „App Store“ ir „Google Play“ (išskyrus mobiliojo ryšio operatoriaus taikomus sujungimo mokesčius).

Skyrius 4. Generatoriaus naudojimas

Visada prieš naudodami aparatą:

1. patikrinkite, ar aparatas tinkamai įtaisytas ir ar jis paruoštas naudoti.
2. įsitikinkite, ar supratote naudojimo tvarką.
Jei reikia aparatą staiga sustabdyti: pasukite raktą į padėtį „OFF“ ir užsukite degalų čiaupą (-us), jei jis (jie) yra.

4.1 Pasirinkite naudojimo vieta

 PAVOJUS	PAVOJUS APSINUODYTI – ANGLIES MONOKSIDAS PAVOJUS GYVYBEI
	Anglies monoksidas yra nematomos, bekvapės ir nedirginančios dujos, galinčios mažiau nei per valandą sukelti mirtį. Visuomet naudokite aparatą gerai vėdinamoje vietoje, kur dujos negalėtų susikaupti. Pajutus galvos skausmą, pykinimą, vemiant: nedelsdami išjunkite aparatą, išvėdinkite patalpas, evakuokite žmones ir praneškite pagalbos tarnyboms.

1. Pasirinkite švarią, vėdinamą ir nuo kritulių apsaugotą vietą.
2. Pastatykite aparatą ant lygaus, horizontalaus ir gana tvirto paviršiaus, kad jis nepasvirtų.
Aparatai skirti naudoti stacionariai: jų negalima įrengti transporto priemonėje ar kitoje mobiliojoje įrangoje, kol neatlikti aparato naudojimo specifinėmis sąlygomis tyrimai.
3. Patikrinkite, ar aparato kiekvieno kampo pasvyrimas neviršija 10°.

4.2 Patikrinkite, ar generatorius gerai veikia (sutvirtinimai, lankšiosios detalės)

Prieš pradėdami ar baigdami dirbti su aparatu, įsitikinkite, ar nėra gedimų ar pažeidimų.

1. Patikrinkite, ar aparatas švarus, ypač vietos, pro kurias patenka oras (variklio oro įtraukimo anga, vėdinimo ortakiai, oro filtras ir pan.).
2. Patikrinkite visus aparato vamzdelius ir žarnas, kad įsitikintumėte, jog jų būklė gera ir nėra nuotėkio.
Vamzdelius ar žarnas turi keisti specialistas, todėl susisiekite su artimiausia atstovybe.
3. Priveržkite visus varžtus, kurie gali būti atsipalaidavę.
Varžtus su cilindrine galvute turi priveržti specialistas. Kreipkitės į artimiausią atstovybę.

4.3 Patikrinkite alyvos lygį ir įpilkite jos

1. Jei aparatas buvo naudojamas, palikite atvėsti bent 30 minučių.
2. Ištraukite alyvos lygio matuoklį (A3-B1) ir nuvalykite.
3. Uždėkite į vietą alyvos lygio matuoklį, paskui ištraukite jį.
4. Patikrinkite lygį iš akies: jis turi būti tarp aukščiausios (B2) iki žemiausios matuoklio ribos (B3).
*Jei alyvos lygis per mažas: atidarykite alyvos pildymo dangtelį (A4), papildykite naudodami piltuvėlį, paskui uždarykite alyvos pildymo kamštį.
Jei alyvos lygis per didelis: naudodami tinkamą talpyklą, išleiskite dalį skysčio.*
5. Prieš įdėdami alyvos matuoklį į vietą, dar kartą patikrinkite lygį.
6. Alyvos perteklių nuvalykite švaria šluoste ir patikrinkite, ar alyva niekur neprateka.

4.4 Patikrinkite degalų lygi ir ipilkite ju

Iš akies aptikrinkite degalų lygį naudodami degalų lygio indikatorių (A5). Jei reikia, papildykite:

1. Aparatą pripildykite, kai jis neveikia ir atvėsęs variklis.
2. Atsukite degalų bako kamštį (A6).
3. Per piltuvėlį pripildykite degalų baką, stenkitės neprilaistyti.
Neperpildykite bako (degalų neturi būti bako kaklelyje).
4. Užsukite degalų bako kamštį.
5. Nuvalykite degalų pėdsakus švaria šluoste.

4.5 Ijunkite generatoriu

Atlikę kasdieninę apžiūrą ir atidžiai perskaite saugumo taisykles bei instrukcijas:

1. Atsukite degalų čiaupą (A7).
2. Pasukite raktą (A8) į padėtį „B“, tuomet į padėtį „C“.
Prietaisas įsijungia.

4.5.1 Ijunkite generatoriu

Jei nepavyko paleisti generatoriaus elektriniu būdu, paleiskite jį rankiniu būdu:

1. Atsukite degalų čiaupą (A7).
2. Pasukite paleidimo ir sustabdymo raktelį (A8) į padėtį „B“.
3. Ijunkite elektrinę sklendę (A9, I).
4. Vieną kartą lėtai patraukite paleidiklio-vyniotuvo rankeną (A10), kol pajusite pasipriešinimą, o po to leiskite grįžti į buvusią padėtį.
5. Stipriai ir greitai patraukite paleidiklio-vyniotuvo rankeną ir leiskite lėtai sugrįžti į pradinę padėtį.
Jeigu įrenginys neužsivedė, kartokite tol, kol užsives.
6. Prieš naudodami įrenginį, palaukite, kol variklio temperatūra ims kilti.
7. Perjunkite elektrinę sklendę (O).

4.6 Naudokite tiekiamą elektros energiją

1. Leiskite aparatui stabilizuoti greitį ir įšilti (apie 3–5 minutes).
2. Prijunkite naudojamus įrenginius prie aparato elektros lizdų (A11).

Tik Prancūzijoje: Mūsų aparatuose naudojami lizdai, kurių įžeminimas yra šoniniuose liežuveliuose. Išimtiniais atvejais, jei jūsų įrenginiams būtinas įžeminimo strypas, naudokite adapterį. Pasinaudoję adapteriu visada jį išjunkite ir atsargiai padėkite sausoje vietoje. Visada uždarykite aparato lizdų dangtelį: galite patirti nuostolių (gali nukentėti sandarumas).



Ižeminimas naudojant strypą. Naudokite adapterį.



Ižeminimas šoniniuose liežuveliuose: gerai.

4.7 Sustabdykite generatoriu

1. Atjunkite elektros lizdus (A11) ir pasirūpinkite, kad būtų uždarytas lizdų dangtelis.
2. Leiskite aparatui dirbti be apkrovos 1 ar 2 minutes.
3. Pasukite raktelį į padėtį „A“ (A8).
Jei raktas neveikia, sustabdykite prietaisą stabdžio svirtelė (A12).
4. Užsukite degalų čiaupą (A7).
5. Pasirūpinkite, kad prietaisas būtų tinkamai vėdinamas ir, kad nekiltų gaisras, prieš jį uždengdami ir padėdami laikymui, palaukite, kol prietaisas visiškai atvės.
Net ir sustabdžius generatorių, išjungtas variklis skleidžia šilumą.

Skyrius 5. Generatoriaus techninė priežiūra

Saugumo sumetimais generatorių pagal galiojančius reglamentus turėtų nuolat ir atidžiai prižiūrėti asmenys, turintys atitinkamos patirties ir pritaikytų įrankių. Techninės priežiūros operacijos aprašytos techninės priežiūros lentelėje. Jų dažnumas nurodytas jums ir tinka tik tiems generatoriams, kurie veikia su degalais ir alyva, atitinkančiais specifikacijas, nurodytas šioje instrukcijoje. Sutrumpinkite generatoriaus techninės priežiūros terminą, atsižvelgdami į eksploataavimo sąlygas ir poreikius. Garantija netaikoma, jei buvo netinkamai atliekama techninė priežiūra.

5.1 Naudingi priminimai

Reguliari ir gerai atliekama techninė priežiūra yra saugos ir gero veikimo garantija. **Alyvos, filtravimo elementų ir uždegimo žvakės gera būklė turi tiesioginę įtaką tinkamam aparato veikimui. Šias sudedamąsias dalis reikia reguliariai ir kuo dažniau keisti (paruoštų naudoti priežiūros rinkinių nuorodos numeris pateiktas techninių charakteristikų lentelėje).** Garantija netaikoma, jei nesilaikoma priežiūros reikalavimų. Dėl visų kylančių klausimų ar specialių veiksmų kreipkitės į artimiausią agentą – jis atsakys į klausimus ir Jums padės.

5.2 Techninės priežiūros terminu lentelė

Nurodytas techninės priežiūros dažnumas yra orientacinis ir tinka tik tiems generatoriams, kurie veikia su šioje instrukcijoje pateiktas specifikacijas atitinkančiais degalais ir alyva. Sutrumpinkite įrenginio techninės priežiūros terminą atsižvelgdami į eksploataavimo sąlygas ir poreikius. Atlikite techninę priežiūrą suėjus kalendoriniam terminui, net jei nepasiektas darbo valandų skaičius. **Garantija netaikoma, jei įrenginio techninė priežiūra buvo atliekama netinkamai.**

Veiksmai:		Po		Valandų arba mėnesių / metų, suėjus 1-ajam terminui		
		5 valandų	3 mėn. / 50 val.	Kas 6 mėn. / 100 val.	Kas 2 metus / 200 val.	Kas 2 metus / 500 val.
Aparatas	Išvalykite aparatą.		X	X	Bendrąją apžiūrą turi atlikti mūsų atstovas. Prancūzijoje: 0 806 800 107 (įprasto skambučio kaina)	Bendrąją apžiūrą turi atlikti mūsų atstovas. Prancūzijoje: 0 806 800 107 (įprasto skambučio kaina)
	Patikrinkite akumuliatoriaus įkrovimą		X	X		
Alyva	Atnaujinkite	X	X	X*		
	Pakeiskite filtrą		X	X		
Degalai	Pakeiskite filtrą		X	X		
Oro filtras	Pakeiskite		X	X		
Detalių, naudojamų ant techninę priežiūrą, kodai:			RKDS1	RKDS1		

*Jei naudojama KOHLER alyva, terminą galima pailginti iki 150 darbo valandų.

5.3 Techninės priežiūros atlikimas

1. Išjunkite aparatą ir palaukite bent 30 minučių, kol jis atvės.
2. Nuimkite uždegimo žvakės (-ių) gaubtelį (-ius) ir, jei yra, atjunkite baterijos « – » gnybtą.
3. Techninę priežiūrą atlikite vadovaudamiesi šiame vadove pateiktais nurodymais, ir siekdami išvengti aparato pažeidimų, naudokite tik originalias ar analogiškas dalis.

5.3.1 Pakeiskite alyvos filtra ir pakeiskite alyva

Alyva ir panaudotas filtras turi būti perdirbti ar pašalinti pagal galiojančius šalies teisės aktus. Norint geriau išpilti alyvą, rekomenduojame prieš tai dešimčiai minučių įjungti generatorių, kad alyva suskystėtų.

Išpilkite alyvą:

1. Pasirūpinę tinkamu indu, iš variklio išleiskite visą alyvą išsukę alyvos išleidimo (A13-B4) ir pripildymo kamščius (A4).
2. Prieš gražindami kamščius į vietą, palaukite kol ištekės visa alyva.

Pakeiskite alyvos filtrą:

3. Šešiakampi raktu atsukite tvirtinimo varžtą (B5), laikantį alyvos filtro dangtelį ir jį nuimkite.
4. Išimkite alyvos filtrą (A14-B6) ir išmeskite.
5. Nuvalykite alyvos filtro pagrindą, o alyvos filtro jungtis sutepkite švaria variklio alyva.
6. Įdėkite naują alyvos filtrą iruždėkite alyvos filtro dangtelį bei prisukite tvirtinimo varžtą.

Pripildykite alyvos:

7. Užsukę alyvos išleidimo kamštį, naudodami piltuvėlį ir vadovaudamiesi šioje instrukcijoje nurodytomis specifikacijomis, pripildykite tinkamos alyvos, nuolat matuokliu tikrindami lygį ().
Alyvos lygis turi būti tarp aukščiausios ir žemiausios matuoklio ribų. Jei alyvos lygis per mažas, pilkite toliau. Jei alyvos lygis per didelis, išleiskite perteklių.
8. Patikrinkite, ar alyva neprateka ir nuvalykite alyvos likučius švaria šluoste.

5.3.2 Pakeiskite degalų filtro

1. Užsukite degalų čiaupą (A7) ir padėkite pritaikytą indą po degalų filtru (A15-C1).
2. Įsidėmėkite degalų filtro montavimo kryptį.
3. Atsekite tvirtinimo apkabas (C2) ir nuimkite vamzdelius.
4. Atsukite prilaikymo movos varžtą (C3) ir nuimkite panaudotą degalų filtrą, išmeskite jį.
5. Laikydami montavimo krypties, įstatykite į vietą naują degalų filtrą tarp vamzdelių ir prispauskite tvirtinimo apkabomis.
6. Prisukite prilaikymo movos varžtą.
7. Atsukite degalų čiaupą ir patikrinkite, ar degalai neprateka.
8. Degalų likučius nuvalykite švaria šluoste ir užsukite degalų čiaupą.

5.3.3 Pakeiskite degalų filtrą

1. Atsukite ratuką (D1) ir nuimkite oro filtro dangtį (D2).
2. Nuimkite sparnuotąją veržlę (D3) ir ištraukite filtravimo elementą (D4).
3. Pakeiskite filtravimo elementą nauju.
4. Patikrinkite, ar gera guminio tarpiklio (D5) būklė, jei reikia, jį pakeiskite.
5. Kruopščiai sudėkite atgal filtravimo elementą, sparnuotąją veržlę ir oro filtro dangtį, priveržkite rankenėlę.

5.3.4 Nuvalykite generatoriu

Kad sklandžiai veiktų, aparatą reikia reguliariai valyti. Jei aparatas įrengtas patalpoje, patikrinkite įrenginių švarą ir būklę. Jei aparatas naudojamas lauke (aikštelėse, dulkėtose, purvinose ar medžiais apaugusiose vietose, esdinančioje aplinkoje ir pan.), jį reikia valyti dažniau.

Valant draudžiama naudoti vandens srovę arba didelį slėgį, nes tai gali labai pakenkti aparatui.

1. Šepečiu švelniai nuvalykite variklio oro išėjimo ir įtraukimo angas ir, jei yra, kibirkščių gesintuvą.
2. Kempine nuplaukite aparatą vandeniu su švelniu plovikliu (pavyzdžiui, automobilių šampūnu), po to nuskalaukite švariu vandeniu, kad pašalintumėte visus valiklio pėdsakus.
Naudokite valomąsias putas, tuomet nusauskite švelnia skysčius sugeriančia šluoste. Dėmes arba stiprius nešvarumus galima pašalinti pritaikytu skiedikliu (pvz., vaitspiritu ar jo pakaitalu) ir nušluosčius švelnia skysčius sugeriančia šluoste
3. Patikrinkite bendrą aparato būklę (ar nėra pratekėjimų, varžtai, jungtys ir žarnos gerai priveržti ir t. t.)
4. Pažeistoms vietoms naudokite priemonę nuo rūdijimo ir, jei reikia, pakeiskite sugedusias dalis.
Naudokite tik originalias detales ir, jei reikia, kreipkitės į mūsų atstovą.

Skyrius 6. Generatoriaus gabenimas ir laikymas

6.1 Vežimo ir krovimo sąlygos

Su aparatu elkitės atsargiai – be jėgos ir smūgių, iš anksto numatykite ir pasirūpinkite jo laikymo ar naudojimo vieta. Prieš įtaisydami darbui ant priekabos arba transporto priemonės viduje, pirmiausia pasitarkite su mūsų įgaliotuoju atstovu.

Prieš gabendami aparatą, imkitės visų būtinų atsargumo priemonių:

1. Įsitinkite, kad pasirinktuose maršrutuose nėra kliūčių ir jais galima važiuoti. Jei vis dėlto būtina važiuoti nelygiais keliais, prieš kelionę išpilkite degalus į talpyklą.
2. Patikrinkite, ar tinkamai priveržti varžtai, užsukite degalų čiaupą (jei jis yra) ir atjunkite akumuliatorių (jei jis yra).
3. Aparatas turi būti vežamas įprastoje naudojimo padėtyje, niekada neguldykite jo ant šono. Įsitinkite, kad įrenginys negali nukristi nuo jį vežančios transporto priemonės, tačiau pernelyg nepriveržkite, kad jo neapgadintumėte.

6.2 Laikymo sąlygos

Šios laikymo arba paruošimo žiemai procedūros reikia laikytis, jei aparato nenaudosite trumpiau nei 1 metus. Jei ketinama laikyti ilgesnį laiką, patariama kreiptis į artimiausią atstovą arba kiekvienais metais kelioms valandoms įjungti aparatą, po to vėl likti parengimo laikymui procedūrai.

1. Aparatą įjunkite ir laikykite įjungtą tol, kol degalams pasibaigus nustos veikti.
2. Atsukę degalų čiaupą pakeiskite degalų filtrą (A15-C1).
Iš degalų sistemos išteka visi degalai, tad aparato laikymo sąlygos bus geresnės.
3. Užsukite degalų čiaupą (A7).
4. Atjunkite akumuliatorių (A2).
5. Iš naujo įpilkite alyvos.
6. Pakeiskite oro filtrą (A16).
7. Aparatą išvalykite ir uždenkite apsauginiu apdangalu.
8. Padėkite įprastoje padėtyje švarioje, sausoje ir gerai vėdinamoje vietoje.

7.1 Nedideliu gedimu diagnostika

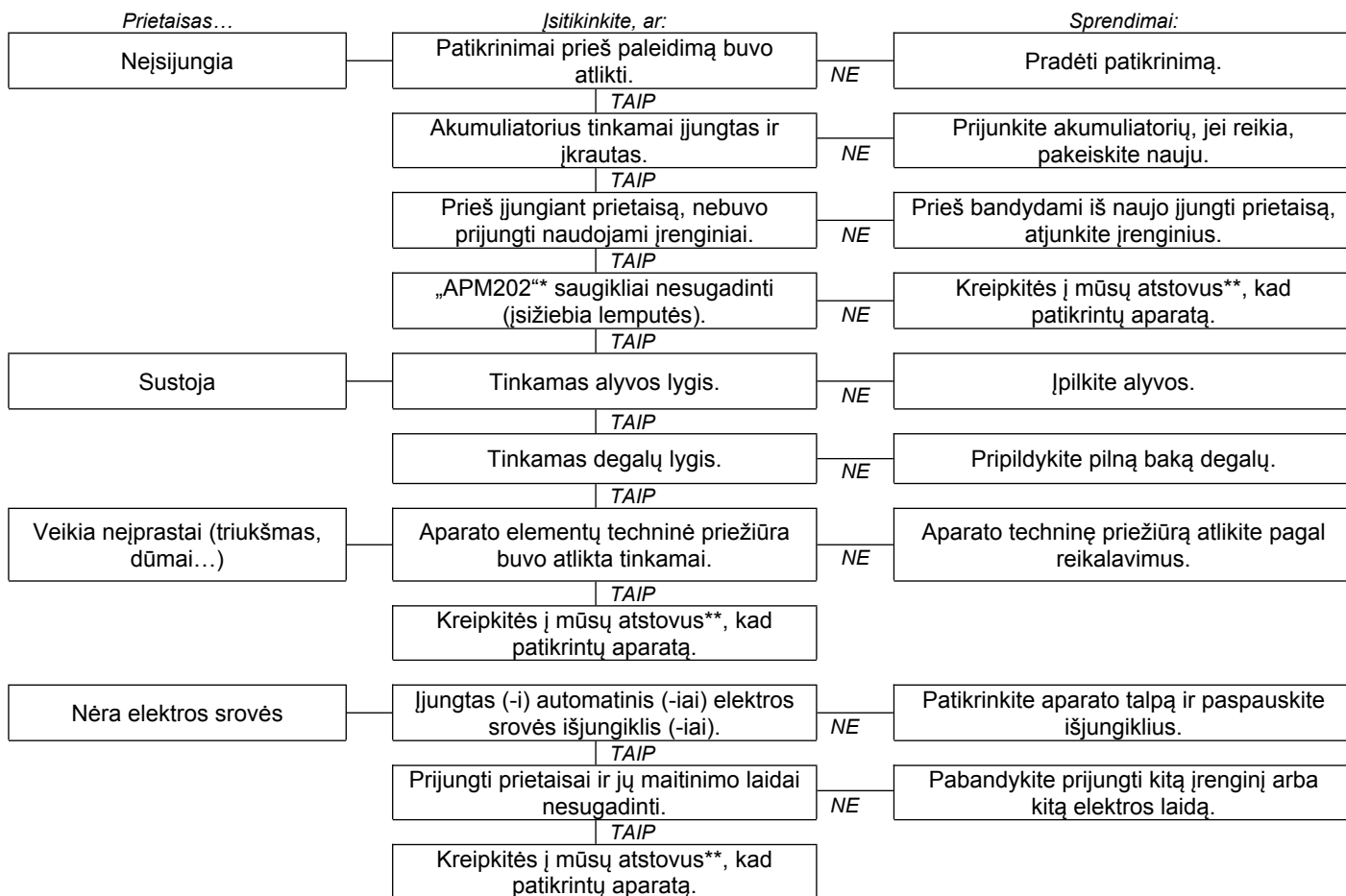

*jei yra
** Prancūzijoje: 0.806.800.107 (įprasto skambučio kaina)

7.2 „Generator Smart Care“

Jei įrenginyje įdiegta parinktis „GS101-Generator Smart Care“ (A19), būtina pakeisti sistemos „Bluetooth GSC101“ baterijas, kai programoje „Generator Smart Care“ rodomas įspėjimas (maždaug kas dvejus metus).

1. Naudodami mažą kryžminį atsuktuvą, atidarykite korpuso dangtį.
2. Išimkite panaudotas baterijas ir atiduokite jas atliekų surinkimo punkte perdirbti.
3. Įdėkite dvi naujas AAA baterijas pagal montavimo kryptį (+/-).
4. Uždarykite korpuso dangtį ir atsargiai priveržkite.

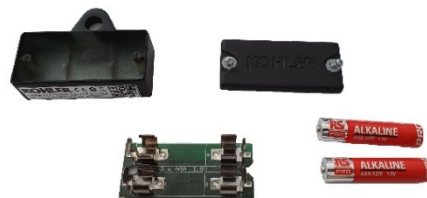

Skyrius 8. Techniniai duomenys

8.1 Naudojimo sąlygos

Minėti aparatų rezultatai pasiekiami laikantis ISO 8528-1(2005) sąlygų:

Bendras barometrinis slėgis: 100 kPa – Aplinkos temperatūra: 25 °C (298 K) – Santykinis drėgnumas: 30 %.

Aparatų našumas sumažėja maždaug 4 %, jei temperatūra padidėja 10 °C ir (arba) 1 % pakėlus generatorių 100 m aukščiau. Aparatai gali veikti tik stacionarioje vietoje.

8.2 Generatoriaus galingumas

Prieš prijungdami ir paleisdami aparatą apskaičiuokite naudojamiems įrenginiams reikalingą elektrinę galią (vatais)*. Kad aparatas sklandžiai veiktų, naudojamų įrenginių bendras galingumas vatais vienu metu turėtų būti:

- didesnis nei 60 % aparato nominaliosios galios (nepakankamo krūvio grėsmė);
- mažesnis nei aparato nominalioji galia nenutrūkstamai veikiant (perkrovos grėsmė).

Dažno veikimo atveju arba esant ilgalaikiam nepakankamam krūviui ar perkrovai, aparatas gali greitai susidėvėti. Patirtiems nuostoliams garantija netaikoma.

* Ši elektrinė galia dažniausiai nurodoma techninėse charakteristikose arba įrenginio gamintojo identifikavimo plokštelėje. Kai kuriems įrenginiams paleisti reikia daugiau galios. Ši būtina minimali galia neturi viršyti didžiausios aparato galios.

8.3 Generatoriaus identifikavimas

Aparato identifikavimo plokštelė (žr. toliau pateiktą pavyzdį) yra priklijuota ant vienos iš dviejų juostų arba ant rėmo.

MADE IN FRANCE

Generating set – Groupe électrogène – Grupo electrogenio

Code **(G)** **3499231001257**

Desc1 **PERFORM 4500**

SOMO Industries, 12 bis rue de la Villeneuve CS 92648, 29228 BREST Cedex 2

P max (LTP) (kW): 4.20 (D)	U(V): 230 (J)
P rated (COP) (kW): 3 (E) I(A): 13.9 (H)	
Cos Phi: 1.0 (F) Hz: 50 (I)	IP23 (K)
Masse (Weight): 61.5 (A) ISO 8528 - Classes B (L)	
N° 12-2016-75361126-001 (M)	

(A): Modelis

(B): Ženklimas CE / EAC

(C): Užtikrintas garso galios lygis

(D): Didžiausia galia

(E): Nominali galia

(F): Galios koeficientas

(G): Svoris

(H): Srovės stiprumas

(I): Srovės dažnis

(J): Įtampa

(K): Saugos žymė

(L): Standartinė nuoroda

(M): Serijos numeris

Serijos numerių prireikia, jei reikia taisyti ar keisti detalę. Žiūrėkite toliau pateiktus aparato ir variklio serijos numerius ir juos išsaugokite.

Aparato serijos numeris:	Variklio markė: (pvz., „Kohler“)	Variklio serijos numeris: (pvz., Kohler (SERIAL NO. 4001200908))
...../..... -

8.4 Specifikacijos

Modelis	DIESEL 4000 E XL C5	DIESEL 6000 E XL C5	DIESEL 6500 TE XL C5
Didžiausia galia	3400 W	4900 W	5200 W
Numatyta galia	2720 W	4159 W	4159 W
Garso slėgio lygis 1 m atstumu	92 dB (A)	93 dB (A)	93 dB (A)
Garso matavimo paklaida	0,69 dB (A)	0,69 dB (A)	0,69 dB (A)
Variklio tipas	KD350E_C5	KD15-440E_C5	KD15-440E_C5
Priežiūros komplektas	RKDS1	RKDS1	RKDS1
Rekomenduojami degalai	Dyzelinas	Dyzelinas	Dyzelinas
Degalų bako talpa	16 l	16 l	16 l
Rekomenduojama alyva	15W40	5W40	5W40
Alyvos karterio talpa	1,20 l	1,50 l	1,50 l
Alyvos saugos sistema*	O	O	O
Nuolatinė srovė	X	X	X
Kintamoji srovė	230V-11,8A	230V-18,1A	400V-6A
Išjungiklis (-iai)**	O	O	O
Lizdų tipas	2 x 2P+T-230V-10/16A	1 x 2P+T-230V -10/16A / 1 x 2P+T 230V-32A	1 x 2P+T 230V-10/16A / 3P+T+N 400V-16A
Baterija	A2	A2	A2
Matmenys (ilgis x plotis x aukštis)	81 x 55,5 x 59 cm	81 x 55,5 x 59 cm	81 x 55,5 x 59 cm
Svoris (be degalų)	84 kg	103 kg	108 kg

O: serija

X: nėra galimybės

*Alyvos saugos sistema: Pritrūkus tepalo variklio karteryje arba esant per žemam alyvos slėgiui, alyvos saugos sistema automatiškai išjungia variklį, kad neįvyktų gedimas. Tokiu atveju prieš ieškodami kitos gedimo priežasties, patikrinkite alyvos lygį ir, jei reikia, įpilkite jos.

** Išjungiklis: Agregato elektros grandinę saugo vienas ar keli magnetoterminiai, diferencialiniai ar terminiai jungikliai. Susidarius perkrovai ir (arba) trumpajam jungimui, elektros energijos skirstymas gali būti nutrauktas.

Kai reikia, pakeisite automatinį generatoriaus jungiklius kitais, kurių vardinės vertės ir techninės charakteristikos tokios pat.

8.5 Rekomenduojamų degalų kokybė

Naudojant degalus, kurie neatitinka nurodytų specifikacijų, gali būti padaryta nepataisoma žala, kuriai netaikoma garantija:

- Švara ir kokybė. Įsitinkite, ar naudojamuose degaluose nėra vandens, ar jie švarūs ir švieži (nepasenę, neužteršti).
- Specifikacijos: ASTM D975 - 1D arba 2D, EN590 arba lygiaverčiai.
- Lauko temperatūra mažesnė nei 0 °C: naudokite specialius degalus (pasikonsultuokite su vienu iš mūsų atstovų).

Rekomenduojame per visą aparato naudojimo laiką vartoti vienodo tipo degalus. Jei aparatas naudojamas nedažnai (mažiau nei 1 kartą per mėnesį), kaskart naudokite naujus degalus ar į degalų baką įpilkite stabilizuojamojo priedo.

8.6 ES atitikties deklaracija

Bendrovė „SDMO Industries“ – 270 rue de Kerervern, 29490 GUIPAVAS / CS 40047, 29801 BREST CEDEX 9 – Prancūzija
prisiimdama visą atsakomybę pareiškia, kad toliau nurodyti generatoriai:

<i>Jrangos aprašymas:</i>	<i>Markė:</i>	<i>Komercinis pavadinimas:</i>	<i>Modelis:</i>	<i>Serijos numeris:</i>
Generatorius	KOHLER-SDMO	DIESEL 4000 E XL C5	3499231004302	09-2019-00000000-000 > 52-2026-99999999-999
		DIESEL 6000 E XL C5	3499231004333	
		DIESEL 6500 TE XL C5	3499231003763	

- Atitinka 2014 m. vasario 26 d. „Žemosios įtampos“ direktyvos **2014/35/ES** saugos reikalavimus pritaikius darnųjį standartą EN 60204-1: 2006 (AMD 1 2006, COR 2010)
- Atitinka šių direktyvų nuostatas:
 - „Mašinų“ - **2006 m. gegužės 17 d.** Nr. 2006/42/EB, pritaikius darnųjį standartą EN ISO 8528-13 -13: 2016
 - „Elektromagnetinio suderinamumo“ - 2014 m. vasario 26 d. **Nr. 2014/30/EB**, pritaikius darnųjį standartą EN 60034-1: 2010 (COR 2010) / EN 61000-6-1: 2007 / EN 61000-6-2: 2005 (COR 2005) / EN 61000-6-3: 2007 (AMD1 2011, AMD1/COR 12) / EN 55011: 2009 (AMD 1 2010)
 - Dėl tam tikrų pavojingų medžiagų naudojimo elektros ir elektroninėje įrangoje apribojimo– 2011 liepos 8 d. **2011/65/ES** pritaikius darnųjį standartą EN IEC 63000 : 2018

Ši įranga neskirta naudoti už užtvaro ribų ir daro didelį poveikį garso perdavimui (išleiskite išmetamąsias dujas į išorę ir pasirūpinkite tinkama ventiliacija, kad nenukentėtų viduje esantys žmonės ar gyvūnai).

Pavardė ir adresas žmogaus, atsakingo už techninės bylos sudarymą ir papildymą:

L. ANDRIEUX, 270 rue de Kerervern, 29490 GUIPAVAS / CS 40047, 29801 BREST CEDEX 9 – Prancūzija.
GUIPAVAS, le 08/2020

L. ANDRIEUX
„SDMO Industries“ prezidentas



PREKYBOS GARANTIJA

Jūsų aparatui bendrovė „SDMO Industries“ suteikia prekybos garantiją, kurią platintojas, iš kurio įsigijote aparatą, turi taikyti laikydamasis šių nuostatų:

TRUKMĖ:

Jūsų aparatui suteikiama 36 mėnesių arba 2000 veikimo valandų garantija, skaičiuojama nuo pirkimo datos iki vieno iš dviejų laikotarpių pabaigos. Jei aparate nėra laiko skaitiklio, skaičiuojamos 8 veikimo valandos per dieną.

GARANTIJOS TAIKYMO SĄLYGOS:

Garantijos pradžia laikoma data, kai aparatą įsigijo pirmasis naudotojas. Ši garantija perduodama kartu su aparatu, kai pirmasis naudotojas jį perleidžia kitam, nemokamai ar už pinigus, ir taikomas pradinis garantijos terminas, kuris negali būti pratęstas. Garantija taikoma tik pateikus įskaitomą pirkimo sąskaitą faktūrą, kurioje nurodyta pirkimo data, aparato tipas, serijos numeris ir platintojo pavadinimas, adresas ir antspaudas. SDMO Industries pasilieka teisę atsisakyti taikyti garantiją, jei nepateikiamas joks dokumentas, įrodantis aparato įsigijimo vietą ir datą. Ši garantija suteikia teisę gauti kompensaciją arba kitą aparatą ar pakeisti jo dalis, kurias SDMO Industries ekspertai savo dirbtuvėse nustatė kaip turinčias defektų; Bendrovė „SDMO Industries“ pasilieka teisę keisti aparato įrenginius, kad įvykdytų savo įsipareigojimus. Taikant garantiją, pakeistas aparatas arba atskiros jo dalys tampa bendrovės „SDMO Industries“ nuosavybe.

GARANTIJOS APRIBOJIMAS:

Garantija taikoma aparatams, kurie įrengti, naudojami ir laikomi atsižvelgiant į bendrovės „SDMO Industries“ pateiktų dokumentų sąlygas ir tuomet, jei aparato veikimas sutriko dėl projektavimo, gamybos ar medžiagų defektų. SDMO Industries neužtikrina aparato savybių, jo veikimo ar patikimumo, kai jis naudojamas specifinėms reikmėms. SDMO Industries jokių būdu negali būti laikoma atsakinga už išvardytus nematerialinius ar materialinius nuostolius, (sąrašas nėra išsamus): veiklos nuostolius, bet kokias išlaidas, atsirandančias dėl negalėjimo naudotis aparatu ir t. t. Garantija apsiriboja išlaidomis, susijusiomis su aparato taisymu arba jo ar atskirų dalių keitimu, išskyrus eksploatacines medžiagas. Garantija taip pat padengia atsarginių dalių ir jų keitimo išlaidas, išskyrus kelionės išlaidas. Aparato arba vienos iš jo detalių transportavimo išlaidas iki SDMO INDUSTRIES dirbtuvių arba vieno iš specialistų kelionės išlaidas padengia klientas; grąžinimo transportavimo išlaidas padengia bendrovė „SDMO Industries“. Kita vertus, tuo atveju, kai garantija netaikoma, visas transportavimo išlaidas padengia tik klientas.

Į GARANTIJĄ NEĮTRAUKIAMAI ATVEJAI:

Garantija netaikoma šiais atvejais: aparatas sugadintas transportuojant; netinkamai įrengta arba įrengta nesilaikant SDMO Industries nurodymų ir (arba) techninių ir saugumo standartų; naudojami gaminiai, dalys, atsarginės detalės, degalai arba tepalai neatitinka rekomendacijų; aparatas naudojamas netinkamai arba ne pagal paskirtį; aparatas ar kuri nors jo dalis keista arba transformuota be bendrovės „SDMO Industries“ leidimo; aparatas ar kuri nors jo dalis įprastai susidėvėjo; aparatas sugadintas dėl aplaidumo, netinkamos priežiūros, netinkamos techninės priežiūros ar blogo valymo; force majeure atvejais, dėl atsitiktinių aplinkos veiksnių (gaivalinės nelaimės, gaisro, potvynio, žaibo ir kt.); aparatas naudojamas su nepakankama apkrova; aparatas laikomas netinkamomis sąlygomis. Taip pat į garantiją neįtrauktos šios detalės: paleidimo sistemoms (akumulatoriams, starteriams, paleidimo įtaisams), filtrams, diržams, saugikliams, iš jungikliams, lempoms, jungikliams ir visoms eksploatacinėms medžiagoms bei susidėvinčioms dalims.

ĮGYVENDINIMO TAISYKLĖS:

Garantiją turi suteikti pardavėjas, iš kurio įsigijote aparatą. SDMO Industries pataria su pirkimo sąskaita kreiptis į pardavėją arba kai kuriais atvejais į SDMO Industries klientų aptarnavimo skyrių. Klientų aptarnavimo skyriuje gausite atsakymus į klausimus, susijusius su garantijos taikymo procedūra; skyriaus koordinatės: SDMO Industries, 270 rue de Kerervern – 29490 GUIPAVAS / CS 40047- 29801 BREST CEDEX 9 – Tel. Prancūzijoje 0 806 800 107 (įprasto skambučio kaina) – Faks. +33298416307.

TEISINĖS GARANTIJOS

Informacija vartotojui, kuris apibūdinamas kaip fizinis asmuo ir kuris veikia siekdamas su savo komercine, pramonine, amatų ar profesine veikla nesusijusių tikslų.

Bendrovė „SDMO Industries“ yra atsakinga už Jūsų aparato trūkumus pagal Vartotojų kodekso L. 211-4 ir kitus straipsnius, taip pat už parduodamos prekės paslėptus defektus pagal Civilinio kodekso 1641 ir kitų straipsnių sąlygas. Remiantis atitikties garantija:

- per 2 metų laikotarpį nuo aparato pristatymo galite pasinaudoti teisine atitikties garantija;
- jūs galite pasirinkti taisyti aparatą arba pakeisti jį kitu Vartotojų kodekso L. 211-9 straipsnyje numatytais sąlygomis.
- jūs neprivalote pateikti įrodymų dėl aparato neatitikties 6 mėnesius po prekės pristatymo. Nuo 2016 m. kovo 18 d. šis laikotarpis pratęsiamas iki 24 mėnesių, išskyrus naudotas prekes.

Teisinė atitikties garantija taikoma nepriklausomai nuo *SDMO Industries* suteikiamos komercinės garantijos.

Taip pat galite nuspręsti pasinaudoti garantija dėl aparato paslėptų defektų pagal Civilinio kodekso 1641 straipsnyje numatytas sąlygas. Aptikę paslėptą aparato defektą ir pateikę įrodymą, galite pasirinkti gauti kompensaciją už pirkinį arba prašyti sumažinti pardavimo kainą pagal Civilinio kodekso 1644 straipsnį.

Vartotojų kodekso straipsniai

L211-4 straipsnis

Pardavėjas privalo pristatyti sutartį atitinkančias prekes ir atsako už jų neatitikimą pristatymo metu. Pardavėjas taip pat atsako už neatitikimą, atsiradusį dėl pakavimo, įrengimo ar instaliavimo instrukcijų, jei jas vykdo pardavėjas arba sutartyje jos priskirtos pardavėjo atsakomybei.

L211-5 straipsnis

Sutartį atitinka prekės, kurios:

1) tinkamos įprastai numatyta tokios prekės paskirčiai ir, jei reikia:

- atitinka pardavėjo pateiktą aprašymą ir turi savybes, kurios buvo pristatytos pirkėjui kaip pavyzdys ar modelis;
- turi savybes, kurių pirkėjas gali pagrįstai tikėtis atsižvelgdamas į pardavėjo, gamintojo ar jo atstovo viešus skelbimus, ypač reklamoje ar ženklavimo informacijoje;

2) turi charakteristikas, apibrėžtas bendru šalių susitarimu, arba yra pritaikytos specialiam pirkėjo naudojimo būdui, apie kurį pardavėjas žinojo ir tam neprieštaravo.

L211-12 straipsnis

Atsakomybė už neatitikimą sukėlusį veiksma galioja dvejus metus po prekės pristatymo.

L.211-16 straipsnis

Jei komercinės garantijos laikotarpiu, kuris buvo suteiktas įsigyjant arba remontuojant kilnojamąjį turtą, pirkėjas prašo pardavėjo sutaisyti prekę pagal garantiją, tai prie galiojančio garantijos termino prisidės visi ilgesni nei septynių dienų laikotarpiai, kuriais prekė nebuvo naudojama. Šis laikotarpis skaičiuojamas nuo dienos, kai pirkėjas paprašė intervencijos, arba nuo atitinkamos prekės pateikimo taisyti, jei tai įvyko po intervencijos prašymo.

Civilinio kodekso straipsniai

1641 straipsnis

Pardavėjas atsakingas už parduotos prekės paslėptus defektus, dėl kurių ji negali būti naudojama pagal paskirtį arba kurie apriboja naudojimą, o pirkėjas nebūtų prekės įsigijęs arba būtų mokėjęs mažesnę kainą, jei būtų žinojęs apie šiuos defektus.

1648 straipsnio 1 dalis

Pirkėjas gali pateikti ieškinį dėl defektų, dėl kurių prekės negalima naudoti, per dvejų metų laikotarpį nuo defekto aptikimo.

OBSAH

Kapitola 1. Preambula
 Kapitola 2. Bezpečnostné pokyny a pravidlá (ochrana osôb)
 Kapitola 3. Uchopenie elektrogenerátora
 Kapitola 4. Používanie elektrogenerátora

Kapitola 5. Údržba elektrogenerátora
 Kapitola 6. Preprava a skladovanie elektrogenerátora
 Kapitola 7. Riešenie malých porúch
 Kapitola 8. Technické špecifikácie
 Kapitola 9. Prípady záruky

Kapitola 1. Preambula

POZOR	Materiálne škody Pred použitím si pozorne prečítajte tento návod a bezpečnostné pokyny. Uchovajte ich po celý čas životnosti zariadenia a striktno dodržiavajte pokyny týkajúce sa bezpečnosti, používania a údržby, ktoré sú v nich uvedené.

Informácie uvedené v tomto návode vychádzajú z technických údajov, ktoré boli k dispozícii vo chvíli jeho tlače (fotografie uvedené v tomto návode nemajú zmluvnú hodnotu). V snahe o sústavné zlepšovanie kvality našich výrobkov môžu byť tieto údaje zmenené bez predchádzajúceho upozornenia. Na požiadanie prostredníctvom našej internetovej stránky poskytneme originálne návody vo francúzštine.

V tomto návode je nebezpečenstvo označené dvomi nasledujúcimi symbolmi:

	RIZIKO OHROZENIA ZDRAVIA ZÚČASTNENÝCH OSÔB NEBEZPEČENSTVO SMRTI (ak je to primerané) Označuje bezprostredné nebezpečenstvo, ktoré môže spôsobiť smrť alebo vážne zranenie. Nerešpektovanie príslušného pokynu môže mať vážne následky na zdraví a životoch zúčastnených osôb.
NEBEZPEČENSTVO	
[Príslušný(é) piktogram(y)]	

POZOR	Materiálne škody [Rizikové vybavenie] Označuje rizikovú situáciu. Nerešpektovanie príslušného pokynu môže viesť k ľahkým zraneniam zúčastnených osôb alebo k materiálnym škodám.

Kapitola 2. Bezpečnostné pokyny a pravidlá (ochrana osôb)

Bezpečnostné pokyny a predpisy si dôkladne naštudujte a povinne dodržiavajte, aby nedošlo k ohrozeniu života alebo zdravia osôb. V prípade pochybností ohľadom porozumenia týchto pokynov sa obráťte na nášho najbližšieho zástupcu.

2.1 Význam piktogramov na elektrogenerátore

				ER P31-02A
NEBEZPEČENSTV O	NEBEZPEČENSTVO: nebezpečenstvo úrazu elektrickým prúdom	UZEMNENI E	NEBEZPEČENSTVO: nebezpečenstvo popálenia	Pred každým spustením skontrolujte hladinu oleja.
1	2	3	NEBEZPEČENSTVO: 1 - Pozri dokumentáciu dodanú spolu so zariadením. 2 - Emisie toxických výfukových plynov. Nikdy nepoužívajte v uzavretom alebo slabo vetranom priestore. 3 - Zariadenie vypnite pred dopĺňaním paliva.	

2.2 Všeobecné pokyny

Nikdy nenechávajte iné osoby používať zariadenie, ak ste im neposkytli potrebné inštrukcie. Nikdy nenechávajte deti, aby sa dotýkali zariadenia, ani vypnutého, a nepúšťajte zariadenie v prítomnosti zvierat (strach, nervozita atď.).



V každom prípade dodržiava platné miestne nariadenia o používaní zariadení. Výfukové plyny, palivo a olej sú toxické látky. Prijmite potrebné ochranné opatrenia.

2.3 Pokyny na ochranu životného prostredia

Motorový olej vypustite do nádoby určenej na tento účel: motorový olej nikdy nevypúšťajte, ani nevyliievajte na zem. Pokiaľ je to možné, vyhýbajte sa odrážaniu zvuku od stien alebo iných konštrukcií (zvýšenie hlučnosti).



V prípade použitia zariadenia v zalesnených zónach, v kroví alebo na trávnom pozemku a ak výfukový tlmíč nie je vybavený ochranou proti iskrám, zónu dostatočne široko upravte tak, aby iskry nespôsobili požiar. Ak je už zariadenie mimo prevádzky (koniec životnosti výrobku), odovzdajte ho na zberné miesto.

2.4 Riziká spojené s výfukovými plynmi

 NEBEZPEČENSTVO	NEBEZPEČENSTVO OTRAVY NEBEZPEČENSTVO SMRTI
	Oxid uhoľnatý prítomný vo výfukových plynoch môže zapríčiniť smrť, ak jeho koncentrácia vo vzduchu, ktorý dýchame, dosiahne príliš vysokú úroveň. Zariadenie používajte vždy na dobre vetranom mieste, kde nemôže dôjsť k hromadeniu plynov.

Z bezpečnostných dôvodov a na účel získania správneho chodu zariadenia je správne vetranie nevyhnutné (riziko otravy, prehriatia motora a nehôd alebo poškodenia okolitých zariadení a majetku). Ak je nutná prevádzka vnútri budovy, bezpodmienečne odvedte výfukové plyny von a zabezpečte vetranie tak, aby nedošlo k ohrozeniu osôb alebo zvierat.

2.5 Riziko požiaru



 NEBEZPEČENSTVO	NEBEZPEČENSTVO POŽIARU NEBEZPEČENSTVO SMRTI
	Zariadenie nikdy neuvádzajte do prevádzky na miestach, ktoré obsahujú výbušné produkty (riziko tvorby iskier). Počas prevádzky odstráňte z blízkosti zariadenia všetky horľavé alebo výbušné materiály (benzín, olej, handry atď.). Zariadenie nikdy nezakrývajte akýmkoľvek materiálom počas prevádzky alebo hneď po jeho vypnutí: vždy čakajte, kým vychladne motor (aspoň 30 minút).

2.6 Riziko popálenín

POZOR	
	Pred akýmkoľvek zásahom počkajte, kým zariadenie nevychladne (aspoň 30 minút).

V prípade kontaktu počas prevádzky a hneď po vypnutí môže horúci olej, motor a tlmivý výfuku spôsobiť popáleniny.

2.7 Riziko úrazu elektrickým prúdom

 NEBEZPEČENSTVO	NEBEZPEČENSTVO ÚRAZU ELEKTRICKÝM PRÚDOM NEBEZPEČENSTVO SMRTI
	Zariadenia pri používaní vyrábajú elektrický prúd. Dodržiavajte platné predpisy a pokyny na inštaláciu a používanie uvedené v tomto návode. V prípade pochybností v súvislosti s inštaláciou sa obráťte na nášho najbližšieho zástupcu. Zariadenie nepripájajte priamo k iným zdrojom elektrickej energie (napr. verejná elektrická sieť) nainštalujte prepínač sietí. Nikdy sa nedotýkajte obnažených káblov alebo rozpojených prípojok. Nikdy nemanipulujte so zariadením, ak máte vlhké ruky alebo nohy. Zariadenie nikdy nevystavujte striekajúcej vode ani poveternostným vplyvom a nekladte ho na vlhký podklad.

2.7.1 Dočasná alebo polo-dočasná inštalácia (stavby, predstavenia, jarmoky atď.)

A – Pokiaľ zariadenie nie je pri dodaní vybavené integrovaným prúdovým chráničom (štandardná verzia s izolovaným nulovým vodičom zo zemniacej svorky zariadenia):

- Na každú elektrickú zásuvku zariadenia pripojte prúdový chránič kalibrován na 30 mA (každý chránič umiestnite najmenej 1 meter od zariadenia a chráňte ho pred poveternostnými vplyvmi).
- V prípade príležitostného používania jedného alebo viacerých mobilných, či prenosných spotrebičov nie je uzemnenie zariadenia nutné.

B – Pokiaľ je zariadenie pri dodaní vybavené integrovaným prúdovým chráničom (verzia s nulovým vodičom alternátora pripojeným k zemniacej svorky zariadenia – na použitie v schéme TN alebo TT):

- Uzemnite zariadenie: pripojte medený vodič 10 mm² na zemniacu svorku zariadenia (A1) a na uzemňovaciu tyč z galvanizovanej ocele, ktorá je zarazená 1 meter do zeme.

2.7.2 Pevná inštalácia alebo porucha siete

V prípade napájania pevnej elektroinštalácie (napríklad ako náhradný zdroj v prípade výpadku elektrickej siete) musí elektrické pripojenie zariadenia vykonať kvalifikovaný elektrikár v súlade s predpismi platnými v mieste inštalácie. Zariadenia nie sú navrhnuté na priame pripájanie k elektroinštalácii (nebezpečenstvo zásahu elektrickým prúdom alebo materiálnych škôd).

A – Pokiaľ zariadenie nie je pri dodaní vybavené integrovaným prúdovým chráničom (štandardná verzia s izolovaným nulovým vodičom zo zemniacej svorky zariadenia):

- Použite prepínač sietí.
- Uzemnenie zariadenia nie je nutné.

B – Pokiaľ je zariadenie pri dodaní vybavené integrovaným prúdovým chráničom (verzia s nulovým vodičom alternátora pripojeným k zemniacej svorky zariadenia – na použitie v schéme TN alebo TT):

- Použite prepínač sietí.
- Uzemnite zariadenie: pripojte medený vodič 10 mm² na zemniacu svorku (A1) zariadenia a na uzemňovaciu tyč z galvanizovanej ocele, ktorá je zarazená 1 meter do zeme.

2.7.3 Mobilné použitie

Zariadenia sú určené na stacionárnu prevádzku. Nie je možná ich inštalácia na vozidlo alebo iné mobilné zariadenie bez toho, aby sa vykonala štúdia prihliadajúca na rôzne špecifiká inštalácie a používania zariadenia. Akékoľvek používanie v pohybe je zakázané. Pokiaľ uzemnenie nie je možné, pripojte zemniacu svorku zariadenia (A1) ku kostre vozidla.

2.7.4 Pripojenie a voľba káblov

Na všetky pripojenia použite ohybné a odolné káble s gumovou izoláciou, ktoré spĺňajú normu IEC 60245-4 alebo rovnocenné káble a dbajte, aby boli stále v bezchybnom stave. Do každej elektrickej zásuvky pripájajte iba jeden elektrický spotrebič triedy ochrany I pomocou kábla s ochranným PE vodičom (žltozelený), tento ochranný vodič sa nevyžaduje pri zariadeniach patriacich do triedy ochrany II. Pri inštalácii alebo v prípade použitia predlžovacích šnúr dodržiavajte prierezy a dĺžky stanovené v tejto tabuľke.

Typ spotrebiča:		Jednofázový						Trojfázový			
Typ zásuvky zariadenia:		10 A		16 A		32 A		10 A		16 A	
Odporúčany prierez kábla:		mm ²	AWG	mm ²	AWG	mm ²	AWG	mm ²	AWG	mm ²	AWG
Dĺžka použitého kábla	0 až 50 m	4	10	6	9	10	7	1,5	14	2,5	12
	51 až 100 m	10	7	10	7	25	3	2,5	12	4	10
	101 až 150 m*	10	7	16	5	35	2	4	10	6	9

* Táto dĺžka kábla je maximálna prípustná dĺžka, ktorá nesmie byť prekročená.

Spôsob ukladania = káble na káblových lávkach alebo neperforovanej doske / Prípustný pokles napätia = 5 % / Multivodiče / Typ kábla PVC 70 °C (príklad H07RNF) / Okolité teplota = 30 °C.

2.8 Nebezpečenstvo straty sluchu

NEBEZPEČENSTVO	NEBEZPEČENSTVO STRATY SLUCHU Pri používaní zariadenia noste vhodnú ochranu sluchu.

2.9 Riziká pri manipulácii, používaní a údržbe

Z bezpečnostných dôvodov musí všetky úkony vykonávať oprávnený personál vybavený vhodným náradím. Údržba sa musí vykonávať pravidelne a svedomito, s použitím výhradne originálnych dielov. Ochranné rukavice sú povinné.



Opatrenia pri manipulácii s ropnými produktmi:

NEBEZPEČENSTVO	NEBEZPEČENSTVO OTRAVY ALEBO VÝBUCHU Dodržujte miestne predpisy týkajúce sa zaobchádzania s ropnými produktmi. Palivo doplňajte iba pri vypnutom zariadení a vychladnutom motore. Pri plnení nádrže je zakázané približovať sa s otvoreným ohňom, vytvárať iskry, fajčiť alebo telefonovať. Po naplnení nádrže skontrolujte, či je uzáver nádrže riadne uzavretý. Očistite všetky zvyšky paliva čistou handrou a pred spustením zariadenia počkajte, kým sa rozptýlia výpary. Ak je palivo niekoľko hodín vystavené vysokej teplote (napríklad kanistre alebo elektrocentrála vo vozidle zaparkovanom na slnku), môžu sa uvoľňovať škodlivé pary a spôsobiť riziko otravy alebo nevoľnosti. Kvapaliny používané v zariadeniach, ako sú oleje a palivá, patria medzi nebezpečné látky. Nevdychujte, nepožívajte a vyhýbajte sa dlhodobému alebo opakovanému kontaktu s pokožkou.

Opatrenia pri manipulácii s akumulátormi:

NEBEZPEČENSTVO	NEBEZPEČENSTVO OTRAVY ALEBO VÝBUCHU Postupujte podľa pokynov výrobcu akumulátora. Používajte iba izolované náradie. Uchovávajte mimo dosahu otvoreného ohňa. Počas nabíjania vždy dostatočne vetrajte.

3.1 Legenda k ilustráciám

Ilustrácie na obálke označujú jednotlivé časti zariadenia. Postupy v návode odkazujú na tieto označenia pomocou písmen a čísla: Napr. „A1“ odkazuje na značku 1 na obrázku A.

Svorka uzemnenia	A1	Elektroventil	A9	Vzduchový filter	A16
Akumulátor	A2	Ručný štartér	A10	Koliesko	D1
Mierka oleja	A3-B1	Elektrické zásuvky	A11	Kryt vzduchového filtra	D2
Horná značka na mierke	B2	Páčka stop	A12	Krídlová matica	D3
Dolná značka na mierke	B3	Vypúšťacia zátka oleja	A13-B4	Papierový diel	D4
Plniaci uzáver oleja	A4	Filter oleja	A14-B6	Kaučukové tesnenie	D5
Ukazovateľ hladiny paliva	A5	Skrutky olejového filtra	B5	Tlmič výfuku	A17
Uzáver palivovej nádrže	A6	Palivový filter	A15-C1	Ističe	A18
Palivový ventil	A7	Príchytky palivového filtra	C2	GSC101-Generator Smart Care	A19
Kľúč	A8	Skrutka príchytky palivového filtra	C3		

Zariadenie môže byť vybavené voliteľným prvkom „GS101-Generator Smart Care“ option (A19): modul Bluetooth GSC101 odosiela do aplikácie nainštalovanej na vašom mobilnom telefóne všetky užitočné informácie týkajúce sa kontroly zariadenia, ako sú napríklad lehoty údržby, podpora pri údržbe, mapa autorizovaných predajcov pri prípadnej požiadavke na náhradné diely.



3.2 Prvé uvedenie do prevádzky

Pri preberaní a uvádzaní zariadenia do prevádzky:

1. Skontrolujte stav zariadenia a úplnosť objednávky.
2. Ak je zariadenie vybavené transportnou prírubou, vyberte ju.
Transportná príruha je kovová platňa umiestnená pod motorom, v blízkosti zemniacej svorky. Je užitočná pri doprave, ale zabraňuje optimálnemu použitiu zariadenia (hluk, vibrácie). Odstránenie príruby: zariadenie mierne nadvihnite, podložte ho na podperu a odstráňte maticu (1) a prírubu (2).
3. Skontrolujte stav hladiny oleja a paliva a v prípade potreby ich doplňte.
4. Ak je zariadenie vybavené akumulátorom, pripojte ho tak, že začnete kladnou svorkou.
Pri pripájaní dodržte polaritu svoriek akumulátora: zámena môže spôsobiť vážne poškodenie elektrického spotrebiča.

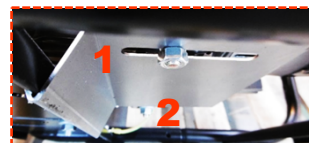

Niektoré zariadenia vyžadujú určitý čas zábehu. Pre bližšie informácie kontaktujte najbližšieho predajcu.

3.3 Inštalácia akumulátora

1. Pripojte červený vodič na kladnú svorku (+) akumulátora (A2).
2. Pripojte čierny vodič na zápornú svorku (-) akumulátora.

3.4 Pripojte Generator Smart Care

Zariadenie môže byť vybavené voliteľným prvkom „GS101-Generator Smart Care“ (A19):

1. pripevnite modul Bluetooth GSC101 na zariadenie,
2. stiahnite si a nainštalujte bezplatnú aplikáciu Generator Smart Care* na mobilný telefón alebo tablet,
3. vytvorte si účet,
4. aktivujte Bluetooth na telefóne alebo tablete,
5. spárujte telefón alebo tablet s modulom Bluetooth GSC101 podľa pokynov v aplikácii.

Generator Smart Care zobrazuje v aplikácii všetky užitočné informácie týkajúce sa kontroly zariadenia, ako sú napríklad výstrahy a pripomienky týkajúce sa lehoty údržby, podpora pri údržbe, mapa autorizovaných predajcov pri prípadnej požiadavke na náhradné diely.



*K dispozícii bezplatne v App Store a Google Play (okrem poplatkov za pripojenie účtovaných operátorom).

Kapitola 4. Používanie elektrogenerátora

Pred použitím zariadenia:

1. Skontrolujte správnu inštaláciu zariadenia a overte, či je pripravené na spustenie.
2. Uistite sa, že ste porozumeli všetkým postupom použitia.
Vypnutie zariadenia v naliehajúcej situácii: otočte kľúč do polohy „OFF“ a zatvorte palivový(é) ventil(y), ak je ním(nimi) zariadenie vybavené.

4.1 Výber umiestnenia na používanie

 NEBEZPEČENSTVO	NEBEZPEČENSTVO OTRAVY – OXID UHOĽNATÝ NEBEZPEČENSTVO SMRTI Oxid uhľnatý je neviditeľný a neodráždivý plyn bez zápachu, ktorý môže spôsobiť smrť do jednej hodiny. Zariadenie používajte vždy na dobre vetranom mieste, kde nemôže dôjsť k hromadeniu plynov. V prípade bolesti hlavy, nevoľnosti alebo zvracania: ihneď vypnite zariadenie, vyvetrajte, evakuujte a požiadajte o pomoc.
	

1. Zvoľte čistý a vetraný priestor chránený pred zlými poveternostnými podmienkami.
2. Umiestnite zariadenie na rovný a vodorovný povrch, ktorý je dostatočne odolný, aby sa zariadenie do neho nezaborilo.
Zariadenia sú určené na stacionárnu prevádzku: Nie je možná ich inštalácia na vozidlo alebo iné mobilné zariadenie bez toho, aby sa vykonala štúdia zohľadňujúca rôzne špecifiká používania zariadenia.
3. Skontrolujte náklon zariadenia v každom smere, aby nebol väčší ako 10°.

4.2 Kontrola dobrého celkového stavu elektrogenerátora (skrutky, hadice)

Pred každým naštartovaním a po každom použití skontrolujte celé zariadenie, aby ste predišli poruchám alebo poškodeniu.

1. Skontrolujte čistotu zariadenia a osobitne zóny nasávania vzduchu (nasávanie vzduchu do motora, vetracie otvory, vzduchový filter...).
2. Skontrolujte sústavu potrubia a hadíc zariadenia, či sú v dobrom stave a či nedochádza k únikom.
Výmenu potrubia alebo hadíc musí vykonať odborník, obráťte sa preto na najbližšieho zástupcu.
3. Dotiahnite všetky skrutky, ktoré sú voľné.
Dotiahnutie skrutiek hlavy valcov musí vykonať odborník, obráťte sa preto na najbližšieho zástupcu.

4.3 Kontrola hladiny oleja a doplnenie

1. Ak sa zariadenie používalo, nechajte ho aspoň 30 minút chladnúť.
2. Vyberte mierku hladiny oleja (A3-B1) a utrite ju.
3. Vráťte mierku hladiny oleja na miesto a znovu ju vyberte.
4. Vizuálne skontrolujte hladinu, ktorá musí byť v rozsahu medzi hornou hranicou mierky (B2) a dolnou hranicou mierky (B3).
Ak je hladina oleja príliš nízka: otvorte uzáver plniaceho otvoru oleja(A4), doplňte olej pomocou lievika a zavrite uzáver plniaceho otvoru oleja.
Ak je hladina oleja príliš vysoká: vypustite časť oleja do vopred pripravenej vhodnej nádoby.
5. Znovu skontrolujte hladinu a vráťte mierku hladiny oleja na miesto.
6. Prebytočný olej utrite čistou handrou a skontrolujte, či nedochádza k únikom.

4.4 Kontrola hladiny paliva a doplnenie

Skontrolujte vizuálne stav paliva pomocou ukazovateľa hladiny paliva (A5). Ak je to potrebné, palivo doplňte:

1. Palivo dopĺňajte iba pri vypnutom zariadení a vychladnutom motore
2. Odskrutkujte uzáver palivovej nádrže (A6).
3. Doplňte nádrž pomocou lievika a dajte pozor, aby ste nerozliali palivo.
Nádrž nesmie byť preplnená (plniace hrdlo nesmie obsahovať palivo).
4. Zaskrutkujte uzáver palivovej nádrže.
5. Utrite všetky zvyšky paliva čistou handrou.

4.5 Naštartovanie elektrogenerátora

Po ukončení každodenných kontrol a po dôslednom prečítaní pokynov a bezpečnostných predpisov:

1. Otvorte palivový ventil (A7).
2. Otočte kľúč (A8) do polohy „B“ a následne „C“.
Zariadenie sa naštartuje.

4.5.1 Naštartovanie elektrogenerátora

Ak nefunguje elektrické štartovanie, naštartujte zariadenie ručne:

1. Otvorte palivový ventil (A7).
2. Otočte kľúč pre štart a stop (A8) do polohy „B“.
3. Aktivujte elektroventil (A9, I).
4. Pomaly potiahnite rukoväť štartéra (A10), pokiaľ nepocítite mierny odpor, potom ju pomaly pusťte.
5. Silno a prudko potiahnite rukoväť štartéra, potom ju pomaly pusťte.
Ak zariadenie nenaštartuje, opakujte tento úkon dovedy, kým sa nenaštartuje.
6. Pred použitím zariadenia počkajte, kým začne stúpať teplota motora.
7. Aktivujte elektroventil (O).

4.6 Používanie dodanej elektriny

1. Počkajte, kým sa stabilizuje rýchlosť a stúpne teplota zariadenia (cca 3 – 5 min.).
2. Pripojte spotrebiče, ktoré chcete používať, do elektrických zásuviek (A11) zariadenia.

Iba pre Francúzsko: Naše zariadenia sú vybavené zásuvkami, ktoré sú uzemnené postrannými perkami. Vo výnimočných prípadoch, keď sú vaše spotrebiče vybavené iba uzemňovacím kolíkom, použite adaptér. Adaptér po použití vždy odpojte a starostlivo uložte mimo dosahu vlhkosti. Vždy dbajte na riadne zatvorenie krytov zásuviek zariadenia: riziko poškodenia (strata tesnosti).



Uzemnenie
uzemňovacím
kolíkom. Použite
adaptér.



Uzemnenie
postrannými
perkami: OK.

4.7 Vypnutie elektrogenerátora

1. Odpojte elektrické zásuvky (A11), pričom dbajte na riadne zatvorenie krytov zásuviek zariadenia.
2. Nechajte zariadenie bežať naprázdno 1 alebo 2 min.
3. Vráťte kľúč do polohy „A“ (A8).
V prípade poškodenia kľúča zastavte zariadenie s použitím páčky pre zastavenie (A12).
4. Zavrite palivový ventil (A7).
5. Zabezpečte správne vetranie zariadenia a pred zakrytím a odložením počkajte, kým úplne nevychladne aby ste zabránili riziku požiaru.
Aj po vypnutí elektrogenerátora motor naďalej sála teplo, i keď nebeží.

Kapitola 5. Údržba elektrogenerátora

Z bezpečnostných dôvodov musí byť údržba zariadenia vykonávaná pravidelne a dôkladne osobami s potrebnými skúsenosťami a vhodným náradím v súlade s platnými predpismi. Úkony údržby, ktoré sa majú vykonať, sú opísané v tabuľke údržby. Ich frekvencia je uvedená len informatívne a pre zariadenia v prevádzke s palivom a olejom, ktoré sú v súlade so špecifikáciami uvedenými v tomto návode. Skráťte intervaly údržby podľa podmienok používania zariadenia a podľa potreby. Záruka sa vylučuje osobitne v prípade nesprávnej údržby zariadenia.

5.1 Vysvetlenie účelu

Pravidelná a dobre vykonávaná údržba je zárukou bezpečnosti a výkonu. **Olej, filtračné vložky, prípadne zapalovacia sviečka sú spotrebný materiál, ktorého dobrý stav podmieňuje správne fungovanie zariadenia. Vymieňajte ich pravidelne a tak často, ako je potrebné (referencia pohotovostných súprav na údržbu je v prípade potreby uvedená v tabuľke technických vlastností).** Záruka sa osobitne nevzťahuje na prípady, kedy neboli dodržané pokyny na údržbu. V prípade otázok alebo konkrétneho úkonu sa obráťte na nášho najbližšieho zástupcu, ktorý vám poradí s riešením vášho problému (Francúzsko: 0.806.800.107 – cena hovoru).

5.2 Tabuľka termínov údržby

Intervaly údržby majú informačný charakter a platia pre zariadenia, do ktorých sa používa benzín a olej, ktoré zodpovedajú špecifikáciám uvedenými v tomto návode. Skráťte intervaly údržby podľa podmienok používania zariadenia a podľa potreby. Dodržujte uvedené lehoty údržby aj v prípade, ak sa nedosiahne stanovený počet hodín prevádzky. **Záruka sa vylučuje osobitne v prípade nesprávnej údržby zariadenia.**

Úkon, ktorý treba vykonať:		Po		V hodinách alebo mesiacoch/rokoch podľa toho, čo bude dosiahnuté skôr.		
		5 hodinách	3 mesiacoch/ 50 hodinách	Každý/Každé/Každý Každý/Každé/Každý 6 mesiacov/100 hodín	Každý/Každé/Každých 2 roky/ 200 hodín	Každý/Každé/Každých 2 roky/ 500 hodín
Zariadenie	Čistenie zariadenia		X	X	Generálnu prehliadku zverte niektorému z našich zástupcov. Francúzsko: 0.806.800.107 (cena hovoru)	Generálnu prehliadku zverte niektorému z našich zástupcov. Francúzsko: 0.806.800.107 (cena hovoru)
	Kontrola stavu nabitia akumulátora		X	X		
Olej	Výmena	X	X	X*		
	Výmena filtra		X	X		
Palivo	Výmena filtra		X	X		
Vzduchový filter	Výmena		X	X		
Referenčné kódy dielov, ktoré sa majú použiť pri údržbe:			RKDS1	RKDS1		

*V prípade použitia oleja KOHLER sa interval môže predĺžiť na 150 hodín prevádzky.

5.3 Vykonávanie údržbárskych úkonov

1. Vypnite zariadenie a počkajte aspoň 30 minút, kým vychladne.
2. Odpojte kryt zapalovacej sviečky/sviečok a svorku „-“ akumulátora, ak je ním zariadenie vybavené.
3. Vykonávajte údržbu v súlade s pokynmi uvedenými v tomto návode a používajte iba originálne diely alebo ich ekvivalenty, aby ste predišli akémukoľvek riziku poškodenia zariadenia.

5.3.1 Výmena olejového filtra a výmena oleja

Použitý olej a filter sa musia recyklovať, resp. zlikvidovať v súlade s miestnymi právnymi predpismi. Pre účinnejšie vyprázdnenie sa na zriadenie oleja odporúča nechať elektrocentrálu pred vypustením bežať asi desať minút.

Vypustenie oleja:

1. Pripravte si potrebnú nádobku a motorový olej úplne vypustte tak, že dáte dole uzávery pre vypúšťanie(A13-B4) a plnenie oleja(A4).
2. Pred opätovným založením vypúšťacieho uzáveru nechajte olej úplne vytečť.

Vymeňte olejový filter:

3. Pomocou zahnutého inbusového kľúča odskrutkujte upevňovaciu skrutku (B5) krytu olejového filtra a snímte kryt.
4. Vyberte olejový filter (A14-B6) a zahodte ho.
5. Očistite držiak olejového filtra a natrite tesnenie olejového filtra čistým motorovým olejom.
6. Založte nový olejový filter a nasadte kryt olejového filtra zaskrutkovaním upevňovacej skrutky.

Doplňte olej:

7. Zatvorte vypúšťací uzáver oleja a pomocou lievika nalejte nový olej, ktorý spĺňa špecifikácie uvedené v tomto návode, pričom neustále kontrolujte hladinu pomocou mierky.
Hladina oleja sa musí nachádzať medzi hornou a spodnou hranicou mierky. Ak je hladina oleja príliš nízka, pokračujte v plnení. Ak je hladina oleja príliš vysoká, časť oleja vypustite.
8. Skontrolujte, či nedochádza k úniku a všetky stopy oleja vyčistite čistou handričkou.

5.3.2 Vymenite filtra paliva

1. Zatvorte palivový ventil (A7) a umiestnite vhodnú nádobu pod palivový filter (A15-C1).
2. Pred začatím operácie si poznačte smer montáže palivového filtra.
3. Stlačte montážne príchytky (C2) a vyberte hadičky.
4. Odskrutkujte skrutku príchytky palivového filtra (C3), odoberte použitý palivový filter a zahodte ho.
5. Založte nový palivový filter medzi hadičky stlačením montážnych príchytiek, pričom dodržujte smer montáže.
6. Zaskrutkujte skrutku príchytky palivového filtra.
7. Otvorte palivový ventil a skontrolujte úniky.
8. Všetky stopy paliva vyčistite čistou handričkou a zatvorte palivový ventil.

5.3.3 Vymeňte vzduchový filter

1. Odskrutkujte koliesko (D1) a odstráňte kryt vzduchového filtra (D2).
2. Dajte dolu krídlovú maticu (D3) a vyberte filtračnú vložku (D4).
3. Vymeňte filtračnú vložku za novú.
4. Skontrolujte stav gumového tesnenia (D5) a v prípade potreby ho vymeňte.
5. Opatrne vráťte na miesto filtračnú vložku, krídlovú maticu a následne kryt vzduchového filtra zaskrutkovaním kolieska.

5.3.4 Čistenie elektrogenerátora

Aby zariadenie fungovalo správne, musí sa pravidelne čistiť. Ak je zariadenie inštalované v miestnosti, vždy skontrolujte čistotu a bezchybný stav inštalácie. Ak sa zariadenie používa vonku (stavenisko, prach, blato, stromy alebo korozívne prostredie...), musí sa čistiť častejšie.

Čistenie prúdom vody alebo tlakovou vodou môže vážne poškodiť zariadenie a je zakázané.

1. Pomocou kefy jemne vyčistite vstupy a výstupy vzduchu motora a chránič proti iskrám, ak je ním zariadenie vybavené.
2. Pomocou špongie a vody s jemným čistiacim prostriedkom (napr. typu automobilový šampón) vyčistite zariadenie a opláchnite ho čistou vodou, aby ste odstránili všetky zvyšky čistiaceho prostriedku.
** Pre vonkajšie čistenie je takisto možné použitie čistiacej peny a následné vysušenie jemnou absorpčnou handričkou. Odolné škvrny a nečistoty možno odstrániť vhodným rozpúšťadlom (white spirit a pod.) a utrieť jemnou absorpčnou handričkou.*
3. Skontrolujte všeobecný stav zariadenia (úniky, utiahnutie skrutiek, armatúr a hadíc atď.).
4. Naneste odstraňovač hrdze na poškodené miesta a v prípade potreby vymeňte chybné diely a poškodené samolepky.
Používajte iba originálne diely a v prípade potreby sa obráťte na nášho zástupcu.

Kapitola 6. Preprava a skladovanie elektrogenerátora

6.1 Podmienky prepravy a manipulácie

So zariadením sa musí manipulovať opatrne a bez nárazov, pričom si treba dopredu pripraviť miesto na jeho skladovanie alebo používanie. Pred každou pevnou inštaláciou na prívese alebo vnútri vozidla sa najskôr obráťte na niektorého z našich autorizovaných zástupcov.

Pred každou prepravou zariadenia vykonajte všetky nevyhnutné opatrenia:

1. Uistite sa, že zvolené trasy sú plynulé a zjazdne. Ak je ale jazda na nerovných cestách nevyhnutná, pred začiatkom cesty vypustíte palivo do kanistra.
2. Skontrolujte správne utiahnutie všetkých skrutiek, zatvorte prívod paliva (pokiaľ je súčasťou výbavy) a odpojte štartovací akumulátor (pokiaľ je súčasťou výbavy).
3. Zariadenie sa musí prepravovať v štandardnej prevádzkovej polohe a nikdy nie prevrátené na bok. Uistite sa, že zariadenie nemôže vypadnúť z vozidla, ktoré ho preváža, pričom dbajte na to, aby ste ho nepritlačili príliš silno (riziko poškodenia zariadenia).

6.2 Podmienky skladovania

Tento postup uskladnenia alebo zazimovania je potrebné dodržiavať v prípade, ak sa zariadenie nepoužíva počas obdobia kratšieho ako jeden rok. V prípade dlhšieho skladovania je vhodné obrátiť sa na najbližšieho predajcu alebo spustiť zariadenie každý rok na niekoľko hodín, s následným dodržaním skladovacieho postupu.

1. Naštartujte zariadenie a nechajte motor bežať, až kým sa sám nezastaví z dôvodu spotrebovania paliva.
2. Otvorte palivový ventil a vymeňte palivový filter (A15-C1).
Palivový systém sa vypustí, čo zabezpečí lepšiu ochranu zariadenia.
3. Zatvorte palivový ventil (A7).
4. Odpojte akumulátor (A2)
5. Vymeňte olej.
6. Vymeňte vzduchový filter (A16).
7. Očistite zariadenie a zakryte ho ochranným obalom.
8. Uskladnite ho v štandardnej prevádzkovej polohe na čistom, suchom a dobre vetranom mieste.

7.1 Diagnostika malých porúch

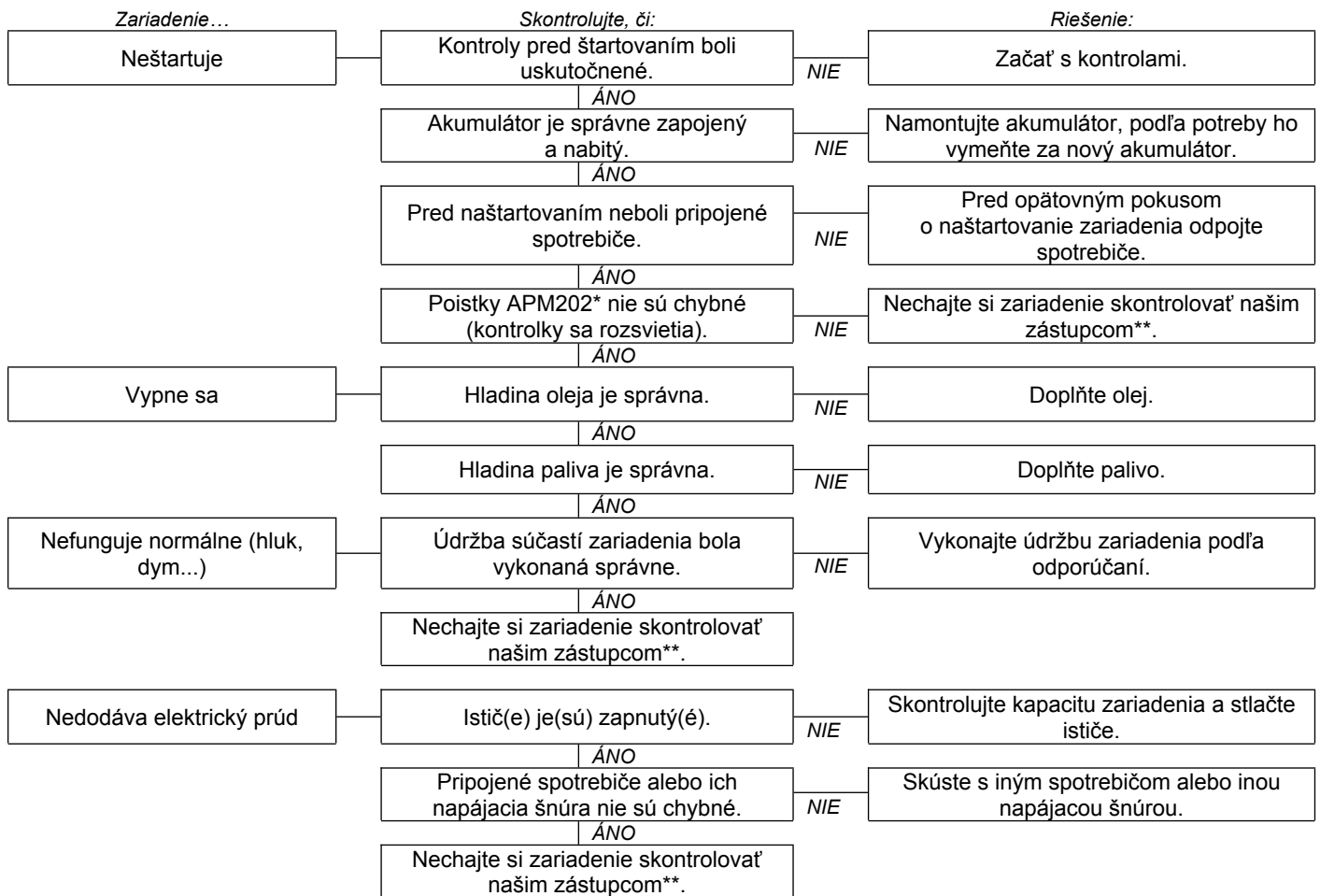

* ak je súčasťou výbavy
** Francúzsko: 0.806.800.107 (cena hovoru)

7.2 Generator Smart Care

Ak je zariadenie vybavené voliteľným prvkom „GS101-Generator Smart Care“ (A19), je potrebné vymeniť batérie v module Bluetooth GSC101, keď sa v aplikácii Generator Smart Care zobrazí upozornenie (približne každé dva roky).

1. Pomocou malého krížového skrutkovača otvorte kryt modulu,
2. vyberte použité batérie a odovzdajte ich na zbernom mieste na recykláciu,
3. vložte dve nové batérie AAA, pričom dodržte polaritu (+/-),
4. zatvorte kryt modulu a riadne ho dotiahnite.

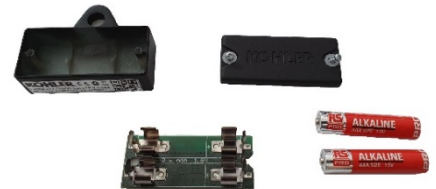

Kapitola 8. Technické špecifikácie

8.1 Podmienky používania

Uvedené výkony zariadení sa vzťahujú na referenčné podmienky v súlade s ISO 8528-1(2005):
Celkový barometrický tlak: 100 kPa – Okolité teplota vzduchu: 25°C (298 K) – Relatívna vlhkosť: 30 %.
Výkon zariadení sa znižuje o cca 4 % pri každom zvýšení teploty o 10 °C a/alebo o 1 % pri každom náraste nadmorskej výšky o 100 m. Zariadenia môžu fungovať len stacionárne.

8.2 Kapacita elektrogenerátora (prebíjanie)

Pred pripojením a spustením zariadenia si spočítajte príkon používaných spotrebičov (vyjadrený vo wattoch)*. Pre správnu funkciu musí byť celkový príkon naraz používaných spotrebičov vyjadrený vo wattoch:

- viac ako 60 % menovitého príkonu zariadenia (hrozí nedostatočné zaťaženie),
- menej ako menovitý príkon zariadenia v nepretržitej prevádzke (hrozí preťaženie).

V prípade častej prevádzky alebo pri dlhotrvajúcom nedostatočnom zaťažení alebo preťažení sa môže zariadenie rýchlo poškodiť. Na takto spôsobené škody sa nevzťahuje záruka.

*Elektrický príkon sa všeobecne uvádza v technických údajoch alebo na typovom štítku príslušenstva. Niektoré príslušenstvo vyžaduje pri štarte väčší odber. Tento minimálny požadovaný príkon nesmie prekročiť maximálny príkon zariadenia.

8.3 Identifikácia elektrogenerátora

Identifikačný štítok zariadenia (príklad nižšie) je nalepený vo vnútri jedného z dvoch pásov alebo na ráme.

Generating set – Groupe électrogène – Grupo electrogeno

Code	(A) 3499231001257	(A): Model	(G): Hmotnosť
Desc1	PERFORM 4500	(B): Označenie CE/EAC	(H): Intenzita prúdu
SOMO industries, 12 bis rue de la Villeneuve CS 92648, 29228 BREST Cedex 2			
P max (LTP) (kW): 4.20	(D)	U(V): 230	(J)
P rated (COP) (kW): 3.1	(E)	I(A): 13.9	(H)
Cos Phi: 1.0	(F)	Hz: 50	(I)
Masse (Weight): 61.5	(G)	IP23	(K)
N° 12-2016-75361126-001		(L)	(L)
		(M)	(M)

MADE IN FRANCE
 (B)
 (B)
 (C)
 (C)
 3 499231001257

(A): Model
 (B): Označenie CE/EAC
 (C): Garantovaná hladina akustického výkonu
 (D): Maximálny výkon
 (E): Menovitý výkon
 (F): Výkonnostný faktor
 (G): Hmotnosť
 (H): Intenzita prúdu
 (I): Frekvencia prúdu
 (J): Elektrické napätie
 (K): Stupeň ochrany
 (L): Referenčná norma
 (M): Sériové číslo

Sériové čísla sú požadované v prípade odstránenia poruchy alebo pri objednávke náhradných dielov. Pre ich uchovanie si sériové čísla zariadenia a motora poznamenajte nižšie.

Sériové číslo zariadenia:	Značka motora: (Např. Kohler)	Sériové číslo motora: (Např. Kohler (SERIAL NO. 4001200908))
...../..... -

8.4 Parametre

Model	DIESEL 4000 E XL C5	DIESEL 6000 E XL C5	DIESEL 6500 TE XL C5
Maximálny výkon	3400 W	4900 W	5200 W
Stanovený výkon	2720 W	4159 W	4159 W
Hladina akustického tlaku na 1 m	92 dB(A)	93 dB(A)	93 dB(A)
Neistota merania akustického tlaku	0,69 dB(A)	0,69 dB(A)	0,69 dB(A)
Typ motora	KD350E_C5	KD15-440E_C5	KD15-440E_C5
Súprava na údržbu	RKDS1	RKDS1	RKDS1
Odporúčané palivo	Nafta	Nafta	Nafta
Objem palivovej nádrže	16 L	16 L	16 L
Odporúčaný olej	15W40	5W40	5W40
Objem olejovej skrine	1,20 L	1,50 L	1,50 L
Poistka proti nedostatku oleja*	O	O	O
Jednosmerný prúd	X	X	X
Striedavý prúd	230V-11,8A	230V-18,1A	400V-6A
Istič(e)**	O	O	O
Typ zásuviek	2 x 2P+T-230V-10/16A	1 x 2P+T-230V -10/16A /1 x 2P+T 230V-32A	1 x 2P+T 230V-10/16A /3P+T+N 400V-16A
Akumulátor	A2	A2	A2
Rozmery L x l x h	81 x 55,5 x 59 cm	81 x 55,5 x 59 cm	81 x 55,5 x 59 cm
Hmotnosť (bez paliva)	84 kg	103 kg	108 kg

o: štandard

x: nie je možné

*Poistka proti nedostatku oleja: V prípade nedostatku oleja v motorovej skrini alebo v prípade nízkeho tlaku oleja poistka proti nedostatku oleja automaticky vypne motor, aby nedošlo k poškodeniu. V takom prípade skontrolujte hladinu motorového oleja a v prípade potreby olej doplňte predtým, ako budete hľadať inú príčinu poruchy.

**Istič: Elektrický okruh zariadenia je chránený jedným alebo viacerými tepelnými magnetickými ističmi rozdielového alebo tepelného typu. V prípade preťaženia a/alebo skratu môže byť distribúcia elektrickej energie prerušená.

V prípade potreby vymeňte ističe elektrocentrál za ističe s rovnakou nominálnou hodnotou a vlastnosťami.

8.5 Odporúčaná kvalita paliva

Použitie paliva, ktoré nezodpovedá ďalej uvedeným špecifikáciám, môže viesť k nezvratným škodám, na ktoré sa nevzťahuje záruka:

- Čistota a kvalita: uistite sa, že použitá nafta neobsahuje vodu, je čistá a čerstvá (ani stará, ani kontaminovaná).
- Špecifikácie: ASTM D975 – 1D alebo 2D, EN590 alebo ekvivalenty.
- Vonkajšia teplota nižšia ako 0 °C: použite špeciálne palivo (poradte sa s niektorým z našich predajcov).

Dôrazne sa odporúča používať vždy rovnaký druh paliva počas celej životnosti zariadenia. Ak sa zariadenie používa zriedkavo (menej ako raz mesačne), používajte nové palivo pri každom použití alebo pridajte stabilizačné aditívum do palivovej nádrže.

8.6 Vyhlásenie o zhode EÚ

My, SDMO Industries – 270 rue de Kerervern, 29490 GUIPAVAS / CS 40047, 29801 BREST CEDEX 9 – France, vyhlasujeme na vlastnú zodpovednosť, že tieto elektrocentrály:

Opis zariadenia:	Značka:	Obchodný názov:	Typ:	Sériové číslo:
Elektrocentrála	KOHLER-SDMO	DIESEL 4000 E XL C5	3499231004302	09-2019-00000000-000 > 52-2026-99999999-999
		DIESEL 6000 E XL C5	3499231004333	
		DIESEL 6500 TE XL C5	3499231003763	

1. Sú v súlade s bezpečnostnými cieľmi smernice o nízkom napätí – **2014/35/EÚ** z 26. februára 2014 prostredníctvom uplatnenia harmonizovanej normy EN 60204-1: 2006 (AMD 1 2006, COR 2010)
2. Spĺňajú ustanovenia smerníc:
 - Strojové zariadenia – **2006/42/ES** zo 17. mája 2006 prostredníctvom uplatnenia harmonizovanej normy EN ISO 8528-13: 2016
 - Elektromagnetická kompatibilita – **2014/30/EÚ** z 26. februára 2014 prostredníctvom uplatnenia harmonizovaných noriem EN 60034-1: 2010 (COR 2010) / EN 61000-6-1: 2007 / EN 61000-6-2: 2005 (COR 2005) / EN 61000-6-3: 2007 (AMD1 2011, AMD1/COR 12) / EN 55011: 2009 (AMD 1 2010)
 - Obmedzenie používania určitých nebezpečných látok v elektrických a elektronických zariadeniach - **2011/65/EÚ** z 8. júna 2011 prostredníctvom uplatňovania harmonizovanej normy EN IEC 63000 : 2018

Toto zariadenie nie je určené na použitie mimo uzavretého priestoru, ktorý významne ovplyvňuje prenos zvuku (bezpodmienečne odvedte výfukové plyny von a zabezpečte vetranie tak, aby nedošlo k ohrozeniu osôb alebo zvierat).

Meno a adresa osoby poverenej zostavením a uchovávaním technickej dokumentácie:

L. ANDRIEUX, 270 rue de Kerervern, 29490 GUIPAVAS / CS 40047, 29801 BREST CEDEX 9 – France.
GUIPAVAS, 08/2020

L. ANDRIEUX
Prezident, SDMO Industries



OBCHODNÁ ZÁRUKA

Na vaše zariadenie sa vzťahuje obchodná záruka spoločnosti *SDMO Industries*, ktorú si musíte uplatniť u predajcu, u ktorého ste si zariadenie zakúpili, a to v súlade s týmito ustanoveniami:

ZÁRUČNÁ LEHOTA:

Na vaše zariadenie sa vzťahuje záručná lehota 36 mesiacov alebo 2000 hodín prevádzky od dátumu zakúpenia zariadenia podľa toho, čo nastane skôr. V prípade, ak zariadenie nemá počítadlo hodín, pri počte hodín prevádzky sa počíta 8 hodín za deň.

PODMIENKY UPLATNENIA ZÁRUKY:

Záruka platí odo dňa zakúpenia zariadenia prvým používateľom. Táto záruka sa prenáša spolu so zariadením v prípade, ak ho prvý používateľ predá alebo daruje, a to na zostávajúci čas pôvodnej záruky, ktorý nie je možné predĺžiť.

Záruka môže byť uznaná iba po predložení čitateľnej faktúry s uvedeným dátumom zakúpenia, typom zariadenia, sériovým číslom, menom, adresou a firemnou pečiatkou predajcu. *SDMO Industries* si vyhradzuje právo neuznať záruku v prípade, ak nie je predložený žiadny dokument s uvedeným miestom a dátumom zakúpenia zariadenia. Táto záruka poskytuje nárok na opravu alebo výmenu zariadenia alebo jeho častí, ktoré spoločnosť *SDMO Industries* po odbornom posúdení svojimi servisnými prevádzkami uzná za chybné. *SDMO Industries* si v záujme plnenia svojich záväzkov vyhradzuje právo na úpravu zariadenia. Zariadenie a jeho časti vymenené v rámci záruky sa opäť stávajú majetkom spoločnosti *SDMO Industries*.

OBMEDZENIE ZÁRUKY:

Záruka sa vzťahuje na zariadenia inštalované, používané a udržiavané v súlade s dokumentáciou poskytnutou spoločnosťou *SDMO Industries* a na funkčné chyby zariadenia spôsobené funkčnou alebo výrobnou chybou, prípadne chybou materiálu. Záruka *SDMO Industries* sa nevzťahuje na výkonové vlastnosti zariadenia, jeho funkčnosť či spoľahlivosť, ak sa používa na iné účely, než na aké je určené. *SDMO Industries* v žiadnom prípade nezodpovedá za nehmotné škody, ktoré vyplývajú alebo nevyplyvajú z hmotných škôd, ako napríklad (zoznam nie je úplný): prevádzkové straty, akékoľvek náklady alebo výdavky vyplývajúce z nedostupnosti zariadenia atď. Záruka je obmedzená na náklady spojené s opravou alebo výmenou zariadenia alebo niektorej z častí, s výnimkou spotrebného materiálu. Záruka tak pokrýva iba náklady na prácu a náhradné diely, okrem nákladov na dopravu. Náklady na dopravu zariadenia alebo niektorej z jeho častí do dielni spoločnosti *SDMO INDUSTRIES* alebo niektorého z jej autorizovaných stredísk hradí zákazník, náklady na dopravu „späť k zákazníkovi“ hradí spoločnosť *SDMO Industries*. V prípade, ak záruka nie je uznaná, náklady na dopravu hradí iba zákazník.

VYLÚČENIE ZÁRUKY:

Záruka sa nevzťahuje na tieto prípady: škody súvisiace s prepravou zariadenia, nesprávna inštalácia alebo inštalácia, ktorá nie je v súlade s odporúčaniami spoločnosti *SDMO Industries* a/alebo technickými a bezpečnostnými normami, použitie výrobkov, súčastí, náhradných dielov, paliva alebo mazív, ktoré nie sú v súlade s odporúčaniami, nesprávne alebo neštandardné používanie zariadenia, zmeny alebo úpravy na zariadení alebo na niektorej z jeho častí, ktoré spoločnosť *SDMO Industries* nepovolila, bežné opotrebovanie zariadenia alebo niektorej z jeho častí, poškodenie vplyvom nedbanlivosti alebo nedostatočného dohľadu, údržby, či čistenia zariadenia, vyššia moc, náhodné udalosti alebo vonkajšie príčiny (prírodné katastrofy, požiar, pád, záplavy, zásah bleskom atď.), používanie zariadenia s nedostatočnou záťažou, nesprávne skladovanie zariadenia. Záruka sa ďalej nevzťahuje na tieto časti: štartovacie systémy (batérie, štartéry, ručné štartéry), filtre, remene, poistky, spínače, žiarovky, prepínače a všetok spotrebný materiál.

SPÔSOBY UPLATNENIA:

Záruka sa musí uplatňovať u predajcu, u ktorého ste zariadenie zakúpili. *SDMO Industries* vás vyzýva, aby ste sa s faktúrou obrátili na predajcu, prípadne na zákaznícky servis *SDMO Industries*. Predajca je vám k dispozícii v prípade akýchkoľvek otázok týkajúcich sa podmienok uplatnenia záruky, kontaktné údaje: *SDMO Industries*, 270 rue de Kerervern – 29490 GUIPAVAS / CS 40047- 29801 BREST CEDEX 9 – Tel.: France 0.806.800.107 (cena hovoru) – Fax: +33298416307.

PRÁVNE ZÁRUKY

Informácia pre spotrebiteľa, ktorý je definovaný ako fyzická osoba, ktorá koná mimo svojej obchodnej, podnikateľskej, remeselnej alebo profesijnej činnosti.

SDMO Industries zodpovedá za chyby nesúladu vášho zariadenia so zmluvou za podmienok stanovených v článku L. 211-4 spotrebiteľského zákonníka a za skryté chyby predanej veci za podmienok stanovených v článku 1641 a nasl. občianskeho zákonníka. V rámci záruky na súlad tovaru so zmluvou:

- Právnu záruku na súlad tovaru so zmluvou si môžete uplatniť do dvoch rokov od dodania vášho zariadenia.
- Môžete si vybrať medzi opravou alebo výmenou zariadenia za podmienok stanovených v článku L. 211-9 spotrebiteľského zákonníka.
- Nemusíte preukazovať existenciu nesúladu zariadenia so zmluvou do šiestich mesiacov od dodania tovaru. Táto lehota sa od 18. marca 2016 predĺžila na 24 mesiacov s výnimkou zakúpenia použitého tovaru.

Právna záruka na súlad tovaru so zmluvou sa uplatňuje nezávisle od obchodnej záruky, ktorú poskytuje SDMO Industries.

Môžete sa tiež rozhodnúť pre uplatnenie záruky proti skrytým chybám vášho zariadenia za podmienok stanovených v článku 1641 občianskeho zákonníka. V prípade skrytej chyby vášho zariadenia musíte predložiť dôkaz a môžete sa rozhodnúť medzi odstúpením od kúpy alebo znížením kúpnej ceny v súlade s článkom 1644 občianskeho zákonníka.

Články spotrebiteľského zákonníka

Článok L211-4

Predávajúci je povinný dodať tovar v súlade s kúpnu zmluvou a zodpovedá za nesúlad tovaru so zmluvou existujúci pri dodaní. Takisto zodpovedá za nesúlad tovaru so zmluvou vyplývajúci z balenia alebo pokynov montáže či inštalácie, ak mu ich realizácia bola uložená zmluvou alebo ak boli vykonané na jeho zodpovednosť.

Článok L211-5

Tovar, ktorý je v súlade so zmluvou, musí:

1° Byť vhodný na účel zvyčajne spájaný s podobným tovarom, a prípadne:

- zhodovať sa s opisom, ktorý uviedol predajca a mať vlastnosti, ktoré predajca predstavil kupujúcemu v podobe vzorky alebo modelu,
- mať vlastnosti, ktoré kupujúci môže odôvodnene očakávať so zreteľom na verejné vyhlásenia predajcu, výrobcu alebo jeho zástupcu, a to najmä v reklame alebo na označení,

2° Mať vlastnosti definované vzájomnou dohodou medzi stranami alebo musí byť vhodný na konkrétne účely požadované kupujúcim a oznámené predávajúcemu, ktorý s nimi súhlasil.

Článok L211-12

Konanie na základe nesúladu so zmluvou sa premlčí po uplynutí dvoch rokov od dodania tovaru.

Článok L.211-16

Ak kupujúci počas platnosti záruky, ktorá mu bola poskytnutá pri kúpe, či oprave tovaru, požiada predávajúceho o uvedenie do zodpovedajúceho stavu v rámci záruky, každý prestoj v trvaní najmenej sedem dní sa pripočíta k zostávajúcemu času záruky. Čas prestoja začína plynúť žiadosťou kupujúceho o opravu alebo prinesením predmetného tovaru na opravu, ak bol tovar prinesený po žiadosti o opravu.

Články občianskeho zákonníka

Článok 1641

Predávajúci musí poskytnúť záruku na skryté chyby predávanej veci, ktoré ju robia nespôsobilou na použitie, pre ktoré bola určená alebo ktoré natoľko znemožňujú jej použitie, že by si ju kupujúci nekúpil alebo by za ňu bol ochotný zaplatiť iba nižšiu cenu, ak by o nich vedel.

Článok 1648 1. pododsek

Konanie v súvislosti so skrytými chybami musí byť kupujúcim začaté do dvoch rokov od zistenia chyby.

VSEBINA

odsek 1. Uvod
 odsek 2. Varnostna navodila in predpisi (zaščita oseb)
 odsek 3. Prevzem elektricnega agregata
 odsek 4. Uporaba elektricnega agregata
 odsek 5. Vzdrževanje elektricnega agregata

odsek 6. Prevoz in shranjevanje elektricnega agregata
 odsek 7. Reševanje manjših napak
 odsek 8. Tehnični podatki
 odsek 9. Garancijski pogoji

odsek 1. Uvod

POZOR	Gmotna škoda Pred uporabo skrbno preberite ta priročnik in priložene varnostne napotke. Hranite jih tekom celotne življenjske dobe naprave in natančno upoštevajte podane varnostne napotke ter navodila za uporabo in vzdrževanje.

Informacije v tem priročniku izhajajo iz tehničnih podatkov, ki so bili na voljo v času njegovega tiskanja (slike, predstavljene v tem priročniku, niso pravno zavezujoče). Zaradi stalne težnje k izboljšanju kakovosti naših proizvodov se ti podatki lahko spremenijo brez predhodnega opozorila. Na naši spletni strani vam na zahtevo nudimo originalna navodila v francoščini.

V tem priročniku so nevarnosti predstavljene z dvema različnima simboloma:

	NEVARNOST ZDRAVSTVENO TVEGANJE IZPOSTAVLJENIH OSEB SMRTNA NEVARNOST (glede na okoliščine) Označuje neposredno nevarnost, ki lahko povzroči smrt ali resno poškodbo. Zaradi neupoštevanja navedenega navodila je lahko ogroženo življenje in zdravje izpostavljenih oseb.
[Ustrezen/-ni piktogram/-i]	

POZOR	Gmotna škoda [Nevarnost za opremo] Predstavlja tveganje. Zaradi neupoštevanja navedenega navodila lahko pride do lažjih poškodb izpostavljenih oseb ali do materialne škode.

odsek 2. Varnostna navodila in predpisi (zaščita oseb)

Navodila in varnostne predpise je treba skrbno prebrati in dosledno upoštevati, da ne bi ogrozili življenja ali zdravja ljudi. Če ste v dvomih glede razumevanja teh navodil, pokličite najbližjega zastopnika.

2.1 Pomen piktogramov, prisotnih na električnem agregatu

NEVARNOST	NEVARNOST: nevarnost električnega udara	OZEMLJITEV	NEVARNOST: nevarnost opeklin	Pred vsakim zagonom preverite nivo olja.
1	2	3		
				NEVARNOST: 1 - Glejte dokumentacijo, ki ste jo prejeli skupaj z napravo. 2 - Emisija strupenih izpušnih plinov. Ne uporabljajte v zaprtem ali slabo prezračenem prostoru. 3 - Izključite napravo pred nalivanjem goriva.



2.2 Splošna navodila

Ne dovolite, da bi druge osebe uporabljale napravo, ne da bi jim predhodno dali potrebna navodila. Ne dovolite otroku, da bi se dotikal naprave, niti ko je ta izključena, in izogibajte se zaganjanju naprave v prisotnosti živali (razdraženost, prestrašenost itd.). V vseh primerih upoštevajte veljavne lokalne zakonske predpise v zvezi z uporabo tovrstnih naprav. Izpušni plini, gorivo in olje so strupene snovi, zato uporabite vse potrebne zaščitne ukrepe.

2.3 Navodila za varovanje okolja



Motorno olje izpusite v temu namenjeno posodo: motornega olja nikoli ne izpuščajte ali zlivajte na tla. Preprečite odbijanje zvokov od sten ali od drugih konstrukcij, kolikor je to le mogoče (povečanje hrupa). Če napravo, pri kateri glušnik nima zaščitnega zaslona proti iskram, uporabljate na območju, poraslem z drevjem ali grmičevjem, ali na travnatih terenih, odstranite drevje, grmičevje ali travo na dovolj velikem območju in budno pazite, da iskre ne zanetijo požara. Odsluženo napravo (na koncu življenjske dobe) odpeljite na ustrezno odlagalnišče odpadkov.

2.4 Nevarnosti v zvezi z izpušnimi plini

 NEVARNOST	NEVARNOST ZASTRUPITVE SMRTNA NEVARNOST
	Ogljikov oksid, ki je prisoten v izpušnih plinih, je smrtonosen, če je njegova koncentracija v zraku, ki ga vdihavamo, previsoka. Napravo vedno uporabljajte na dobro zračenem mestu, kjer se plini ne morejo zadrževati.

Za zagotovitev varne uporabe in pravilnega delovanja naprave mora biti obvezno poskrbljeno za dobro prezračevanje (nevarnost zastrupitve, pregrevanja motorja, okvar ali poškodb na opremi v neposredni bližini). Če je treba izvesti poseg v zgradbi, obvezno zagotovite odvajanje izpušnih plinov na prosto ter poskrbite za ustrezno prezračevanje, da prisotni ljudje in živali ne bodo v nevarnosti.

2.5 Nevarnost požara



 NEVARNOST	NEVARNOST POŽARA SMRTNA NEVARNOST
	Nikoli ne zaganjajte naprave na območjih z eksplozivnimi snovmi (nevarnost iskrenja). Med delovanjem naprave odmaknite vse vnetljive ali eksplozivne proizvode (bencin, olje, krpa itd.). Nikoli ne pokrivajte naprave s kakršnimkoli materialom med njenim delovanjem ali takoj po njeni izključitvi: vedno počakajte, da se motor ohladi (najmanj 30 minut).

2.6 Nevarnost opeklin

POZOR	
	Pred kakršnim koli posegom počakajte, da se naprava ohladi (najmanj 30 minut).

Med delovanjem in takoj po zaustavitvi pride lahko ob stiku z vročim oljem, motorjem in glušnikom do opeklin.

2.7 Nevarnost elektricnega udara

 NEVARNOST	NEVARNOST ELEKTRIČNEGA UDARA SMRTNA NEVARNOST
	Naprave pri svojem delovanju proizvajajo in posredujejo električni tok, zato upoštevajte veljavno zakonodajo in priporočila za namestitvev in uporabo, navedena v tem priročniku. V primeru dvomov se obrnite na najbližjega zastopnika. Naprave ne priključujte neposredno na druge vire moči (na primer na omrežje za javno oskrbo z električno energijo); namestite preklopnik vira. Nikoli se ne dotikajte neizoliranih kablov ali odklopljenih priključkov. Ne dotikajte se naprave z vlažnimi rokami ali nogami. Opreme nikoli ne izpostavljajte brizganju tekočin ali vremenskim neprilikam in ne postavljajte je na mokro podlago.

2.7.1 Napajanječasne inštalacije (gradbišče, predstava, sejemska dejavnost itd.)

A - Če naprava ob dobavi nima vgrajene diferencialne zaščite (standardna različica z ničlo, ločeno od ozemljitvenega priključka naprave):

- Uporabite diferencialno zaščito, umerjeno na 30 mA, na začetku napeljave vsake električne vtičnice naprave (vsako zaščito postavite manj kot 1 meter od naprave in jo zaščitite pred vremenskimi neprilikami).
- V primeru občasne uporabe ene ali več mobilnih ali prenosnih naprav naprave ni treba ozemljiti.

B - Če je naprava ob dobavi opremljena z diferencialno zaščito (različica z ničlo alternatorja, priključeno na ozemljitveni priključek naprave – za uporabo napeljave s TN ali TT sistemom ozemljitve):

- Ozemljite napravo: povežite bakreno žico preseka 10 mm² na ozemljitveni priključek naprave (A1) in na ozemljitveni količek iz galvaniziranega jekla, ki sega 1 m globoko v tla.

2.7.2 Stalna inštalacija ali izpad električnega omrežja

V primeru napajanja stalne inštalacije (na primer v pomoč pri izpadu električnega omrežja) mora električno priključitev naprave izvesti strokovno usposobljen električar v skladu s predpisi, ki veljajo na mestu inštalacije. Naprave se ne priklaplajo neposredno na inštalacijo (nevarnost električnega udara ali materialne škode).

A - Če naprava ob dobavi nima vgrajene diferencialne zaščite (standardna različica z ničlo, ločeno od ozemljitvenega priključka naprave):

- Uporabite preklopnik vira.
- Ozemljitev naprave ni potrebna.

B - Če je naprava ob dobavi opremljena z diferencialno zaščito (različica z ničlo alternatorja, priključeno na ozemljitveni priključek naprave – za uporabo napeljave s TN ali TT sistemom ozemljitve):

- Uporabite preklopnik vira.
- Ozemljite napravo: povežite bakreno žico preseka 10 mm² na ozemljitveni priključek (A1) naprave in na ozemljitveni količek iz galvaniziranega jekla, ki sega 1 m globoko v tla.

2.7.3 Mobilna uporaba

Naprave so namenjene za stacionarno delovanje. Ne sme se jih namestiti na vozilo ali drugo premično opremo, ne da bi bila prej izvedena študija, pri kateri se upoštevajo različne značilnosti namestitve in uporabe naprave. Vsaka uporaba med premikanjem je prepovedana. Če ozemljitev ni mogoča, priključite ozemljitveni priključek naprave (A1) na maso vozila.

2.7.4 Priključitev in izbira kablov

Uporabljajte prožne in odporne kable z gumijasto zaščitno oblogo, ki ustrezajo standardu IEC 60245-4, ali enakovredne kable ter pazite, da bodo vedno v dobrem stanju. Na posamezni električni vtičnici uporabljajte največ en električni aparat zaščitnega razreda I, katero priključite s kablom, ki ima zaščitni vodnik PE (zeleno-rumen); pri električnih aparatih zaščitnega razreda II ta zaščitni vodnik ni potreben. Pri izvedbi napeljave ali v primeru uporabe električnih podaljškov upoštevajte preseke in dolžine, ki so predpisani v tej tabeli.

Tip aparata:		Enofazni tok						Trifazni tok			
		10 A		16 A		32 A		10 A		16 A	
Vrsta vtičnice na napravi:		mm ²	AWG	mm ²	AWG	mm ²	AWG	mm ²	AWG	mm ²	AWG
Priporočen presek kablov:	0 do 50 m	4	10	6	9	10	7	1,5	14	2,5	12
	51 do 100 m	10	7	10	7	25	3	2,5	12	4	10
	101 do 150 m*	10	7	16	5	35	2	4	10	6	9

* Ta dolžina je največja dovoljena dolžina kabla, ki se je ne sme preseči.

Namesčanje: kabli v vodilih ali neperforiranih nosilcih / dovoljen napetostni padec = 5 % / mnogožični vodniki / tip kablov PVC 70 °C (na primer H07RNF) / temperatura okolice = 30 °C.

2.8 Nevarnost izgube sluha

NEVARNOST		NEVARNOST IZGUBE SLUHA Med delovanjem naprave obvezno uporabljajte ustrezne protihrupne zaščitne pripomočke.

2.9 Nevarnosti med postopki premikanja, uporabe in vzdrževanja

Iz varnostnih razlogov mora vse postopke opraviti ustrezno usposobljeno osebje, ki razpolaga z ustreznim orodjem. Zlasti vzdrževanje mora biti opravljeno redno in vestno, pri čemer je treba uporabljati le originalne dele. Obvezna je uporaba rokavic.



Previdnostni ukrepi pri rokoivanju z naftnimi proizvodi:

NEVARNOST		NEVARNOST ZASTRUPITVE ALI EKSPLOZIJE Upoštevajte veljavne lokalne predpise glede rokoivanja z naftnimi proizvodi. Gorivo nalivajte v rezervoar pri zaustavljenem in hladnem motorju. Med polnjenjem rezervoarja je prepovedano približevati se s plamenom, povzročati nastanek isker, kaditi ali telefonirati. Po nalivanju goriva vedno preverite, ali je pokrovček rezervoarja pravilno privit do konca. S čisto krpo očistite vse sledi goriva in počakajte, da hlapi izhlapijo, preden napravo zaženete. Tekočine, kot so olja in gorivo, ki se uporabljajo v napravah, spadajo med nevarne proizvode. Ne smete jih zaužiti, izogibajte se daljšemu ali ponavljajočemu se stiku s kožo.

Previdnostni ukrepi pri rokoivanju z akumulatorji:

NEVARNOST		NEVARNOST ZASTRUPITVE ALI EKSPLOZIJE Upoštevajte navodila proizvajalca akumulatorja. Uporabljajte izključno izolirano orodje. Poskrbite, da je daleč od kakršnih koli plamen ali ognja. Med polnjenjem naj bo prostor vedno ustrezno prezračevan.

odsek 3. Prevzem elektricnega agregata

3.1 Legenda ilustracij

Slike na ovitku pomagajo pri identifikaciji različnih elementov naprave. V opisih postopkov v priložniku se ti elementi pojavljajo kot oznake, sestavljene iz črke in številke: tako se na primer oznaka "A1" sklicuje na element 1 na sliki A.

Ozemljitveni priključek	A1	Elektromagnetni ventil	A9	Zračni filter	A16
Akumulator	A2	Zaganjalnik na poteg	A10	Kolesce	D1
Merilec stanja olja	A3-B1	Električne vtičnice	A11	Pokrov zračnega filtra	D2
Zgornja meja na merilni palici	B2	Vzvod za zaustavitev	A12	Krilna matica	D3
Spodnja meja na merilni palici	B3	Čep odprtine za dostop do vijaka za izpust olja	A13-B4	Vložek iz papirja	D4
Čep nalivne odprtine za olje	A4	Oljni filter	A14-B6	Gumijasto tesnilo	D5
Indikator nivoja goriva	A5	Vijak oljnega filtra	B5	Izpušni glušnik	A17
Pokrovček rezervoarja za gorivo	A6	Filter za gorivo	A15-C1	Varovalna stikala	A18
Ventil za gorivo	A7	Pritrdilna objemka filtra za gorivo	C2	GSC101-Generator Smart Care	A19
Ključ	A8	Vijak pritrdilne objemke filtra za gorivo	C3		

Naprava je lahko opremljena z opcijo "GS101-Generator Smart Care" option (A19): enota Bluetooth GSC101 posreduje aplikaciji, ki jo je treba namestiti na vaš mobilni telefon, vse informacije, uporabne za sledenje napravi, kot so, na primer, intervali servisnih pregledov, pomoč pri vzdrževanju in zemljevid pooblaščenih zastopnikov za morebitne rezervne dele.



3.2 Zacetna priprava za uporabo

Ob prevzemu in začetku uporabe naprave:

1. Preverite, ali je oprema v dobrem stanju in ali ste prejeli vse, kar ste naročili.
2. Če je naprava opremljena s spono za prevoz, jo odstranite.
*Spona za prevoz je kovinska ploščica pod motorjem, nameščena v bližini ozemljitvenega priključka. Sicer je priročna za prevoz naprave, vendar ovira njeno optimalno delovanje (hrup, tresljaji).
Odstranitev spone: napravo nekoliko privzdignite, pod njo namestite podložek, nato odstranite matico (1) in spono (2).*
3. Preverite nivo olja in goriva ter ju po potrebi dolijte.
4. Po potrebi priključite akumulator, in sicer najprej priključite pozitivni priključek.
Pri priključevanju upoštevajte priključne pole akumulatorja: zamenjava lahko povzroči veliko škodo na električni opremi.

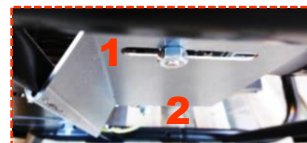

Nekatere naprave potrebujejo nekaj časa, da se utečejo; za več informacij se obrnite na najbližjega zastopnika.

3.3 Namestitev akumulatorja

1. Priključite kabel rdeče barve na pozitivni priključek (+) akumulatorja (A2).
2. Priključite kabel črne barve na negativni priključek (-) akumulatorja.

3.4 Povežite Generator Smart Care.

Naprava je lahko opremljena z opcijo "GS101-Generator Smart Care" (A19):

1. Pritrdite enoto Bluetooth GSC101 na napravo.
2. Prenesite in namestite brezplačno aplikacijo Generator Smart Care* na mobilni telefon ali tablični računalnik.
3. Ustvarite račun.
4. Aktivirajte funkcijo Bluetooth telefona ali tabličnega računalnika.
5. Sledite navodilom aplikacije, da združite telefon ali tablični računalnik z enoto Bluetooth GSC101.

Aplikacija Generator Smart Care prikazuje vse informacije, potrebne za sledenje napravi, kot so, na primer, opozorila in opomniki za intervale servisnih pregledov, pomoč pri vzdrževanju in zemljevid pooblaščenih zastopnikov za morebitne rezervne dele.



* Brezplačno na voljo v spletnih trgovinah App Store in Google Play (razen stroškov povezave, ki jih zaračunava telefonski operater).

odsek 4. Uporaba električnega agregata

Pred vsako uporabo naprave:

1. Preverite, ali je naprava pravilno nameščena in pripravljena za zagon:
2. Prepričajte se, da razumete vse postopke uporabe.
V primeru zaustavitve naprave v sili: zasukajte ključ v položaj "OFF" in zaprite ventil(-e) za gorivo, če je/so vgrajen(-i).

4.1 Izbira mesta uporabe

 NEVARNOST	NEVARNOST ZASTRUPITVE Z OGLJIKOVIM MONOKSIDOM SMRTNA NEVARNOST
	Ogljikov monoksid je plin brez barve in vonja, ki ne draži in lahko povzroči smrt v manj kot eni uri. Napravo vedno uporabljajte na dobro zračenem mestu, kjer se plini ne morejo zadrževati. V primeru glavobola, slabosti ali bruhanja: nemudoma zaustavite napravo in prezračite prostor, ga zapustite in obvestite reševalce.

1. Izberite čisto mesto, ki je dobro zračeno in zaščiteno pred vremenskimi nepravilnostmi.
2. Napravo postavite na plosko in vodoravno podlago, ki je dovolj trdna, da se naprava ne pogrezne.
Naprave so namenjene za stacionarno delovanje: ne sme se jih namestiti na vozilo ali drugo premično opremo, ne da bi bila prej izvedena študija, pri kateri se upoštevajo različne značilnosti uporabe naprave.
3. Preverite, da naprava v nobeno smer ni nagnjena za več kot 10°.

4.2 Kontrola splošnega stanja električnega agregata (vijačne zveze, gibke cevi)

Pred vsakim zagonom in po vsaki uporabi preglejte celo napravo, da preprečite vsakršno okvaro ali povzročitev poškodb.

1. Preverite čistočo naprave, predvsem v predelih za vsesavanje zraka (vhodi za zrak motorja, odprtine za zračenje, zračni filter ...).
2. Preverite vse toge in gibke cevi, da se ne prepričate, da so v dobrem stanju in da ne puščajo.
Toge in gibke cevi mora zamenjati strokovnjak, zato se obrnite na najbližjega zastopnika.
3. Zategnite vse popuščene vijake.
Vijake na glavi motorja mora zategniti strokovnjak, zato se obrnite na najbližjega zastopnika.

4.3 Preverjanje nivoja olja in dolivanje

1. Če je bila naprava v uporabi, jo pustite, da se hladi vsaj 30 minut.
2. Izvlecite merilno palico (A3-B1) in jo obrišite.
3. Vstavite merilno palico in jo znova izvlecite.
4. Vizualno preverite nivo: ta mora biti med zgornjo (B2) in spodnjo mejo (B3) na merilni palici.
*Če je nivo olja prenizek: odstranite čep nalivne odprtine za olje (A4), dolijte olje s pomočjo lijaka ter znova namestite čep nalivne odprtine.
Če je nivo olja previsok: izpusťite odvečno olje v ustrezno posodo.*
5. Znova preverite nivo in nato vstavite merilno palico v njeno ležišče.
6. Vse odvečno olje obrišite s čisto krpo in se prepričajte, da ni prisotno puščanje.

4.4 Preverjanje nivoja goriva in dolivanje

Preverite nivo goriva na indikatorju nivoja goriva (A5). Po potrebi dolijte gorivo:

1. Gorivo nalivanje v rezervoar pri ustavljenem in hladnem motorju.
2. Odvijte pokrovček rezervoarja za gorivo (A6).
3. Ob uporabi lijaka napolnite rezervoar za gorivo, pri čemer pazite, da se gorivo ne polije.
Ne napolnite rezervoarja čisto do vrha (gorivo se ne sme nahajati v nalivnem grlu).
4. Znova privijte pokrovček rezervoarja za gorivo.
5. Vse sledi goriva očistite s čisto krpo.

4.5 Zagon elektricnega agregata

Po opravljenih vsakdanjih kontrolah ter potem, ko ste skrbno prebrali vsa varnostna navodila in predpise:

1. Odprite ventil za gorivo (A7).
2. Obrnite ključ (A8) v položaj "B", nato pa v položaj "C".
Naprava se zažene.

4.5.1 Zagon elektricnega agregata

Če električni način zaganjanja ne deluje, zaženite napravo na ročni način:

1. Odprite ventil za gorivo (A7).
2. Obrnite ključ za zagon in zaustavitev (A8) v položaj "B".
3. Preklopite elektromagnetni ventil (A9, I).
4. Počasi povlecite ročico zaganjalnika na poteg (A10) do točke rahlega odpora in jo nato počasi vrnite v osnovni položaj.
5. Ročico zaganjalnika na poteg močno in na hitro povlecite, nato pa jo počasi vrnite v osnovni položaj.
Če se naprava ne zažene, ponovljajte postopek do zagona motorja.
6. Pred uporabo naprave počakajte, da se temperatura motorja prične dvigati.
7. Preklopite elektromagnetni ventil (O).

4.6 Uporaba ustvarjenega elektricnega toka

1. Pustite, da se hitrost naprave stabilizira in da se naprava segreje (približno od 3 do 5 minut).
2. Priklopite aparate, ki jih boste uporabili, na električne vtičnice (A11) na napravi.

Samo za Francijo: Naše naprave so opremljene z vtičnicami, pri katerih je ozemljitev zagotovljena prek stranskih kontaktnih jezičkov. V izjemnih primerih, ko so vaši aparati ozemljeni samo prek priključka, uporabite adapter. Po uporabi vedno odklopite adapter in ga pospravite na suho mesto, zaščiteno pred vlago. Vedno zaprite pokrov vtičnic naprave: sicer obstaja nevarnost, da se poškodujejo (ne tesnijo več).



4.7 Zaustavitev elektricnega agregata

1. Odklopite aparate iz električnih vtičnic (A11) in nato zaprite pokrov vtičnic naprave.
2. Pustite motor delovati v prazno 1 do 2 minuti.
3. Zasukajte ključ v položaj "A" (A8).
V primeru težav s ključem zaustavite napravo s pomikom vzvoda za zaustavitev (A12).
4. Zaprite ventil za gorivo (A7).
5. Poskrbite za ustrezno prezračevanje naprave in počakajte, da se povsem ohladi preden jo pokrijete in shranite, da se izognete nevarnosti požara.
Po zaustavitvi motor še vedno oddaja toploto.

odsek 5. Vzdrževanje elektricnega agregata

Iz varnostnih razlogov mora električni agregat redno in vestno vzdrževati ustrezno usposobljeno osebje, ki razpolaga z ustreznim orodjem in upošteva veljavne predpise. Postopki vzdrževanja, ki jih je treba izvajati, so opisani v tabeli vzdrževanja. Njihova pogostnost je navedena le informativno, in sicer za električne agregate, ki delujejo z gorivom in oljem, ki ustrezata specifikacijam iz tega priročnika. Skrajšajte intervale vzdrževanja glede na potrebe in pogoje uporabe. V primeru neustreznega vzdrževanja električnega agregata garancija preneha veljati.

5.1 Opozorilo za izvajanje

Redno in pravilno opravljeno vzdrževanje zagotavlja varnost in zmogljivost. **Olje, filtrirni elementi in vžigalna svečka, če jo naprava ima, so obrabni deli, katerih ustrezno stanje zagotavlja pravilno delovanje naprave. Menjajte jih redno in tako pogosto, kot je potrebno (kataloška številka že pripravljenih kompletov za vzdrževalne posege je po potrebi navedena v tabeli s tehničnimi lastnostmi).** Garancija preneha veljati zlasti v primeru, ko je ugotovljeno, da navodila za vzdrževanje niso bila upoštevana. Za vsako vprašanje ali poseben poseg pokličite najbližjega zastopnika, ki vam bo znal svetovati in odpraviti težave.

5.2 Tabela z intervali vzdrževanja

Pogostnost vzdrževanja je navedena le informativno, in sicer za naprave, ki delujejo z gorivom in oljem, ki ustrezata specifikacijam iz tega priročnika. Skrajšajte intervale vzdrževanja glede na potrebe in pogoje uporabe naprave. Vzdrževanje opravite glede na navedene zakonsko predpisane roke, tudi če določeno število ur delovanja ni doseženo. **V primeru neustreznega vzdrževanja naprave garancija preneha veljati.**

Postopek, ki ga je treba izvesti:		Po			Po pretoku števila ur oz. mesecev/let, glede na prvi doseženi pogoj	
		5 urah	3 mesecih/ 50 urah	Na 6 mesecev/ 100 ur	Na 2 leti/ 200 ur	Na 2 leti/ 500 ur
Naprava	Čiščenje naprave		X	X	Generalni servisni pregled pri našem zastopniku. Francija: 0.806.800.107 (cena klica)	Generalni servisni pregled pri našem zastopniku. Francija: 0.806.800.107 (cena klica)
	Preverjanje napolnjenosti akumulatorja		X	X		
Olje	Zamenjava	X	X	X*		
	Zamenjava filtra		X	X		
Gorivo	Zamenjava filtra		X	X		
Zračni filter	Zamenjava		X	X		
<i>Kataloške številke delov, ki se uporabljajo pri postopkih vzdrževanja:</i>			RKDS1	RKDS1		

*Če uporabljate olje KOHLER, se čas uporabe lahko podaljša na 150 ur delovanja.

5.3 Izvedba vzdrževalnih posegov

1. Zaustavite napravo in jo pustite, da se hladi vsaj 30 minut.
2. Odklopite priključek vžigalne svečke oz. vžigalnih svečk in negativni priključek "-" akumulatorja, če je v opremi.
3. Opravite postopek vzdrževanja v skladu z navodili v tem priročniku in uporabljajte izključno originalne ali enakovredne nadomestne dele, da se naprava ne bi poškodovala.

5.3.1 Zamenjava oljnega filtra in olja

Izrabljeno olje in filter je treba oddati v reciklažo ali uničenje po veljavnih lokalnih predpisih. Za zagotovitev popolnejše izpraznitve je električni agregat pred začetkom njegovega praznjenja priporočljivo pustiti delovati deset minut, da olje postane bolj tekoče.

Izpustite olje:

1. Podstavite ustrezno posodo in povsem izčrpajte motorno olje, tako da odstranite čepe odprtine za praznjenje (A13-B4) in nalivanje olja (A4).
2. Pustite, da olje v celoti izteče, in nato znova namestite čep odprtine za praznjenje olje.

Zamenjajte oljni filter:

3. Z imbus ključem odvijte pritrdilni vijak (B5) pokrova oljnega filtra, da ga lahko snamete.
4. Odstranite oljni filter (A14-B6) in ga zavržite.
5. Očistite nosilec oljnega filtra in namažite tesnilo oljnega filtra s čistim motornim oljem.
6. Namestite nov oljni filter in znova namestite pokrov oljnega filtra ter privijte pritrdilni vijak.

Dolijte olje do ustreznega nivoja:

7. Z zaprtim čepom za odvajanje olja in ob uporabi lijaka dolijte olje, ki je skladno s specifikacijami, navedenimi v tem priročniku, ob tem pa z merilno palico redno preverjajte nivo olja.
Nivo olja mora biti med zgornjo in spodnjo mejo na merilni palici. Če je nivo olja prenizek, nadaljujete z nalivanjem. Če je nivo olja previsok, izpustite odvečno količino olja.
8. Prepričajte se, da nikjer ni puščanja, in morebitne sledi olja obrišite s čisto krpo.

5.3.2 Zamenjava filtra goriva

1. Zaprite ventil za gorivo (A7) in postavite ustrezno posodo pod filter za gorivo (A15-C1).
2. Zabeležite si smer vgradnje filtra za gorivo.
3. Stisnite pritrdilni objemki (C2) in snemite cevi.
4. Odvijte vijak pritrdilne objemke (C3), odstranite in zavržite obrabljen filter za gorivo.
5. Namestite nov filter za gorivo med cevi, pri čemer upoštevajte pravo smer vgradnje in stisnite pritrdilni objemki.
6. Znova privijte vijak pritrdilne objemke.
7. Odprite ventil za gorivo in preverite, da nikjer ne pušča.
8. Morebitne sledi goriva obrišite s čisto krpo in zaprite ventil za gorivo.

5.3.3 Zamenjava zračnega filtra

1. Odvijte vijak/matico (D1) in snemite pokrov zračnega filtra (D2).
2. Odvijte krilno matico (D3) in odstranite filtrirni vložek (D4).
3. Zamenjajte filtrirni vložek z novim vložkom.
4. Preverite stanje gumijastega tesnila (D5) in ga po potrebi zamenjajte.
5. Znova previdno namestite filtrirni vložek, krilno matico in pokrov zračnega filtra ter privijte vijak/matico.

5.3.4 Čiščenje elektricnega agregata

Naprava mora biti redno očiščena, da bo pravilno delovala. Če je naprava nameščena v zaprtem prostoru, redno preverjajte čistočo in stanje inštalacije. Če se naprava uporablja na prostem (gradbišča, prašna, blatna ali poraščena območja, korozivno ozračje ...), jo je treba čistiti pogosteje.

Uporaba vodnega curka ali visokotlačne čistilne naprave lahko močno poškoduje napravo in je prepovedana.

1. Nežno oščetkajte vhode in izhode za zrak na motorju ter zaščitni zaslon proti iskram, če je naprava z njim opremljena.
2. Napravo očistite z gobo, napojeno z raztopino vode in nežnega čistilnega sredstva (npr. avtošampona), in jo nato sperite s čisto vodo, da odstranite vse sledi čistilnega sredstva.
Možna sta tudi uporaba čistilne gobice in brisanje z mehko in vpojno krpo. Trdovratne madeže ali umazanijo lahko odstranite s primernim topilom (beli špirit ali podobno) ter obrišete z mehko in vpojno krpo
3. Preverite splošno ustreznost stanja naprave (odsotnost puščanja, ustreznost zategnitve vijakov, priključkov, gibkih cevi itd.)
4. Na poškodovane predele nanesite sredstvo za zaščito pred korozijo ter po potrebi zamenjajte poškodovane dele in nalepke.
Uporabljajte samo originalne nadomestne dele in se po potrebi obrnite na pooblaščenega zastopnika.

odsek 6. Prevoz in shranjevanje elektricnega agregata

6.1 Prevoz in rokovanje

Z napravo je treba ravnati previdno in brez sunkovitih gibov, poleg tega pa je treba že vnaprej poskrbeti za pripravo mesta za njeno skladiščenje ali uporabo. Pred fiksno namestitvijo na prikolico ali v notranjost vozila se posvetujte z enim od naših pooblaščenih zastopnikov.

Pred vsakim prevozom naprave upoštevajte vse potrebne previdnostne ukrepe:

1. Prepričajte se, da vožnja poteka po enakomernem in utrjenem cestišču. V primeru, da je treba obvezno peljati po neenakomernem cestišču, pred začetkom vožnje prelijte gorivo iz rezervoarja v plastenko.
2. Preverite, ali so vijaki dobro zategnjeni, zaprite ventil za gorivo (če je v opremi) in odklopite akumulator za zagon (če je v opremi).
3. Napravo obvezno prevažajte v položaju njene običajne uporabe in je nikoli ne poležite na bok. Prepričajte se, da oprema ne more pasti s transportnega vozila in ni premočno privezana (nevarnost poškodbe opreme).

6.2 Skladiščenje

Ta postopek skladiščenja ali prezimovanja je treba upoštevati, če naprava ne bo v uporabi največ 1 leto. V primeru daljšega skladiščenja vam priporočamo, da se obrnete na najbližjega zastopnika oziroma da vsako leto za nekaj ur zaženete napravo in nato upoštevate postopek za skladiščenje.

1. Zaženite napravo in jo pustite delovati, dokler se ne zaustavi zaradi pomanjkanja goriva.
2. Odprite ventil za gorivo in zamenjajte filter za gorivo (A15-C1).
Krogotok goriva se izprazni, kar omogoča boljše ohranjanje naprave.
3. Zaprite ventil za gorivo (A7).
4. Odklopite akumulator (A2)
5. Zamenjajte olje.
6. Zamenjajte zračni filter (A16).
7. Očistite napravo in jo pokrijte z zaščitno prevleko.
8. Shranite jo v njenem običajnem položaju za uporabo, v čistem, suhem in dobro zračenem prostoru.

odsek 7. Reševanje manjših napak

7.1 Odkrivanje manjših napak

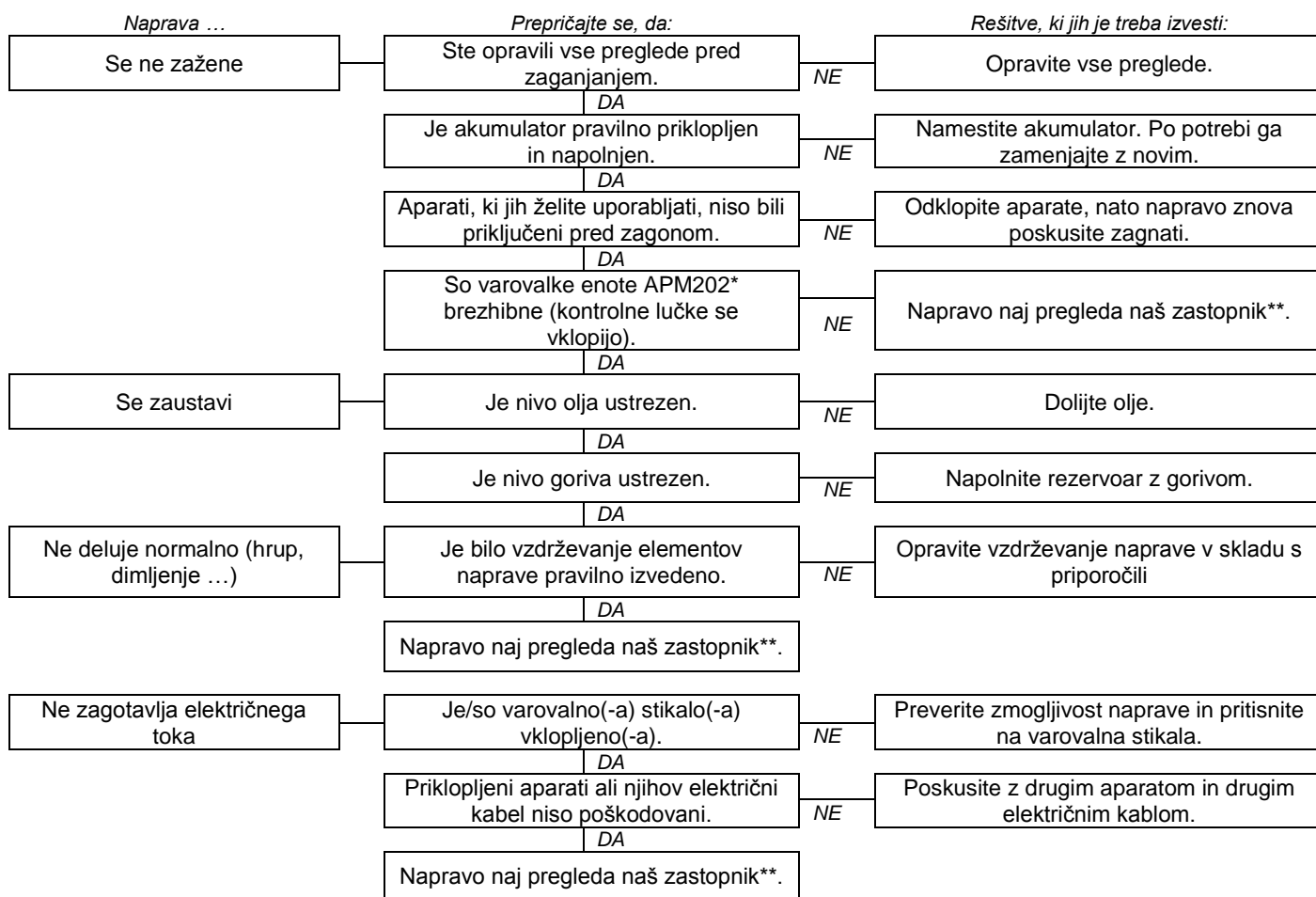

* če je v opremi
** Francija: 0.806.800.107 (cena klica)

7.2 Generator Smart Care

Če je naprava opremljena z opcijo "GS101-Generator Smart Care" (A19), je treba zamenjati baterije v enoti Bluetooth GSC101, ko se prikaže opozorilo v aplikaciji Generator Smart Care (približno na dve leti).

1. Z manjšim križnim izvijačem odprite pokrovček enote.
2. Odstranite izpraznjene baterije in jih oddajte v zbirni center odpadnih baterij za reciklažo.
3. Vstavite dve novi bateriji AAA, pri čemer pazite, da ju pravilno obrnete (+/-).
4. Zaprite pokrovček enote in ga skrbno privijte.



odsek 8. Tehnični podatki

8.1 Pogoji uporabe

Omenjene zmogljivosti naprav so dosežene v pogojih, ki so določeni po standardu ISO 8528-1(2005):

Skupni atmosferski tlak: 100 kPa - Temperatura zraka v okolici: 25 °C (298 K) - Relativna vlažnost: 30 %.

Zmogljivost naprav se zmanjša za približno 4 % pri vsakem zvišanju temperature za 10 °C in/ali za približno 1 % pri vsakem zvišanju nadmorske višine za 100 m. Naprave lahko delujejo samo stacionarno.

8.2 Zmogljivost električnega agregata (preobremenitev)

Preden priklopite napravo in vključite njeno delovanje, izračunajte električno moč, ki jo zahtevajo aparati, ki jih želite uporabljati (izražena v Wattih)*. Za pravilno delovanje mora biti skupna moč sočasno uporabljenih aparatov v Wattih:

- večja od 60 % nazivne moči naprave (nevarnost premajhne obremenitve);
- manjša od nazivne moči naprave pri neprekinjenem delovanju (nevarnost preobremenitve).

Naprava se lahko zaradi pogostega ali dolgotrajnega delovanja s premajhno ali preveliko obremenitvijo hitro uniči. Povzročena škoda ni zajeta v garanciji.

*Ta električna moč je ponavadi navedena v tehničnih podatkih ali na ploščici proizvajalca teh aparatov. Nekateri aparati zahtevajo večjo moč ob zagonu. Ta minimalna zahtevana moč ne sme presežati največje zmogljivosti naprave.

8.3 Identifikacija električnega agregata

Identifikacijska ploščica naprave (primer spodaj) je prilepljena na notranji strani ene od oblog ali na ogrodju.

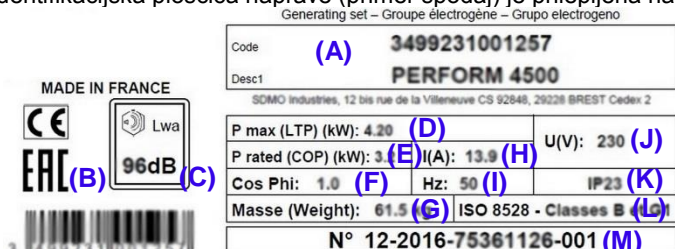

- (A): Model (G): Masa
 (B): Oznaka CE/EAC (H): Jakost toka
 (C): Zagotovljen nivo hrupa (I): Frekvenca toka
 (D): Največja moč (J): Napetost toka
 (E): Nazivna zmogljivost (K): Razred zaščite
 (F): Faktor moči (L): Referenčna norma
 (M): Serijska številka

Serijske številke je treba navesti v primeru popravila ali pri naročilu rezervnih delov. Da jih ne bi izgubili, spodaj vnesite serijski številki naprave in motorja.

Serijska številka naprave :	Znamka motorja: (npr. Kohler)	Serijska številka motorja: (Npr. Kohler (SERIAL NO. 4001200908))
...../..... -

8.4 Tehnicne karakteristike

Model	DIESEL 4000 E XL C5	DIESEL 6000 E XL C5	DIESEL 6500 TE XL C5
Največja moč	3400 W	4900 W	5200 W
Nazivna moč	2720 W	4159 W	4159 W
Nivo zvočnega pritiska na 1 m	92 dB(A)	93 dB(A)	93 dB(A)
Odstopanje pri meritvah hrupa	0,69 dB(A)	0,69 dB(A)	0,69 dB(A)
Tip motorja	KD350E_C5	KD15-440E_C5	KD15-440E_C5
Komplet za vzdrževanje	RKDS1	RKDS1	RKDS1
Priporočeno gorivo	Dizelsko gorivo	Dizelsko gorivo	Dizelsko gorivo
Prostornina rezervoarja za gorivo	16 L	16 L	16 L
Priporočeno olje	15W40	5W40	5W40
Prostornina oljnega korita	1,20 L	1,50 L	1,50 L
Zaščita pred prenizkim nivojem olja*	O	O	O
Enosmerni tok	X	X	X
Izmenični tok	230V-11,8A	230V-18,1A	400V-6A
Varovalno/-a stikalo/-a**	O	O	O
Vrsta vtičnic	2 x 2P+T-230V-10/16A	1 x 2P+T-230V -10/16A /1 x 2P+T 230V-32A	1 x 2P+T 230V-10/16A /3P+T+N 400V-16A
Akumulator	A2	A2	A2
Dimenzije d x š x v	81 x 55,5 x 59 cm	81 x 55,5 x 59 cm	81 x 55,5 x 59 cm
Teža (brez goriva)	84 kg	103 kg	108 kg

O: serijsko X: nemogoče

*Zaščita pred prenizkim nivojem olja: v primeru premajhne količine olja v oljnem koritu motorja ali v primeru prenizkega tlaka olja zaščita pred prenizkim nivojem olja samodejno zaustavi motor, da prepreči nastanek poškodb. V tem primeru preverite nivo motornega olja in ga po potrebi dolijte, preden pričnete iskati drug vzrok za napako.

**Varovalno stikalo: Električni tokokrog je zaščiten z enim ali več termomagnetnimi, diferencialnimi ali termostikali. Pri morebitnih preobremenitvah in/ali kratkih stikih se lahko prekine oskrba z električno energijo.

Po potrebi zamenjajte varovalna stikala električnega agregata z varovalnimi stikali enakih nominalnih vrednosti in karakteristik.

8.5 Priporočena kakovost goriva

Če uporabite gorivo, ki ne ustreza spodaj opisanim specifikacijam, lahko nastane nepopravljiva škoda, ki je garancija ne krije:

- Čistoča in kakovost: prepričajte se, da uporabljeno dizelsko gorivo ne vsebuje vode ter da je čisto in sveže (ne vsebuje nečistoč in mu ni potekel rok uporabe).
- Specifikacije: ASTM D975 - 1D ali 2D, EN590 ali enakovredne.
- Zunanja temperatura je nižja od 0 °C: uporabite posebno gorivo (za nasvet se obrnite na našega zastopnika).

Poleg tega je zelo priporočljivo, da uporabljate isto vrsto goriva skozi celotno življenjsko dobo naprave. Če napravo redko uporabljate (manj kot enkrat mesečno), vedno uporabite sveže gorivo ali dodajte stabilizator v rezervoar za gorivo.

8.6 Izjava o skladnosti EU

Podjetje SDMO Industries, z naslovom 270 rue de Kerervern, 29490 GUIPAVAS / CS 40047, 29801 BREST CEDEX 9 – France, z vso odgovornostjo izjavlja, da so v nadaljevanju navedeni električni agregati:

Opis naprave:	Znamka:	Trgovsko ime:	Tip:	Serijska številka:
Električni agregat	KOHLEK-SDMO	DIESEL 4000 E XL C5	3499231004302	09-2019-00000000-000 > 52-2026-99999999-999
		DIESEL 6000 E XL C5	3499231004333	
		DIESEL 6500 TE XL C5	3499231003763	

1. Skladni z varnostnimi zahtevami, določenimi v Direktivi o nizki napetosti **2014/35/EU** z dne 26. februarja 2014, z uvedbo usklajenega standarda EN 60204-1: 2006 (Dopolnilo 1 2006, Popravek 2010)
2. Izdelani v skladu z naslednjimi direktivami:
 - Direktivo o strojih **2006/42/ES** z dne 17. maja 2006, z uvedbo usklajenega standarda EN ISO 8528-13: 2016
 - Direktivo o elektromagnetni združljivosti **2014/30/UE** z dne 26. februarja 2014, z uvedbo usklajenih standardov EN 60034-1: 2010 (Popravek 2010)/EN 61000-6-1: 2007/EN 61000-6-2: 2005 (Popravek 2005)/EN 61000-6-3: 2007 (Dopolnilo 1 2011, Dopolnilo 1/Popravek 12)/EN 55011: 2009 (Dopolnilo 1 2010)
 - Direktivo o omejevanju uporabe nekaterih nevarnih snovi v električni in elektronski opremi - **2011/65/EU** z dne 8 junija 2011, z uvedbo usklajenega standarda EN IEC 63000 : 2018

Ta oprema ni namenjena uporabi zunaj prostora, ki v večji meri preprečuje prenašanje zvoka (obvezno zagotovite odvajanje izpušnih plinov na prosto ter poskrbite za ustrezno prezračevanje, da prisotni ljudje ali živali ne bodo v nevarnosti).

Ime in naslov osebe, ki je pooblaščenca za sestavo in hrambo tehnične dokumentacije:

L. ANDRIEUX, 270 rue de Kerervern, 29490 GUIPAVAS / CS 40047, 29801 BREST CEDEX 9 – France.
GUIPAVAS, 08/2020

L. ANDRIEUX
Predsednik, SDMO Industries



odsek 9. Garancijski pogoji

KOMERCIALNA GARANCIJA

Napravo krije komercialna garancija podjetja *SDMO Industries*, ki jo je dobavitelj naprave dolžen zagotoviti in ki velja v skladu z določbami, opisanimi v nadaljevanju:

TRAJANJE:

Garancija za vašo napravo velja za dobo 36 mesecev ali 2000 ur delovanja od dneva nakupa, pri čemer se upošteva prvi izpolnjeni pogoj. Če naprava nima urnega števca, se upošteva osem (8) delovnih ur na dan.

POGOJI ZA UVELJAVLJANJE GARANCIJE:

Garancija začne veljati z dnem, ko prvi uporabnik napravo kupi napravo. Če prvi uporabnik napravo proda ali odstopi drugemu uporabniku, se ta garancija prenese na novega uporabnika, in sicer za njeno preostalo trajanje, ki ga ni mogoče podaljšati. Garancijo je mogoče uveljavljati le ob predložitvi čitljivega računa, izdanega ob nakupu, s katerega so razvidni datum nakupa, tip naprave, serijska številka ter nazivi, naslov in poslovni žig distributerja. Podjetje *SDMO Industries* si pridržuje pravico, da v primeru, ko kupec ne predloži dokumenta, s katerim je mogoče dokazati kraj in datum nakupa naprave, garancijski zahtevek zavrne. Ta garancija zagotavlja pravico do popravila ali zamenjave naprave oziroma njenih sestavnih delov, ki jih *SDMO Industries* po strokovnem pregledu v svojih servisnih delavnicah oceni za pomanjkljive; podjetje *SDMO Industries* si pridržuje pravico, da spremeni dele naprave, da izpolni svoje obveznosti. Zamenjana naprava oziroma sestavni del(i), ki jo/jih krije garancija, postane(jo) znova last podjetja *SDMO Industries*.

OMEJITEV GARANCIJE:

Garancija velja za naprave, ki se namestijo, uporabljajo in vzdržujejo v skladu z dokumentacijo, ki jo izroči podjetje *SDMO Industries*, ter v primeru nepravilnosti pri delovanju naprave, ki so posledica napake v zasnovi, izdelavi ali materialu. Podjetje *SDMO Industries* ne zagotavlja ohranjanja zmogljivosti naprave niti njenega delovanja ali zanesljivosti, če se uporablja v posebne namene. Podjetje *SDMO Industries* nikakor ni odgovorno za nematerialno škodo, ki je ali ni posledica materialne škode, kot so (seznam ni izčrpen): izguba iz poslovanja, kakršni koli stroški zaradi nerazpoložljivosti naprave itd. Garancija pokriva le stroške, povezane s popravilom ali zamenjavo naprave oziroma njenih sestavnih delov, ter izključuje potrošni material. Garancija tako pokriva stroške dela in nadomestnih delov brez potnih stroškov. Stroške prevoza naprave ali njenega sestavnega dela v servisno delavnico SDMO INDUSTRIES ali k pooblaščenemu zastopniku krije kupec; stroške "povratnega" prevoza krije *SDMO Industries*. V primeru, da garancija ne velja, kupec krije prevozne stroške v celoti.

PRIMERI IZKLJUČITVE GARANCIJE:

Garancija ne velja v naslednjih primerih: škoda, povezana s prevozom naprave; nepravilna namestitvev ali namestitvev, ki ni v skladu s priporočili *SDMO Industries* in/ali tehničnimi in varnostnimi standardi; uporaba proizvodov, sestavnih delov, nadomestnih delov, goriva ali maziv, ki ne ustrezajo priporočilom; nepravilna ali nenormalna uporaba naprave; sprememba ali predelava naprave ali njenega sestavnega dela brez odobritve *SDMO Industries*; normalna obraba naprave ali njenega sestavnega dela; poškodba, ki je posledica malomarnosti ter pomanjkljivega nadzora, vzdrževanja ali čiščenja naprave; primer višje sile, nepredvideni primeri in zunanji vzroki (naravna nesreča, požar, udarec, poplava, strela itd.); uporaba naprave z nezadostno obremenitvijo; neustrezni pogoji skladiščenja naprave. Prav tako garancija ne velja za naslednje sestavne dele: sisteme za zagon (akumulatorje, zaganjalnike, zaganjalnike na poteg), filtre, jermene, varovalke, stikala, žarnice, preklopna stikala ter ves potrošni material in obrabne dele.

POGOJI UVELJAVLJANJA:

Garancijo uveljavljate pri distributerju, pri katerem ste kupili napravo. Podjetje *SDMO Industries* vam svetuje, da se z računom, ki ste ga prejeli ob nakupu, obrnete na distributerja ali, po potrebi, na službo za stike s kupci podjetja *SDMO Industries*. Z veseljem vam bodo odgovorili na vaša vprašanja v zvezi s pogoji za uveljavljanje garancije. Podatki: *SDMO Industries*, 270 rue de Kerervern – 29490 GUIPAVAS / CS 40047- 29801 BREST CEDEX 9 – Tel.: Francija 0.806.800.107 (cena klica) – Faks: +33298416307.

ZAKONSKO DOLOČENE GARANCIJE

Obvestilo za potrošnika, ki nastopa kot fizična oseba, katere nameni uporabe ne spadajo v njeno poslovno, industrijsko, obrtno ali poklicno dejavnost.

V skladu z določbami iz člena L. 211-4 in sledečih členov Zakona o varstvu potrošnikov mora proizvajalec *SDMO Industries* odpraviti vsako neskladnost na vaši napravi, v skladu z določbami iz člena 1641 in sledečih členov civilnega zakonika pa je dolžan odpraviti skrite napake na prodanem izdelku. Garancija za skladnost:

- Zakonsko določeno garancijo za skladnost lahko uveljavljate v roku 2 let od datuma prevzema svoje naprave.
- Izbirate lahko med popravilom ali zamenjavo naprave pod pogoji, določenimi v členu L. 211-9 Zakona o varstvu potrošnikov.
- Prvih 6 mesecev po prevzemu izdelka vam obstoja neskladnosti na napravi ni treba dokazovati. Ta rok se z 18. marcem 2016 podaljšuje na 24 mesecev, razen v primeru rabljenih izdelkov.

Zakonsko določena garancija za skladnost se uveljavlja ločeno od komercialne garancije, ki jo zagotavlja proizvajalec *SDMO Industries*.

Lahko se odločite tudi za uveljavljanje garancije za skrite napake na svoji napravi v skladu s pogoji, določenimi v členu 1641 civilnega zakonika. V primeru skritih napak na vaši napravi, pri katerih se zahteva dokazilo, lahko v skladu s členom 1644 civilnega zakonika izbirate med preklicem prodaje ali zmanjšanjem prodajne cene.

Členi Zakona o varstvu potrošnikov

Člen L211-4

Prodajalec je dolžan izročiti izdelek v skladu s pogodbo in prevzema odgovornost za vse neskladnosti, ki so prisotne ob izdaji. Odgovornost prevzema tudi za neskladnosti zaradi embalaže in navodil za montažo oziroma namestitvev, če je bil po pogodbi zanj zadolžen ali če je bil odgovoren za njeno izvedbo.

Člen L211-5

Da bi izdelek izpolnjeval pogodbene pogoje, mora:

1. Biti primeren za vrsto uporabe, ki se običajno pričakuje od podobnega izdelka, in po potrebi:
 - ustrezati prodajalčevemu opisu izdelka ter imeti lastnosti, ki jih je prodajalec kupcu predstavil z vzorcem ali modelom;
 - imeti lastnosti, ki jih kupec lahko upravičeno pričakuje od izdelka glede na javne objave prodajalca, proizvajalca ali njegovega zastopnika, predvsem v reklamnih oglasih ali označbah;
2. Ali imeti značilnosti, ki jih opredeljuje medsebojni kupoprodajni dogovor, oziroma biti primeren za vsak poseben namen uporabe glede na kupčeve zahteve, s katerimi je bil prodajalec seznanjen in jih je tudi sprejel.

Člen L211-12

Ukrep zaradi neskladnosti poteče po dveh letih od datuma prevzema izdelka.

Člen L.211-16

Kadar kupec med trajanjem komercialne garancije, ki mu je bila podeljena ob nakupu ali popravilu prenosljivega izdelka, od prodajalca zahteva popravilo iz naslova garancijskega kritja, se celotno obdobje nerazpolaganja z izdelkom, ki znaša najmanj sedem dni, doda k preostalem obdobju garancijskega kritja. To obdobje začne teči od dneva kupčeve zahteve za popravilo ali od dneva predaje izdelka v popravilo, če je bila ta predaja izvedena po zahtevi za popravilo.

Členi civilnega zakonika

Člen 1641

Prodajalec mora nuditi garancijo za skrite napake na prodanem izdelku, zaradi katerih ta ni primeren za predvideno vrsto uporabe oziroma če zmanjšajo to možnost uporabe do takšne mere, da kupec izdelka ne bi želel kupiti ali pa bi zanj plačal nižjo ceno, če bi za te napake vedel.

Člen 1648, 1. odstavek

Kupec mora v primeru hudih pomanjkljivosti postopek sprožiti v roku dveh let od trenutka, ko je napako odkril.

TARTALOM

Fejezet.1	Eloszó
Fejezet.2	Biztonsági előírások (személyek védelme)
Fejezet.3	Az áramfejlesztő egység átvétele
Fejezet.4	Az aggregátor használata

Fejezet.5	Az áramfejlesztő egység karbantartása
Fejezet.6	Az áramfejlesztő egység szállítása és tárolása
Fejezet.7	Hibaelhárítási útmutató
Fejezet.8	Muszaki specifikációk
Fejezet.9	Garanciális feltételek

Fejezet.1 Eloszó

FIGYELEM	Anyagi károk Használat előtt olvassa el figyelmesen az útmutatót és a mellékelt biztonsági előírásokat. Az útmutatókat a készülék teljes élettartama alatt őrizze meg, és szigorúan tartsa be az azokban szereplő biztonsági, használati és karbantartási utasításokat.

A kézikönyvben található információk a kiadás idején ismert műszaki adatokon alapulnak (a kézikönyvben szereplő fényképek nem jelentenek szerződéses kötelezettséget). Termékeink minőségének állandó javítása érdekében az adatok külön értesítés nélkül változhatnak. Az eredeti francia nyelvű útmutatók internetes oldalunkon elérhetők.

A kézikönyvben a veszélyeket a következő két szimbólum jelöli:

	EGÉSZSÉGÜGYI KOCKÁZAT A KITETT SZEMÉLYEK SZÁMÁRA ÉLETVESZÉLY (adott esetben) Fokozott veszélyt jelöl, amely súlyos vagy életveszélyes sérülést okozhat. A megadott előírások figyelmen kívül hagyása esetén fokozott baleset- és életveszély áll fenn.
[Megfelelő piktogram(ok)]	

FIGYELEM	Anyagi károk [Kockázattal rendelkező berendezés] Kockázati helyzetet jelöl. A megadott előírás figyelmen kívül hagyása könnyű személyi sérüléseket vagy anyagi károkat okozhat.

Fejezet.2 Biztonsági előírások (személyek védelme)

A baleset- és életveszély elkerülése érdekében figyelmesen olvassa el és feltétlenül tartsa be a biztonsági előírásokat és szabályokat. Ha kétségei merülnek fel az előírások értelmezésével kapcsolatban, forduljon a legközelebbi márkaképviselőhöz.

2.1 Az áramfejlesztő egységen található piktogramok jelentése

VESZÉLY	VESZÉLY: áramütés veszélye	FÖLDELÉS	VESZÉLY: égésveszély	Minden indítás előtt ellenőrizze az olajszintet.
				VESZÉLY: 1 - Lásd a készülékhez mellékelt dokumentációt. 2 - Mérgező kipufogógázok kibocsátása. Ne használja zárt vagy nem megfelelően szellőző helyen. 3 - Üzemanyag betöltése előtt állítsa le a készüléket.

2.2 Általános előírások

Ha más is használja a készüléket, előzőleg mindenképpen ismertesse meg vele a használati feltételeket. Ne hagyja, hogy gyermekek nyúljanak a készülékhez, még akkor sem, ha az nincs bekapcsolva; továbbá kerülje a készülék működtetését állatok jelenlétében (az állat ideges lesz, megijed stb.).

Minden esetben tartsa be a készülékek használatára vonatkozó helyi előírásokat. A kipufogógáz, az üzemanyag és az olaj mérgező anyag. Tegyén meg minden szükséges óvintézkedést.



2.3 Környezetvédelmi előírások

Engedje le a motorolajat egy megfelelő edénybe. Soha ne engedje vagy öntse a motorolajat a talajra.

A lehetőségekhez mérten kerülje a zajok falakról vagy más tárgyokról történő visszaverődését (a zaj felerősödése miatt).



Ha a készülék kipufogódobján nincs szikrafogó, és a berendezést fás, bozótos vagy gázos területen kell használni, tisztítsa meg egy nagyobb területet, és vigyázzon, hogy a szikrák ne okozzanak tüzet. A használatból kivont készüléket (azaz az élettartama végéhez érkezett terméket) adja le megfelelő hulladékgyűjtő helyen.

2.4 A kipufogógázokhoz kapcsolódó veszélyek

 VESZÉLY	MÉRGEZÉS VESZÉLYE ÉLETVESZÉLY A kipufogógázban található szén-monoxid halált okozhat, ha a belélegzett levegőben túlságosan magas a koncentrációja. A készüléket mindig jól szellőző helyen használja, hogy elkerülje a gázok felhalmozódását.
	

Biztonsági okokból és a készülék optimális működése érdekében feltétlenül szükséges a megfelelő szellőzés (fennálló veszélyek: mérgezés, a motor túlmelegedése, balesetek és a berendezés környezetében lévő tárgyak károsodása). Beltéren végzett műveletek esetén feltétlenül gondoskodjon a kipufogógázok kivezetéséről, és biztosítsa a megfelelő szellőzést úgy, hogy a berendezés személyektől és állatoktól távol helyezkedjen el.

2.5 Tűzveszély



 VESZÉLY	TŰZVESZÉLY ÉLETVESZÉLY Soha ne használja a készüléket robbanásveszélyes anyagok közelében (a szikraképződés veszélye miatt). A készülék működése alatt tartsa távol a gyúlékony és robbanásveszélyes anyagokat (benzin, olaj, ruhaanyag stb.). Soha ne takarja le a készüléket működés közben, illetve közvetlenül a leállítását követően; mindig várja meg, amíg a motor lehűl (ez legalább 30 percet igényel).
	

2.6 Égésveszély

FIGYELEM	
	Minden beavatkozás előtt várja meg, amíg a készülék lehűl (legalább 30 perc).

A működés alatt és közvetlenül a leállítás után a forró olaj, a motor és a kipufogódob égési sérüléseket okozhat.

2.7 Áramütés veszélye

 VESZÉLY	ÁRAMÜTÉS VESZÉLYE ÉLETVESZÉLY A készülékek a használatuk során elektromos áramot állítanak elő, ezért tartsa be az érvényben lévő törvényi előírásokat, valamint a telepítés és a használat kézikönyvben szereplő utasításait. A telepítéssel kapcsolatos kétségek esetén forduljon a legközelebbi márkakereskedéshez. Ne csatlakoztassa a készüléket közvetlenül más áramforráshoz (például az elektromos hálózathoz), hanem szereljen be egy átkapcsolót. Soha ne érjen a csupasz kábelekhez és a kihúzott csatlakozókhoz. Soha ne használja a készüléket akkor, ha a keze vagy a lába nedves. A berendezés soha ne érintkezzen folyadékkal, ne tegye ki zord időjárási körülményeknek, és ne helyezze nedves talajra.
	

2.7.1 Ideiglenes vagy félig ideiglenes rendszer (munkaterület, előadás, vásár stb.)

A – Amennyiben a készülék átadáskor nincs felszerelve integrált differenciál-védőberendezéssel (ez a standard változat, melynél a nulla el van szigetelve a készülék földelésétől):

- Használjon 30 mA-es kalibrált differenciál-védőberendezést a készülék minden elektromos aljzatának kiindulópontján (minden berendezést a készüléktől legalább 1 m távolságba helyezzen, az időjárás viszonyosságaitól védett helyre).
- Ha egy vagy több mobil vagy hordozható berendezést alkalmanként használ, a készüléket nem szükséges földelni.

B – Amennyiben a készülék átadáskor integrált differenciál-védőberendezéssel rendelkezik (ennél a változatnál a nulla a készülék földelőcsatlakozójára van csatlakoztatva – TN vagy TT rendszerű hálózathoz):

- Földelje a készüléket: rögzítse egy 10 mm² keresztmetszetű rézkábel egyik végét a készülék földelőcsatlakozójához (A1), a másik végét pedig egy galvanizált acélkaróhoz, amelyet 1 méter mélyen a földbe kell fúrni.

2.7.2 Állandó rendszer vagy hálózati hiba

Fix rendszer táplálása esetén (tartalék rendszer, például a meghibásodott elektromos hálózat pótlása) a készülék elektromos bekötését villanyszerelő szakembernek kell elvégeznie a telepítés helyén érvényben lévő előírások betartásával. A készülékek nem csatlakoztathatók közvetlenül a berendezéshez (áramütés és anyagi kár veszélye).

A – Amennyiben a készülék átadáskor nincs felszerelve integrált differenciál-védőberendezéssel (ez a standard változat, melynél a nulla el van szigetelve a készülék földelésétől):

- Használjon átkapcsolót.
- A készüléket nem szükséges földelni.

B – Amennyiben a készülék átadáskor integrált differenciál-védőberendezéssel rendelkezik (ennél a változatnál a nulla a készülék földelőcsatlakozójára van csatlakoztatva – TN vagy TT rendszerű hálózathoz):

- Használjon átkapcsolót.
- Földelje a készüléket: rögzítse egy 10 mm² keresztmetszetű rézkábel egyik végét a készülék földelőcsatlakozójához (A1), a másik végét pedig egy galvanizált acélkaróhoz, amelyet 1 méter mélyen a földbe kell fúrni.

2.7.3 Mozgatható rendszer

A készülékek helyhez kötött használatra készültek. Járműre vagy egyéb mozgó eszközre csak abban az esetben telepíthetők, ha előzőleg megvizsgálták a készülék telepítési és használati sajátosságait. Mozgás közben történő használata minden esetben tilos. Ha a földelés nem lehetséges, csatlakoztassa a készülék (A1) földelő csatlakozóját a gépkocsi testelésére.

2.7.4 Vezetékek csatlakoztatása és kiválasztása

Minden csatlakoztatáshoz az IEC 60245-4 szabványnak megfelelő, hajlékony, ellenálló, gumiburkolatú kábeleket vagy ezekkel egyenértékű kábeleket használjon, és ügyeljen a kábelek megfelelő állapotára. Egy elektromos csatlakozóaljzaton csak egyetlen, I. érintésvédelmi osztályú elektromos berendezést használjon. A csatlakozást PE (zöld és sárga színű) védővezetővel ellátott kábelrel kell elvégezni. A védővezető a II. érintésvédelmi osztályú berendezések esetén nem szükséges. Az üzembe helyezéskor és elektromos hosszabbító kábelek használatakor tartsa be a táblázatban előírt keresztmetszeteket és hosszúságokat.

A berendezés típusa:		Egyfázisú						Háromfázisú			
		10 A		16 A		32 A		10 A		16 A	
A készülék csatlakozójának típusa:		mm ²	AWG	mm ²	AWG	mm ²	AWG	mm ²	AWG	mm ²	AWG
A használt kábel hossza	0–50 m	4	10	6	9	10	7	1,5	14	2,5	12
	51–100 m	10	7	10	7	25	3	2,5	12	4	10
	101–150 m*	10	7	16	5	35	2	4	10	6	9

*Ez a kábelhossz a maximális megengedett hosszúság, ezért nem léphető túl.

Szerelési mód = vezetékek kábelcsatornában vagy nem perforált kábeltráccán / Megengedett feszültségcsökkenés = 5% / Többes vezeték / Kábeltípus PVC 70 °C (pl. H07RNF) / Környezeti hőmérséklet = 30 °C.

2.8 Halláskárosodás veszélye

VESZÉLY	HALLÁSKÁROSODÁS VESZÉLYE A készülék működésekor kötelező a megfelelő hallásvédő eszköz használata.

2.9 A kezelés, használat és karbantartás során fennálló kockázatok

Biztonsági okokból minden műveletet hozzáértő személynek és megfelelő szerszámok használatával kell elvégezni. A karbantartást rendszeresen és alaposan kell végezni, kizárólag eredeti alkatrészek felhasználásával. A védőkesztyű használata kötelező.



A kőolajszármazékot tartalmazó termékekkel végzett műveletek során legyen óvatos:

VESZÉLY	MÉRGEZÉS VAGY ROBBANÁS VESZÉLYE A kőolajszármazékot tartalmazó termékekkel végzett műveletek során tartsa be a helyi hatályos előírásokat. Az üzemanyag betöltését álló készüléknél és hideg motornál végezze. A tartály feltöltése közben ügyelni kell arra, hogy ne képződjön szikra, továbbá tilos a nyílt láng használata, a dohányzás és a telefonálás. A betöltés után mindig ellenőrizze, hogy a tartály zárósapkája megfelelően zár-e. Töröljön le minden üzemanyag-maradványt egy tiszta törülőrúval, és a készülék indítása előtt várja meg, amíg a gőzök távoznak. A készülékek által használt folyadékok – például olajok és üzemanyagok – veszélyes anyagok. Ezeket ne nyelje le, és kerülje a bőrrel történő hosszú vagy ismételt érintkezésüket.

Az akkumulátorokkal végzett műveletek során legyen óvatos:

VESZÉLY	MÉRGEZÉS VAGY ROBBANÁS VESZÉLYE Kövesse az akkumulátor gyártójának utasításait. Csak szigetelt szerszámokat használjon. Nyílt lángtól és tűztől távol tartandó. A töltés során mindig biztosítsa a megfelelő szellőzést.

Fejezet.3 Az áramfejlesztő egység átvétele

3.1 Az ábrák magyarázata

A készülék alkotóelemei a borító ábráinak segítségével azonosíthatók. Az útmutatóban a folyamatok leírásakor ezekre a jelölésekre utalunk betűk és számok segítségével: például az „A1” jelölés az A ábra 1. jelölésére utal.

Földelés csatlakozója	A1	Mágnesszelep	A9	Levegőszűrő	A16
Akkumulátor	A2	Indító/visszatekerő egység	A10	Tárcsa	D1
Olajmérő	A3-B1	Elektromos csatlakozóaljzatok	A11	Levegőszűrő fedele	D2
Szintmérő felső jelölése	B2	Leállítókar	A12	Szárnyas anya	D3
Szintmérő alsó jelölése	B3	Olajleeresztő nyílás záródugója	A13-B4	Papír szűrőelem	D4
Olajbetöltő nyílás zárósapkája	A4	Olajszűrő	A14-B6	Gumitömítés	D5
Üzemanyagszint-jelző	A5	Olajszűrő csavarja	B5	Kipufogódob	A17
Üzemanyagtartály zárósapkája	A6	Üzemanyagszűrő	A15-C1	Megszakítók	A18
Üzemanyagcsap	A7	Az üzemanyagszűrő rögzítőbilincse	C2	GSC101-Generator Smart Care	A19
Kulcs	A8	Az üzemanyagszűrő rögzítőbilincsenek csavarja	C3		

A berendezés felszerelhető „GS101-Generator Smart Care” opcióval (A19) : a GSC101 Bluetooth egység továbbítja a mobiltelefonjára telepítendő alkalmazás felé a berendezés követéséhez szükséges összes információt, például a karbantartások esedékességét, a karbantartási sűgőt, a hivatalos viszonteladók térképét bármilyen pótalkatrész igénylése esetére.



3.2 Elso üzembe helyezés

A készülék átvételekor és beüzemelésekor:

1. Ellenőrizze, hogy a berendezés nem sérült-e, és a rendelésnek megfelelő-e.
2. Ha a készüléken szállítási védőelem található, vegye le azt.
A szállítási védőelem egy fémlap, amely a motor alatt, a földelőcsatlakozó közelében található. Szállításakor hasznos, azonban a készülék optimális használatát akadályozza (zajt, rezgést okoz). A levételéhez: emelje meg enyhén a készüléket, helyezzen alá egy éket, majd szerelje ki az anyát (1) és a védőelemet (2).
3. Ellenőrizze az olaj- és üzemanyagszintet, szükség esetén pótolja.
4. Ha szükséges, csatlakoztassa az akkumulátort, a pozitív pólussal kezdve.
Csatlakozáskor ügyeljen az akkumulátor sarkainak polaritására. A nem megfelelő sorrend komoly károkat okozhat az elektromos berendezésben.

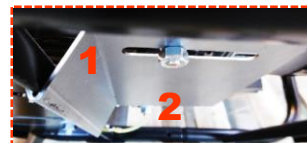

Bizonyos készülékeknel bejáratásra van szükség. További információért vegye fel a kapcsolatot munkatársunkkal.

3.3 Az akkumulátor beszerelése

1. A piros vezetékét az akkumulátor pozitív (+) sarkára csatlakoztassa (A2).
2. A fekete vezetékét az akkumulátor negatív (-) sarkára csatlakoztassa.

3.4 Csatlakoztassa a Generator Smart Care-t

A berendezés felszerelhető „GS101-Generator Smart Care” opcióval (A19) :

1. Rögzítse a GSC101 Bluetooth egységet a berendezésre,
2. Töltse le és telepítse az ingyenes Generator Smart Care* alkalmazást egy mobiltelefonra vagy táblagépre,
3. Hozzon létre egy fiókot,
4. Kapcsolja be a Bluetooth-t a telefonon vagy a táblagépen,
5. Kövesse az alkalmazás utasításait a telefon vagy táblagép GSC101 Bluetooth egységhez történő párosításához.

a Generator Smart Care megjeleníti az alkalmazásban a berendezés követéséhez szükséges összes információt, például a karbantartások esedékességére vonatkozó riasztásokat és emlékeztetőket, a karbantartási sugót, a hivatalos viszonteladók térképét bármilyen pótalkatrész igénylése esetére.



*Az App Store-ban és a Google Play-ben ingyenesen elérhető (a telefonszolgáltató által alkalmazott csatlakozási díjak kivételével).

Fejezet.4 Az aggregátor használata

A készülék minden használata előtt:

1. Ellenőrizze, hogy a készülék beszerelése megfelelően történt-e, és a berendezés készen áll-e az indításra.
2. Győződjön meg arról, hogy a használathoz szükséges összes művelettel tisztában van.
A készülék azonnali leállításához: fordítsa el a kulcsot az „OFF” állásba, és zárja el az üzemanyagcsapo(ka)t (ha van[nak]).

4.1 A használat helyének kiválasztása

	VESZÉLY
	MÉRGEZÉSVESZÉLY – SZÉN-MONOXID ÉLETVESZÉLY A szén-monoxid színtelen, szagtalan, íztelen gáz, amely egy órán belül halált okozhat. A készüléket mindig jól szellőző helyen használja, hogy elkerülje a gázok felhalmozódását. Fejfájás, hányinger vagy hányás esetén: azonnal állítsa le a készüléket, szellőztesse ki a helyiséget, küldje ki az embereket, és hívjon segítséget.

1. Tiszta, jól szellőző és védett helyet válasszon.
2. A készüléket olyan vízszintes, sík felületre helyezze, amely eléggé szilárd ahhoz, hogy a berendezés ne süllyedjen be.
A készülékek helyhez kötött használatra készültek: Járműre vagy egyéb mozgó eszközre csak abban az esetben szerelhetők, ha előzőleg megvizsgálták a készülék használati sajátosságait.
3. Ügyeljen arra, hogy a készülék dőlésszöge egyik irányban se haladja meg a 10°-ot.

4.2 Ellenőrizze az áramfejlesztő egység általános állapotát (csavarok, csővezetékek)

A hibák vagy sérülések elkerülése érdekében minden indítás előtt és minden használat után vizsgálja át a készüléket.

1. Ellenőrizze a készülék tisztaságát, különös tekintettel a légbemeneti nyílásokra (motor légbevezető nyílása, szellőzőnyílások, légszűrő stb.).
2. Ellenőrizze, hogy a készülék összes vezetéke és flexibilis csőve megfelelő állapotban van-e, és nincs-e szivárgás.
A vezetékek és flexibilis csövek cseréjét szakembernek kell végezni. Forduljon a legközelebbi márkaszervizhez.
3. A meglazult csavarokat húzza meg.
A hengerfejcsavarok meghúzását szakembernek kell elvégeznie. Forduljon a legközelebbi márkaszervizhez.

4.3 Az olajsint ellenőrzése és beállítása

1. Használat után hagyja legalább 30 percig hűlni a készüléket.
2. Vegye ki és törölje le az olajsintmérő pálcát (A3-B1).
3. Tegye vissza, majd ismét vegye ki az olajsintmérő pálcát.
4. Olvassa le a szintet: a szintmérő felső (B2) és alsó jelölése (B3) közé kell esnie.
Túl alacsony olajsint esetén: nyissa ki az olajbetöltő nyílás zárósapkáját (A4), öntsön be olajat egy tölcser segítségével, majd helyezze vissza az olajbetöltő nyílás zárósapkáját.
Túl magas olajsint esetén: készítsen elő megfelelő gyűjtőedényt, és eresszen le egy adag olajat.
5. Ellenőrizze ismét az olajsintet, majd tegye vissza az olajsintmérő pálcát.
6. Törölje le a kifolyt olajat egy tiszta ruhával, és ellenőrizze, hogy nincs-e szivárgás.

4.4 Az üzemanyag szintjének ellenőrzése és utántöltése

Ellenőrizze az üzemanyag szintjét az üzemanyagszint-jelző (A5) segítségével. Szükség esetén töltsön be üzemanyagot:

1. Az üzemanyag betöltését álló készüléknél és hideg motornál végezze.
2. Csavarja le az üzemanyagtartály zárósapkáját (A6).
3. Tölts fel az üzemanyagtartályt egy tölcser segítségével, ügyelve arra, hogy ne folyjon mellé.
Ne tölts meg teljesen az üzemanyagtartályt (a betöltőcsőben ne legyen üzemanyag).
4. Csavarja vissza az üzemanyagtartály zárósapkáját.
5. Az üzemanyag-maradványokat tiszta ronggyal törölje le.

4.5 Az áramfejlesztő egység indítása

Miután elvégezte a napi ellenőrzéseket, ill. figyelmesen elolvasta a biztonsági előírásokat és szabályokat:

1. Nyissa ki az üzemanyagcsapot (A7).
2. Fordítsa el a kulcsot (A8) a „B”, majd a „C” állásba.
A készülék elindul.

4.5.1 Az áramfejlesztő egység indítása

Ha az elektromos indítás nem működik, indítsa el manuálisan a készüléket:

1. Nyissa ki az üzemanyagcsapot (A7).
2. Fordítsa el az indító- és leállítókulcsot (A8) a „B” állásba.
3. Működtesse a mágnesszelepet (A9, I).
4. Húzza ki lassan az indító/visszatekerő egység fogantyúját (A10), amíg ellenállást nem érez, majd lassan engedje vissza.
5. Húzza meg az indító–visszatekerő egység fogantyúját egy gyors, erőteljes mozdulattal, majd lassan engedje vissza.
Ha a készülék nem indul el, ismétlje meg a műveletet a motor beindulásáig.
6. A készülék használata előtt várja meg, amíg a motor hőmérséklete emelkedni kezd.
7. Működtesse a mágnesszelepet (O).

4.6 A hálózati áram használata

1. Adjon időt a készüléknek, hogy elérje a megfelelő fordulatszámot és hőmérsékletet (kb. 3-5 perc).
2. Csatlakoztassa a használni kívánt berendezéseket a készülék csatlakozóaljzataihoz (A11).

Franciaország esetén: Készülékeink olyan dugaljakkal rendelkeznek, melyek földelését oldalsó nyelvek biztosítják. Kivételes esetekben, ha a berendezései kizárólag villás földeléssel vannak felszerelve, használjon adaptert. Használat után mindig áramtalanítsa az adaptert, és tárolja gondosan, nedvességtől védett helyen. Ügyeljen arra, hogy a készülék csatlakozóaljzatainak fedele mindig vissza legyen zárva. Ellenkező esetben fennáll a berendezés károsodásának veszélye (a vízhatlanság nem biztosított).



Villás földelés.
Használja az adaptert.



Oldalsó nyelvekkel
biztosított földelés:
OK.

4.7 Az áramfejlesztő egység leállítása

1. Csatlakoztassa le az elektromos aljzatokat (A11) ügyelve arra, hogy lezárja a készülék csatlakozóaljzatainak fedelét.
2. Járassa a készüléket terheletlenül 1-2 percen keresztül.
3. Állítsa a kulcsot (A8) az „A” állásba.
A kulcs hibája esetén a készülék leállításához használja a leállítókart (A12).
4. Zárja el az üzemanyagcsapot (A7).
5. Biztosítsa a készülék megfelelő szellőzését, és a tűzveszély elkerülése érdekében várja meg, amíg a készülék teljesen lehűl mielőtt letakarná és elhelyezné a tárolási helyen.
A motor a leállítása után is hőt bocsát ki

Fejezet.5 Az áramfejlesztő egység karbantartása

Biztonsági okokból fontos, hogy a készülék karbantartását megfelelő hozzáértéssel és a szükséges szerszámokkal rendelkező személyek rendszeresen és gondosan végezzék, a hatályos előírásokkal összhangban. Az elvégzendő karbantartási műveletek a karbantartási táblázatban szerepelnek. A feltüntetett gyakoriság tájékoztató jellegű, és csak az útmutatóban előírt üzemanyaggal és olajjal használt készülékekre vonatkozik. Az igények és a készülék használati feltételeinek függvényében a karbantartási intervallumok lerövidíthetők. A készülék nem megfelelő karbantartása esetén a garancia érvényét veszti.

5.1 Hasznossági felhívás

A biztonság és a teljesítmény kulcsa a megfelelően végrehajtott, rendszeres karbantartás. **Az olaj, a szűrőbetétek és – adott esetben – a gyújtógyertya fogyóeszközök, amelyek megfelelő állapota előfeltétel a készülék megfelelő működéséhez. Ezért cserélje őket rendszeresen, illetve szükség szerint (a használatra kész karbantartási készletek kódja a műszaki jellemzők táblázatában található).** A karbantartási előírások figyelmen kívül hagyása esetén a garancia érvényét veszti. Kérdés vagy különleges felhasználás esetén forduljon a legközelebbi márkaképviselőhöz, ahol munkatársainktól megfelelő tanácsokat és hibaelhárítási útmutatót kaphat (Franciaország: 0 806 800 107 (alapdíjas telefonszám)).

5.2 A karbantartás esedékességének táblázata

A feltüntetett karbantartási gyakoriságok tájékoztató jellegűek, és csak az útmutatóban előírt üzemanyaggal és olajjal használt készülékekre vonatkoznak. Az igények és a készülék használati feltételeinek függvényében a karbantartási intervallumok lerövidíthetők. A karbantartási műveleteket az esedékesség jelzett időpontjában hajtsa végre, még akkor is, ha az üzemórák száma kevesebb. **A készülék nem megfelelő karbantartása esetén a garancia érvényét veszti.**

Elvégzendő művelet:		Használat		Óra vagy hónap/év (amelyik hamarabb bekövetkezik)		
		5 üzemóránként	3 hónap / 50 óra	Esedékesség: 6 hónap / 100 óra	Esedékesség: 2 év / 200 óra	Esedékesség: 2 év / 500 óra
Készülék	Tisztítsa meg a készüléket		X	X	Munkatársunk által elvégzendő általános felülvizsgálat. Franciaország: 0 806 800 107 (alapdíjas telefonszám)	Munkatársunk által elvégzendő általános felülvizsgálat. Franciaország: 0 806 800 107 (alapdíjas telefonszám)
	Az akkumulátor töltöttségének ellenőrzése		X	X		
Olaj	Csere	X	X	X*		
	A szűrő cseréje		X	X		
Üzemanyag	A szűrő cseréje		X	X		
Levegőszűrő	Csere		X	X		
A karbantartási műveletek elvégzéséhez szükséges alkatrészek kódja:			RKDS1	RKDS1		

*KOHLER olaj használatakor az esedékesség 150 üzemóra nő.

5.3 A karbantartási műveletek végrehajtása

1. Állítsa le a készüléket, és várjon 30 percet, amíg a készülék lehül.
2. Vegye le az egy vagy több gyújtógyertya sapkáját, és – ha van – kösse le az akkumulátor „-” sarkát.
3. Végezze el a karbantartást az ebben az útmutatóban megadottak szerint. A készülék károsodásának elkerülése érdekében kizárólag eredeti vagy azzal egyenértékű alkatrészeket használjon.

5.3.1 Cserélje ki az olajszűrőt és az olajat

A használt olajat és szűrőt újra kell hasznosítani vagy a hulladékba kell helyezni a helyi hatályos jogszabályoknak megfelelően. A hatékonyabb leeresztés érdekében, a leürítés előtt ajánlott az áramfejlesztő egységet kb. tíz percig járattatni, így az olaj cseppfolyóssá válik.

Az olaj leengedése:

1. Egy megfelelő edény segítségével engedje le teljesen a motorolajat: ehhez vegye le az olajleeresztő csavart (A13-B4) és az olajbetöltő nyílás zárósapkáját (A4).
2. Engedje ki az összes olajat, majd szerelje vissza a leeresztőcsavart.

Az olajszűrő cseréje:

3. Egy imbuszkulcs segítségével szerelje ki az olajszűrő fedelének rögzítőcsavarját (B5).
4. Vegye ki és dobja ki az olajszűrőt (A14-B6).
5. Tisztítsa meg az olajszűrő tartóelemét és kenje be az olajszűrő tömítését tiszta motorolajjal.
6. Helyezzen be egy új olajszűrőt, majd szerelje vissza az olajszűrő fedelét a rögzítőcsavarral.

Töltse fel az olajat:

7. Az olajleeresztő nyílás zárócsavarja legyen zárva. Egy tölcser segítségével töltsön be az ebben az útmutatóban megadott specifikációknak megfelelő olajat, és közben folyamatosan ellenőrizze az olajsintet a szintmérővel.
Az olajsintnek a szintmérő felső és alsó jelölése közé kell esnie. Túl alacsony olajsint esetén folytassa a betöltést. Túl magas olajsint esetén engedje le az olaj egy részét.
8. Ellenőrizze, hogy nincs-e szivárgás, és törölje le a kifolyt olajat egy tiszta ruhával.

5.3.2 Cserélje ki az üzemanyagszűrőt

1. Zárja el az üzemanyagcsapot (A7), és helyezzen egy megfelelő edényt az üzemanyagszűrő (A15-C1) alá.
2. Jegyezze meg az üzemanyagszűrő szerelési irányát.
3. Szorítsa össze a rögzítőbilincseket (C2), és vegye ki a tömlőket.
4. Szerelje ki a rögzítőbilincs csavarját (C3), és vegye ki a használt üzemanyagszűrőt (majd dobja ki).
5. A szerelési iránynak megfelelően szereljen fel egy új szűrőt a tömlőkre, és szorítsa meg a bilincseket.
6. Szerelje vissza a tartóbilincs csavarját.
7. Nyissa ki az üzemanyagcsapot, és ellenőrizze, hogy nincs-e szivárgás.
8. Törölje le a kifolyt üzemanyagot egy tiszta ruhával, majd zárja el az üzemanyagcsapot.

5.3.3 Cserélje ki a levegőszűrőt

1. Csavarja ki a tárcsát (D1), és vegye le a levegőszűrő (D2) fedelét.
2. Szerelje ki a szárnyas anyát (D3), majd vegye ki a szűrőbetétet (D4).
3. Cserélje ki a szűrőelemet újra.
4. Ellenőrizze, hogy megfelelő-e a gumitömítés (D5) állapota, és szükség esetén cserélje ki.
5. Óvatosan tegye a helyére a szűrőbetétet, a szárnyas anyát, majd a levegőszűrő fedelét – ehhez csavarja vissza a tárcsát.

5.3.4 Az áramfejlesztő egység tisztítása

A megfelelő működéshez a készüléket rendszeresen meg kell tisztítani. Ha a készüléket beltérben használja, mindig ellenőrizze megfelelő állapotát és tisztaságát. Ha a készüléket kültéren használja (építési terület; poros, sáros vagy fás területek, korrozív környezet stb.), gyakrabban meg kell tisztítani.

A vízszugár és a magasnyomású mosók súlyosan károsíthatják a készüléket, ezért használatuk tilos.

1. Egy kefével óvatosan tisztítsa meg a motor be- és kimeneti levegőnyílásait, valamint a szikrafogót (ha van).
2. Tisztítsa meg a készüléket szivaccsal és enyhe tisztítószeres (pl. autósamponos) vízzel, majd öblítse le tiszta vízzel úgy, hogy a tisztítószer maradéktalanul eltávolítsa.
Használhat tisztítóhabot is, majd puha és nedvszívó ruhával törölje át a felületet. A makacs foltokat és szennyeződések megfelelő oldószerrel (normál lakkbenzin vagy hasonló) törölje le, majd puha és nedvszívó ruhával törölje át a felületet.
3. Ellenőrizze a készülék általános állapotát (nincs-e szivárgás, megfelelően vannak-e meghúzva a csavarok, a vezetékek és a tömlők megfelelően csatlakoznak-e stb.).
4. A sérült részeket használjon rozsdagátló szert, az esetleges hibás alkatrészeket és sérült matricákat cserélje ki.
Kizárólag eredeti alkatrészeket használjon. Szükség esetén forduljon munkatársunkhoz.

Fejezet.6 Az áramfejlesztő egység szállítása és tárolása

6.1 A szállítás és a mozgatás feltételei

A készüléket óvatosan mozgassa, kerülje az erőteljes és hirtelen mozdulatokat. Időben készítse elő a használat vagy a tárolás helyét. A pótkocsira vagy jármű belsejébe történő rögzített telepítés előtt keresse fel hivatalos képviselőinket.

A berendezés szállítása előtt tegye meg az összes szükséges óvintézkedést:

1. Ügyeljen arra, hogy a választott útvonal egyenes és járható legyen. Ha mégis egyenetlen úton kell haladni, az út megkezdése előtt engedje le az üzemanyagot egy kannába.
2. Ellenőrizze a csavarok megfelelő meghúzását, zárja le az üzemanyagcsapot (felszereltségtől függően), és kösse le az indító akkumulátort (felszereltségtől függően).
3. A készüléket feltétlenül normál használati helyzetben szállítsa, soha ne fektesse az oldalára. Gondoskodjon arról, hogy a készülék ne eshessen le a járműről, de ne alkalmazzon túl nagy erőt (a készülék károsodhat).

6.2 Tárolási feltételek

Ezt a tárolásra és téli üzemszünetre vonatkozó eljárást abban az esetben kell alkalmazni, ha a készülék maximum 1 évig nincs használatban. Az ennél hosszabb tárolási időszakok esetén ajánlott felvenni a kapcsolatot a legközelebbi márkaképviselettel, vagy évente beindítani néhány órára a készüléket, majd elvégezni a tárolási lépéseket.

1. Indítsa el a készüléket és járassa, amíg az üzemanyag hiánya miatt le nem áll.
2. Nyitott üzemanyagcsapnál cserélje ki az üzemanyagszűrőt (A15-C1).
Az üzemanyagrendszer kiürül, ami meghosszabbítja a készülék élettartamát.
3. Zárja el az üzemanyagcsapot (A7).
4. Csatlakoztassa le az akkumulátort (A2).
5. Cserélje le az olajat.
6. Cserélje ki a légszűrőt (A16).
7. Tisztítsa meg a készüléket, és takarja le védőhuzattal.
8. Normál használati helyzetben tegye egy tiszta, száraz és jól szellőző helyre.

7.1 Kisebb hibák diagnosztikája

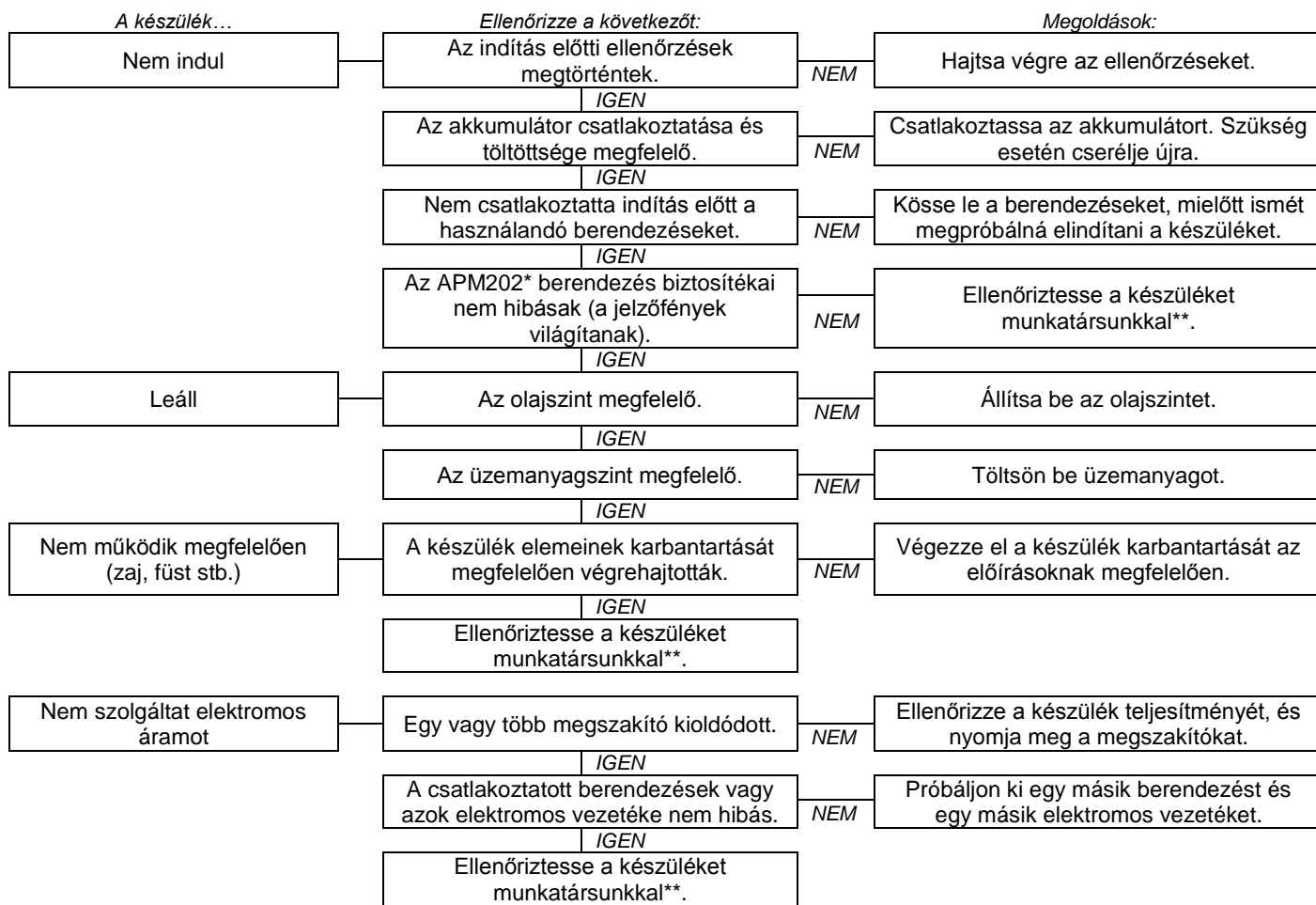

* ha van

** Franciaország esetén: 0 806 800 107 (alapdíjas telefonszám)

7.2 Generator Smart Care

Abban az esetben, ha a berendezés fel van szerelve „GS101-Generator Smart Care” opcióval (A19), a GSC101 Bluetooth egységben ki kell cserélni az elemeket, amikor a riasztás megjelenik a Generator Smart Care alkalmazásban (kb. kétévente).

1. Egy kis méretű csillagszavarrúzóval nyissa ki a ház fedelét,
2. Távolítsa el a használt elemeket, és adja le azokat megfelelő hulladékgyűjtő helyen az újrahasznosításuk érdekében,
3. Helyezzen be két új AAA elemet a megfelelő polaritás betartásával (+/-),
4. Zárja le az egység fedelét és óvatosan csavarozza vissza.



Fejezet.8 Muszaki specifikációk

8.1 Használati feltételek

A készülékek teljesítményadatai az ISO 8528-1 (2005) szabványban meghatározott feltételekre vonatkoznak:

Légköri nyomás: 100 kPa - Környezeti hőmérséklet: 25 °C (298 K) - Relatív páratartalom: 30%.

A készülékek teljesítménye 10 °C hőmérséklet-emelkedés esetén körülbelül 4%-kal, 100 m szintemelkedés esetén körülbelül 1%-kal csökken. A készülékek csak álló helyzetben működtethetők.

8.2 Az aggregátor teljesítménye (túlterhelés)

A készülék csatlakoztatása és működtetése előtt határozza meg a használni kívánt berendezésekhez szükséges elektromos teljesítményt (wattban)*. A megfelelő működés érdekében az egyszerre működtetett berendezések wattban kifejezett teljesítménye legyen:

- magasabb a készülék névleges teljesítményének 60%-ánál (fennáll az alulterhelés veszélye);
- alacsonyabb a készülék folyamatos működésekor jellemző névleges teljesítménynél (fennáll a túlterhelés veszélye).

Gyakori használat, illetve elhúzó alul- vagy túlterhelés esetén a készülék hatékonysága gyorsan romolhat. Az ebből eredő károkat a garancia nem fedezi.

*Ezt az elektromos teljesítményt általában a berendezések műszaki jellemzőinél vagy azonosítótábláján tüntetik fel. Bizonyos berendezések indításkor nagyobb teljesítményt igényelnek. Ez a szükséges minimális teljesítmény nem haladhatja meg a készülék maximális teljesítményét.

8.3 Az áramfejlesztő egység azonosítása

A készülék azonosítótáblája (lásd az ábrát) az egyik pánt belső felére vagy a vázszerkezetre van rögzítve.

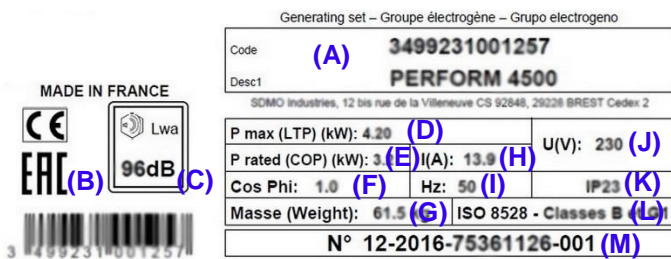

- (A): Modell
 (B): CE/EAC jelzés
 (C): Garantált hangteljesítményszint
 (D): Maximális teljesítmény
 (E): Névleges teljesítmény
 (F): Teljesítménytényező
 (G): Tömeg
 (H): Áramerősség
 (I): Frekvencia
 (J): Feszültség
 (K): Védelmi szint
 (L): Hivatkozási szabvány
 (M): Sorozatszám

Hibaelhárítás vagy cserealkatrészek igénylése esetén meg kell adni a sorozatszámokat. Az adatok megőrzése érdekében jegyezze fel a készülék és a motor sorozatszámát.

A készülék gyártási száma:	A motor márkája: (Pl. Kohler)	A motor sorozatszáma: (Pl. Kohler (SERIAL NO. 4001200908))
...../..... -

8.4 Muszaki adatok

Modell	DIESEL 4000 E XL C5	DIESEL 6000 E XL C5	DIESEL 6500 TE XL C5
Maximális teljesítmény	3400 W	4900 W	5200 W
Névleges teljesítmény	2720 W	4159 W	4159 W
Zajterhelés 1 m távolságban	92 dB(A)	93 dB(A)	93 dB(A)
Zajmérés bizonytalansága	0,69 dB(A)	0,69 dB(A)	0,69 dB(A)
Motortípus	KD350E_C5	KD15-440E_C5	KD15-440E_C5
Karbantartó készlet	RKDS1	RKDS1	RKDS1
Ajánlott üzemanyag	Gázolaj	Gázolaj	Gázolaj
Üzemanyagtartály térfogata	16 L	16 L	16 L
Ajánlott olaj	15W40	5W40	5W40
Olajteknő térfogata	1,20 L	1,50 L	1,50 L
Olajsint-ellenőrzés*	O	O	O
Egyenáram	X	X	X
Váltakozó áram	230V-11,8A	230V-18,1A	400V-6A
Megszakító(k)**	O	O	O
Csatlakozótípus	2 x 2P+T-230V-10/16A	1 x 2P+T-230V -10/16A /1 x 2P+T 230V-32A	1 x 2P+T 230V-10/16A /3P+T+N 400V-16A
Akkumulátor	A2	A2	A2
Méreték h x sz x m	81 x 55,5 x 59 cm	81 x 55,5 x 59 cm	81 x 55,5 x 59 cm
Tömeg (üzemanyag nélkül)	84 kg	103 kg	108 kg

o: tartozék x: nem lehetséges

*Olajsint-ellenőrző funkció: Ha nincs olaj az olajteknőben, vagy ha az olajnyomás alacsony, az olajsint-ellenőrző biztonsági rendszer automatikusan leállítja a motort, hogy megelőzze annak károsodását. Ebben az esetben – mielőtt más hibaforrást keresne – ellenőrizze az olajsintet, és szükség esetén állítsa be.

**Megszakító: Az aggregátor elektromos rendszerét egy vagy több hőmágneses, differenciális vagy hőmegszakító védi. Túlterhelés és/vagy rövidzárlat esetén az elektromos energiaellátás megszakadhat. Szükség esetén cserélje ki az áramfejlesztő egység megszakítóit azonos névleges értékekkel és karakterisztikával rendelkező megszakítókra.

8.5 Ajánlott üzemanyag minősége

A következő előírásoknak nem megfelelő üzemanyag használata visszafordíthatatlan károkat okoz, melyeket a garancia nem fedez:

- Tisztaság és minőség: Ügyeljen arra, hogy a használt gázolaj ne tartalmazzon vizet, valamint tiszta és új (ne lejárt vagy szennyezett) legyen.
- Specifikációk: ASTM D975 – 1D vagy 2D, EN590 vagy azzal egyenértékű.
- Ha a külső hőmérséklet 0 °C alatti: használjon speciális üzemanyagot (tájékoztatásért forduljon munkatársunkhoz).

Erősen ajánlott a készülék teljes élettartama alatt ugyanazt a típusú üzemanyagot használni. Ha a készüléket ritkábban (kevesebb, mint havi 1 alkalommal) használja, minden alkalommal új üzemanyagot használjon, vagy töltsön stabilizáló adalékot az üzemanyagtartályba.

8.6 EU-megfelelőségi nyilatkozat

Az SDMO Industries (270 rue de Kerervern, 29490 GUIPAVAS / CS 40047, 29801 BREST CEDEX 9 – Franciaország) felelőssége tudatában kijelenti, hogy az alábbi áramfejlesztő egységek:

A berendezés neve:	Gyártó:	Megnevezés:	Típus:	Sorozatszám:
Áramfejlesztő egység	KOHLENER-SDMO	DIESEL 4000 E XL C5	3499231004302	09-2019-00000000-000 > 52-2026-99999999-999
		DIESEL 6000 E XL C5	3499231004333	
		DIESEL 6500 TE XL C5	3499231003763	

- Megfelelnek a kiteszűltégű berendezésekről szóló **2014/35/EU** (2014. február 26.) irányelvben meghatározott biztonsági céloknak az EN 60204-1:2006 (AMD 1 2006, COR 2010) harmonizált szabvány alkalmazásával
- Teljesítik az alábbi irányelvek előírásait:
 - Gépekről szóló **2006/42/EK** (2006. május 17.) irányelv az EN ISO 8528-13:2016 harmonizált szabvány alkalmazásával
 - Az elektromágneses összeférhetőségről szóló **2014/30/EU** (2014. február 26.) irányelv a következő harmonizált szabványok alkalmazásával: EN 60034-1: 2010 (COR 2010) / EN 61000-6-1: 2007 / EN 61000-6-2: 2005 (COR 2005) / EN 61000-6-3: 2007 (AMD1 2011, AMD1/COR 12) / EN 55011: 2009 (AMD 1 2010)
 - Az egyes veszélyes anyagok elektromos és elektronikus berendezésekben való alkalmazásának korlátozásáról szóló **2011/65/EU** (2011. június 8.) irányelv a következő szabvány alkalmazásával: EN IEC 63000 : 2018

Ez a berendezés nem használható a hangátvitelt jelentősen tompító környezetben kívül (a kipufogógázokat ki kell vezetni, és gondoskodni kell a megfelelő szellőzésről úgy, hogy az ne zavarja a közelben tartózkodó személyeket és állatokat).

A műszaki dokumentáció összeállítására és őrzésére jogosult személy neve és címe:

L. ANDRIEUX, 270 rue de Kerervern, 29490 GUIPAVAS / CS 40047, 29801 BREST CEDEX 9 – Franciaország.
GUIPAVAS, 08/2020

L. ANDRIEUX
Elnök, SDMO Industries



JÓTÁLLÁS

A készülékre az *SDMO Industries* jótállást vállal – melyet a készüléket értékesítő forgalmazó érvényesít – az alábbiak szerint:

IDŐTARTAM:

A készülékre vonatkozó garancia időtartama a vásárlástól számított 36 hónap vagy 2000 üzemóra (amelyik érték hamarabb bekövetkezik). Ha a készüléken nem található óraszámoló, napi nyolc (8) üzemórával kell számolni.

A GARANCIA ÉRVÉNYESÍTÉSÉNEK FELTÉTELEI:

A garancia kezdete az a dátum, amikor az első felhasználó megvásárolja a készüléket. Ha az első felhasználó ingyen továbbadja vagy értékesíti a készüléket, annak garanciája is az új tulajdonoshoz kerül. A garancia eredeti időtartama marad érvényben, ennek meghosszabbítása nem lehetséges.

Garanciális igény érvényesítéséhez be kell mutatni a vásárlást igazoló számlát, amelyen szerepel a vásárlás dátuma, a készülék típusa, a sorozatszám, valamint a forgalmazó neve, címe és bélyegzője. Az *SDMO Industries* fenntartja a jogot a garanciális javítás megtagadására, amennyiben nem áll rendelkezésre a készülék megvásárlásának helyét és dátumát igazoló dokumentum. A garancia az *SDMO Industries* műhelyében végzett szakértői vizsgálat során hibásnak ítélt készülék vagy annak alkatrészeinek javítására, cseréjére vonatkozik. Az *SDMO Industries* fenntartja magának a jogot a készüléket alkotó berendezések módosítására annak érdekében, hogy megfeleljen a kötelezettségeinek. A garanciálisan cserélt készülék vagy annak alkatrésze(i) az *SDMO Industries* tulajdonába kerül(nek).

KORLÁTOZOTT GARANCIA:

A garancia az *SDMO Industries* által összeállított dokumentáció szerint telepített, használt és karbantartott áramfejlesztő egységekre vonatkozik azok működési rendellenessége esetén, amennyiben ennek oka tervezési, gyártási vagy alapanyaggal kapcsolatos hiba. Az *SDMO Industries* nem vállal garanciát a speciális célokra használt készülék megfelelő teljesítményéért, illetve működéséért és megbízhatóságáért. Az *SDMO Industries* semmilyen esetben sem tehető felelőssé a nem vagyoni károkért – függetlenül attól, hogy azok anyagi kárból következtek-e –, mint például: üzemeltetési veszteség, a készülék leállításából adódó költségek és kiadások stb. A garancia kizárólag a készülék vagy annak alkatrészének javítására vagy cseréjére vonatkozik, a fogyóeszközök kivételével. Ennek megfelelően a garancia fedezi a munkadíjat és az alkatrészek költségét, azonban a szállítási költségeket nem. A készülék vagy annak alkatrészének az *SDMO INDUSTRIES* vagy hivatalos képviselőjének műhelyébe történő szállításával járó költségek az ügyfelet terhelik; míg a visszaküldés költségét az *SDMO Industries* állja. Érvénytelen garancia esetén a teljes szállítási költséget az ügyfél állja.

A GARANCIA KIZÁRÁSA:

A garancia érvénytelen az alábbi esetekben: a készülék szállításából adódó károk; hibás, illetve az *SDMO Industries* ajánlásainak és/vagy a műszaki, biztonsági előírásoknak nem megfelelő telepítés; az ajánlásoknak nem megfelelő termékek, összetevők, alkatrészek, üzemanyag vagy kenőanyag használata; a készülék helytelen vagy rendellenes használata; a készülék vagy alkatrészének módosítása vagy átalakítása az *SDMO Industries* engedélye nélkül; a készülék vagy alkatrészének szokásos mértékű elhasználódása; hanyagságból, illetve a készülék ellenőrzésének, karbantartásának vagy tisztításának hiányából adódó kár; vis maior esete, előre nem látható körülmény vagy külső tényezők (természeti katasztrófa, tűzeset, ütközés, árvíz, villámcsapás stb.) okozta károk; a nem megfelelő töltöttségű készülék használata; a készülék nem megfelelő körülmények között történő tárolása. Az alábbi alkatrészekre a garancia nem vonatkozik: indítórendszerek (akkumulátorok, indítómotorok), védőburkolatok, szűrők, csövek és tömlők, tömítések, szíjak, relék, biztosítékok, megszakítók, lámpák, kapcsolók, valamint minden fogyóeszköz és kopó alkatrész.

A GARANCIA ÉRVÉNYESÍTÉSÉNEK MÓDJAI:

A garanciát a készüléket értékesítő forgalmazó érvényesíti. Kérjük, hogy a vásárlást igazoló számlával forduljon a forgalmazóhoz, illetve adott esetben az *SDMO Industries* vevőszolgálatához, ahol érdeklődhet a garancia érvényesítésének feltételeiről.

Elérhetőségek: *SDMO Industries*, 270 rue de Kerervern – 29490 GUIPAVAS / CS 40047- 29801 BREST CEDEX 9 –
Tel.: (Franciaország) 0 806 800 107 (alapdíjas telefonszám) – Fax: +33 298 416 307.

TÖRVÉNYBEN ELŐÍRT JÓTÁLLÁS

Tájékoztatás a fogyasztónak, mely alatt értünk minden olyan természetes személyt, aki olyan célból jár el, amely kívül esik saját szakmája, üzleti tevékenysége vagy foglalkozása körén.

Az *SDMO Industries* felelősséget vállal a készülék megfelelőségi hibáiért a fogyasztóvédelmi törvénykönyv L. 211-4. és azt követő cikkeinek értelmében, valamint az értékesített termék rejtett hibáiért a polgári törvénykönyv 1641. és azt követő cikkeinek értelmében. A megfelelőségi garancia értelmében:

- A törvényben előírt megfelelőségi garancia érvényesítésére a készülék átvételétől számítva 2 év áll rendelkezésre.
- A fogyasztóvédelmi törvénykönyv L. 211-9. cikkében foglaltak szerint a fogyasztó választhat a készülék javítása és cseréje között.
- A fogyasztó a fogyasztási cikk átvételétől számított 6 hónapon belül nem köteles igazolni a készülék megfelelőségi hibáját. 2016. március 18-tól ez az időszak 24 hónapra módosul (a használt cikkek kivételével).

A törvényben előírt megfelelőségi garancia az *SDMO Industries* által vállalt kereskedelmi garanciától függetlenül érvényes.

A garancia a készülék rejtett hibáira is érvényes a polgári törvénykönyv 1641. cikkében foglaltak szerint. A készülék rejtett hibája esetén, amelyet igazolni kell, a polgári törvénykönyv 1644. cikkében foglaltak értelmében a fogyasztó választhat a vásárlás visszavonása és a csökkentett eladási ár között.

A fogyasztóvédelmi törvénykönyv cikkei

L211-4. cikk

Az eladó köteles a fogyasztónak az adásvételi szerződésnek megfelelő fogyasztási cikket átadni, és vállalni a felelősséget a fogyasztási cikk átvételekor meglévő megfelelőségi hibákért. Az eladó felelős továbbá a csomagolásból, valamint az össze- és beszerelési utasításokból adódó megfelelőségi hibákért, amennyiben e felelősségét az adásvételi szerződés kimondja, vagy e tevékenységeket az ő felelőssége alatt végezték.

L211-5. cikk

Az adásvételi szerződésnek történő megfelelés érdekében a fogyasztási cikkek:

1. meg kell felelnie azon céloknak, melyekre a hasonló fogyasztási cikkeket szokásosan használják, és adott esetben:

- meg kell felelnie az eladó által adott leírásnak, és rendelkeznie kell az eladó által a fogyasztónak bemutatott próba vagy minta tulajdonságaival;
- rendelkeznie kell azokkal a jellemzőkkel, amelyeket a vásárló ésszerűen elvárhat az eladó, a gyártó vagy annak képviselője által nyilvánosan tett – különösen a reklámozás során vagy a címkén megjelenő – kijelentésekre tekintettel;

2. rendelkeznie kell a felek által egymással egyetértésben meghatározott jellemzőkkel, vagy alkalmasnak kell lennie a vásárló által meghatározott sajátos célra, melyet a fogyasztó az eladó tudomására hozott, és az eladó elfogadott.

L211-12. cikk

A megfelelőségi hibából következő eljárás joga a használati cikk átvételétől számított két év elteltével elévül.

L.211-16. cikk

Amennyiben a vásárló az ingóság megvásárlásakor vagy javításakor induló garanciális időszak alatt garanciális helyreállítást kér az eladótól, a garanciális időszak meghosszabbodik azzal az időtartammal, amíg az áru a javítás miatt nem használható, amennyiben ez utóbbi időtartam meghaladja a hét napot. Ez az időszak akkor kezdődik, amikor a vásárló kéri az eladó beavatkozását, illetve amikor átadja javításra a szóban forgó fogyasztási cikket, amennyiben az átadás a beavatkozás kérésénél hamarabb történik.

A polgári törvénykönyv cikkei

1641. cikk

Az eladó köteles garanciát vállalni az értékesített termék azon rejtett hibáira, melyek miatt a termék alkalmatlan arra a használatra, amelyre szánják, vagy melyek olyan mértékben korlátozzák a termék kívánt célra történő használatát, hogy e tény ismeretében a vásárló nem vagy csak alacsonyabb áron vásárolta volna meg a terméket.

1648. cikk 1. bekezdés

A visszavételre okot adó hibából adódó eljárást a vásárlónak a hiba felfedezésétől számított két éven belül el kell indítania.

Capitolul 1.	CUPRINS Introducere	Capitolul 5.	Generator de întreținere
Capitolul 2.	Instrucțiuni și reguli de siguranță (protecția persoanelor fizice)	Capitolul 6.	Transport și depozitare a generatorului
Capitolul 3.	Grip generator	Capitolul 7.	Rezoluția de probleme minore
Capitolul 4.	Utilizarea generatorului	Capitolul 8.	Specificații tehnice
		Capitolul 9.	Condiții de garanție

Capitolul 1. Introducere

ATENȚIE	Daune materiale Înainte de orice utilizare, citiți cu atenție acest manual și instrucțiunile de siguranță furnizate împreună cu acesta. Păstrați-le pe toată durata de viață a aparatului și respectați cu strictețe indicațiile de siguranță, de utilizare și de întreținere care sunt indicate în acestea.
	

Informațiile conținute în acest manual au ca bază datele tehnice disponibile în momentul imprimării (fotografiile reprezentate în acest manual nu au nicio valoare contractuală). Din dorința de a îmbunătăți permanent calitatea produselor noastre, aceste date pot fi modificate fără înștiințare prealabilă. Furnizăm, prin simplă solicitare pe site-ul nostru internet, instrucțiunile noastre originale în franceză.

În acest manual, pericolele sunt reprezentate prin următoarele două simboluri:







 PERICOL	RISC PENTRU SĂNĂTATEA PERSOANELOR EXPUSE PERICOL DE MOARTE (dacă este cazul) Indică un pericol iminent care poate provoca un deces sau o rănire gravă. Nerespectarea instrucțiunii indicate poate antrena consecințe grave pentru sănătatea și viața persoanelor expuse.
[Pictogramă (pictograme) corespunzătoare]	

ATENȚIE	Daune materiale [Echipament care prezintă riscuri] Indică o situație riscantă. Nerespectarea instrucțiunii indicate poate provoca răni ușoare persoanelor expuse sau daune materiale.
	

Capitolul 2. Instrucțiuni și reguli de siguranță (protecția persoanelor fizice)

Instrucțiunile și regulile de siguranță trebuie citite cu atenție și respectate obligatoriu pentru a nu pune în pericol viața sau sănătatea persoanelor. Dacă aveți nelămuriri în ceea ce privește aceste instrucțiuni, apălați la cel mai apropiat agent.

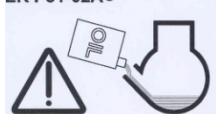
2.1 Semnificația pictogramelor prezente pe grupul electrogen

 PERICOL	 PERICOL: risc de electrocutare	 ÎMPĂMÂNTARE	 PERICOL: risc de arsuri	 Înainte de fiecare pornire, verificați nivelul de ulei.
				PERICOL: 1 - Consultați documentația livrată împreună cu aparatul. 2 - Emisie de gaze de eșapament toxice. Nu folosiți într-un spațiu închis sau prost ventilat. 3 - Opriti aparatul înainte de a efectua umplerea cu carburant.

2.2 Instrucțiuni generale

Nu lăsați alte persoane să utilizeze aparatul fără să le fi furnizat anterior instrucțiunile necesare. Nu lăsați copiii să atingă aparatul chiar și atunci când este oprit și evitați pornirea aparatului în prezența animalelor (frică, agitație etc.).



În toate cazurile, respectați reglementările locale în vigoare cu privire la utilizarea aparatelor. Gazele de eșapament, carburantul și uleiul sunt produse toxice, luați toate măsurile de protecție necesare.

2.3 Instrucțiuni pentru protecția mediului

Evacuați uleiul de motor într-un recipient prevăzut în acest scop: nu evacuați și nu aruncați niciodată uleiul de motor pe sol. Pe cât posibil, evitați reverberația sunetelor pe pereți sau pe alte construcții (amplificarea volumului).



În cazul utilizării aparatului în zone împădurite, cu mărăcini sau pe terenuri cu ierburi și dacă toba de eșapament nu este echipată cu o apărătoare de scântei, îndepărtați mărăcini pe o zonă destul de largă și fiți foarte atenți ca scântele să nu provoace un incendiu. Atunci când aparatul este scos din uz (la sfârșitul duratei de viață a produsului), duceți-l la un punct de colectare a deșeurilor.

2.4 Riscuri legate de gazele de eșapament

 PERICOL	RISC DE INTOXICARE PERICOL DE MOARTE
	Oxidul de carbon prezent în gazele de eșapament prezintă pericol de moarte dacă procentul concentrației din aerul respirat este prea mare. Folosiți întotdeauna aparatul într-un loc bine aerisit, unde gazele nu se vor putea acumula.

Din motive de siguranță și pentru buna funcționare a aparatului, este indispensabilă o bună aerisire (risc de intoxicare, de supraîncălzire a motorului și de accidente sau de daune la materialele și bunurile înconjurătoare). Dacă este necesară efectuarea unei operații în interiorul unei clădiri, evacuați obligatoriu gazele de eșapament la exterior și prevedeați o aerisire adecvată astfel încât persoanele sau animalele prezente să nu fie afectate.

2.5 Riscuri de incendiu



 PERICOL	RISC DE INCENDIU PERICOL DE MOARTE
	Nu porniți niciodată aparatul în medii care conțin produse explozive (riscuri de scântei). Îndepărtați orice produs inflamabil sau exploziv (benzină, ulei, lavetă etc.) în momentul funcționării aparatului. Nu acoperiți niciodată aparatul cu un material oarecare în timpul funcționării lui sau imediat după oprirea lui: așteptați întotdeauna ca motorul să se răcească (minimum 30 de min).

2.6 Riscuri de arsuri

ATENȚIE	
	Înainte de orice intervenție, așteptați răcirea aparatului (minim 30 de minute).

În timpul funcționării și imediat după oprire, uleiul cald, motorul și toba de eșapament pot provoca arsuri în caz de contact.

2.7 Riscuri de electrocutare

 PERICOL	RISC DE ELECTROCUTARE PERICOL DE MOARTE
	Aparatele transmit curent electric în timpul utilizării lor, respectați legislațiile în vigoare și recomandările de instalare și de utilizare enunțate în acest manual. Dacă aveți dubii la instalare, apălați la cel mai apropiat agent. Nu conectați aparatul direct la alte surse de putere (de exemplu, rețea publică de distribuție); instalați un inversor de surse. Nu atingeți niciodată cabluri neizolate sau conexiuni debransate. Nu manipulați niciodată un aparat cu mâinile sau picioarele umede. Nu expuneți niciodată utilajul la stropiri cu lichid sau la intemperii, și nu-l așezați pe un sol umed.

2.7.1 Instalație temporară sau semi-temporară (șantier, spectacol, târguri etc.)

A - Dacă, la livrare, aparatul nu este echipat cu un dispozitiv de protecție diferențială integrat (versiune standard cu neutru, izolat la borna de împământare a aparatului):

- Utilizați un dispozitiv diferențial calibrat de 30 mA la ieșirea din fiecare priză electrică a aparatului (plasați fiecare dispozitiv la mai puțin de 1 m de aparat, protejându-l de intemperii).
- În cazul utilizării ocazionale a unuia sau a mai multor echipamente mobile sau portative, împământarea aparatului nu este necesară.

B - Dacă, la livrare, aparatul este echipat cu un dispozitiv de protecție diferențială integrat (versiune cu neutru, alternator conectat la borna de împământare a aparatului – pentru o utilizare în schemă TN sau TT):

- Racordarea aparatului la masă: fixați un cablu din cupru de 10 mm² la borna de împământare a aparatului (A1) și un pilon de împământare din oțel galvanizat introdus 1 metru în sol.

2.7.2 Instalație fixă sau defecțiune a rețelei

În cazul alimentării unei instalații fixe (de rezervă, pentru a remedia o defecțiune a rețelei electrice de exemplu), racordarea electrică a aparatului trebuie realizată de un electrician calificat, respectând reglementarea aplicabilă în locurile instalării. Aparatele nu sunt prevăzute pentru a fi racordate direct la o instalație (risc de electrocutare sau de daune materiale).

A - Dacă, la livrare, aparatul nu este echipat cu un dispozitiv de protecție diferențială integrat (versiune standard cu neutru, izolat la borna de împământare a aparatului):

- Utilizați un inversor de sursă.
- Nu este necesară împământarea aparatului.

B - Dacă, la livrare, aparatul este echipat cu un dispozitiv de protecție diferențială integrat (versiune cu neutru, alternator conectat la borna de împământare a aparatului – pentru o utilizare în schemă TN sau TT):

- Utilizați un inversor de sursă.
- Racordarea aparatului la masă: fixați un cablu din cupru de 10 mm² la borna de împământare (A1) a aparatului și un pilon de împământare din oțel galvanizat introdus 1 metru în sol.

2.7.3 Aplicație mobilă

Aparatele sunt prevăzute să funcționeze în mod staționar. Acestea nu pot fi instalate pe un vehicul sau alt echipament mobil fără să fi fost efectuat un studiu care să ia în calcul diferențele specificității de instalare și de utilizare a aparatului. Orice utilizare în mișcare este interzisă. Dacă împământarea nu este posibilă, racordați borna de împământare a aparatului (A1) la masa vehiculului.

2.7.4 Racordarea și alegerea cablurilor



Pentru toate racordările, folosiți cablu cu izolație din cauciuc, flexibil și rezistent, conform normei IEC 60245-4 sau cabluri echivalente și aveți grijă să fie mereu în stare perfectă. Nu utilizați decât un singur aparat electric din clasa I prin priza electrică și racordați-l cu ajutorul unui cablu echipat cu un conductor de protecție PE (verde și galben); acest conductor de protecție nu este necesar pentru utilajele din clasa II. Respectați secțiunile și lungimile recomandate în acest tabel în momentul instalării sau în cazul folosirii prelungitoarelor electrice.

Tipul echipamentului:		Monofazat						Trifazat			
Tip de priză a aparatului:		10 A		16 A		32 A		10 A		16 A	
Secțiune recomandată a cablului:		mm ²	AWG	mm ²	AWG	mm ²	AWG	mm ²	AWG	mm ²	AWG
Lungimea cablului utilizat	0 - 50 m	4	10	6	9	10	7	1,5	14	2,5	12
	51 - 100 m	10	7	10	7	25	3	2,5	12	4	10
	101 - 150 m*	10	7	16	5	35	2	4	10	6	9

*Această lungime a cablului este lungimea maximă admisă, ea nu trebuie depășită.

Mod de montare = cabluri pat de cabluri sau tabletă neperforată / Cădere de tensiune admisibilă = 5% / Multiconductori / Tip de cablu PVC 70 °C (de exemplu, H07RNF) / Temperatură ambiantă =30 °C.

2.8 Riscuri de pierdere a auzului



 PERICOL	RISC DE PIERDERE A AUZULUI În momentul funcționării aparatului, purtați obligatoriu protecții auditive adecvate.
	

2.9 Riscuri în timpul operațiilor de manipulare, de utilizare și de întreținere



Din motive de siguranță, toate operațiile trebuie efectuate de personal care deține competențele necesare și este echipat cu un dispozitiv adecvat. Întreținerea trebuie realizată în mod regulat și conștient, prin folosirea numai a pieselor originale. Este obligatoriu să purtați mănuși.



Precauții la manipularea produselor petroliere:

 PERICOL	RISC DE INTOXICAȚIE SAU DE EXPLOZIE Respectați reglementările locale în vigoare referitoare la manipularea produselor petroliere. Efectuați umplerea aparatului oprit cu motorul rece. Este interzisă apropierea cu o flacără sau provocarea scânteilor, fumatul sau telefonatul în timpul umplerii rezervorului. După umplere, verificați întotdeauna dacă bușonul rezervorului este închis corect. Curățați orice urmă de carburant cu o lavetă curată și așteptați disiparea vaporilor înainte de a porni aparatul. Atunci când carburantul este expus timp de mai multe ore la o temperatură ridicată (de exemplu, bidoanele sau grupul electrogen dintr-un autovehicul parcat pe sol), se pot elimina vapori nocivi, care pot provoca risc de intoxicare sau stări de amețeală. Fluidele folosite de aparate, precum uleiuri și carburanți, sunt produse periculoase. Nu inhalați și nu înghițiți, evitați orice contact prelungit sau repetat cu pielea.
	

Precauții la manipularea bateriilor:

 PERICOL	RISC DE INTOXICAȚIE SAU DE EXPLOZIE Urmați recomandările producătorului bateriei. Utilizați numai scule izolate. Țineți-o departe de flăcări sau de un foc. Aerisiți întotdeauna corespunzător în timpul încărcării.
	

3.1 Legenda de ilustrații

Ilustrațiile de pe copertă permit reperarea diferitelor elemente ale aparatului. Procedurile din manual trimit la aceste repere cu ajutorul literelor și numerelor: „A1” va trimite de exemplu la reperul 1 din figura A.

Bornă de împământare	A1	Electrovană	A9	Filtru de aer	A16
Baterie	A2	Demaror cu cablu înfășurat	A10	Moletă	D1
Jojă de ulei	A3-B1	Prize electrice	A11	Capac filtru de aer	D2
Limită superioară a jojei	B2	Levier de oprire	A12	Piuliță fluture	D3
Limită inferioară a jojei	B3	Bușon de golire a uleiului	A13-B4	Element din hârtie	D4
Bușon de umplere cu ulei	A4	Filtru de ulei	A14-B6	Garnitură din cauciuc	D5
Indicator de nivel de carburant	A5	Șurubul filtrului de ulei	B5	Tobă de eșapament	A17
Bușonul rezervorului de carburant	A6	Filtru de carburant	A15-C1	Disjunctoare	A18
Robinet de carburant	A7	Colier de fixare a filtrului de carburant	C2	GSC101-Generator Smart Care	A19
Cheie	A8	Șurub al colierului de întreținere a filtrului de carburant	C3		

Aparatul poate fi dotat cu opțiunea „GS101-Generator Smart Care” option (A19): unitatea Bluetooth GSC101 transmite unei aplicații comanda de instalare pe telefonul dumneavoastră mobil a tuturor informațiilor utile aferente aparatului cum ar fi, de exemplu, datele scadente ale operațiilor de întreținere, asistență pentru operațiile de mentenanță, harta distribuitorilor autorizați pentru a obține orice de piesă de schimb de care aveți nevoie.



3.2 Punerea în funcțiune

La primirea și la punerea în funcțiune a aparatului:

1. Verificați dacă echipamentul este în stare bună și comanda este integrală.
2. Dacă aparatul este prevăzut cu o flanșă de transport, scoateți-o.
Flanșa de transport este o placă metalică situată sub motor, lângă borna de împământare. Deși este utilă în cazul transportului, aceasta împiedică utilizarea în mod optim a aparatului (produce zgomote, vibrații). Pentru a o demonta: ridicați ușor aparatul și așezați-l pe o cală, apoi scoateți piulița (1) și flanșa (2).
3. Verificați nivelurile de ulei și carburant și faceți plinul dacă este necesar.
4. Dacă este cazul, conectați bateria începând cu borna pozitivă.
Respectați polaritățile bornelor bateriei la conectare: o inversare poate antrena deteriorări grave ale echipamentului electric.

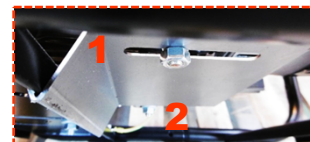

Anumite aparate necesită o perioadă de rodaj; pentru mai multe informații, contactați cel mai apropiat agent.

3.3 Instalați bateria

1. Racordați firul roșu la borna pozitivă (+) a bateriei (A2).
2. Racordați firul negru la borna negativă (-) a bateriei.

3.4 Conectați Generator Smart Care

Aparatul poate fi dotat cu opțiunea „GS101-Generator Smart Care” (A19):

1. Fixați unitatea Bluetooth GSC101 la aparat.
2. Descărcați și instalați aplicația gratuită Generator Smart Care* pe un telefon mobil sau pe o tabletă.
3. Creați un cont.
4. Activați funcția Bluetooth a telefonului sau a tabletei.
5. Respectați instrucțiunile aplicației pentru a asocia telefonul sau tableta la unitatea Bluetooth GSC101.

Aplicația Generator Smart Care afișează toate informațiile utile aferente aparatului, de exemplu, alerte și mementouri pentru datele scadente ale operațiilor de întreținere, asistență pentru operațiile de mentenanță, harta distribuitorilor autorizați pentru a obține orice de piesă de schimb de care aveți nevoie.

*Disponibilă gratuit în App Store și Google Play (cu excepția costurilor de conectare aplicate de operatorul de telefonie).

Capitolul 4. Utilizarea generatorului

Înainte de orice utilizare a aparatului:

1. Controlați instalarea corespunzătoare a aparatului și verificați dacă acesta este gata de pornire.
2. Asigurați-vă că ați înțeles ansamblul de proceduri privind utilizarea.
Pentru a opri aparatul în regim de urgență, rotiți cheia în poziția „OFF” (OPRIT) și, dacă există în dotare, închideți robinetul (robinetii) de carburant.

4.1 Alege unde să utilizeze

 PERICOL	PERICOL DE INTOXICARE – MONOXID DE CARBON PERICOL DE MOARTE Monoxidul de carbon este invizibil, inodor și nu este iritant, putând fi mortal în mai puțin de o oră. Folosiți întotdeauna aparatul într-un loc bine aerisit, unde gazele nu se vor putea acumula. În caz de dureri de cap, grețuri sau vomă: opriți imediat aparatul, aerisiți, evacuați și apelați serviciul de prim ajutor.

1. Alegeți un loc curat, aerisit și ferit de intemperii.
2. Așezați aparatul pe o suprafață plană și orizontală, suficient de rezistentă pentru ca acesta să nu se afunde.
Aparatele sunt prevăzute să funcționeze în mod staționar: Acestea nu pot fi instalate pe un vehicul sau alt echipament mobil fără să fi fost efectuat un studiu care să ia în calcul diferitele specificități de utilizare a aparatului.
3. Asigurați-vă că înclinarea aparatului, în fiecare sens, nu depășește 10°.

4.2 starea generală a Verificați bun (hardware-ul flexibil,)

Înainte de fiecare pornire și după fiecare utilizare, inspectați ansamblul aparatului pentru a preveni orice pană sau deteriorare.

1. Verificați dacă aparatul este curat, în special în zonele de admisie a aerului (priza de aer a motorului, orificiile de aerisire, filtrul de aer etc.).
2. Controlați ansamblul conductelor și furtunurilor flexibile ale aparatului pentru a vă asigura de starea corespunzătoare a acestora și de absența scurgerilor.
Înlocuirea conductelor sau a furtunurilor flexibile trebuie efectuată de un specialist, consultați agentul cel mai apropiat.
3. Strângeți la loc toate șuruburile care au joc.
Strângerea șuruburilor de chiulasă trebuie efectuată de un specialist, consultați agentul cel mai apropiat.

4.3 Verificați nivelul uleiului și completați

1. Dacă aparatul a fost utilizat, lăsați-l să se răcească timp de cel puțin 30 de minute.
2. Scoateți joja de nivel de ulei (A3-B1) și ștergeți-o.
3. Puneți la loc joja de nivel de ulei, apoi scoateți-o din nou.
4. Verificați vizual nivelul, acesta trebuie să fie situat între limita superioară (B2) și limita inferioară a jojei (B3).
Dacă nivelul de ulei este prea scăzut: deschideți bușonul de umplere cu ulei (A4), completați cu ajutorul unei pâlnii, apoi reînchideți bușonul de umplere cu ulei.
Dacă nivelul de ulei este prea ridicat: cu ajutorul unui recipient adecvat, efectuați o golire parțială.
5. Verificați din nou nivelul, apoi puneți la loc joja de nivel de ulei.
6. Ștergeți excesul de ulei folosind o lavetă curată și verificați absența scurgerii.

4.4 Verificați nivelul de combustibil și de sus în sus

Verificați vizual nivelul de carburant cu ajutorul indicatorului de nivel de carburant (A5). Dacă este necesar, faceți plinul:

1. Efectuați umplerea aparatului oprit cu motorul rece.
2. Desfiletați bușonul rezervorului de carburant (A6).
3. Cu ajutorul unei pâlnii, umpleți rezervorul de carburant având grijă să nu vărsați.
Nu umpleți prea mult rezervorul (nu trebuie să existe carburant în gulerul de umplere).
4. Reînfiletați bușonul rezervorului de carburant.
5. Ștergeți orice urmă de carburant folosind o lavetă curată.

4.5 Porniți generatorul

După terminarea verificărilor cotidiene și după citirea cu atenție a instrucțiunilor și regulilor de siguranță:

1. Deschideți robinetul de carburant (A7).
2. Rotiți cheia (A8) în poziția "B", apoi "C".
Aparatul pornește.

4.5.1 Porniți generatorul

Dacă pornirea electrică nu funcționează, porniți manual aparatul:

1. Deschideți robinetul de carburant (A7).
2. Rotiți cheia de pornire și de oprire (A8) în poziția "B".
3. Acționați electrovana (A9, I).
4. Trageți încet mânerul demarorului cu cablu înfășurat (A10), până când se simte o oarecare rezistență, apoi lăsați-l să revină lent la normal.
5. Trageți cu putere și rapid mânerul demarorului cu cablu înfășurat, apoi lăsați-l să revină lent la normal.
Dacă aparatul nu a pornit, repetați operația până când pornește motorul.
6. Așteptați ca temperatura motorului să înceapă să crească înainte de a utiliza aparatul.
7. Acționați electrovana (O).

4.6 Utilizați energia electrică furnizată

1. Permiteți stabilizarea vitezei și creșterea temperaturii aparatului (aproximativ 3 - 5 min.).
2. Branșați echipamentele de utilizat la prizele electrice (A11) ale aparatului.

Numai pentru Franța: Aparatele noastre sunt echipate cu prize al căror contact de nul se face prin lamele laterale. În cazurile excepționale, în care echipamentele dumneavoastră sunt dotate numai cu împământare prin pin, utilizați un adaptor. După utilizare, debranșați întotdeauna adaptorul și depozitați-l cu atenție într-un loc ferit de umiditate. Aveți grijă întotdeauna să închideți la loc capacul prizelor aparatului: risc de deteriorare (pierderea etanșeității).



Împământare prin pin. Utilizați adaptorul.



Împământare prin lamele laterale: OK.

4.7 Opriți generatorul

1. Debranșați prizele electrice (A11) având grijă să închideți capacul prizelor aparatului.
2. Lăsați aparatul să se rotească în gol timp de 1 sau 2 min.
3. Aduceți din nou cheia în poziția « A » (A8).
În cazul defecțiunii cheii, opriți aparatul acționând asupra manetei de oprire (A12).
4. Închideți robinetul de carburant (A7).
5. Asigurați ventilarea corespunzătoare a aparatului și, pentru a evita orice risc de incendiu, așteptați până acesta se răcește complet înainte de a-l acoperi și de a-l depozita.
Chiar și după oprire, motorul continuă să degaje căldură.

Capitolul 5. Generator de întreținere

Ca măsură de siguranță, întreținerea aparatului trebuie efectuată în mod regulat și conștient de către persoane care au experiența necesară și dotate cu scule adecvate, în vederea respectării reglementărilor în vigoare. Operațiile de întreținere care trebuie realizate sunt descrise în tabelul de întreținere. Frecvența lor este dată cu titlu informativ și pentru aparate care funcționează cu carburant și ulei conforme specificațiilor oferite în acest manual. Scurtați termenii scadente de întreținere în funcție de condițiile de utilizare a aparatului și de necesități. Garanția este exclusă în special dacă întreținerea aparatului nu este efectuată corect.

5.1 Utilitate Reminder

O întreținere regulată și bine efectuată este un garant de securitate și de performanță. **Uleiul, elementele filtrante și, dacă este cazul, bujia de aprindere sunt consumabile a căror stare corespunzătoare condiționează buna funcționare a aparatului. Înlocuiți-le în mod regulat și oricât de des este necesar (referința kiturilor de întreținere gata de utilizare este indicată în tabelul de caracteristici tehnice, dacă este cazul).** Garanția este exclusă în special în cazul nerespectării recomandărilor de întreținere. Pentru orice întrebare sau operație specială, apălați la agentul cel mai apropiat, acesta vă va putea sfătui și vă va ajuta la depanare.

5.2 Întreținere scadențar

Frecvența operațiilor de întreținere este dată cu titlu informativ și pentru aparate care funcționează cu carburant și ulei în conformitate cu specificațiile oferite în acest manual. Scurtați termenii scadente de întreținere în funcție de condițiile de utilizare a aparatului și de necesități. Efectuați operațiile de întreținere la datele indicate chiar dacă numărul de ore de funcționare nu a fost atins. **Garanția este exclusă în special dacă întreținerea aparatului nu este efectuată corect.**

Operație de efectuat :		După		În ore sau în lună/an, în funcție de prima dată indicată		
		5 ore	3 luni/ 50 de ore	La fiecare 6 luni/ 100 de ore	La fiecare 2 ani/ 200 de ore	La fiecare 2 ani/ 500 de ore
Aparat	Curățați aparatul		X	X	Revizie generală efectuată de către unul dintre agenții noștri. Franța: 0.806.800.107 (apel taxabil)	Revizie generală efectuată de către unul dintre agenții noștri. Franța: 0.806.800.107 (apel taxabil)
	Verificarea nivelului de încărcare a bateriei		X	X		
Ulei	Schimbați	X	X	X*		
	Înlocuiți filtrul		X	X		
Carburant	Înlocuiți filtrul		X	X		
Filtru de aer	Înlocuiți		X	X		
<i>Referințele pieselor care trebuie utilizate în timpul operațiilor de întreținere:</i>			RKDS1	RKDS1		

*În cazul utilizării uleiului KOHLER, schimbul poate fi prelungit până la 150 de ore de funcționare.

5.3 Finalizarea lucrărilor de întreținere

1. Opriți aparatul și așteptați cel puțin 30 de minute pentru ca acesta să se răcească.
2. Deconectați capușonul (capușoanele) bujiei (bujiiilor) de aprindere.
3. Efectuați operațiile de întreținere conform indicațiilor date în acest manual și, pentru a evita orice risc de deteriorare a aparatului, utilizați exclusiv piese originale sau echivalentele lor.

5.3.1 Înlocuirea filtrului de ulei și schimbarea uleiului

Uleiul și filtrul uzate trebuie reciclate sau eliminate conform reglementării locale în vigoare. Pentru a realiza o golire mai eficientă, este recomandat să se pună în funcțiune grupul electrogen pentru circa zece minute înainte de golire pentru a fluidifica uleiul.

Golirea uleiului:

1. Folosind un recipient corespunzător, evacuați complet uleiul de motor scoțând bușoanele de evacuare (A13-B4) și de umplere cu ulei (A4).
2. Lăsați uleiul să se scurgă complet înainte de a pune la loc bușonul de evacuare.

Înlocuirea filtrului de ulei:

3. Folosind o cheie imbus, demontați șurubul de fixare (B5) al capacului filtrului de ulei pentru a-l scoate.
4. Scoateți filtrul de ulei (A14-B6) și aruncați-l.
5. Curățați suportul filtrului de ulei și lubrifiați garnitura filtrului de ulei cu ulei de motor curat.
6. Puneți la loc un filtru de ulei nou și așezați la loc capacul filtrului de ulei înfiletând șurubul de fixare.

Realizarea plinului cu ulei:

7. Bușon de evacuare a uleiului închis și, cu ajutorul unei pâlnii, umpleți cu ulei în conformitate cu specificațiile menționate în acest manual, verificând periodic nivelul folosind joja.
Nivelul de ulei trebuie să fie situat între limita superioară și limita inferioară a jojei. Dacă nivelul de ulei este prea scăzut, continuați să faceți plinul. Dacă nivelul de ulei este prea ridicat, efectuați o golire parțială.
8. Verificați să nu existe scurgeri și ștergeți orice urmă de ulei folosind o lavetă curată.

5.3.2 Înlocuiți filtrul de carburant

1. Închideți robinetul de carburant (A7) și așezați un recipient corespunzător sub filtrul de carburant (A15-C1).
2. Notați sensul de montare a filtrului de carburant.
3. Prindeți colierele de fixare (C2) și scoateți furtunurile.
4. Desfiletați șurubul colierului de întreținere (C3) și scoateți filtrul de carburant uzat, aruncați-l.
5. Respectând sensul de montare, montați un filtru de carburant nou la furtunuri, apoi prindeți colierele de fixare.
6. Înfiletați la loc șurubul colierului de întreținere.
7. Deschideți robinetul de carburant și verificați absența scurgerilor.
8. Ștergeți orice urmă de carburant folosind o lavetă curată și închideți robinetul de carburant.

5.3.3 Înlocuirea filtrului de aer

1. Desfiletați moleta (D1) și scoateți capacul filtrului de aer (D2).
2. Demontați piulița fluture (D3) și scoateți elementul filtrant (D4).
3. Înlocuiți elementul filtrant cu un element nou.
4. Verificați starea corespunzătoare a garniturii din cauciuc (D5), înlocuiți-o dacă este necesar.
5. Puneți la loc cu grijă elementul filtrant, piulița fluture și apoi capacul filtrului de aer în timp ce reînfiletați moleta.

5.3.4 Generator de curat

Pentru buna sa funcționare, aparatul trebuie să fie curățat regulat. În cazul în care aparatul este instalat într-o încăpere, asigurați-vă întotdeauna că instalația este curată și într-o stare bună. În cazul în care aparatul este utilizat în exterior (șantier, zone cu praf, noroi sau vegetație, atmosferă corozivă...), acesta trebuie să fie curățat mai des.

Utilizarea unui jet de apă sau a unui curățător cu înaltă presiune poate deteriora grav aparatul și este interzisă.

1. Periați ușor intrările și ieșirile de aer ale motorului și, dacă există în dotare, apărătoarea de scântei.
2. Cu ajutorul unui burete, curățați aparatul cu apă la care ați adăugat un detergent neagresiv (de tip șampon de automobil, de exemplu), apoi clătiți cu apă curată pentru a elimina orice urmă a produsului de curățare.
Este posibilă utilizarea unei spume de curățare urmată de o ștergere cu o lavetă moale și absorbantă. Petele sau murdăriile rezistente pot fi eliminate cu un solvent adecvat (spirt alb sau echivalentul acestuia) și șterse cu o lavetă moale și absorbantă
3. Verificați starea generală corespunzătoare a aparatului (absența scurgerii, strângerea corectă a șuruburilor, a racordurilor și furtunurilor flexibile etc.)
4. Aplicați un produs antirugină pe părțile deteriorate și schimbați piesele defecte și etichetele autocolante deteriorate dacă este cazul.
Folosiiți exclusiv piese originale și apelați la un agent dacă este necesar.

Capitolul 6. Transport și depozitare a generatorului

6.1 Condiții de transport și manipulare

Manipularea unui aparat se efectuează cu grijă și fără bruscări, având grijă să fi pregătit din timp amplasamentul său de stocare sau de utilizare. Înainte de orice instalare fixă pe remorcă sau în interiorul unui autovehicul, consultați în prealabil unul dintre agenții noștri autorizați.

Înainte de transportarea aparatului, luați-vă toate măsurile de precauție necesare:

1. Asigurați-vă că traseele utilizate nu prezintă denivelări și că sunt adecvate pentru condus. Dacă, totuși, trebuie să conduceți pe drumuri cu teren accidentat, evacuați carburantul într-un bidon înainte de a începe călătoria.
2. Verificați strângerea corespunzătoare a șuruburilor, închideți robinetul de carburant (dacă există în dotare) și deconectați bateria de pornire (dacă există în dotare).
3. Transportați obligatoriu aparatul în poziția sa de utilizare normală, nu îl culcați niciodată pe o parte. Asigurați-vă că materialul nu poate cădea din autovehiculul care îl transportă, fără a exercita însă o forță prea mare (risc de deteriorare a materialului).

6.2 Condițiile de depozitare

Această procedură de stocare sau de funcționare pe timpul iernii trebuie respectată dacă aparatul nu este utilizat pe o perioadă limitată la 1 an. Pentru durate mai mari de stocare, se recomandă să apelați la cel mai apropiat agent sau să porniți aparatul timp de câteva ore în fiecare an, respectând procedura de stocare în continuare.

1. Porniți aparatul și lăsați-l să se rotească până când se oprește din cauza lipsei de carburant.
2. Cu robinetul de carburant deschis, înlocuiți filtrul de carburant (A15-C1).
Circuitul de carburant se golește ceea ce asigură o mai bună păstrare a aparatului.
3. Închideți robinetul de carburant (A7).
4. Debransați bateria (A2).
5. Schimbați uleiul.
6. Înlocuiți filtrul de aer (A16).
7. Curățați aparatul și acoperiți-l cu o husă de protecție.
8. Depozitați-l în poziția sa normală de utilizare într-un loc curat, uscat și bine aerisit.

7.1 Diagnosticul de defecte minore

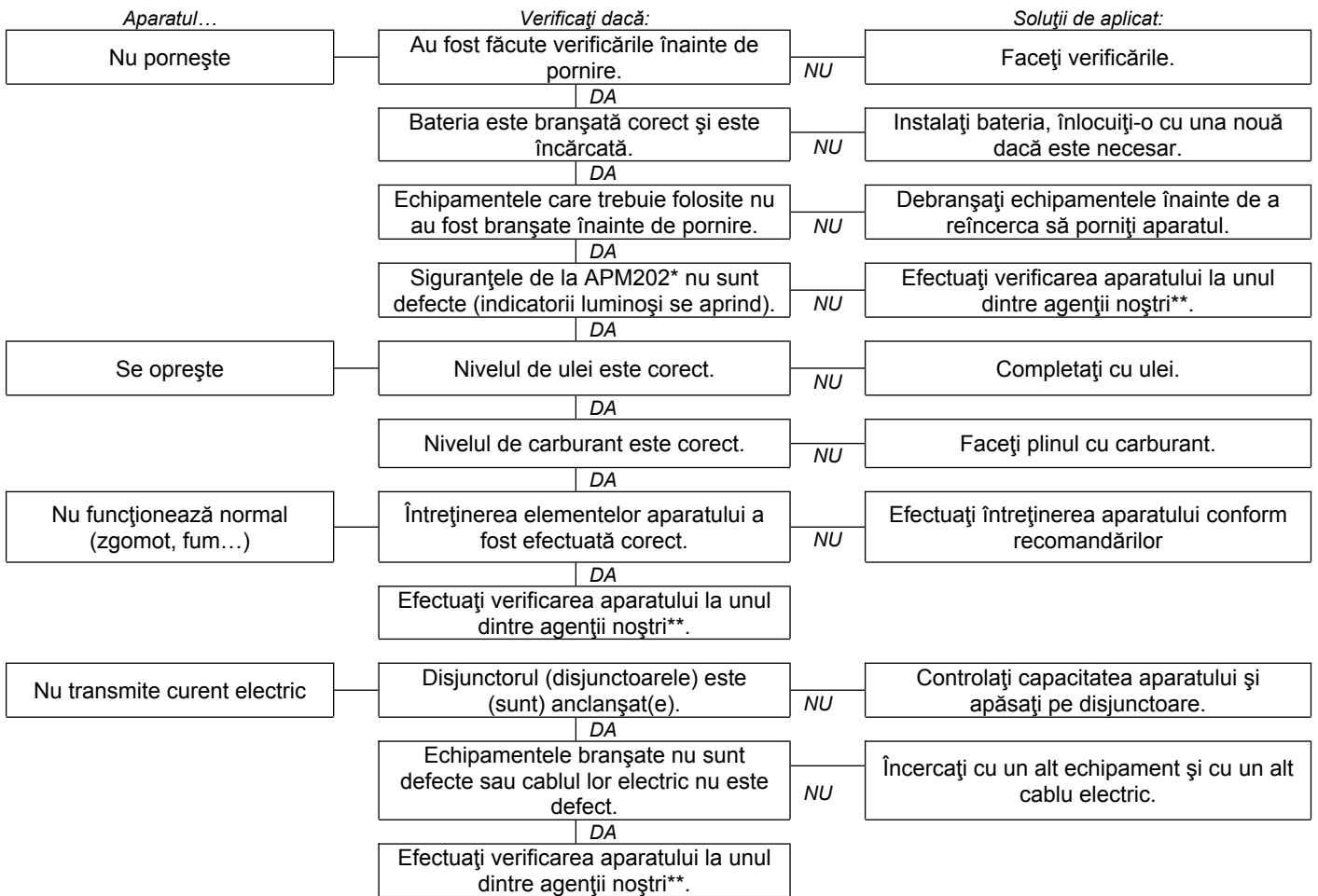

* dacă există în dotare
** Franța: 0.806.800.107 (apel taxabil)

7.2 Generator Smart Care

În cazul în care aparatul este dotat cu opțiunea „GS101-Generator Smart Care” (A19), trebuie să schimbați bateriile prezente în unitatea Bluetooth GSC101 când este afișată o alertă specifică în aplicația Generator Smart Care (aproximativ o dată la doi ani).

1. Cu ajutorul unei șurubelnițe mici cu cap în cruce, deschideți capacul unității.
2. Scoateți bateriile uzate și eliminați-le la un punct de colectare a deșeurilor în vederea reciclării.
3. Instalați două baterii noi de tip AAA respectând sensul de montare (+/-).
4. Închideți la loc capacul unității și reînfiletați cu atenție șuruburile.

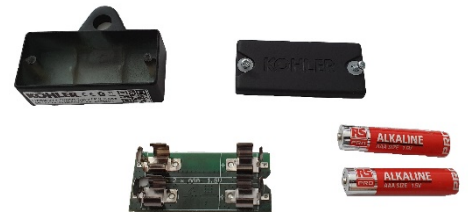

Capitolul 8. Specificații tehnice

8.1 Termeni și condiții de utilizare

Performanțele menționate ale aparatelor sunt obținute în condițiile de referință conform ISO 8528-1(2005): Presiune barometrică totală: 100 kPa - Temperatura ambiantă a aerului: 25 °C (298 K) - Umiditate relativă: 30%. Performanțele aparatelor sunt reduse cu aproximativ 4% pentru fiecare plajă de creștere a temperaturii de 10 °C și/sau cu aproximativ 1% pentru fiecare creștere în înălțime de 100 m. Aparatele nu pot funcționa decât în staționare.

8.2 Capacitatea de a generatorului (scurgere)

Înainte de a conecta și de a pune în funcțiune aparatul, calculați puterea electrică solicitată de echipamentele care trebuie utilizate (exprimată în wați)*. Pentru o bună funcționare, totalul puterilor în wați ale echipamentelor utilizate simultan trebuie să fie:

- de peste 60% din puterea nominală a aparatului (risc de subîncărcare);
- mai mic decât puterea nominală a aparatului în timpul unei funcționări continue (risc de supraîncărcare).

În cazul funcționării frecvente sau pentru perioade lungi de timp în condiții de subîncărcare sau supraîncărcare, aparatul se poate deteriora rapid. Daunele produse nu sunt acoperite de garanție.

*Această putere electrică este în general indicată în caracteristicile tehnice sau pe plăcuța de fabricație a echipamentelor. Anumite echipamente necesită o putere mai mare la pornire. Această putere minimă solicitată nu trebuie să depășească puterea maximă a aparatului.

8.3 Generator de identificare

Plăcuța de identificare a aparatului (exemplul de mai jos) este lipită în interiorul unuia din cele două bandouri sau pe șasiu.

Generating set – Groupe électrogène – Grupo electrogeno

MADE IN FRANCE

CE (B) EAC (B) Lwa 96dB (C)

3 7499231001257

Code	(G) 3499231001257	(A):	Model	(G):	Masă
Desc1	PERFORM 4500	(B):	Marcaj CE/EAC	(H):	Intensitatea curentului
SOMMO Industries, 12 bis rue de la Villeneuve CS 92648, 29228 BREST Cedex 2					
P max (LTP) (kW):	4.20 (D)	(C):	Nivel de putere acustică garantat	(I):	Frecvența curentului
P rated (COP) (kW):	3 (E)	(J):	Putere maximă	(J):	Tensiunea curentului
Cos Phi:	1.0 (F)	(H):	Putere nominală	(K):	Indice de protecție
Masse (Weight):	61.5 (A)	(L):	Factor de putere	(L):	Normă de referință
	N° 12-2016-75361126-001 (M)	(M):		(M):	Număr de serie

Numerele de serie vor fi solicitate în caz de depanare sau de solicitare a pieselor de schimb. Pentru a le păstra, notați mai jos numerele de serie ale aparatului și ale motorului.

Număr de serie al aparatului:	Marca motorului:(de ex. Kohler)	Număr de serie motor: (de ex. Kohler (NR. SERIE 4001200908))
...../..... -

8.4 Specificații

Model	DIESEL 4000 E XL C5	DIESEL 6000 E XL C5	DIESEL 6500 TE XL C5
Putere maximă	3400 W	4900 W	5200 W
Putere atribuită	2720 W	4159 W	4159 W
Nivel de presiune acustică la 1 m	92 dB(A)	93 dB(A)	93 dB(A)
Incertitudine de măsurare acustică	0,69 dB(A)	0,69 dB(A)	0,69 dB(A)
Tipul motorului	KD350E_C5	KD15-440E_C5	KD15-440E_C5
Kit de întreținere	RKDS1	RKDS1	RKDS1
Carburant recomandat	Motorină	Motorină	Motorină
Capacitatea rezervorului de carburant	16 kg	16 kg	16 kg
Ulei recomandat	15W40	5W40	5W40
Capacitatea carterului de ulei	1,20 kg	1,50 kg	1,50 kg
Sistem de siguranță ulei*	O	O	O
Curent continuu	X	X	X
Curent alternativ	230V-11,8A	230V-18,1A	400V-6A
Disjunctiv (disjunctoare)**	O	O	O
Tip de prize	2 x 2P+T-230V-10/16A	1 x 2P+T-230V -10/16A /1 x 2P+T 230V-32A	1 x 2P+T 230V-10/16A /3P+T+N 400V-16A
Baterie	A2	A2	A2
Dimensiuni L x l x Î	81 x 55,5 x 59 cm	81 x 55,5 x 59 cm	81 x 55,5 x 59 cm
Greutate (fără carburant)	84 kg	103 kg	108 kg

O: serie

X: imposibil

*Sistem de siguranță ulei: Dacă lipsește uleiul din carterul motor sau în cazul slabei presiuni a uleiului, sistemul de siguranță al uleiului oprește automat motorul pentru a preveni orice deteriorare. În acest caz, verificați nivelul de ulei de motor și completați dacă este necesar înainte de a începe căutarea unei alte cauze a penei.

**Disjunctiv: Circuitul electric al grupului este protejat de unul sau de mai multe întrerupătoare magnetotermice, diferențiale sau termice. În cazul unor eventuale suprasarcini și/sau scurtcircuite, distribuția energiei electrice poate fi întreruptă.

La nevoie, înlocuiți disjunctoarele grupului electrogen cu disjunctoare care au valori nominale și caracteristici identice.

8.5 Calitatea carburantului recomandat

Utilizarea unui carburant neconform cu specificațiile următoare poate duce la producerea unor daune ireversibile, care nu sunt acoperite de garanție:

- Curățenie și calitate: asigurați-vă că motorina utilizată nu conține apă, că este curată și că a fost introdusă de curând (că nu este perimată sau contaminată).
- Specificații: ASTM D975 - 1D sau 2D, EN590 sau echivalente.
- Temperatură exterioară mai mică de 0 °C: utilizați un carburant specific (solicitați sfatul unuia dintre agenții noștri).

De asemenea, se recomandă cu insistență să utilizați întotdeauna același tip de carburant pe toată durata de viață a aparatului. Dacă aparatul este utilizat puțin frecvent (mai puțin de 1 dată pe lună), utilizați carburant nou cu fiecare utilizare sau adăugați un aditiv stabilizator în rezervorul de carburant.

8.6 Declarație de conformitate UE

Noi, SDMO Industries - 270 rue de Kerervern, 29490 GUIPAVAS / CS 40047, 29801 BREST CEDEX 9 – Franța, declarăm pe proprie răspundere că următoarele grupuri electrogene:

Descrierea echipamentului:	Marcă:	Denumire comercială:	Tip:	Numere de serie:
Grup electrogen	KOHLER-SDMO	DIESEL 4000 E XL C5	3499231004302	09-2019-00000000-000 > 52-2026-99999999-999
		DIESEL 6000 E XL C5	3499231004333	
		DIESEL 6500 TE XL C5	3499231003763	

1. Sunt în conformitate cu obiectivele de siguranță prevăzute în Directiva privind tensiunea joasă - **2014/35/UE** din 26 februarie 2014 prin aplicarea standardului armonizat EN 60204-1: 2006 (AMD 1 2006, COR 2010)
2. Sunt în conformitate cu directivele privind:
 - Mașinile - **2006/42/CE** din 17 mai 2006 prin aplicarea normei armonizate EN ISO 8528 -13: 2016
 - Compatibilitatea electromagnetică - **2014/30/UE** din 26 februarie 2014 prin aplicarea standardului armonizat EN 60034-1: 2010 (COR 2010) / EN 61000-6-1: 2007 / EN 61000-6-2: 2005 (COR 2005) / EN 61000-6-3: 2007 (AMD1 2011, AMD1/COR 12) / EN 55011: 2009 (AMD 1 2010)
 - Privind limitarea utilizării anumitor substanțe periculoase în echipamentele electrice și electronice - **2011/65/UE** din 8 iunie 2011 prin aplicarea standardului armonizat EN IEC 63000 : 2018

Acest echipament nu este destinat utilizării în exteriorul unei incinte care afectează semnificativ transmiterea sunetului (evacuați obligatoriu gazele de eșapament în exterior și asigurați o ventilație adecvată astfel încât persoanele sau animalele prezente să nu fie afectate).

Numele și adresa persoanei autorizate să întocmească și să dețină dosarul tehnic:

L. ANDRIEUX, 270 rue de Kerervern, 29490 GUIPAVAS / CS 40047, 29801 BREST CEDEX 9 – Franța.
GUIPAVAS, 08/2020

L. ANDRIEUX
Președinte, SDMO Industries



GARANȚIE COMERCIALĂ

Aparatul dumneavoastră este acoperit de o garanție comercială pe care *SDMO Industries* v-o acordă și care trebuie să fie aplicată de distribuitorul de la care ați achiziționat aparatul, în conformitate cu următoarele prevederi:

DURATĂ:

Durata garanției aparatului dumneavoastră este de 36 luni sau de 2000 ore de funcționare, începând cu data achiziționării, oricare survine prima. Dacă aparatul nu este dotat cu un contor orar, numărul de ore de funcționare care trebuie luate în calcul este de 8 ore pe zi.

CONDIȚII DE APLICARE A GARANȚIEI:

Garanția începe să fie calculată de la data achiziționării aparatului de primul utilizator. Această garanție este transferată odată cu aparatul când primul utilizator îl cedează, cu titlu gratuit sau cu titlu oneros, iar aceasta pentru durata de garanție inițială care rămâne în vigoare și care nu poate fi prelungită.

Garanția nu se poate aplica decât pe baza unei facturi de cumpărare lizibilă, pe care este menționată data de cumpărare, tipul aparatului, numărul de serie, numele, adresa și ștampila comercială a distribuitorului. *SDMO Industries* își rezervă dreptul de a refuza aplicarea garanției în cazul în care niciun document nu poate justifica locul și data achiziționării aparatului. Această garanție vă acordă dreptul la repararea sau schimbarea aparatului sau a componentelor sale, considerate defecte de către *SDMO Industries* după expertiză în atelierul său; *SDMO Industries* își rezervă dreptul de a modifica dispozitivele aparatului pentru a-și satisface obligațiile. Aparatul sau componentele înlocuite aflate sub garanție redevin proprietatea *SDMO Industries*.

LIMITAREA GARANȚIEI:

Garanția se aplică pentru aparatele instalate, utilizate și întreținute conform documentației puse la dispoziție de *SDMO Industries* și în caz de viciu de funcționare a aparatului, din cauza unui defect de proiectare, fabricare sau de material. *SDMO Industries* nu garantează performanțele de funcționare ale aparatului, nici funcționarea sau fiabilitatea sa în cazul utilizării în scopuri speciale. *SDMO Industries* nu va putea în niciun caz să fie considerată răspunzătoare de daune nemateriale, care rezultă sau nu în urma daunelor materiale, precum cele enumerate, lista nefiind limitativă: pierderi de exploatare, cheltuieli de orice fel care rezultă din indisponibilitatea aparatului etc. Garanția se limitează la costurile legate de repararea sau înlocuirea aparatului sau a uneia dintre componentele sale, excluzând consumabilele. Garanția acoperă, de asemenea, cheltuielile legate de manoperă și piese, exceptând cheltuielile de deplasare. Cheltuielile de transport pentru aparat sau una dintre componentele sale până la atelierul *SDMO INDUSTRIES* sau la unul dintre agenții săi autorizați vor fi suportate de Client; cheltuielile de transport de „returnare” vor fi suportate de *SDMO Industries*. Totuși, în cazul în care garanția nu se aplică, cheltuielile de transport vor fi suportate în totalitate de către Client.

CAZ DE ANULARE A GARANȚIEI:

Garanția se anulează în următoarele cazuri: daune legate de transportul aparatului; instalare incorectă sau neconformă cu instrucțiunile *SDMO Industries* și/sau norme tehnice și de siguranță; utilizarea de produse, componente, piese de schimb, combustibil sau lubrifianți care nu sunt conforme cu specificațiile; utilizare incorectă sau anormală a aparatului; modificarea sau transformarea aparatului sau a uneia dintre componentele sale fără autorizație din partea *SDMO Industries*; uzură anormală a aparatului sau a uneia din componentele sale; deteriorare cauzată de neglijență, supraveghere, întreținere sau curățare necorespunzătoare a aparatului; caz de forță majoră, cazuri fortuite sau cauze exterioare (catastrofă naturală, incendiu, șoc, inundație, trăsnet etc.) ; utilizarea aparatului cu o sarcină insuficientă; condiții necorespunzătoare de stocare a aparatului. Garanția se anulează, de asemenea, pentru următoarele piese: sistemele de pornire (baterii, demaroare, sisteme de propulsie), filtrele, curelele, siguranțele, întrerupătoarele, lămpile, comutatoarele, toate elementele consumabile și piesele de uzură.

MODALITĂȚI DE APLICARE:

Garanția trebuie aplicată de distribuitorul de la care ați achiziționat aparatul. *SDMO Industries* vă roagă să luați factura de cumpărare și să contactați distribuitorul sau, dacă este cazul, Serviciul Clienți al *SDMO Industries*. Acesta este la dispoziția dumneavoastră pentru a vă răspunde la întrebări privind modalitățile de aplicare a garanției; datele sale de contact sunt următoarele: *SDMO Industries*, 270 rue de Kerervern – 29490 GUIPAVAS / CS 40047- 29801 BREST CEDEX 9 – Tel: Franța 0.806.800.107 (apel taxabil) – Fax: +33298416307.

GARANȚII LEGALE

Informații despre consumator, care este definit ca orice persoană fizică care nu derulează activități comerciale, industriale, artizanale sau liberale.

SDMO Industries este responsabilă pentru defectele de conformitate ale aparatului dumneavoastră în condițiile articolului L. 211-4 și următoarele din Codul Consumatorului și de defectele ascunse ale lucrului vândut în condițiile prevăzute în articolele 1641 și următoarele din Codul civil. Cu titlu de garanție de conformitate:

- dispuneți de un termen de 2 ani de la livrarea aparatului dumneavoastră pentru a beneficia de garanția legală de conformitate.
 - puteți să alegeți între reparația sau înlocuirea aparatului dumneavoastră sub rezerva condițiilor prevăzute de articolul L. 211-9 din Codul Consumatorului.
 - sunteți scutit de a face dovada existenței defectului de conformitate a aparatului pe timpul celor 6 luni de la livrarea bunului.
- Acest termen este extins la 24 de luni de la 18 martie 2016, cu excepția bunurilor de ocazie.

Garanția legală de conformitate se aplică independent de garanția comercială pe care o oferă SDMO Industries.

Puteți, de asemenea, să decideți aplicarea garanției contra defectelor ascunse ale aparatului dumneavoastră în condițiile prevăzute de articolul 1641 din Codul civil. În caz de defect ascuns al aparatului dumneavoastră la care trebuie să aduceți proba, puteți să alegeți între anularea vânzării sau o reducere a prețului de vânzare conform articolului 1644 din Codul civil.

Articole din Codul Consumatorului

Articolul L211-4

Vanzătorul trebuie să livreze un bun în conformitate cu contractul și răspunde de defectele de conformitate care există în momentul livrării. El răspunde, de asemenea, de defectele de conformitate care rezultă din ambalare, instrucțiunile de montare sau de instalare atunci când acestea au fost puse în sarcina sa prin contract sau au fost realizate sub răspunderea sa.

Articolul L211-5

Pentru a fi în conformitate cu contractul, bunul trebuie:

1° Să funcționeze potrivit așteptărilor pentru un astfel de bun și dacă este cazul:

- să corespundă cu descrierea dată de vânzător și să posedă calitățile pe care i le-a prezentat cumpărătorului sub forma unui eșantion sau model;
- să prezinte calitățile pe care un cumpărător poate în mod legitim să le aștepte conform declarațiilor publice făcute de vânzător, de producător sau de reprezentantul său, în special prin publicitate sau etichetare;

2° Sau să prezinte caracteristicile definite de comun acord de către părți sau să fie adecvat oricărei utilizări speciale căutate de către cumpărător, adusă la cunoștința vânzătorului și pe care acesta din urmă a acceptat-o.

Articolul L211-12

Acțiunea care rezultă din defectul de conformitate se prescrie după doi ani de la livrarea bunului.

Articolul L.211-16

Atunci când cumpărătorul solicită vânzătorului, pe parcursul garanției comerciale stabilită în momentul achiziției sau al reparației unui bun mobil, o recondiționare acoperită de garanție, orice perioadă de imobilizare de cel puțin șapte zile se adaugă la durata perioadei de garanție rămasă. Această perioadă pornește de la solicitarea de intervenție a cumpărătorului sau de la punerea la dispoziție pentru reparație a bunului în cauză, dacă această punere la dispoziție este ulterioară solicitării de intervenție.

Articole din Codul civil

Articolul 1641

Vanzătorul este responsabil de garanție atunci când este vorba de defecte ascunse ale bunului vândut care îl face neadecvat utilizării pentru care este destinat, sau care îi diminuează destul de mult această utilizare pe care cumpărătorul nu ar fi acceptat-o sau pentru care nu ar fi plătit decât un preț mic, dacă le-ar fi cunoscut.

Articolul 1648 alineatul 1

Acțiunea care rezultă din vicii redhibitorii trebuie să fie intentată de cumpărător într-un termen de doi ani de la descoperirea viciului.

ЪДЪРЖАНИЕ

Глава 1.	Преамбюл
Глава 2.	Инструкции и правила за безопасност (защита на лицата)
Глава 3.	Пускане в действие на електроагрегата
Глава 4.	Използване на електроагрегата

Глава 5.	Поддръжка на електроагрегата
Глава 6.	Превоз и складиране на електроагрегата
Глава 7.	Отстраняване на дребни неизправности
Глава 8.	Технически спецификации
Глава 9.	Клаузи, касаещи гаранцията

Глава 1. Преамбюл

ВНИМАНИЕ	Материални щети
	Преди всякаква употреба, прочетете внимателно това ръководство и правилата за безопасност, които също ви се доставят. Съхранявайте през целия срок на експлоатация на електроагрегата и спазвайте винаги строго указанията за безопасност, експлоатация и поддръжка, фигуриращи в тях.

Информацията, съдържаща се в това ръководство, съответства на техническите данни, с които разполагаме към момента на неговото отпечатване (снимките, представени в ръководството нямат никаква договорна стойност). В желанието си да подобряваме непрекъснато качеството на нашите изделия, можем да внасяме промени в тези данни без предварително предупреждение. Ние предоставяме, при обикновена заявка чрез нашия уебсайт, нашите оригинални известия на френски език.

В това ръководство, опасностите са представени чрез следните два символа:

	ОПАСНОСТ	РИСК ЗА ЗДРАВЕТО НА ИЗЛОЖЕНИТЕ ЛИЦА ОПАСНО ЗА ЖИВОТА (ако е уместно)
[Подходяща(и) пиктограма(и)]		Посочва непосредствена опасност, която може да причини смърт или тежко нараняване. Неспазването на съответното предписание може да доведе до сериозни последици за здравето и живота на изложените на опасността лица.

ВНИМАНИЕ	Материални щети
	[Рисково оборудване] Показва ситуация на риск. Неспазването на това може да доведе до незначителни наранявания на изложени лица или до материални щети.

Глава 2. Инструкции и правила за безопасност (защита на лицата)

Указанията и правилата за безопасност трябва да бъдат прочетени внимателно и да се спазват задължително, за да не бъдат застрашени животът и здравето на хората. В случай на съмнение правилно ли са били разбрани тези указания, отнесете се до най-близкия ни представител.

2.1 Значение на пиктограмите, налични върху електроагрегата

ОПАСНОСТ	ОПАСНОСТ: опасност от токов удар	ЗЕМЯ	ОПАСНОСТ: риск от изгаряне	ER P31-02A Преди всяко пускане в действие, проверявайте равнището на маслото.
1	2	3		
				ОПАСНОСТ: 1 - Отнесете се до документацията, доставена заедно с електроагрегата. 2 - Емисия на отровни отработили газове. Да не се експлоатира в затворено и зле проветрявано пространство. 3 – Спирайте двигателя преди да извършите зареждане с гориво.

2.2 Общи указания

Не допускайте никога други лица да използват електроагрегата без да сте ги инструктирали предварително за работа с нея. Не допускайте никога дете да докосва електроагрегата, дори когато не работи и избягвайте да пускате електроагрегата в действие в присъствие на животни (те могат да се изплашат, да се нервират и т.н.).

Във всички случаи спазвайте действащите местни разпоредби, отнасящи се до експлоатацията на апаратите. Отработилите газове, горивото и маслото са отровни продукти, трябва да се вземат всички необходими предпазни мерки.



2.3 Указания за защита на околната среда

Източете маслото от двигателя в подходящ за целта съд: не източвайте никога и не изливайте маслото от двигателя на земята.

Доколкото е възможно, не допускайте шумът от двигателя да се отразява от стените или от други сгради (това го усилва).



В случай на използване на електроагрегата на обраснали с храсталаци или тревисти места, ако ауспухът на двигателя не е оборудван с искрогасител, разчистете от растителност достатъчно широка зона и внимавайте много искри да не предизвикат пожар. При излизане от строя на електроагрегата (при изтичане на срока на експлоатация на изделието), отнесете го в пункт за рециклиране на отпадъци.

2.4 Опасности, свързани с отработилите газове

 ОПАСНОСТ	ОПАСНОСТ ОТ ОТРАВЯНЕ ОПАСНО ЗА ЖИВОТА
	Въглеродният окис, наличен в отработилите газове, може да причини смърт ако концентрацията му се окаже прекалено голяма в атмосферата, в която се намирате. Използвайте винаги електроагрегата на място с добра вентилация, където газовете не могат да се натрупват.

Като мярка за безопасност и за правилното действие на мотопомпата, доброто проветряване е наистина необходимо (за избягване на опасността от отравяне, от прегряване на двигателя и от злополуки с нанасяне на щети на оборудването и на разположените в съседство предмети). Ако е необходимо да се извърши действие във вътрешността на сграда, осигурете задължително извеждане на отработилите газове навън и подходяща вентилация, така че намиращите се в сградата лица и животни да бъдат в безопасност.

2.5 Опасности от пожар



 ОПАСНОСТ	ОПАСНОСТ ОТ ПОЖАР ОПАСНО ЗА ЖИВОТА
	Никога не пускайте в действие електроагрегата в места, където се намират избухливи вещества (съществува опасност от искри). Отстранете всички запалими и избухливи продукти (бензин, масло, парцали и т.н.) докато работи електроагрегатът. Никога не покривайте електроагрегата с каквото и да е материал докато той работи или веднага след спирането му: винаги изчакайте двигателят да изстине (най-малко 30 min).

2.6 Опасности от изгаряне

ВНИМАНИЕ	
	Преди всяка работа по електроагрегата, изчакайте той да изстине (най-малко 30 минути).

По време на работа и веднага след спиране на двигателя, горещото масло, двигателят и ауспухът могат да предизвикат изгаряния в случай на контакт.

2.7 Опасности от електрически удар

 ОПАСНОСТ	ОПАСНОСТ ОТ ЕЛЕКТРИЧЕСКИ УДАР ОПАСНО ЗА ЖИВОТА
	Електроагрегатите произвеждат електрически ток по време на тяхната употреба, поради което трябва да се спазват действащите законодателни разпоредби и указанията за инсталиране и експлоатация, изложени в настоящото ръководство. В случай на съмнение относно начина на инсталиране, отнесете се до най-близкия представител на производителя. Не свързвайте директно електроагрегата с други източници на електроенергия (например, с обществената електромержа; . инсталирайте инверсор на електроизточниците Не докосвайте никога оголени кабели или разкачени връзки. Не пипайте никога електроагрегата с влажни ръце или крака. Не допускайте никога заливане на оборудването със струи течност и не го излагайте на дъжд и сняг, както и не го разполагайте на мокър под.

2.7.1 Временна или полувременна инсталация (строеж, представление, панаирно забавление и т.н.)

A - Ако електроагрегатът не е оборудван при доставката му с интегрирано устройство за диференциална защита (стандартна версия с неутрален полюс на електроагрегата, изолиран от клемата за заземяване на електроагрегата):

- Използвайте диференциално устройство, калибрирано на 30 mA, на изхода на всеки електрически контакт на електроагрегата (разположете всяко устройство на поне 1 метър разстояние от електроагрегата, защитавайки го от атмосферни влияния).
- В случай на инцидентна употреба на един или няколко возими или носими апарата, заземяването на електроагрегата не е необходимо.

B - Ако електроагрегатът е оборудван при доставката му с вградено устройство за диференциална защита (версия с неутрален полюс на алтернатора, свързан към клемата за заземяване на електроагрегата – за използване по схема TN или TT):

- Заземете електроагрегата: закрепете меден проводник със сечение 10 mm² към клемата за заземяване на електроагрегата (A1) и към електрод за заземяване от галванизирани стомана, който се забива на 1 метър дълбочина в почвата.

2.7.2 Неподвижна инсталация или неизправност на мрежата

В случай на захранване на стационарна инсталация (при авария, например, при повреда в електропреносната мрежа), електрическото свързване на електроагрегата трябва да се извърши от квалифициран електротехник при спазване на действащото законодателство, приложимо на мястото на инсталацията. Електроагрегатите не са предвидени за директно свързване с инсталация (съществува опасност от електрически удар или от материални щети).

A - Ако електроагрегатът не е оборудван при доставката му с вградено устройство за диференциална защита (стандартна версия с неутрален полюс, изолиран от клемата за заземяване на електроагрегата)::

- Използвайте инверсор на източника.
- Заземяване на електроагрегата не е необходимо..

B - Ако електроагрегатът е оборудван при доставката му с вградено устройство за диференциална защита (версия с неутрален полюс на алтернатора, свързан към клемата за заземяване на електроагрегата – за използване по схема TN или TT):

- Използвайте инверсор на източника.
- Заземете електроагрегата: закрепете меден проводник със сечение 10 mm² към клемата за заземяване (A1) на електроагрегата и към електрод за заземяване от галванизирани стомана, който се забива на 1 метър дълбочина в почвата.

2.7.3 Подвижно приложение

Електроагрегатите са пригодени да работят като стационарни устройства. Те не могат да бъдат инсталирани на автомобил или друго подвижно устройство без да се извърши проучване за отчитане на различните специфики при инсталиране и експлоатация на електроагрегата. Всякаква употреба по време на движение е нежелателна. Ако е невъзможно да се извърши заземяване, свържете клемата за заземяване на електроагрегата (A1) към масата на превозното средство.

2.7.4 Свързване и избор на кабелите

За осъществяване на всички връзки използвайте гъвкав и здрав кабел с гумена изолация, съвместим със стандарта IEC 60245-4 или равностойни на него кабели и следете за поддръжката им в добро състояние. Свързвайте само по един електроуред от клас I към отделен електрически контакт и свързвайте последния с помощта на кабел, притежаващ защитен проводник PE (зелен и жълт); този защитен проводник не е необходим при уредите от клас II. Спазвайте препоръчаните сечения и дължини, фигуриращи в тази таблица, при извършване на инсталацията или в случай на употреба на електрически удължители.

Вид на оборудването:		Еднофазно						Трифазно			
		10 A		16 A		32 A		10 A		16 A	
Вид на контакта на уреда:		mm ²	AWG	mm ²	AWG	mm ²	AWG	mm ²	AWG	mm ²	AWG
Препоръчано сечение на кабела:		mm ²	AWG	mm ²	AWG	mm ²	AWG	mm ²	AWG	mm ²	AWG
Дължина на използвания кабел	от 0 до 50 m	4	10	6	9	10	7	1.5	14	2.5	12
	от 51 до 100 m	10	7	10	7	25	3	2.5	12	4	10
	от 101 до 150 m*	10	7	16	5	35	2	4	10	6	9

*Тази дължина на кабела е максималната допустима дължина, тя не трябва никога да бъде надвишавана.

Начин на полагане на кабелите = на кабелни скари или на неперфорирани рафт / Допустим пад на напрежението = 5 % / Многожилни / Тип на кабела PVC 70°C (например, H07RNF) / Температура на околната среда =30°C.

2.8 Опасност от загуба на слуха

ОПАСНОСТ	ОПАСНОСТ ОТ ЗАГУБА НА СЛУХА Докато работи електроагрегатът, носете задължително приспособления за защита на слуха.

2.9 Рискове при операциите по обработка, експлоатация и поддръжка

За осигуряване на безопасност, всички операции трябва да се извършват от персонал, притежаващ необходимата компетентност и подходящи инструменти. Поддръжката трябва, по-специално, да се извършва редовно и съвместно с използване единствено на оригинални резервни части. Носенето на ръкавици е задължително.



Предпазни мерки, които трябва да се вземат при боравене с петролни продукти:

 ОПАСНОСТ	ОПАСНОСТ ОТ ОТРАВЯНЕ ИЛИ ЕКСПЛОЗИЯ Спазвайте действащите местни разпоредби относно боравенето с петролни продукти. Зареждането с гориво трябва да се извършва при спрял изстинал двигател. Забранено е да се пуши, да се доближава пламък или да се предизвикват искри по време на пълнене на резервоара с гориво. След напълване, проверявайте винаги дали капачката на резервоара е добре завинтена. Почиствайте всички следи от гориво с помощта на чист парцал и изчакайте парите да се разсеят преди да пуснете електроагрегата в действие. Когато горивото е изложено в продължение на няколко часа на висока температура (туби или генератор в превозно средство, паркирано на слънце например), могат да се появят вредни изпарения и да причинят риск от опиянение или дискомфорт. Флуидите, използвани от електроагрегатите, като масла и горива, са опасни продукти. Не вдишвайте и не поглъщайте, избягвайте продължителен или повтарящ се контакт с кожата.
---------------------	---

Предпазни мерки, които трябва да се вземат при боравене с акумулаторните батерии:

 ОПАСНОСТ	ОПАСНОСТ ОТ ОТРАВЯНЕ ИЛИ ЕКСПЛОЗИЯ Следвайте препоръките на производителя на акумулаторната батерия. Използвайте само изолирани инструменти. Дръжте на разстояние пламъци или огън. Осигурявайте винаги подходящо проветряване при зареждане на батерията.
---------------------	--

Глава 3. Пускане в действие на електроагрегата

3.1 Легенда на илюстрациите

Илюстрациите на корицата осигуряват откриване на различните части на уреда. Описанията на процедурите в ръководството отпращат към тези части, които са обозначени с букви и номера: "A1" отнася например към репер 1 на фигура А.

Клема за заземяване	A1	Електромагнитен клапан	A9	Въздушен филтър	A16
Батерия	A2	Стартер-пренавивач	A10	Колелце	D1
Мерителна пръчка за маслото	A3-B1	Електрически контакти	A11	Капак на въздушния филтър	D2
Горна отметка на мерителната пръчка	B2	Лост за спиране	A12	Крилчатата гайка	D3
Долна отметка на мерителната пръчка	B3	Капачка за източване на маслото	A13-B4	Хартиен елемент	D4
Капачка за наливане на масло	A4	Маслен филтър	A14-B6	Гумена гарнитура	D5
Индикатор на равнище на горивото	A5	Винт на горивния филтър	B5	Ауспух	A17
Капачка на резервоара за гориво	A6	Горивен филтър	A15-C1	Прекъсвачи	A18
Кран за гориво	A7	Скоба за закрепване на горивния филтър	C2	GSC101-Generator Smart Care	A19
Ключ	A8	Винт на скобата за закрепване на горивния филтър	C3		

Устройството може да бъде оборудвано с опцията « GS101-Generator Smart Care » option (A19): кутията Bluetooth GSC101 предава на приложение, което може да бъде инсталирано на Вашия мобилен телефон, цялата полезна информация, за да следвате устройството, като например крайния срок за поддръжка, помощ за поддръжка, картата на оторизираните дистрибутори за всяка заявка резервна част.



3.2 Първоначално пускане в експлоатация

При приемане и пускане в действие на електроагрегата:

1. Проверете състоянието на оборудването и на цялата поръчка.
2. Ако електроагрегатът притежава скоба за превозване, свалете я.
Скобата за превозване представлява метална пластина, разположена под двигателя в близост до клемата за заземяване. Въпреки че е полезна за превозването, тя възпрепятства оптималното използване на уреда (шумове, вибрации). За да я свалите: повдигнете леко уреда и го поставете върху установъчен клин, след което свалете гайката (1) и скобата (2).
3. Проверете равнищата на маслото и на горивото и долейте при необходимост.
4. При необходимост свържете акумулаторната батерия, като започнете от положителната клемма.
Спазвайте поляритета на клемите на акумулаторната батерия при свързването: размяната на полюсите може да доведе до тежка повреда на електрическото оборудване.

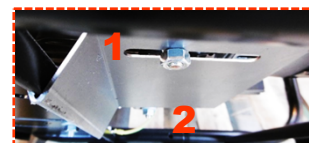

Някои електроагрегати се нуждаят от известно време за разработка, свържете се с най-близкия наш представител за разяснения по въпроса.

3.3 Инсталиране на батерията

1. Свържете червения кабел към положителната клема (+) на батерията (A2).
2. Свържете черния кабел към отрицателната клема (-) на батерията.

3.4 Свържете Generator Smart Care

Устройството може да бъде оборудвано с опцията « GS101-Generator Smart Care » (A19):

1. Закрепете кутията Bluetooth GSC101 на устройството,
2. Изтеглете и инсталирайте безплатното приложение Generator Smart Care* на мобилен телефон или таблет,
3. Създайте профил,
4. Активирайте Bluetooth на телефона или на таблета,
5. Следвайте инструкциите на приложението, за да сдвоите телефона или таблета към кутията Bluetooth GSC101.

Generator Smart Care показва в приложението цялата информация, необходима за проследяване на устройството, като например сигнали и напомняния относно времето за поддръжка, помощ за поддръжка, картата на оторизирани дистрибутори за всяка заявка резервна част.

*Предлага се в App Store и Google Play безплатно (с изключение на таксите за връзка, начислени от телефонния оператор).

Глава 4. Използване на електроагрегата

Преди всяка употреба на уреда:

1. Проверете правилно ли е инсталиран той и готов ли е да бъде пуснат в действие.
2. Уверете се, че правилно сте разбрали всички процедури по употребата му.
За спешно спиране на уреда: завъртете ключа в положение "OFF" и затворете крана за гориво, ако има такъв.

4.1 Избор на мястото за използване

ОПАСНОСТ	<p>ОПАСНОСТ ОТ ОТРАВЯНЕ – ВЪГЛЕРОДЕН ОКИС ОПАСНО ЗА ЖИВОТА</p> <p>Въглеродният окис е невидим, без мирис и не дразни; той може да предизвика смърт за по-малко от един час. Използвайте винаги електроагрегата на място с добра вентилация, където газовете не могат да се натрупват.</p> <p>В случай на главоболие, гадене или повръщане: спрете незабавно уреда, проветрете помещението, напуснете го и повикайте бърза помощ.</p>
-----------------	--

1. Изберете чисто и проветриво място, защитено от атмосферни влияния.
2. Разположете електроагрегата на равна и хоризонтална повърхност, достатъчно устойчива, за да не потъне той в нея.
Електроагрегатите са предназначени да действат като стационарни устройства: те не могат да бъдат инсталирани на превозно средство или друго подвижно съоръжение без да се извърши предварително проучване и да се вземат предвид различните специфични особености на експлоатацията на електроагрегата.
3. Внимавайте наклонът на електроагрегата да не превишава в никоя посока 10°.

4.2 Контрол на общата изправност на електроагрегата (винтове, маркучи)

Преди всяко палене и след всяка употреба, оглеждайте целия уред за предотвратяване на неизправности и откриване на повреди.

1. Проверете чист ли е уредът, особено местата, от които се всмуква въздух (въздухозаборникът на двигателя, вентилационните отвори, въздушният филтър и т. н.).
2. Проверявайте всички тръбопроводи и маркучи, за да се уверите, че са изправни и че няма течове.
Смяната на тръбопроводи и маркучи трябва да се извършва от специалист, отнасяйте се до най-близкия наш представител.
3. Затегнете всички разхлабили се винтове.
Затягането на болтовете на цилиндровата трябва да се извърши от специалист, отнасяйте се до най-близкия наш представител.

4.3 Проверка и възстановяване на равнището на маслото

1. Ако електроагрегатът е работил, оставете го да изстине в продължение на поне 30 минути.
2. Извадете мерителната пръчка за равнище на маслото (A3-B1) и я избършете.
3. Върнете на място мерителната пръчка за равнище на маслото и пак я извадете.
4. Проверете на око равнището: то трябва да бъде между горната (B2) и долната отметка на пръчката (B3).
Ако равнището на маслото е много високо: развийте капачката за пълнене с масло (A4), долейте масло с помощта на фуния, след което завийте капачката за пълнене с масло.
Ако равнището на маслото е много ниско: използвайте подходящ съд и източете част от маслото.
5. Проверете пак равнището на маслото, а след това върнете на място мерителната пръчка за равнище на маслото.
6. Избършете излишното масло с чист парцал и проверете дали няма теч на масло.

4.4 Проверка и възстановяване на равнището на горивото

Проверявайте на око равнището на горивото с помощта на индикатора за равнище на горивото (A5). Ако е необходимо, долейте гориво:

1. Зареждането с гориво трябва да се извършва при спрял изстинал двигател.
2. Развийте капачката на резервоара за гориво (A6).
3. Напълнете резервоара за гориво с помощта на фуния, като внимавате да не разлеее гориво.
Не препълвайте резервоара (горивото не трябва да достига до гърловината).
4. Завийте отново капачката на гърловината на резервоара за гориво.
5. Отстранявайте всички следи от гориво с чист парцал.

4.5 Пускане в действие на електроагрегата

След като сте приключили с ежедневните проверки и сте прочели внимателно инструкциите и правилата за безопасност :

1. Отворете крана за гориво (A7).
2. Завъртете ключ (A8) в положение "B", а след това, в положение "C".
Уредът се задейства.

4.5.1 Пускане в действие на електроагрегата

Ако електрическото запалване не работи, запалете уреда ръчно:

1. Отворете крана за гориво (A7)
2. Завъртете ключа за пускане и спиране (A8) до положение "B".
3. Задействайте електромагнитния клапан (A9, I).
4. Издърпайте бавно ръчката на стартера пренавивач (A10), докато почувствате известно съпротивление, след което я пуснете да се върне бавно назад .
5. Издърпайте силно и бързо ръчката на стартера пренавивач, след което я пуснете да се върне бавно назад. Ако уредът не се задейства, повтаряйте операцията докато двигателят запали.
6. Изчакайте температурата на двигателя да започне да се повишава преди да започнете за използвате уреда.
7. За задействане на електромагнитния клапан (O).

4.6 Използване на произвежданото електричество

1. Оставете уреда да стабилизира скоростта си и да повиши температурата (около 3 до 5 минути).
2. Свържете уредите, които ще използвате, към електрическите контакти (A11) на уреда.

Единствено за Франция: Нашите уреди са оборудвани с щепсели, чийто контакт за заземяване е направен от странични разделители. За изключителни случаи, когато вашето оборудване ще бъде заземено само на щифт, използвайте адаптер. След употреба винаги изключвайте адаптера и го съхранявайте внимателно далеч от влага. Имайте грижа да затваряте капациите на контактите на електроагрегата : съществува опасност от повреда (загуба на херметичност).



4.7 Спиране на електроагрегата

1. Разкачете електрическите контакти (A11) и внимавайте да затворите капациите на контактите на електроагрегата.
2. Оставете двигателя да поработи на празен ход от 1 до 2 минути.
3. Върнете ключа в положение "A" (A8).
Ако ключът не сработи, спрете уреда, задействайки лоста за спиране (A12).
4. Затворете крана за гориво (A7).
5. Гарантирайте подходяща вентилация на двигателя и за да избегнете всякакъв риск от пожар, изчакайте да се охлади напълно преди да го покриете и да го складирате.
Дори след спиране, двигателят продължава да излъчва топлина.

Глава 5. Поддръжка на електроагрегата

От съображения за сигурност, поддръжката на електроагрегата трябва да се извършва редовно и съвестно, от лица, които притежават необходимия опит и нужните инструменти, при спазване на действащото законодателство. Операциите по поддръжка са описани в таблицата за поддръжка. Честотата им е посочена ориентировъчно и важи за електроагрегати, които работят с гориво и масло, съответстващи на спецификациите, приведени в това ръководство. Събявайте интервалите за поддръжка в зависимост от условията за експлоатация на електроагрегата и нуждите. Гаранцията се изключва специално когато поддръжката на електроагрегата не се извършва правилно.

5.1 Припомняне на ползата

Редовната и добре извършвана поддръжка е условие за безопасност и добри характеристики. **Маслото, филтриращите елементи и евентуално запалната свещ са консумативи, от доброто състояние на които зависи правилното действие на електроагрегата. Сменяйте ги редовно и толкова често, колкото е необходимо (референцията на готовите за употреба комплекти за поддръжка е посочена в таблицата за техническите характеристики, ако е необходимо).** Гаранцията отпада при неспазване на предписанията за поддръжка. За всякакви въпроси и конкретни операции, отнасяйте се да най-близкия наш представител, той ще може да ви даде нужния съвет и да разреши проблема ви.

5.2 Таблица на сроковете за поддръжка

Честотата на поддръжките е приведена примерно и то за уредите, които работят с гориво и масло, съответстващи на спецификациите в това ръководство. Събявайте интервалите за поддръжка в зависимост от условията за експлоатация на електроагрегата и нуждите. Извършвайте поддръжките при срокове в дни от календара, дори ако броят работни часове не е достигнат. **Гаранцията се изключва специално когато поддръжката на електроагрегата не се извършва правилно.**

Операция, която трябва да се извърши:		След		В часове или в месеци/години, в зависимост от срока, който бъде достигнат пръв		
		5 часа	3 месеца / 50 часа	На всеки 6 месеца / 100 часа	На всеки 2 години / 200 часа	На всеки 2 години / 500 часа
Уред	Почистете уреда		X	X	Общ преглед, който трябва да се извърши от наш представител. за Франция: 0.806.800.107 (цена на телефонния разговор)	Общ преглед, който трябва да се извърши от наш представител. за Франция: 0.806.800.107 (цена на телефонния разговор)
	Проверете заряда на акумулаторната батерия		X	X		
Масло	Смяна с ново	X	X	X*		
	Смяна на филтъра		X	X		
Гориво	Смяна на филтъра		X	X		
Въздушен филтър	Смяна		X	X		
Референции на частите, които се сменят по време на поддръжките:			RKDS1	RKDS1		

*В случай на употреба на масло KOHLER, срокът може да бъде удължен до 150 часа работа.

5.3 Извършване на операциите по поддръжка

1. Спрете уреда и изчакайте поне 30 минути да изстине.
2. Разкачете капачката на запалителната свещ или свещи и ако е налична батерия, разкачете отрицателната клемма "-" на батерията.
3. Извършете поддръжката в съответствие с указанията, налични в това ръководство и за да предотвратите всякаква опасност от повреда на уреда, използвайте единствено оригинални резервни части.

5.3.1 Сменете масления филтър и маслото

Отработилите масло и филтър трябва да се рециклират или елиминират в съответствие с действащото местно законодателство. За извършване на по-успешна смяна на маслото се препоръчва да се включи електроагрегатът за около десетина минути преди смяната, за да стане маслото по-рядко.

Смяна на маслото:

1. Използвайки подходящ съд, източете напълно маслото от двигателя като свалите капачките за източване (A13-B4) и за пълнете с масло (A4).
2. Оставете маслото да изтече напълно преди да върнете на място капачката за източване.

Смяна на масления филтър:

3. С помощта на ключ Алън шестогран, развийте винта за закрепване (B5) на капака на масления филтър и го свалете.
4. Свалете масления филтър (A14-B6) и го изхвърлете.
5. Почистете опората на масления филтър и намажете гарнитурата на масления филтър с чисто моторно масло.
6. Поставете на мястото му нов маслен филтър и върнете на място капака на масления филтър, завивайки обратно винта за закрепване.

Напълнете масло:

7. При завита капачка за източване и с помощта на фуния налейте масло, отговарящо на спецификациите в това ръководство, проверявайки непрекъснато равнището на маслото с помощта на мерителната пръчка.
Равнището на маслото трябва да бъде между горната и долната отметка на мерителната пръчка. Ако равнището на маслото е много ниско, долейте още масло. Ако равнището на маслото е много високо, източете част от маслото.
8. Проветете за течове и извършете следите от масло с чист парцал.

5.3.2 Сменете филтъра за гориво

1. Затворете крана за гориво (A7) и разположете подходящ съд под филтъра за гориво (A15-C1).
2. Забележете в каква посока се върти филтърът за гориво при монтирането му.
3. Затворете закрепващите скоби (C2) и свалете маркучите.
4. Развийте винта на закрепващата скоба (C3) извадете отработилия филтър за гориво и го изхвърлете.
5. Спазвайки последователността при монтажа, поставете на място нов филтър за гориво между маркучите, а след това затворете закрепващите скоби.
6. Завийте обратно винта на закрепващата скоба.
7. Отворете крана за гориво и проверете дали няма теч.
8. Отстранете всички следи от гориво с помощта на чист парцал и затворете крана за гориво.

5.3.3 Смяна на въздушния филтър

1. Развийте колелцето (D1) и свалете капака на въздушния филтър (D2).
2. Свалете перчатата гайка (D3) и издърпайте филтриращия елемент (D4).
3. Подменете филтриращия елемент с нов.
4. Проверете в добро състояние ли е гумената гарнитура (D5), сменете я, ако е необходимо.
5. Върнете по местата им филтриращия елемент, перчатата гайка, а след това - капака на въздушния филтър и завийте обратно колелцето.

5.3.4 Почистване на електроагрегата

За доброто му действие, уредът трябва да бъде почистван редовно. В случай че уредът е инсталиран в помещение, следете редовно за чистотата и доброто състояние на инсталацията. В случай че уредът се използва навън (на строежи, на прашни, кални или обрасли с растителност терени, в атмосфера, стимулираща корозията и т.н.), той трябва да се почиства много често.

Използването на водна струя или уред, произвеждащ струя под високо налягане, може да повреди сериозно апарата и е забранено.

1. Изчетквайте внимателно отворите за вдухване и издухване на въздух на двигателя, както и искрогасителя, ако има такъв.
2. С помощта на гъба, почиствайте апарата с вода, в която е добавен неагресивен почистващ препарат (например, от вида на шампоаните за миене на автомобили), след това го изплакнете, за да отстраните всякакви следи от почистващия препарат.
Използването на почистваща пяна, последвано от избърсване с мек и попиращ парцал също е възможно. Упоритите петна или замърсявания трябва да се отстраняват с подходящ разтворител (white spirit или подобен на него) и да се избърсват с мек и попиращ парцал
3. Следете за доброто общо състояние на апарата, (отсъствие на течове, добро притягане на винтове, гайки и болтове, на връзки и маркучи и т.н.)
4. Нанасяйте препарат срещу ръжда на повредените части и сменяйте дефектиралите части и стикерите, ако е необходимо.
Използвайте само оригинални части и се отнасяйте при необходимост до наш представител.

6.1 Условия за превоз и товарене

Боравенето с електроагрегата трябва да се извършва без резки движения и тласъци; предварително трябва да е било избрано мястото за складирането му или за неговата експлоатация. Преди всяка фиксирана инсталация на ремарке или вътре в превозно средство, предварително се консултирайте с някой от нашите оторизирани агенти.

Преди да транспортирате устройството, вземете всички необходими предпазни мерки:

1. Уверете се, че поетите маршрути са гладки и движими. Ако обаче трябва да се използват неравни пътища, източете горивото в туба преди началото на пътуването.
2. Проверете стегнатостта на винтовете, затворете горивния кран (ако има такъв) и изключете стартерния акумулатор (ако има такава).
3. Задължително е да транспортирате уреда до нормалното му положение за употреба, а никога да не го поставяте отстрани. Уверете се, че уредът не може да падне от превозното средство, което го превозва, без обаче за го закрепвате прекалено здраво (съществува опасност от повреда на оборудването).

6.2 Условия за складиране

Тази процедура за складиране или зазимвяване трябва да се спазва, ако електроагрегатът не се използва в течение на период, който не надвишава 1 година. В случай на съхраняване за по-дълъг период се препоръчва да се допитате до най-близкия наш представител или да се включва електроагрегатът по за няколко часа всяка година като се спазва процедурата за съхраняване след спирането му.

1. Пуснете в действие електроагрегата и го оставете да работи докато спре поради изчерпване на горивото.
2. При отворен кран за гориво, сменете филтъра за гориво (A15-C1).
Веригата за гориво се източва, което осигурява по-добро съхранение на електроагрегата.
3. Затворете крана за гориво (A7).
4. Разкачете батерията (A2).
5. Сменете маслото.
6. Сменете въздушния филтър (A16).
7. Почистете електроагрегата и го покрийте със защитно покривало.
8. Складирайте го в нормално положение в чисто, сухо и добре проветриво помещение.

Глава 7. Отстраняване на дребни неизправности

7.1 Диагностика на дребните неизправности

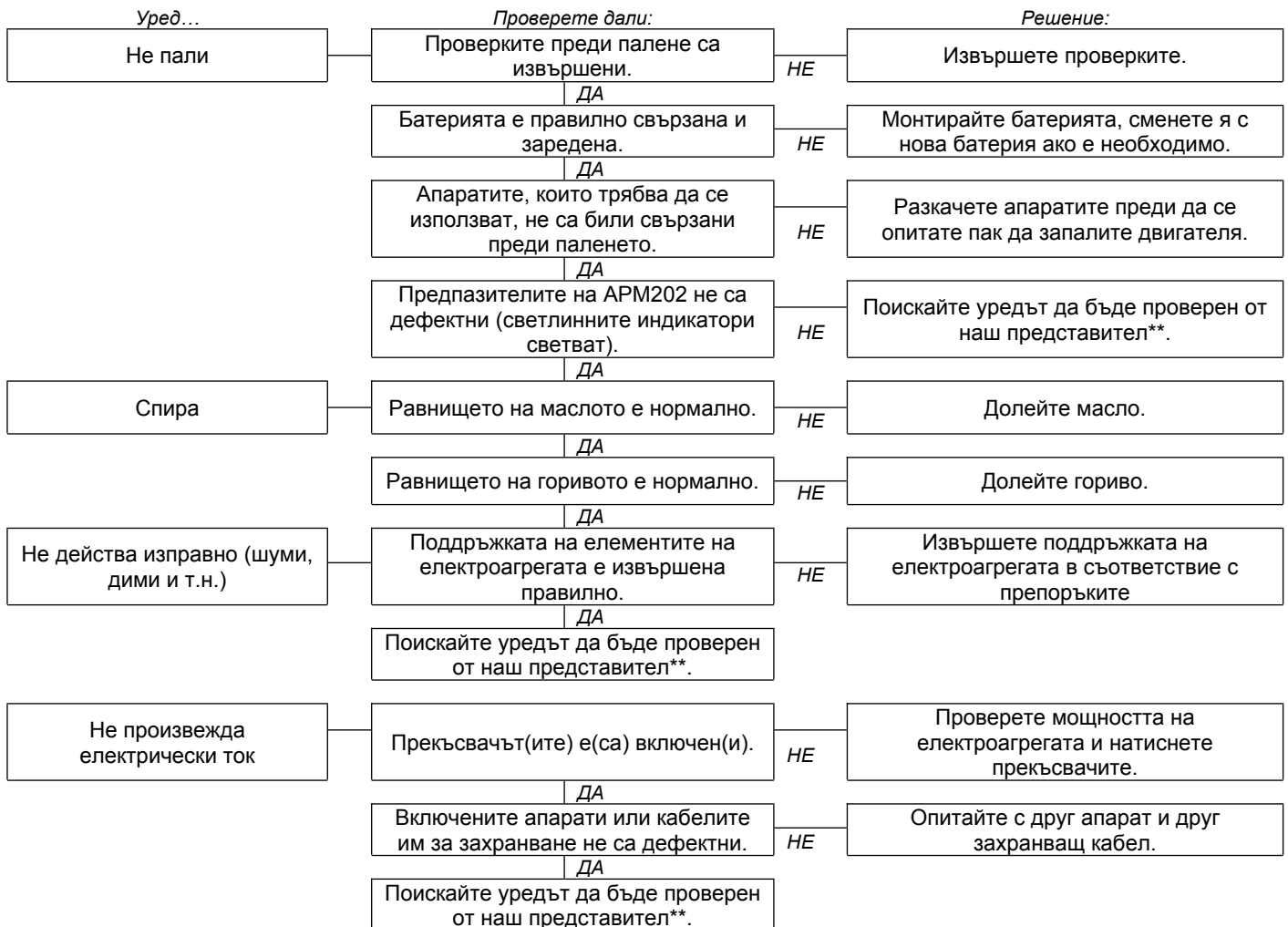

* ако има такъв

** За Франция: 0.806.800.107 (цена на телефонния разговор)

7.2 Generator Smart Care

В случай, че устройството е оборудвано с « GS101-Generator Smart Care » (A19), необходимо е да смените батериите в кутията GSC101 Bluetooth Box, когато сигналът се покаже в приложението Generator Smart Care (приблизително на всеки две години).

1. С малка кръстата отвертка отворете капака на кутията,
2. Извадете използваните батерии и ги депонирайте на място за събиране на отпадъци за рециклиране,
3. Поставете две нови батерии AAA според посоката на поставяне (+/-),
4. Затворете капака на кутията и го завийте внимателно.

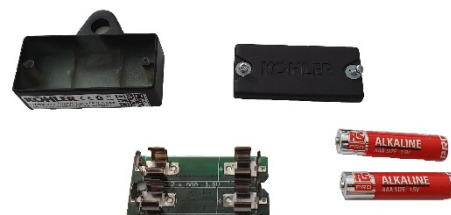

Глава 8. Технически спецификации

8.1 Условия за използване

Упоменатите характеристики на електроагрегатите са получени при следните референтни условия, по ISO 8528-1(2005):
Общо барометрично налягане: 100 kPa - Температура на околния въздух: 25°C (298 K) - Относителна влажност: 30 %.
Характеристиките на електроагрегатите намаляват с около 4 % при всяко повишаване на температурата с 10°C и/или с около 1 % при всяко повишаване на надморската височина със 100 m. Електроагрегатите могат да работят само като стационарни устройства.

8.2 Мощност на електроагрегата (претоварване)

Преди да свържете и пуснете в действие електроагрегата, изчислете електрическата мощност, изисквана от употребяваните апарати (изразена във ватове)*. За правилно действие, общата мощност във ватове на едновременно използваните уреди трябва да бъде:

- по висока от 60 % от номиналната общност на електроагрегата (иначе съществува опасност от недостатъчно натоварване);
- по-ниска от номиналната мощност на електроагрегата при продължително действие (иначе съществува опасност от претоварване).

В случай на честа употреба или при продължителни периоди на действие при недостатъчно натоварване или при претоварване, електроагрегатът бързо се поврежда. Предизвиканите щети не се покриват от гаранцията.

*Тази електрическа мощност фигурира обикновено в техническите характеристики или на плочката с технически данни на производителя на апарата. Някои апарати изискват по-голяма мощност при стартиране. Тази минимална мощност не трябва да надвишава максималната мощност на електроагрегата.

8.3 Идентификация на електроагрегата

Идентификационната плочка на електроагрегата (виж примера по-долу) е залепена от вътрешната страна на една от двете ленти или на шасито.

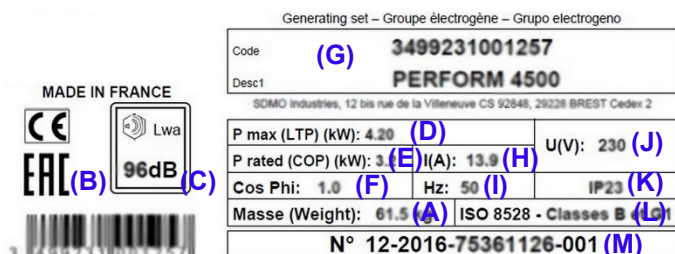

- (A): Модел
- (B): Маркировка CE/EAC
- (C): Равнище на гарантираната акустическа мощност
- (D): Максимална мощност
- (E): Номинална мощност
- (F): Фактор на мощността
- (G): Маса
- (H): Сила на тока
- (I): Честота на тока
- (J): Напрежение на тока
- (K): Индекс на защита
- (L): Референтен стандарт
- (M): Серийен номер

Серийните номера се изискват в случай на ремонт или на заявка за резервни части. За запазването им, запишете по-долу серийните номера на електроагрегата и двигателя.

Серийен номер на електроагрегата:	Марка на двигателя: (Например: Kohler)	Серийен номер на двигателя: (Например: Kohler (SERIAL NO. 4001200908))
...../..... -

8.4 Характеристики

Модел	DIESEL 4000 E XL C5	DIESEL 6000 E XL C5	DIESEL 6500 TE XL C5
Максимална мощност	3400 W	4900 W	5200 W
Номинална мощност	2720 W	4159 W	4159 W
Равнище на акустическото налягане на 1 m	92 dB(A)	93 dB(A)	93 dB(A)
Неопределеност на акустическото измерване	0,69 dB(A)	0,69 dB(A)	0,69 dB(A)
Вид на двигателя	KD350E_C5	KD15-440E_C5	KD15-440E_C5
Комплект за поддръжка	RKDS1	RKDS1	RKDS1
Препоръчано гориво	Дизелово гориво	Дизелово гориво	Дизелово гориво
Обем на резервоара за гориво	16 L	16 L	16 L
Препоръчано масло	15W40	5W40	5W40
Обем на масления картер	1,20 L	1,50 L	1,50 L
Безопасност на маслото*	O	O	O
Прав ток	X	X	X
Променлив ток	230V-11,8A	230V-18,1A	400V-6A
Прекъсвач(и)**	O	O	O
Вид на контактите	2 x 2P+T-230V-10/16A	1 x 2P+T-230V -10/16A /1 x 2P+T 230V-32A	1 x 2P+T 230V-10/16A /3P+T+N 400V-16A
Батерия	A2	A2	A2
Размери дължина x ширина x височина	81 x 55,5 x 59 cm	81 x 55,5 x 59 cm	81 x 55,5 x 59 cm
Тегло (без гориво)	84 kg	103 kg	108 kg

o: серия

x: невъзможно

*Безопасност на маслото: В случай че липсва масло в картера на двигателя или в случай на слабо налягане на маслото, устройството за безопасност на маслото спира автоматично двигателя, за да предотврати всякаква повреда. В такъв случай, проверете равнището на маслото в двигателя и долейте масло ако е необходимо, преди да потърсите друга причина за спирането му.

**Прекъсвач: Електрическата верига на електроагрегата е защитена посредством един или няколко магнитотермични, диференциални или термични прекъсвача. В случай на евентуално претоварване и/или късо съединение, подаването на електроенергия може да бъде прекъснато.

При необходимост, заменят прекъсвачите на електроагрегата с прекъсвачи, притежаващи същите номинални стойности и същите характеристики.

8.5 Качество на препоръчаното гориво

Употребата на гориво, което не съответства на следващите спецификации, излага оборудването на опасност от непоправими щети, които не се покриват от гаранцията:

- Чистота и качество: уверете се, че използваното дизелово гориво не съдържа вода, че е чисто и прясно (не е с преминал срок, нито е замърсено).
- Спецификации: ASTM D975 - 1D или 2D, EN590 или еквивалентни.
- Температура на околната среда, по-ниска от 0°C: използвайте специално гориво (посъветвайте се с наш представител).

Освен това, твърде препоръчително е да се използва винаги един вид гориво през целия експлоатационен цикъл на машината. Ако уредът се използва рядко (по-рядко от 1 път месечно), използвайте ново гориво при всяка употреба или добавете стабилизираща добавка в резервоара за гориво.

8.6 Декларация за съвместимост ЕС

Ние, SDMO Индъстрийз - 270 rue de Kerervern, 29490 GUIPAVAS / CS 40047, 29801 BREST CEDEX 9 – France, заявяваме на наша собствена отговорност, че следните електроагрегати:

Описание на оборудването:	Марка:	Търговско наименование:	Вид:	Сериен номер:
Електроагрегат	KOHLE-SDMO	DIESEL 4000 E XL C5	3499231004302	09-2019-00000000-000 > 52-2026-99999999-999
		DIESEL 6000 E XL C5	3499231004333	
		DIESEL 6500 TE XL C5	3499231003763	

1. Съответстват на целите за сигурност, които предвижда директивата Ниско напрежение - **2014/35/EC** от 26 февруари 2014 година, в приложение на хармонизирания стандарт EN 60204-1: 2006 (AMD 1 2006, COR 2010)
2. Отговарят на разпоредбите на следните директиви:
 - Машини - **2006/42/CE** от 17 май 2006 година, чрез прилагане на хармонизирания стандарт EN 8528-13: 2016
 - Електромагнитна съвместимост - **2014/30/UE** от 26 февруари 2014 година, чрез прилагане на хармонизирания стандарт EN 60034-1: 2010 (COR 2010) / EN 61000-6-1: 2007 / EN 61000-6-2: 2005 (COR 2005) / EN 61000-6-3: 2007 (AMD1 2011, AMD1/COR 12) / EN 55011: 2009 (AMD 1 2010)
 - Относно ограничаването на употребата на определени опасни вещества в електрическото и електронното оборудване - **2011/65/EC** от 8 юни 2011 г. чрез прилагане на хармонизирания стандарт EN IEC 63000 : 2018

Това оборудване не е предназначено за експлоатация в рамките на заградено пространство, усилващо съществено предаването на звука (необходимо е непременно да се извеждат навън отработилите газове и да се предвиди подходяща вентилация, така че да не бъде нанасяна вреда на намиращите се в помещението хора и животни).

Име и адрес на лицето, упълномощено да състави и да съхранява техническата документация:

L. ANDRIEUX, 270 rue de Kerervern, 29490 GUIPAVAS / CS 40047, 29801 BREST CEDEX 9 – France.
GUIPAVAS, 08/2020

L. ANDRIEUX
Президент на SDMO Индъстрийз



ТЪРГОВСКА ГАРАНЦИЯ

Вашият уред е покрит от търговска гаранция, която *SDMO Industries* ви предоставя и която трябва да бъде приложена от дистрибутора, от когото сте придобили уреда в съответствие със следните разпоредби :

СРОК:

Срокът на гаранцията за вашия уред е 36 месеца/2000 или часа работа, считано от датата на покупката, което се случи по-рано. Ако уредът не разполага с брояч на часовете, броят на часовете работа, който трябва да се вземе предвид, е осем (8) часа на ден.

УСЛОВИЯ ЗА ПРИЛАГАНЕ НА ГАРАНЦИЯТА:

Гаранцията започва да тече от датата на покупка на уреда от първия му ползвател. Тази гаранция се прехвърля заедно с уреда, когато той бъде прехвърлен от първия му ползвател, безплатно или срещу заплащане, при което е в сила останалият за тече срок на гаранцията, който не може да бъде удължен.

Гаранцията се прилага само срещу представяне на четлива фактура за покупката, в която са упоменати датата на покупката, видът на електроагрегата, серийният му номер, името и адресът на дистрибутора и е положен търговският печат на последния. *SDMO Industries* си запазва правото да откаже да признае гаранцията в случай че с никакъв документ не може да се докаже мястото и датата на придобиване на електроагрегата. Гаранцията дава право на ремонт или на замяна на електроагрегата или на негови съставни части, признати за негодни от *SDMO Industries* след експертен преглед в цеховете на фирмата; *SDMO Industries* си запазва правото да внесе промени в устройствата на електроагрегата, за да изпълни своите задължения. Електроагрегатът или компонентите му, заменени в рамките на гаранцията, остават собственост на *SDMO Industries*.

ОГРАНИЧАВАНЕ НА ГАРАНЦИЯТА:

Гаранцията се прилага спрямо уредите инсталирани, експлоатирани и поддържани в съответствие с документацията, предоставена от *SDMO Industries* и в случай на неизправност на уреда, дължаща се на неправилно проектиране, производство или на дефектни материали. *SDMO Industries* не гарантира, че характеристиките, действието и надеждността на уреда ще бъдат запазени, ако той се използва за специални цели. *SDMO Industries* не ще носи в никой случай отговорност за нематериални щети, породени от материални щети като, по-специално, упоменатите по-долу, без списъкът да бъде изчерпателен: загуби от експлоатацията, разни разходи или разноски, породени от невъзможност да се използва уредът и т.н. Гаранцията се ограничава до цената на ремонта или замяната на уреда или на някой от неговите компоненти, без да включва консумативите. Гаранцията покрива разходите за труд и резервни части, без да включва разходите за командировки. Транспортните разходи за уреда или за някой от неговите компоненти до цеховете на *SDMO INDUSTRIES* или до някой от лицензираните му представители остават за сметка на клиента; транспортните разходи за "връщане" остават за сметка на *SDMO Industries*. При все това, в случай че гаранцията не се прилага, транспортните разходи се поемат изцяло от клиента.

СЛУЧАИ НА ИЗКЛЮЧВАНЕ ОТ ГАРАНЦИЯТА:

Гаранцията се изключва в следните случаи: щети; предизвикани по време на превоза на уреда; при инсталация, която е неправилна или несъвместима с препоръките на *SDMO Industries* и/или с техническите стандарти и правилата за безопасност; при употреба на продукти, компоненти, резервни части, гориво или смазочни материали, които не са съвместими с препоръчаните; при неправилна или необичайна употреба на уреда; при неразрешени от *SDMO Industries* промяна или трансформация на уреда или на някой от неговите компоненти; при обичайно износване на уреда или на някой от неговите компоненти; при повреда, причинена от небрежност, липса на надзор, на поддръжка или почистване на уреда; при форсмажорни обстоятелства, непредвидени случаи или външни причини (природно бедствие, пожар, сблъсък, наводнение, поражение от мълния и т.н.); при употреба на уреда с недостатъчно натоварване; при лоши условия на съхранение на уреда. Следните компоненти за също изключени от гаранцията: системите за палене (акумулаторни батерии, стартери, устройства за палене), филтрите, ремъците, предпазителите, прекъсвачите, лампите, превключвателите, както и консумативите и частите, подлежащи на подмяна.

НАЧИНИ НА ПРИЛАГАНЕ:

Гаранцията трябва да се приложи от дистрибутора, от когото сте придобили уреда. *SDMO Industries* ви приканва да вземете със себе си фактурата за покупката и да се свържете с дистрибутора или, евентуално, със службата за обслужване на клиентите на *SDMO Industries*. Фирмата е на ваше разположение, за да отговори на вашите въпроси относно начина на прилагане на гаранцията; координатите ѝ са следните: *SDMO Industries*, 270 rue de Kerervern – 29490 GUIPAVAS / CS 40047- 29801 BREST CEDEX 9 – Тел : Франция 0.806.800.107 (цена на разговора) – Факс: +33298416307.

ЗАКОННИ ГАРАНЦИИ

Информация за потребителя, който се определя като всяко физическо лице, действащо с цели, които не влизат в обсега на неговата търговска, промишлена, занаятчийска или либерална дейност.

SDMO Industries носи отговорност за несъответствията на вашия уред в рамките на условията, определени от член L. 211-4 и следващите го членове от Кодекса за потреблението, както и за скритите дефекти на продаденото изделие при условията, предвидени от член 1641 и следващите го членове на Гражданския кодекс. Във връзка с гаранцията за съвместимост:

- разполагате със срок от 2 години, считано от предоставяне на вашия уред, за да изразите претенции, позовавайки се на гаранцията за съвместимост.
- можете да избирате между ремонт или смяна на уреда при спазване на условията, предвидени в член L. 211-9 на Кодекса за потреблението.
- не е необходимо да представяте доказателства за съществуване на несъвместимост на уреда в течение на първите 6 месеца, следващи получаването на изделието. Този срок е удължен на 24 месеца, считано от 18 март 2016 година, освен за изделията, придобити от втора ръка.

Законната гаранция за съвместимост се прилага независимо от търговската гаранция, която SDMO Industries ви предоставя.

Вие можете също да решите да приложите гаранцията срещу скрити дефекти на вашия уред при условията, предвидени от член 1641 на Гражданския кодекс. При наличие на скрит дефект на вашия уред, за който можете да представите доказателство, можете да избирате между анулиране на продажбата или намаляване на продажната цена, в съответствие с член 1644 на Гражданския кодекс.

Членове от Кодекса за потреблението

Член L211-4

Продавачът е длъжен да достави изделие, отговарящо на договора и е отговорен за съвместимостта му по време на доставката. Той е отговорен и за несъвместимост, явяваща се резултат от опаковката, от инструкциите за монтаж или инсталиране, когато то е възложено на него по договор и е извършено на негова отговорност.

Член L211-5

За да бъде съвместимо с договора, изделието трябва:

1° Да бъде годно за очакваната от него употреба на изделие от този вид и евентуално:

- да отговаря на описанието му, направено от продавача и да отговаря на качествата, които последният е показал на купувача под форма на мостра или модел;
- да притежава качествата, които купувачът има право да очаква от него с оглед заявленията на продавача, на производителя или неговия представител и по-специално, тези, описани в рекламата и на етикетите;

2° Или да притежава характеристиките, дефинирани по взаимно споразумение от договарящите се страни или да бъде годно за всяка специална употреба, търсена от купувача, съобщена на продавача и с която последният се е съгласил.

Член L211-12

Действието, което следва да се извърши в резултат от несъвместимостта се обезсилва по давност след изтичане на две години, считано от предоставянето на изделието.

Член L.211-16

Когато купувачът поиска от продавача по време на срока на търговската гаранция, която му е била предоставена при придобиването или ремонта на движимата собственост, да възстанови състоянието на изделието в съответствие с гаранцията, всеки период на неизползване на това изделие с продължителност, поне равна на седем дни, се прибавя към останалия да тече срок на гаранцията. Този кратък период тече от момента на подаденото от клиента искане за намеса или за приемане за ремонт на въпросното изделие, ако това приемане следва искането за намеса.

Членове на Гражданския кодекс

Член 1641

Продавачът е длъжен да спазва гаранцията за скрити дефекти на продаденото изделие, които правят последното негодно за употребата, за която то е предназначено, или които ограничават употребата му до такава степен, че сякаш купувачът не го е придобил, или би го придобил само на по-ниска цена, ако е знаел за тези дефекти.

Член 1648 1^{er} алинея

Действията, които се полагат в резултат от скрити дефекти, трябва да се предприемат от купувача в рамките на две години считано от откриването на дефекта.

	ΠΕΡΙΕΧΟΜΕΝΑ		
Κεφάλαιο 1.	Εισαγωγή	Κεφάλαιο 6.	Μεταφορά και αποθήκευση της ηλεκτρογεννήτριας
Κεφάλαιο 2.	Οδηγίες και κανόνες ασφαλείας (προστασία ατόμων)	Κεφάλαιο 7.	Αποκατάσταση μικροβλαβών
Κεφάλαιο 3.	Εξοικείωση με την ηλεκτρογεννήτρια	Κεφάλαιο 8.	Τεχνικά χαρακτηριστικά
Κεφάλαιο 4.	Χρήση της ηλεκτρογεννήτριας	Κεφάλαιο 9.	Ρήτρες εγγύησης
Κεφάλαιο 5.	Συντήρηση της ηλεκτρογεννήτριας		

Κεφάλαιο 1. Εισαγωγή

ΠΡΟΣΟΧΗ	Υλικές ζημιές
	Πριν από οποιαδήποτε χρήση, διαβάστε προσεκτικά το παρόν εγχειρίδιο και τις οδηγίες ασφαλείας που επίσης παρέχονται. Φυλάξτε τα καθ' όλη τη διάρκεια ζωής της συσκευής και τηρείτε πάντοτε επιμελώς τις υποδείξεις ασφαλείας, χρήσης και συντήρησης που αναφέρονται σε αυτό.

Οι πληροφορίες του παρόντος εγχειριδίου βασίζονται στα τεχνικά χαρακτηριστικά που ήταν διαθέσιμα κατά την εκτύπωσή του (οι φωτογραφίες του παρόντος εγχειριδίου δεν είναι δεσμευτικές). Στο πλαίσιο της μέριμνας για συνεχή βελτίωση της ποιότητας των προϊόντων μας, αυτά τα δεδομένα ενδέχεται να τροποποιηθούν χωρίς προηγούμενη ειδοποίηση. Κατόπιν απλής αίτησης μέσω της τοποθεσίας μας Internet, παρέχουμε τις πρωτότυπες οδηγίες στα γαλλικά.

Στο παρόν εγχειρίδιο, οι κίνδυνοι αναφέρονται με τα εξής δύο σύμβολα:

	ΚΙΝΔΥΝΟΣ
[Κατάλληλο ή κατάλληλα εικονογράμματα]	ΚΙΝΔΥΝΟΣ ΓΙΑ ΤΗΝ ΥΓΕΙΑ ΤΩΝ ΕΚΤΕΘΕΙΜΕΝΩΝ ΑΤΟΜΩΝ ΚΙΝΔΥΝΟΣ ΘΑΝΑΤΟΥ (κατά περίπτωση) Επισημαίνει επικείμενο κίνδυνο που μπορεί να προκαλέσει σοβαρό τραυματισμό ή θάνατο. Η μη τήρηση της αναφερόμενης οδηγίας ενδέχεται να επιφέρει σοβαρές συνέπειες για την υγεία και τη ζωή των εκτεθειμένων ατόμων.

ΠΡΟΣΟΧΗ	Υλικές ζημιές
	[Εξοπλισμός που διατρέχει κίνδυνο] Επισημαίνει μια επικίνδυνη κατάσταση. Η μη τήρηση της αναφερόμενης οδηγίας ενδέχεται να προκαλέσει ελαφρύ τραυματισμό των εκτεθειμένων ατόμων ή υλικές ζημιές.

Κεφάλαιο 2. Οδηγίες και κανόνες ασφαλείας (προστασία ατόμων)

Οι οδηγίες και κανόνες ασφαλείας πρέπει να διαβάζονται προσεκτικά και να τηρούνται οπωσδήποτε για να μην τίθεται σε κίνδυνο η ανθρώπινη ζωή και υγεία. Σε περίπτωση που δεν είστε βέβαιοι ότι κατανοείτε αυτές τις οδηγίες, απευθυνθείτε στον πλησιέστερο αντιπρόσωπο.

2.1 Σημασία των εικονογραμμάτων που υπάρχουν πάνω στην ηλεκτρογεννήτρια

ΚΙΝΔΥΝΟΣ	ΚΙΝΔΥΝΟΣ: κίνδυνος ηλεκτροπληξίας	ΓΕΙΩΣΗ	ΚΙΝΔΥΝΟΣ: κίνδυνος εγκαυμάτων	Πριν από οποιαδήποτε εκκίνηση, ελέγχετε τη στάθμη λαδιού.
	ΚΙΝΔΥΝΟΣ: 1 - Ανατρέξτε στα έγγραφα που παραδίδονται μαζί με τη συσκευή. 2 - Εκπομπή τοξικών καυσαερίων. Απαγορεύεται η χρήση σε κλειστό χώρο ή σε χώρο με ανεπαρκή εξαερισμό. 3 - Σταματήστε τη συσκευή πριν από τον ανεφοδιασμό με καύσιμο.			
1	2	3		

2.2 Γενικές οδηγίες

Μην αφήνετε ποτέ άλλα άτομα να χρησιμοποιούν τη συσκευή, χωρίς να έχετε παράσχει προηγουμένως όλες τις απαραίτητες οδηγίες. Μην επιτρέψετε ποτέ σε παιδιά να αγγίζουν τη συσκευή, ακόμα και όταν είναι απενεργοποιημένη, και αποφύγετε να θέσετε τη συσκευή σε λειτουργία παρουσία ζώων (φόβος, εκνευρισμός κτλ.).

Σε κάθε περίπτωση, τηρείτε τους ισχύοντες τοπικούς κανονισμούς σχετικά με τη χρήση των συσκευών. Τα καυσαέρια, το καύσιμο και το λάδι είναι τοξικά προϊόντα, λάβετε όλα τα απαραίτητα μέτρα προστασίας.



2.3 Οδηγίες προστασίας του περιβάλλοντος

Αδειάστε το λάδι κινητήρα σε δοχείο που έχει προβλεφθεί για αυτόν το σκοπό: μην αδειάσετε ή μη χύσετε ποτέ το λάδι κινητήρα στο έδαφος.

Στο βαθμό που αυτό είναι δυνατό, αποφεύγετε την αντανάκλαση θορύβων πάνω στους τοίχους ή άλλες κατασκευές (ενίσχυση του ήχου).



Σε περίπτωση χρήσης της συσκευής σε δασώδεις ή θαμνώδεις περιοχές ή σε χορταριασμένα εδάφη και, εάν ο σιγαστήρας (σιλανσιέ) του συστήματος εξαγωγής καυσαερίων δεν είναι εξοπλισμένος με φλογοπαγίδα, αποψιλώστε έναν αρκετά μεγάλο χώρο και προσέχετε πολύ ώστε να μην προκληθεί πυρκαγιά από τους σπινθήρες. Όταν αχρηστευτεί η συσκευή (τέλος διάρκειας ζωής του προϊόντος), πηγαίνετέ την σε σημείο συλλογής αποβλήτων.

2.4 Κίνδυνοι σχετικά με τα καυσαέρια

 ΚΙΝΔΥΝΟΣ	ΚΙΝΔΥΝΟΣ ΔΗΛΗΤΗΡΙΑΣΗΣ ΚΙΝΔΥΝΟΣ ΘΑΝΑΤΟΥ
	Το μονοξείδιο του άνθρακα που υπάρχει στα καυσαέρια μπορεί να προκαλέσει θάνατο, εάν το ποσοστό συγκέντρωσης είναι υπερβολικά υψηλό στον αέρα που αναπνέουμε. Χρησιμοποιείτε πάντοτε τη συσκευή σε χώρο που εξαερίζεται καλά και στον οποίο δεν είναι δυνατή η συσσώρευση των καυσαερίων.

Για λόγους ασφαλείας και τη σωστή λειτουργία της συσκευής, είναι απαραίτητο να υπάρχει καλός εξαερισμός (κίνδυνος δηλητηρίασης, υπερθέρμανσης του κινητήρα και ατυχημάτων ή υλικών ζημιών στο μηχάνημα και τα γύρω αντικείμενα). Εάν χρειαστεί να τεθεί σε λειτουργία στο εσωτερικό ενός κτιρίου, φροντίστε να πραγματοποιείται σωστή εκκένωση των καυσαερίων εκτός του κτιρίου και προβλέψτε κατάλληλο εξαερισμό, έτσι ώστε τα άτομα ή τα ζώα που βρίσκονται στο χώρο να μην επηρεαστούν.

2.5 Κίνδυνοι πυρκαγιάς



 ΚΙΝΔΥΝΟΣ	ΚΙΝΔΥΝΟΣ ΠΥΡΚΑΓΙΑΣ ΚΙΝΔΥΝΟΣ ΘΑΝΑΤΟΥ
	Μη θέτετε ποτέ σε λειτουργία τη συσκευή σε χώρους που περιέχουν εκρηκτικά προϊόντα (κίνδυνος από σπινθήρες). Απομακρύνετε οποιοδήποτε εύφλεκτο ή εκρηκτικό προϊόν (βενζίνη, λάδι, πανιά κτλ.) κατά τη λειτουργία της συσκευής. Μην καλύπτετε ποτέ τη συσκευή με οποιοδήποτε υλικό, κατά τη λειτουργία της ή αμέσως μετά τη διακοπή της λειτουργίας της: περιμένετε πάντοτε να κρυώσει ο κινητήρας (τουλάχιστον 30 λεπτά).

2.6 Κίνδυνοι εγκαυμάτων

ΠΡΟΣΟΧΗ	
	Πριν από οποιαδήποτε επέμβαση, περιμένετε να κρυώσει η συσκευή (τουλάχιστον 30 λεπτά).

Κατά τη διάρκεια της λειτουργίας ή αμέσως μετά τη διακοπή της λειτουργίας, το ζεστό λάδι, ο κινητήρας και ο σιγαστήρας του συστήματος εξαγωγής καυσαερίων μπορεί να προκαλέσουν εγκαύματα σε περίπτωση επαφής.

2.7 Κίνδυνοι ηλεκτροπληξίας

 ΚΙΝΔΥΝΟΣ	ΚΙΝΔΥΝΟΣ ΗΛΕΚΤΡΟΠΛΗΞΙΑΣ ΚΙΝΔΥΝΟΣ ΘΑΝΑΤΟΥ
	Όταν λειτουργούν, οι συσκευές παρέχουν ηλεκτρικό ρεύμα, εξασφαλίστε τη συμμόρφωση με την ισχύουσα νομοθεσία και με τις οδηγίες εγκατάστασης και χρήσης που παρατίθενται στο παρόν εγχειρίδιο. Αν έχετε αμφιβολίες για την εγκατάσταση, απευθυνθείτε στον πλησιέστερο αντιπρόσωπο. Μην συνδέετε τη συσκευή σε άλλες πηγές παροχής ρεύματος (για παράδειγμα, δημόσιο δίκτυο παροχής ρεύματος). Εγκαταστήστε έναν αναστροφέα πηγών. Μην αγγίζετε ποτέ γυμνά καλώδια ή αποσυνδεδεμένες συνδέσεις. Μην χειρίζεστε ποτέ μια συσκευή με υγρά χέρια ή πόδια. Μην αφήνετε ποτέ τον εξοπλισμό εκτεθειμένο σε εκτοξεύσεις υγρών ή κακοκαιρία και μην τον τοποθετείτε πάνω σε βρεγμένο δάπεδο.

2.7.1 Προσωρινή ή ημι-μόνιμη εγκατάσταση (εργοτάξιο, ψυχαγωγικό θέαμα, δραστηριότητες σε ανοικτό χώρο κτλ.)

A - Αν η συσκευή δεν είναι εξοπλισμένη κατά την παράδοση με ενσωματωμένη διάταξη διαφορικής προστασίας (βασική έκδοση με ουδέτερο μονωμένο από τον ακροδέκτη γείωσης της συσκευής):

- Χρησιμοποιήστε διαφορική διάταξη βαθμονομημένη στα 30 mA από κάθε ηλεκτρική πρίζα της συσκευής (τοποθετήστε κάθε διάταξη τουλάχιστον 1 μέτρο μακριά από τη συσκευή, σε σημείο προστατευμένο από την κακοκαιρία).
- Στην περίπτωση περιστασιακής χρήσης ενός ή περισσότερων κινητών ή φορητών εξοπλισμών, δεν απαιτείται γείωση της συσκευής.

B - Αν η συσκευή είναι εξοπλισμένη κατά την παράδοση με ενσωματωμένη διάταξη διαφορικής προστασίας (έκδοση με μονωμένο εναλλάκτη συνδεδεμένο στον ακροδέκτη γείωσης της συσκευής – για χρήση σε διάταξη TN ή TT):

- Συνδέστε τη συσκευή στη γείωση: στερεώστε ένα χάλκινο σύρμα 10 mm² στον ακροδέκτη γείωσης της συσκευής (A1) και μια ράβδο γείωσης από γαλβανισμένο χάλυβα, βυθισμένη στο έδαφος κατά 1 μέτρο.

2.7.2 Σταθερή εγκατάσταση ή βλάβη του δικτύου

Στην περίπτωση τροφοδοσίας σταθερής εγκατάστασης (για περιπτώσεις έκτακτης ανάγκης, π.χ. διακοπής ρεύματος δικτύου), η ηλεκτρική σύνδεση της συσκευής πρέπει να πραγματοποιείται από εξειδικευμένο ηλεκτρολόγο κατ' εφαρμογή των κανόνων που ισχύουν στους χώρους της εγκατάστασης. Οι συσκευές δεν προορίζονται για σύνδεση απευθείας σε μια εγκατάσταση (κίνδυνος ηλεκτροπληξίας ή υλικών ζημιών).

A - Αν η συσκευή δεν είναι εξοπλισμένη κατά την παράδοση με ενσωματωμένη διάταξη διαφορικής προστασίας (βασική έκδοση με ουδέτερο μονωμένο από τον ακροδέκτη γείωσης της συσκευής):

- Χρησιμοποιήστε έναν αναστροφέα πηγών.
- Η γείωση της συσκευής δεν είναι απαραίτητη.

B - Αν η συσκευή είναι εξοπλισμένη κατά την παράδοση με ενσωματωμένη διάταξη διαφορικής προστασίας (έκδοση με μονωμένο εναλλάκτη συνδεδεμένο στον ακροδέκτη γείωσης της συσκευής – για χρήση σε διάταξη TN ή TT):

- Χρησιμοποιήστε έναν αναστροφέα πηγών.
- Συνδέστε τη συσκευή στη γείωση: στερεώστε ένα χάλκινο σύρμα 10 mm² στον ακροδέκτη γείωσης (A1) της συσκευής και μια ράβδο γείωσης από γαλβανισμένο χάλυβα, βυθισμένη στο έδαφος κατά 1 μέτρο.

2.7.3 Κινητή εφαρμογή

Οι συσκευές προορίζονται να λειτουργούν ακίνητες. Δεν μπορούν να τοποθετηθούν πάνω σε όχημα ή άλλο κινητό εξοπλισμό αν δεν προηγηθεί μελέτη που να λαμβάνει υπόψη τις διάφορες ιδιαιτερότητες εγκατάστασης και χρήσης της συσκευής. Απαγορεύεται οποιαδήποτε χρήση εν κινήσει. Αν δεν είναι δυνατή η γείωση της συσκευής, συνδέστε τον ακροδέκτη γείωσης της συσκευής (A1) στη γείωση του οχήματος.

2.7.4 Σύνδεση και επιλογή των καλωδίων



Χρησιμοποιείτε για όλες τις συνδέσεις εύκαμπτο και ανθεκτικό καλώδιο με λαστιχένιο εξωτερικό περίβλημα, το οποίο συμμορφώνεται με το πρότυπο IEC 60245-4 ή ισοδύναμα καλώδια και φροντίστε να διατηρούνται σε άριστη κατάσταση. Χρησιμοποιείτε ένα μόνο ηλεκτρική συσκευή κλάσης I για κάθε ηλεκτρική πρίζα, και συνδέστε την με καλώδιο με αγωγό προστασίας PE (πράσινο/κίτρινο). Ο εν λόγω αγωγός προστασίας δεν είναι απαραίτητος για τους εξοπλισμούς κλάσης II. Τηρείτε τις συνιστώμενες διατομές και μήκη αυτού του πίνακα κατά την εγκατάσταση ή σε περίπτωση χρήσης ηλεκτρικών καλωδίων προέκτασης.

Τύπος του εξοπλισμού:	Μονοφασικός						Τριφασικός				
	10 A		16 A		32 A		10 A		16 A		
Τύπος πρίζας της συσκευής:	mm ²	AWG	mm ²	AWG	mm ²	AWG	mm ²	AWG	mm ²	AWG	
Συνιστώμενη διατομή του καλωδίου:											
Μήκος του χρησιμοποιούμενου καλωδίου	0 έως 50 m	4	10	6	9	10	7	1.5	14	2.5	12
	51 έως 100 m	10	7	10	7	25	3	2.5	12	4	10
	101 έως 150 m*	10	7	16	5	35	2	4	10	6	9

*Αυτό το μήκος καλωδίου είναι το μέγιστο αποδεκτό μήκος, και δεν θα πρέπει να το υπερβαίνετε ποτέ.

Τρόπος τοποθέτησης = καλώδια στη διαδρομή καλωδίων ή μη διάτρητη πλακέτα / Αποδεκτή πτώση τάσης = 5% / Πολύκλιωνα / Τύπος καλωδίου PVC 70°C (παράδειγμα H07RNF) / Θερμοκρασία περιβάλλοντος = 30°C.

2.8 Κίνδυνοι απώλειας ακοής



 ΚΙΝΔΥΝΟΣ	ΚΙΝΔΥΝΟΣ ΑΠΩΛΕΙΑΣ ΑΚΟΗΣ Χρησιμοποιείτε οπωσδήποτε κατάλληλα μέσα προστασίας της ακοής κατά τη λειτουργία της συσκευής.
	

2.9 Κίνδυνοι κατά τις εργασίες μετακίνησης, χρήσης και συντήρησης



Για λόγους ασφάλειας, όλες οι εργασίες πρέπει να πραγματοποιούνται από προσωπικό που διαθέτει τις απαραίτητες ικανότητες, καθώς και τα απαραίτητα εργαλεία. Πρέπει να εκτελείτε τακτικά και ευσυνειδήτητα τη συντήρηση χρησιμοποιώντας μόνο γνήσια ανταλλακτικά. Η χρήση γαντιών είναι υποχρεωτική.



Προφυλάξεις κατά το χειρισμό πετρελαϊκών προϊόντων:

 ΚΙΝΔΥΝΟΣ	ΚΙΝΔΥΝΟΣ ΔΗΛΗΤΗΡΙΑΣΗΣ Ή ΕΚΡΗΞΗΣ Τηρείτε τους ισχύοντες τοπικούς κανονισμούς σχετικά με το χειρισμό πετρελαϊκών προϊόντων. Πραγματοποιείτε την πλήρωση με τη συσκευή απενεργοποιημένη και κρύο κινητήρα. Απαγορεύεται να πλησιάζετε φλόγες ή να προκαλείτε σπινθήρες, να καπνίζετε ή να τηλεφωνείτε κατά την πλήρωση του ρεζερβουάρ. Μετά την πλήρωση, ελέγχετε πάντοτε ότι η τάπα του ρεζερβουάρ έχει κλείσει καλά. Καθαρίζετε κάθε ίχνος καυσίμου με καθαρό πανί και περιμένετε να διαλυθούν οι αναθυμιάσεις πριν θέσετε σε λειτουργία τη συσκευή. Αν το καύσιμο εκτεθεί πολλές ώρες σε υψηλή θερμοκρασία (για παράδειγμα, μπιπόνια ή ηλεκτρογεννήτρια σε όχημα που είναι σταθμευμένο στον ήλιο), ενδέχεται να απελευθερωθούν επιβλαβείς ατμοί και να δημιουργηθεί κίνδυνος δηλητηρίασης ή αδιαθεσίας. Τα υγρά που χρησιμοποιούν οι συσκευές, όπως τα λάδια και τα καύσιμα, είναι επικίνδυνα προϊόντα. Απαγορεύεται η εισπνοή ή η κατάποση, και αποφεύγετε την παρατεταμένη ή την επανειλημμένη επαφή με το δέρμα.
	

Προφυλάξεις κατά το χειρισμό των μπαταριών:

 ΚΙΝΔΥΝΟΣ	ΚΙΝΔΥΝΟΣ ΔΗΛΗΤΗΡΙΑΣΗΣ Ή ΕΚΡΗΞΗΣ Ακολουθείτε τις υποδείξεις του κατασκευαστή της μπαταρίας. Χρησιμοποιείτε αποκλειστικά μονωμένα εργαλεία. Παραμένετε σε απόσταση από φλόγες ή φωτιά. Αερίζετε πάντοτε σωστά κατά τη φόρτιση.
	

3.1 Τίτλοι των εικόνων

Οι εικόνες του εξώφυλλου επιτρέπουν τον εντοπισμό των διαφόρων εξαρτημάτων της συσκευής. Οι διαδικασίες του εγχειριδίου παραπέμπουν σε αυτά τα σημεία με γράμματα και αριθμούς: ο συνδυασμός «A1» παραπέμπει στον αριθμό 1 της εικόνας Α.

Ακροδέκτης γείωσης	A1	Ηλεκτροβαλβίδα	A9	Φίλτρο αέρα	A16
Μπαταρία	A2	Εκκινητήρας-μηχανισμός επανατύλιξης	A10	Ροδάκι	D1
Δείκτης λαδιού	A3-B1	Ηλεκτρικές πρίζες	A11	Κάλυμμα φίλτρου αέρα	D2
Επάνω όριο του δείκτη	B2	Μοχλός διακοπής λειτουργίας	A12	Παξιμάδι πεταλούδα	D3
Κάτω όριο του δείκτη	B3	Τάπα εκκένωσης λαδιού	A13-B4	Χάρτινο υλικό	D4
Τάπα πλήρωσης λαδιού	A4	Φίλτρο λαδιού	A14-B6	Τσιμούχα από καουτσούκ	D5
Δείκτης στάθμης καυσίμου	A5	Βίδα του φίλτρου λαδιού	B5	Σιγαστήρας συστήματος εξαγωγής καυσαερίων	A17
Τάπα ρεζερβουάρ καυσίμου	A6	Φίλτρο καυσίμου	A15-C1	Διακόπτες ασφαλείας	A18
Ρουμπινέτο καυσίμου	A7	Σφιγκτήρας στερέωσης του φίλτρου καυσίμου	C2	GSC101-Generator Smart Care	A19
Κλειδί	A8	Βίδα του σφιγκτήρα συγκράτησης του φίλτρου καυσίμου	C3		

Η συσκευή μπορεί να διαθέτει τον προαιρετικό εξοπλισμό «GS101-Generator Smart Care» option (A19): η μονάδα Bluetooth GSC101 μεταδίδει σε μια εφαρμογή που πρέπει να εγκαταστήσετε στο κινητό σας τηλέφωνο όλες τις πληροφορίες που είναι χρήσιμες για την παρακολούθηση της συσκευής όπως, για παράδειγμα, την καταληκτική ημερομηνία των εργασιών συντήρησης, βοήθεια στη συντήρηση, τον πίνακα με τα εξουσιοδοτημένα καταστήματα πώλησης για οποιαδήποτε παραγγελία ανταλλακτικού.



3.2 Πρώτη ενεργοποίηση

Με την παραλαβή και την έναρξη λειτουργίας της συσκευής:

1. Βεβαιωθείτε ότι ο εξοπλισμός και το σύνολο της παραγγελίας σας είναι σε καλή κατάσταση.

2. Αν η συσκευή είναι εξοπλισμένη με ασφάλεια μεταφοράς, αφαιρέστε την.

Η ασφάλεια μεταφοράς είναι μια μεταλλική πλάκα κάτω από τον κινητήρα, κοντά στον ακροδέκτη γείωσης. Αν και είναι χρήσιμη για τη μεταφορά, εμποδίζει τη βέλτιστη χρήση της συσκευής (θόρυβοι, κραδασμοί).

Για να την αφαιρέσετε: αναστήστε ελαφρώς τη συσκευή και τοποθετήστε την πάνω σε ένα τάκο, αφαιρέστε μετά το παξιμάδι (1) και την ασφάλεια (2).

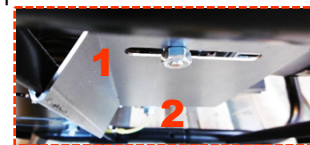

3. Ελέγξτε τις στάθμες λαδιού και καυσίμου και συμπληρώστε, αν είναι απαραίτητο.

4. Συνδέστε την μπαταρία, αν χρειάζεται, ξεκινώντας από το θετικό πόλο.

Τηρήστε τις πολιτικότητες των πόλων καθώς την συνδέετε: τυχόν αναστροφή μπορεί να προκαλέσει σοβαρές ζημιές στον ηλεκτρικό εξοπλισμό.

Ορισμένες συσκευές χρειάζονται μια χρονική περίοδο ρονταρίσματος (στρωσίματος). Επικοινωνήστε με τον πλησιέστερο αντιπρόσωπο για περισσότερες πληροφορίες.

3.3 Εγκαταστήστε την μπαταρία

1. Συνδέστε το κόκκινο καλώδιο στο θετικό πόλο (+) της μπαταρίας (A2).

2. Συνδέστε το μαύρο καλώδιο στον αρνητικό πόλο (-) της μπαταρίας.

3.4 Συνδέστε το Generator Smart Care

Η συσκευή μπορεί να διαθέτει τον προαιρετικό εξοπλισμό «GS101-Generator Smart Care» (A19):

1. Στερεώστε στη συσκευή τη μονάδα Bluetooth GSC101.

2. Κατεβάστε και εγκαταστήστε τη δωρεάν εφαρμογή Generator Smart Care* σε κινητό τηλέφωνο ή tablet.

3. Δημιουργήστε έναν λογαριασμό.

4. Ενεργοποιήστε τη λειτουργία Bluetooth του τηλεφώνου ή του tablet.

5. Ακολουθήστε τις οδηγίες της εφαρμογής για να πραγματοποιήσετε σύζευξη του τηλεφώνου ή του tablet με τη μονάδα Bluetooth GSC101.

Το Generator Smart Care εμφανίζει στην εφαρμογή όλες τις πληροφορίες που είναι χρήσιμες για την παρακολούθηση της συσκευής όπως, για παράδειγμα, τις προειδοποιήσεις και υπενθυμίσεις για την καταληκτική ημερομηνία των εργασιών συντήρησης, βοήθεια στη συντήρηση, τον πίνακα με τα εξουσιοδοτημένα καταστήματα πώλησης για οποιαδήποτε παραγγελία ανταλλακτικού.

*Διατίθεται δωρεάν στο App Store και στο Google Play (εξαιρούνται τα έξοδα σύνδεσης που εφαρμόζονται από την εταιρεία τηλεφωνίας).

Κεφάλαιο 4. Χρήση της ηλεκτρογεννήτριας



Πριν από οποιαδήποτε χρήση της συσκευής:

1. Βεβαιωθείτε ότι η συσκευή έχει εγκατασταθεί σωστά και ότι είναι σε ετοιμότητα.

2. Βεβαιωθείτε ότι έχετε κατανοήσει όλες τις διαδικασίες χρήσης.

Για να σταματήσετε τη συσκευή σε περίπτωση έκτακτης ανάγκης: γυρίστε το κλειδί στη θέση «OFF» και κλείστε το ή τα ρουμπινέτα καυσίμου, αν υπάρχουν.

4.1 Επιλέξτε τη θέση χρήσης

 ΚΙΝΔΥΝΟΣ	ΚΙΝΔΥΝΟΣ ΔΗΛΗΤΗΡΙΑΣΗΣ – ΜΟΝΟΞΕΙΔΙΟ ΤΟΥ ΑΝΘΡΑΚΑ ΚΙΝΔΥΝΟΣ ΘΑΝΑΤΟΥ Το μονοξείδιο του άνθρακα είναι αόρατο, άοσμο και μη ερεθιστικό, και μπορεί να προκαλέσει θάνατο σε λιγότερο από μία ώρα. Χρησιμοποιείτε πάντοτε τη συσκευή σε χώρο που εξαερίζεται καλά και στον οποίο δεν είναι δυνατή η συσσώρευση των καυσαερίων. Στην περίπτωση πονοκεφάλων, ναυτίας ή εμετού: σταματήστε αμέσως τη συσκευή, αερίστε, εκκενώστε το χώρο και καλέστε τις πρώτες βοήθειες.
	

1. Επιλέξτε ένα καθαρό χώρο, με καλό εξαερισμό και προφυλαγμένο από την κακοκαιρία.
2. Τοποθετήστε τη συσκευή πάνω σε επίπεδη και οριζόντια επιφάνεια επαρκούς αντοχής, έτσι ώστε να μη βουλιάζει. Οι συσκευές προορίζονται να λειτουργούν ακίνητες: δεν μπορούν να τοποθετηθούν πάνω σε όχημα ή άλλο κινητό εξοπλισμό αν δεν προηγηθεί μελέτη που να λαμβάνει υπόψη τις διάφορες ιδιαιτερότητες χρήσης της συσκευής.
3. Βεβαιωθείτε ότι η κλίση της συσκευής προς οποιαδήποτε κατεύθυνση δεν υπερβαίνει τις 10°.

4.2 Ελέγξτε αν η γενική κατάσταση της ηλεκτρογεννήτριας είναι καλή (βίδες, εύκαμπτοι σωλήνες)

Πριν από κάθε εκκίνηση και ύστερα από κάθε χρήση, επιθεωρείτε ολόκληρη τη συσκευή για να αποφύγετε ενδεχόμενη βλάβη ή ζημιά.

1. Ελέγξτε την καθαριότητα της συσκευής, ιδίως τις περιοχές εισαγωγής αέρα (είσοδος αέρα κινητήρα, στόμια εξαερισμού, φίλτρο αέρα...).
2. Ελέγξτε όλους τους άκαμπτους και εύκαμπτους σωλήνες της συσκευής για να βεβαιωθείτε ότι είναι σε καλή κατάσταση και ότι δεν υπάρχει διαρροή.
Η αντικατάσταση των άκαμπτων και εύκαμπτων σωλήνων πρέπει να πραγματοποιείται από ειδικό, συμβουλευθείτε τον πλησιέστερο αντιπρόσωπο.
3. Σφίξτε ξανά όλες τις βίδες που έχουν ενδεχομένως λασκάρει.
Τα μπουλόνια της κυλινδροκεφαλής πρέπει να επανασφίγγονται από ειδικό, συμβουλευθείτε τον πλησιέστερο αντιπρόσωπο.

4.3 Ελέγξτε τη στάθμη λαδιού και συμπληρώστε λάδι

1. Αν η συσκευή έχει χρησιμοποιηθεί, αφήστε την να κρυώσει για 30 λεπτά τουλάχιστον.
2. Βγάλτε το δείκτη στάθμης λαδιού (A3-B1) και σκουπίστε τον.
3. Βάλτε ξανά το δείκτη στάθμης λαδιού στη θέση του και μετά βγάλτε τον ξανά.
4. Ελέγξτε οπτικά τη στάθμη, πρέπει να βρίσκεται ανάμεσα στο επάνω όριο του δείκτη (B2) και το κάτω όριο του δείκτη (B3).
Αν η στάθμη λαδιού είναι υπερβολικά χαμηλή: ανοίξτε την τάπα πλήρωσης λαδιού (A4), συμπληρώστε λάδι με ένα χωνί και μετά κλείστε ξανά την τάπα πλήρωσης λαδιού.
Αν η στάθμη λαδιού είναι υπερβολικά υψηλή: εφοδιαστείτε με κατάλληλο δοχείο και πραγματοποιήστε μερική αποστράγγιση.
5. Ελέγξτε ξανά τη στάθμη και βάλτε ξανά το δείκτη στάθμης λαδιού στη θέση του.
6. Σκουπίστε την περίσσεια λαδιού με καθαρό πανί και βεβαιωθείτε ότι δεν υπάρχει διαρροή.

4.4 Ελέγξτε τη στάθμη καυσίμου και συμπληρώστε καύσιμο

Ελέγξτε οπτικά τη στάθμη καυσίμου στο δείκτη στάθμης καυσίμου (A5). Εάν είναι απαραίτητο, συμπληρώστε:

1. Πραγματοποιείτε την πλήρωση με τη συσκευή απενεργοποιημένη και κρύο κινητήρα.
2. Ξεβιδώστε την τάπα του ρεζερβουάρ καυσίμου (A6).
3. Γεμίστε το ρεζερβουάρ καυσίμου με ένα χωνί φροντίζοντας να μην χυθεί καύσιμο.
Μη γεμίζετε υπερβολικά το ρεζερβουάρ (δεν πρέπει να υπάρχει καύσιμο στο στόμιο πλήρωσης).
4. Βιδώστε ξανά την τάπα του ρεζερβουάρ καυσίμου.
5. Καθαρίζετε τυχόν υπολείμματα καυσίμου με ένα καθαρό πανί.

4.5 Ξεκινήστε την ηλεκτρογεννήτρια

Μόλις ολοκληρωθούν οι καθημερινοί έλεγχοι και αφότου διαβάσετε προσεκτικά τις οδηγίες και τους κανόνες ασφαλείας:

1. Ανοίξτε το ρουμπινέτο καυσίμου (A7).
2. Γυρίστε το κλειδί (A8) στη θέση «B» και μετά στη θέση «C».
Η συσκευή ξεκινά.

4.5.1 Ξεκινήστε την ηλεκτρογεννήτρια

Αν η ηλεκτρική εκκίνηση δεν λειτουργεί, εκκινήστε τη συσκευή χειροκίνητα:

1. Ανοίξτε το ρουμπινέτο καυσίμου (A7).
2. Γυρίστε το κλειδί εκκίνησης και διακοπής λειτουργίας (A8) στη θέση «B».
3. Ενεργοποιήστε την ηλεκτροβαλβίδα (A9, I).
4. Τραβήξτε αργά τη λαβή του εκκινήτηρα-μηχανισμού επανατύλιξης (A10), έως ότου αισθανθείτε κάποια αντίσταση και μετά αφήστε την να επανέλθει αργά.
5. Τραβήξτε με δύναμη και γρήγορα τη λαβή του εκκινήτηρα-μηχανισμού επανατύλιξης και μετά αφήστε την να επανέλθει αργά.
Αν η συσκευή δεν ξεκινήσει, επαναλάβετε τη διαδικασία μέχρι να πάρει μπροστά ο κινητήρας.
6. Περιμένετε να αρχίσει να αυξάνεται η θερμοκρασία του κινητήρα πριν χρησιμοποιήσετε τη συσκευή.
7. Ενεργοποιήστε την ηλεκτροβαλβίδα (O).

4.6 Χρησιμοποιήστε την παρεχόμενη ηλεκτρική ενέργεια

1. Επιτρέψτε να σταθεροποιηθούν οι στροφές της συσκευής και να αυξηθεί η θερμοκρασία της (περίπου 3 έως 5 λεπτά).
2. Συνδέστε τους εξοπλισμούς που θέλετε να χρησιμοποιήσετε στις ηλεκτρικές πρίζες (A11) της συσκευής.

Αποκλειστικά για τη Γαλλία: Οι συσκευές μας είναι εξοπλισμένες με πρίζες των οποίων η επαφή γείωσης υλοποιείται με πλευρικά γλωσσίδια. Για τις εξαιρετικές περιπτώσεις όπου οι εξοπλισμοί σας απαιτούν οπωσδήποτε γείωση με ακροδέκτη, χρησιμοποιήστε έναν προσαρμογέα. Μετά τη χρήση, αποσυνδέετε πάντοτε τον προσαρμογέα και τακτοποιήστε τον προσεκτικά μακριά από υγρασία. Φροντίστε πάντοτε να κλείνετε ξανά το κάλυμμα των πριζών της συσκευής: κίνδυνος φθοράς (απώλεια στεγανότητας).



Γείωση με ακροδέκτη.
Χρησιμοποιήστε τον προσαρμογέα.



Γείωση με πλευρικά γλωσσίδια: OK.

4.7 Σβήστε την ηλεκτρογεννήτρια

1. Αποσυνδέστε τις ηλεκτρικές πρίζες (A11) φροντίζοντας να κλείσετε το κάλυμμα των πριζών της συσκευής.
2. Αφήστε τη συσκευή να λειτουργήσει χωρίς φορτίο για 1 ή 2 λεπτά.
3. Επαναφέρετε το κλειδί στη θέση «Α» (A8).
Σε περίπτωση βλάβης του κλειδιού, σταματήστε τη συσκευή ενεργοποιώντας το μοχλό διακοπής λειτουργίας (A12).
4. Κλείστε το ρουμπινέτο καυσίμου (A7).
5. Εξασφαλίστε τον κατάλληλο εξαερισμό της συσκευής και, για την αποφυγή κάθε κινδύνου πυρκαγιάς, περιμένετε να κρυώσει τελείως πριν την καλύψετε και την αποθηκεύσετε.
Ακόμη και αφότου σβήσει, το μοτέρ συνεχίζει να αναδίδει θερμότητα.

Κεφάλαιο 5. Συντήρηση της ηλεκτρογεννήτριας

Για λόγους ασφαλείας, η συντήρηση της συσκευής πρέπει να πραγματοποιείται τακτικά και με επίγνωση από άτομα με την απαιτούμενη εμπειρία και τα κατάλληλα εργαλεία, σύμφωνα με τους ισχύοντες κανονισμούς. Οι εργασίες συντήρησης που πρέπει να πραγματοποιηθούν περιγράφονται στον πίνακα συντήρησης. Η συχνότητά τους δίνεται ενδεικτικά και για συσκευές που λειτουργούν με καύσιμο και λάδι που συμφωνούν με τις προδιαγραφές αυτού του εγχειριδίου. Συνομεύστε τα διαστήματα συντήρησης ανάλογα με τις συνθήκες χρήσης της συσκευής και τις εκάστοτε ανάγκες. Η εγγύηση δεν ισχύει αν δεν έχει πραγματοποιηθεί σωστή συντήρηση της συσκευής.

5.1 Υπενθύμιση της σκοπιμότητας

Η τακτική και σωστή συντήρηση αποτελεί εγγύηση ασφάλειας και απόδοσης. **Το λάδι, τα στοιχεία φίλτρου και, ανάλογα με την περίπτωση, το μπουζί ανάφλεξης είναι αναλώσιμα εξαρτήματα, και η καλή τους κατάσταση εξασφαλίζει την καλή λειτουργία της συσκευής. Φροντίστε να τα αντικαθιστάτε τακτικά και όσο συχνά χρειάζεται (ο κωδικός των κιτ συντήρησης που είναι έτοιμα για χρήση αναφέρεται στον πίνακα τεχνικών χαρακτηριστικών, ανάλογα με την περίπτωση).** Η εγγύηση παύει να ισχύει αν δεν τηρηθούν οι υποδείξεις συντήρησης. Για οποιαδήποτε ερώτηση ή εξειδικευμένη εργασία, απευθυνθείτε στον πλησιέστερο αντιπρόσωπο για να σας συμβουλευτεί και να σας βοηθήσει (Γαλλία: 0.806.800.107 – κόστος κλήσης).

5.2 Πίνακας προθεσμιών συντήρησης

Η συχνότητα των εργασιών συντήρησης δίνεται ενδεικτικά και για συσκευές που λειτουργούν με καύσιμο και λάδι που συμφωνούν με τις προδιαγραφές αυτού του εγχειριδίου. Συνομεύστε τα διαστήματα συντήρησης ανάλογα με τις συνθήκες χρήσης της συσκευής και τις εκάστοτε ανάγκες. Εκτελείτε τις εργασίες συντήρησης με βάση τα χρονοδιαγράμματα που επισημαίνονται, ακόμα και αν δεν έχει συμπληρωθεί ο αριθμός ωρών λειτουργίας. **Η εγγύηση δεν ισχύει αν δεν έχει πραγματοποιηθεί σωστή συντήρηση της συσκευής.**

Εργασία που πρέπει να πραγματοποιηθεί:		Μετά			Σε ώρες ή μήνες/χρόνια, με τη λήξη της 1 ^{ης} προθεσμίας	
		5 ώρες	3 μήνες / 50 ώρες	Κάθε 6 μήνες / 100 ώρες	Κάθε 2 χρόνια / 200 ώρες	Κάθε 2 χρόνια / 500 ώρες
Συσκευή	Καθαρίστε τη συσκευή		X	X	Ο γενικός έλεγχος πρέπει να ανατίθεται σε κάποιον από τους αντιπροσώπους μας. Γαλλία: 0.806.800.107 (κόστος κλήσης)	Ο γενικός έλεγχος πρέπει να ανατίθεται σε κάποιον από τους αντιπροσώπους μας. Γαλλία: 0.806.800.107 (κόστος κλήσης)
	Ελέγξτε το φορτίο της μπαταρίας		X	X		
Λάδι	Αλλάξτε	X	X	X*		
	Αντικαταστήστε το φίλτρο		X	X		
Καύσιμο	Αντικαταστήστε το φίλτρο		X	X		
Φίλτρο αέρα	Αντικαταστήστε		X	X		
Κωδικό των εξαρτημάτων που πρέπει να χρησιμοποιηθούν κατά τις εργασίες συντήρησης:			RKDS1	RKDS1		

*Σε περίπτωση χρήσης του λαδιού KOHLER, το διάστημα μπορεί να παραταθεί στις 150 ώρες λειτουργίας.

5.3 Διεξαγωγή εργασιών συντήρησης

1. Σταματήστε τη συσκευή και περιμένετε τουλάχιστον 30 λεπτά για να κρυώσει.
2. Αποσυνδέστε την πίδα του ή των μπουζί ανάφλεξης και αποσυνδέστε τον πόλο «-» της μπαταρίας, αν υπάρχει.
3. Πραγματοποιήστε τη συντήρηση σύμφωνα με τις υποδείξεις του παρόντος εγχειριδίου και, για να αποφευχθεί κάθε κίνδυνος καταστροφής της συσκευής, χρησιμοποιήστε αποκλειστικά γνήσια ανταλλακτικά ή ισοδύναμα εξαρτήματα.

5.3.1 Αντικαταστήστε το φίλτρο λαδιού και αλλάξτε το λάδι

Το λάδι και το φίλτρο που χρησιμοποιήθηκαν πρέπει να ανακυκλώνονται ή να απορρίπτονται σύμφωνα με τους ισχύοντες τοπικούς κανονισμούς. Για αποτελεσματικότερη αποστράγγιση, συνιστάται η περιστροφή της ηλεκτρογεννήτριας για δέκα λεπτά περίπου πριν από την αποστράγγιση για ρευστοποίηση του λαδιού.

Αδειάστε το λάδι:

1. Εφοδιαστείτε με κατάλληλο δοχείο και αδειάστε όλο το λάδι κινητήρα αφαιρώντας τις τάπες εκκένωσης (A13-B4) και πλήρωσης λαδιού (A4).
2. Αφήστε να τρέξει όλο το λάδι πριν επανατοποθετήσετε την τάπα εκκένωσης.

Αντικαταστήστε το φίλτρο λαδιού:

3. Ξεβιδώστε με ένα αρσενικό σπαστό εξαγωνικό κλειδί τη βίδα στερέωσης (B5) του καλύμματος του φίλτρου λαδιού για να το αφαιρέσετε.
4. Αφαιρέστε το φίλτρο λαδιού (A14-B6) και απορρίψτε το.
5. Καθαρίστε τη βάση του φίλτρου λαδιού και επαλείψτε την τσιμούχα του φίλτρου λαδιού με καθαρό λάδι κινητήρα.
6. Επανατοποθετήστε καινούργιο φίλτρο λαδιού και επανατοποθετήστε το κάλυμμα φίλτρου λαδιού βιδώνοντας ξανά τη βίδα στερέωσης.

Συμπληρώστε λάδι:

7. Με την τάπα εκκένωσης λαδιού κλειστή, συμπληρώστε με ένα χωνί λάδι που συμφωνεί με τις προδιαγραφές αυτού του εγχειριδίου, ελέγχοντας περιοδικά τη στάθμη με το δείκτη.
Η στάθμη λαδιού πρέπει να βρίσκεται ανάμεσα στο επάνω όριο και το κάτω όριο του δείκτη. Αν η στάθμη λαδιού είναι υπερβολικά χαμηλή, συνεχίστε τη συμπλήρωση. Αν η στάθμη λαδιού είναι υπερβολικά υψηλή, πραγματοποιήστε μερική αποστράγγιση.
8. Βεβαιωθείτε ότι δεν υπάρχουν διαρροές και σκουπίστε κάθε ίχνος λαδιού με καθαρό πανί.

5.3.2 Αντικαταστήστε του φίλτρου καυσίμου

1. Κλείστε το ρουμπινέτο καυσίμου (A7) και τοποθετήστε κατάλληλο δοχείο κάτω από το φίλτρο καυσίμου (A15-C1).
2. Σημειώστε τη φορά τοποθέτησης του φίλτρου καυσίμου.
3. Πιέστε τους σφιγκτήρες στερέωσης (C2) και αφαιρέστε τα σωληνάκια.
4. Ξεβιδώστε τη βίδα του σφιγκτήρα συγκράτησης (C3), αφαιρέστε το χρησιμοποιημένο φίλτρο καυσίμου και απορρίψτε το.
5. Τηρώντας τη φορά τοποθέτησης, τοποθετήστε καινούργιο φίλτρο καυσίμου ανάμεσα στα σωληνάκια πιέζοντας τους σφιγκτήρες στερέωσης.
6. Βιδώστε ξανά τη βίδα του σφιγκτήρα συγκράτησης.
7. Ανοίξτε το ρουμπινέτο καυσίμου και βεβαιωθείτε ότι δεν υπάρχουν διαρροές.
8. Σκουπίστε κάθε ίχνος καυσίμου με καθαρό πανί και κλείστε το ρουμπινέτο καυσίμου.

5.3.3 Αντικαταστήστε το φίλτρο αέρα

1. Ξεβιδώστε το ροδάκι (D1) και αφαιρέστε το κάλυμμα του φίλτρου αέρα (D2).
2. Αφαιρέστε το παξιμάδι πεταλούδα (D3) και το στοιχείο φίλτρου (D4).
3. Αντικαταστήστε το στοιχείο φίλτρου με καινούργιο στοιχείο.
4. Ελέγξτε αν η τσιμούχα από καουτσούκ (D5) είναι σε καλή κατάσταση και αντικαταστήστε την, αν είναι απαραίτητο.
5. Επανατοποθετήστε προσεκτικά το στοιχείο φίλτρου, το παξιμάδι πεταλούδα και μετά το κάλυμμα του φίλτρου αέρα, βιδώνοντας ξανά το ροδάκι.

5.3.4 Καθαρίστε την ηλεκτρογεννήτρια

Για να λειτουργεί σωστά, η συσκευή πρέπει να καθαρίζεται τακτικά. Στην περίπτωση που η συσκευή είναι εγκατεστημένη σε εσωτερικό χώρο, ελέγχετε πάντοτε την καθαριότητα και την καλή κατάσταση της εγκατάστασης. Στην περίπτωση που η συσκευή χρησιμοποιείται σε εξωτερικό χώρο (εργοτάξια, περιοχές με σκόνη, λάσπη ή δέντρα, διαβρωτική ατμόσφαιρα ...), πρέπει να καθαρίζεται πιο συχνά.

Ο ψεκάσμος νερού ή η χρήση μηχανήματος καθαρισμού υψηλής πίεσης ενδέχεται να προκαλέσει σοβαρή ζημιά στη συσκευή, και απαγορεύεται.

1. Βουρτσίζετε απαλά τις εισόδους και εξόδους αέρα του κινητήρα και της φλογοπαγίδας, αν υπάρχει.
2. Καθαρίστε τη συσκευή με σφουγγάρι και νερό στο οποίο έχετε προσθέσει μη δραστικό απορρυπαντικό (τύπου σαμπουάν αυτοκινήτου για παράδειγμα) και μετά ξεπλύνετε με καθαρό νερό για να απομακρύνετε κάθε ίχνος προϊόντος καθαρισμού.
Μπορείτε επίσης να χρησιμοποιήσετε αφρό καθαρισμού και κατόπιν να σκουπίσετε την επιφάνεια με απαλό και απορροφητικό πανί. Οι επίμονοι λεκέδες ή βρομιές μπορούν να απομακρυνθούν με κατάλληλο διαλύτη (white spirit ή ισοδύναμο προϊόν) και να σκουπιστούν με απαλό και απορροφητικό πανί
3. Βεβαιωθείτε ότι η γενική κατάσταση της συσκευής είναι καλή (απουσία διαρροής, καλό σφίξιμο των βιδών, των ρακόρ, των εύκαμπτων σωληνών κτλ.)
4. Εφαρμόστε αντισκωριακό προϊόν στα τμήματα που έχουν υποστεί ζημιά, αντικαταστήστε τα χαλασμένα εξαρτήματα και τα κατεστραμμένα αυτοκόλλητα, εάν χρειάζεται.
Χρησιμοποιήστε μόνο γνήσια ανταλλακτικά και απευθυνθείτε σε κάποιον αντιπρόσωπο, αν είναι απαραίτητο.

Κεφάλαιο 6. Μεταφορά και αποθήκευση της ηλεκτρογεννήτριας

6.1 Συνθήκες μεταφοράς και μετακίνησης

Η μετακίνηση μιας συσκευής πρέπει να πραγματοποιείται χωρίς απότομες κινήσεις και χωρίς χτυπήματα, αφού έχει προηγουμένως προετοιμαστεί η θέση αποθήκευσης ή χρήσης. Πριν την σταθερή εγκατάσταση σε ρυμούλκα ή στο εσωτερικό ενός οχήματος, συμβουλευτείτε προηγουμένως κάποιον από τους εξουσιοδοτημένους αντιπροσώπους μας.

Πριν από τη μεταφορά της συσκευής, λάβετε όλες τις απαραίτητες προφυλάξεις:

1. Βεβαιωθείτε ότι οι δρόμοι που θα διανύσετε είναι ομαλοί και κατάλληλοι για διέλευση. Αν όμως πρέπει να διανύσετε ανώμαλους δρόμους, αδειάστε το καύσιμο σε ένα μπιτόνι πριν ξεκινήσετε.
2. Βεβαιωθείτε ότι οι βίδες είναι καλά σφιγμένες, κλείστε το ρουμπινέτο καυσίμου (εάν υπάρχει) και αποσυνδέστε την μπαταρία εκκίνησης (εάν υπάρχει).
3. Μεταφέρετε οπωσδήποτε τη συσκευή στην κανονική θέση χρήσης της, δεν πρέπει ποτέ να είναι ξαπλωμένη στο πλάι. Βεβαιωθείτε ότι ο εξοπλισμός δεν μπορεί να πέσει από το όχημα που τον μεταφέρει, χωρίς ωστόσο να τον πιέσετε υπερβολικά (κίνδυνος καταστροφής του εξοπλισμού).

6.2 Συνθήκες αποθήκευσης

Η ανωτέρω διαδικασία αποθήκευσης ή ξεχειμωνιάσματος πρέπει να τηρηθεί, αν η συσκευή δεν πρόκειται να χρησιμοποιηθεί για χρονικό διάστημα 1 έτους. Για μεγαλύτερη διάρκεια αποθήκευσης, συνιστάται να απευθυνθείτε στον πλησιέστερο αντιπρόσωπο ή να θέσετε τη συσκευή σε λειτουργία κάποιες ώρες κάθε χρόνο, τηρώντας εν συνεχεία τη σχετική διαδικασία αποθήκευσης.

1. Θέστε σε λειτουργία τη συσκευή και αφήστε την να λειτουργήσει έως ότου σταματήσει λόγω έλλειψης καυσίμου.
2. Με το ρουμπινέτο καυσίμου ανοικτό, αντικαταστήστε το φίλτρο καυσίμου (A15-C1).
Το κύκλωμα καυσίμου αδειάζει, γεγονός που εξασφαλίζει καλύτερη διατήρηση της συσκευής.
3. Κλείστε το ρουμπινέτο καυσίμου (A7).
4. Αποσυνδέστε την μπαταρία (A2).
5. Αλλάξτε το λάδι.
6. Αντικαταστήστε το φίλτρο αέρα (A16).
7. Καθαρίστε τη συσκευή και καλύψτε την με προστατευτικό κάλυμμα.
8. Αποθηκεύστε την στην κανονική θέση χρήσης σε καθαρό, στεγνό χώρο που εξαερίζεται καλά.

Κεφάλαιο 7. Αποκατάσταση μικροβλαβών

7.1 Διαγνωστικός έλεγχος μικροβλαβών

Η συσκευή...	Βεβαιωθείτε ότι:	Προτεινόμενες λύσεις:
Δεν ξεκινά	Οι έλεγχοι πριν από την εκκίνηση πραγματοποιήθηκαν. NAI	OXI Προβείτε στους ελέγχους.
	Η μπαταρία είναι συνδεδεμένη σωστά και φορτισμένη. NAI	OXI Τοποθετήστε την μπαταρία, αντικαταστήστε την με καινούργια μπαταρία, αν είναι απαραίτητο.
	Οι εξοπλισμοί που πρόκειται να χρησιμοποιήσετε δεν συνδέθηκαν πριν από την εκκίνηση. NAI	OXI Αποσυνδέστε τους εξοπλισμούς πριν επιχειρήσετε να θέσετε ξανά σε λειτουργία τη συσκευή.
	Οι ασφάλειες του APM202* δεν είναι καμένες (τα ενδεικτικά ανάβουν). NAI	OXI Ζητήστε από κάποιον αντιπρόσωπό μας να ελέγξει τη συσκευή**.
Σταματά	Η στάθμη λαδιού είναι σωστή. NAI	OXI Συμπληρώστε λάδι.
	Η στάθμη καυσίμου είναι σωστή. NAI	OXI Συμπληρώστε καύσιμο.
Δεν λειτουργεί κανονικά (θόρυβος, καπνός...)	Η συντήρηση των εξαρτημάτων της συσκευής πραγματοποιήθηκε σωστά. NAI	OXI Πραγματοποιήστε τη συντήρηση της συσκευής σύμφωνα με τις υποδείξεις
	Ζητήστε από κάποιον αντιπρόσωπό μας να ελέγξει τη συσκευή**.	
Δεν παρέχει ηλεκτρικό ρεύμα	Ενεργοποιήθηκε ο ή οι διακόπτες ασφαλείας. NAI	OXI Ελέγξτε τη χωρητικότητα της συσκευής και πιέστε τους διακόπτες ασφαλείας.
	Οι συνδεδεμένοι εξοπλισμοί ή το ηλεκτρικό τους καλώδιο δεν είναι ελαττωματικά. NAI	OXI Δοκιμάστε άλλον εξοπλισμό και άλλο ηλεκτρικό καλώδιο.
	Ζητήστε από κάποιον αντιπρόσωπό μας να ελέγξει τη συσκευή**.	

* αν υπάρχει

** Γαλλία: 0.806.800.107 (κόστος κλήσης)

7.2 Generator Smart Care

Αν η συσκευή διαθέτει τον εξοπλισμό «GS101-Generator Smart Care» (A19), πρέπει να αλλάξετε τις μπαταρίες της μονάδας Bluetooth GSC101 όταν εμφανιστεί σχετική ειδοποίηση στην εφαρμογή Generator Smart Care (περίπου κάθε δύο χρόνια).

1. Ανοίξτε με ένα μικρό σταυροκατσάβιδο το καπάκι της μονάδας.
2. Αφαιρέστε τις άδειες μπαταρίες και παραδώστε τες σε κέντρο συλλογής απορριμμάτων για να ανακυκλωθούν.
3. Τοποθετήστε δύο καινούργιες μπαταρίες τύπου AAA με τη σωστή πολικότητα (+/-).
4. Κλείστε ξανά το καπάκι της μονάδας και βιδώστε το προσεκτικά.



Κεφάλαιο 8. Τεχνικά χαρακτηριστικά

8.1 Συνθήκες χρήσης

Οι αναφερόμενες επιδόσεις για τις συσκευές επιτυγχάνονται υπό τις συνθήκες αναφοράς βάσει του προτύπου ISO 8528-1(2005): Ολική βαρομετρική πίεση: 100 kPa - Θερμοκρασία περιβάλλοντος: 25°C (298 K) - Σχετική υγρασία: 30 %.

Οι επιδόσεις των συσκευών μειώνονται κατά 4 % περίπου όταν η θερμοκρασία αυξάνει κατά 10°C και/ή κατά 1 % περίπου όταν το υψόμετρο αυξάνει κατά 100 m. Οι συσκευές λειτουργούν μόνο όταν είναι ακίνητες.

8.2 Χωρητικότητα της ηλεκτρογεννήτριας (υπερφόρτωση)

Πριν από τη σύνδεση και την έναρξη λειτουργίας της συσκευής, υπολογίστε την απορροφούμενη ηλεκτρική ισχύ των εξοπλισμών που πρόκειται να χρησιμοποιηθούν (εκφρασμένη σε Watt)*. Για να λειτουργούν σωστά, η συνολική ισχύς σε Watt των εξοπλισμών που χρησιμοποιούνται ταυτόχρονα πρέπει να είναι:

- μεγαλύτερη από το 60 % της ονομαστικής ισχύος της συσκευής (κίνδυνος υπο-φόρτωσης),
- μικρότερη από την ονομαστική ισχύ της συσκευής κατά τη διάρκεια συνεχούς λειτουργίας (κίνδυνος υπερφόρτωσης).

Στην περίπτωση συχνής λειτουργίας ή για μεγάλες χρονικές περιόδους υπο-φόρτωσης ή υπερφόρτωσης, η συσκευή μπορεί να φθαρεί γρήγορα. Οι ζημιές που προκαλούνται δεν καλύπτονται από την εγγύηση.

*Η ανωτέρω ηλεκτρική ισχύς αναφέρεται συνήθως στα τεχνικά χαρακτηριστικά ή αναγράφεται στην πινακίδα κατασκευαστή των εξοπλισμών. Ορισμένοι εξοπλισμοί απαιτούν υψηλότερη ισχύ κατά την εκκίνηση. Η εν λόγω ελάχιστη απαιτούμενη ισχύς δεν πρέπει να υπερβαίνει τη μέγιστη ισχύ της συσκευής.

8.3 Ταυτοποίηση της ηλεκτρογεννήτριας

Η πινακίδα αναγνώρισης της συσκευής (παράδειγμα πιο κάτω) είναι κολλημένη στην εσωτερική πλευρά μιας από τις δύο πινακίδες ή πάνω στο πλαίσιο.

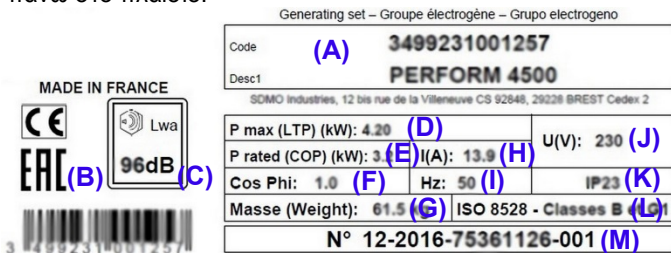

- | | |
|---------------------------------------|-----------------------------|
| (A): Μοντέλο | (G): Σώμα |
| (B): Σήμανση CE/EAC | (H): Ένταση του ρεύματος |
| (C): Εγγυημένη στάθμη ηχητικής ισχύος | (I): Συχνότητα του ρεύματος |
| (D): Μέγιστη ισχύς | (J): Τάση του ρεύματος |
| (E): Ονομαστική ισχύς | (K): Βαθμός προστασίας |
| (F): Συντελεστής ισχύος | (L): Πρότυπο αναφοράς |
| | (M): Αριθμός σειράς |

Οι αριθμοί σειράς ζητούνται στην περίπτωση επισκευής ή παραγγελίας ανταλλακτικών. Για να τους φυλάξετε, γράψτε παρακάτω τους αριθμούς σειράς της συσκευής και του κινητήρα.

Αριθμός σειράς της συσκευής:	Μάρκα του κινητήρα: (Π.χ. Kohler)	Αριθμός σειράς κινητήρα: (Π.χ. Kohler (SERIAL NO. 4001200908))
...../..... -

8.4 Χαρακτηριστικά

Μοντέλο	DIESEL 4000 E XL C5	DIESEL 6000 E XL C5	DIESEL 6500 TE XL C5
Μέγιστη ισχύς	3400 W	4900 W	5200 W
Ονομαστική ισχύς	2720 W	4159 W	4159 W
Στάθμη ηχητικής πίεσης σε απόσταση 1 m	92 dB(A)	93 dB(A)	93 dB(A)
Αβεβαιότητα ακουστικής μέτρησης	0,69 dB(A)	0,69 dB(A)	0,69 dB(A)
Τύπος του κινητήρα	KD350E_C5	KD15-440E_C5	KD15-440E_C5
Κιτ συντήρησης	RKDS1	RKDS1	RKDS1
Συνιστώμενο καύσιμο	Πετρέλαιο	Πετρέλαιο	Πετρέλαιο
Χωρητικότητα του ρεζερβουάρ καυσίμου	16 L	16 L	16 L
Συνιστώμενο λάδι	15W40	5W40	5W40
Χωρητικότητα του κάρτερ λαδιού	1,20 L	1,50 L	1,50 L
Ασφάλεια λαδιού*	O	O	O
Συνεχές ρεύμα	X	X	X
Εναλλασσόμενο ρεύμα	230V-11,8A	230V-18,1A	400V-6A
Διακόπτης(-ες) ασφαλείας**	O	O	O
Τύπος πριζών	2 x 2P+T-230V-10/16A	1 x 2P+T-230V -10/16A / 1 x 2P+T 230V-32A	1 x 2P+T 230V-10/16A / 3P+T+N 400V-16A
Μπαταρία	A2	A2	A2
Διαστάσεις Μήκος x Πλάτος x Ύψος	81 x 55,5 x 59 cm	81 x 55,5 x 59 cm	81 x 55,5 x 59 cm
Βάρος (χωρίς καύσιμο)	84 kg	103 kg	108 kg

ο: στάνταρ x: αδύνατο

*Ασφάλεια λαδιού: Σε περίπτωση έλλειψης λαδιού στο κάρτερ του κινητήρα ή χαμηλής πίεσης λαδιού, η ασφάλεια λαδιού διακόπτει αυτόματα τον κινητήρα ώστε να αποφευχθεί οποιαδήποτε ζημιά. Σε αυτήν την περίπτωση, ελέγξτε τη στάθμη λαδιού του κινητήρα και συμπληρώστε, αν είναι απαραίτητο, πριν προβείτε στην αναζήτηση άλλης αιτίας της βλάβης.

**Διακόπτης ασφαλείας: Το ηλεκτρικό κύκλωμα της ηλεκτρογεννήτριας προστατεύεται από έναν ή πολλούς μαγνητοθερμικούς, διαφορικούς ή θερμικούς διακόπτες. Σε περίπτωση υπερφορτίσεων και/ή βραχυκυκλωμάτων, η διανομή ηλεκτρικού ρεύματος μπορεί να διακοπεί.

Αν παραστεί ανάγκη, αντικαταστήστε τους διακόπτες ασφαλείας της ηλεκτρογεννήτριας με διακόπτες ασφαλείας που έχουν τα ίδια χαρακτηριστικά και ονομαστικές τιμές.

8.5 Ποιότητα του προτεινόμενου καυσίμου

Η χρήση καυσίμου που δεν συμμορφώνεται με τις παρακάτω προδιαγραφές ενδέχεται να προκαλέσει ανεπιθύμητες βλάβες που δεν καλύπτονται από την εγγύηση:

- Καθαρότητα και ποιότητα: βεβαιωθείτε ότι το πετρέλαιο που χρησιμοποιείται δεν περιέχει νερό, ότι είναι καθαρό και φρέσκο (δεν έχει λήξει ούτε είναι ακάθαρτο).
- Προδιαγραφές: ASTM D975 - 1D ή 2D, EN590 ή ισοδύναμες.
- Εξωτερική θερμοκρασία κάτω από 0°C: χρησιμοποιήστε ειδικό καύσιμο (συμβουλευτείτε κάποιον αντιπρόσωπό μας).

Επιπλέον, συνιστάται ιδιαίτερα να χρησιμοποιείται πάντοτε ο ίδιος τύπος καυσίμου καθ' όλη τη διάρκεια ζωής της συσκευής. Αν η συσκευή χρησιμοποιείται σπάνια (λιγότερο από 1 φορά το μήνα), χρησιμοποιείτε φρέσκο καύσιμο κάθε φορά που την χρησιμοποιείτε ή προσθέστε πρόσθετο σταθεροποίησης στο ρεζερβουάρ καυσίμου.

8.6 Δήλωση συμμόρφωσης ΕΕ

Εμείς, η εταιρεία SDMO Industries - 270 rue de Kerervern, 29490 GUIPAVAS / CS 40047, 29801 BREST CEDEX 9 – Γαλλία, δηλώνουμε με δική μας ευθύνη ότι οι παρακάτω ηλεκτρογεννήτριες:

Περιγραφή του εξοπλισμού:	Μάρκα:	Εμπορική ονομασία:	Τύπος:	Αριθμοί σειράς:
Ηλεκτρογεννήτρια	KOHLER-SDMO	DIESEL 4000 E XL C5	3499231004302	09-2019-00000000-000 > 52-2026-99999999-999
		DIESEL 6000 E XL C5	3499231004333	
		DIESEL 6500 TE XL C5	3499231003763	

- συμμορφώνονται με τους σκοπούς ασφάλειας που προβλέπονται από την οδηγία χαμηλής τάσης - **2014/35/EE** της 26ης Φεβρουαρίου 2014 μέσω της εφαρμογής του εναρμονισμένου προτύπου EN 60204-1: 2006 (AMD 1 2006, COR 2010)
- ανταποκρίνονται στις διατάξεις των οδηγιών:
 - Μηχανήματα - **2006/42/EK** της 17ης Μαΐου 2006 μέσω της εφαρμογής του εναρμονισμένου προτύπου EN ISO 8528-13: 2016
 - Ηλεκτρομαγνητική συμβατότητα - **2014/30/EE** της 26ης Φεβρουαρίου 2014 μέσω της εφαρμογής των εναρμονισμένων προτύπων EN 60034-1: 2010 (COR 2010) / EN 61000-6-1: 2007 / EN 61000-6-2: 2005 (COR 2005) / EN 61000-6-3: 2007 (AMD1 2011, AMD1/COR 12) / EN 55011: 2009 (AMD 1 2010)
 - Σχετικά με τον περιορισμό της χρήσης ορισμένων επικίνδυνων ουσιών σε ηλεκτρικό και ηλεκτρονικό εξοπλισμό - **2011/65/EE** της 8ης Ιουνίου 2011 μέσω της εφαρμογής του εναρμονισμένου προτύπου EN IEC 63000 : 2018

Ο παρών εξοπλισμός δεν προορίζεται για χρήση έξω από κτίριο που επηρεάζει σημαντικά τη μετάδοση του ήχου (διασφαλίστε υποχρεωτικά την έκλυση των καυσαερίων εκτός του κτιρίου και προβλέψτε κατάλληλο εξαερισμό, έτσι ώστε τα άτομα ή τα ζώα που βρίσκονται στο χώρο να μην επηρεάζονται).

Ονοματεπώνυμο και διεύθυνση του ατόμου που είναι εξουσιοδοτημένο με την κατάρτιση και την τήρηση του τεχνικού φακέλου:
L. ANDRIEUX, 270 rue de Kerervern, 29490 GUIPAVAS / CS 40047, 29801 BREST CEDEX 9 – Γαλλία.

GUIPAVAS, την 08/2020

L. ANDRIEUX
Πρόεδρος, SDMO Industries



ΕΜΠΟΡΙΚΗ ΕΓΓΥΗΣΗ

Η συσκευή σας καλύπτεται από εμπορική εγγύηση που σας παρέχει η *SDMO Industries* και η οποία πρέπει να παρέχεται από το διανομέα από τον οποίο αγοράσατε τη συσκευή σας, και σύμφωνα με τους παρακάτω όρους:

ΔΙΑΡΚΕΙΑ:

Η εγγύηση της συσκευής έχει διάρκεια 36 μήνες ή 2000 ώρες λειτουργίας από την ημερομηνία αγοράς, ανάλογα με το ποιο από τα δύο θα συμβεί πρώτο. Αν η συσκευή δεν διαθέτει ωρομετρητή, ο αριθμός ωρών λειτουργιών που λαμβάνεται υπόψη είναι 8 ώρες τη μέρα.

ΟΡΟΙ ΕΦΑΡΜΟΓΗΣ ΤΗΣ ΕΓΓΥΗΣΗΣ:

Η εγγύηση ξεκινά από την ημερομηνία αγοράς της συσκευής από τον πρώτο χρήστη. Η εγγύηση αυτή μεταβιβάζεται μαζί με τη συσκευή όταν ο πρώτος χρήστης την παραχωρήσει, δωρεάν ή έναντι πληρωμής, και για τη διάρκεια της αρχικής εγγύησης που απομένει, επομένως δεν είναι δυνατόν να παραταθεί.

Η εγγύηση ισχύει μόνο με την προσκόμιση ευανάγνωστου τιμολογίου αγοράς, στο οποίο αναγράφεται η ημερομηνία αγοράς, ο τύπος της συσκευής, ο αριθμός σειράς, η επωνυμία, η διεύθυνση και η επαγγελματική σφραγίδα του διανομέα. Η *SDMO Industries* διατηρεί το δικαίωμα να μην δεχθεί την ισχύ της εγγύησης στην περίπτωση που δεν υπάρχουν έγγραφα που να πιστοποιούν τον τόπο και την ημερομηνία αγοράς της συσκευής. Η παρούσα εγγύηση παρέχει το δικαίωμα επισκευής ή αντικατάστασης της συσκευής ή εξαρτημάτων της που έχουν κριθεί ελαττωματικά από την *SDMO Industries* κατόπιν πραγματογνωμοσύνης στα κέντρα επισκευής της. Η *SDMO Industries* διατηρεί το δικαίωμα να επιφέρει μετατροπές στις διατάξεις της συσκευής προκειμένου να ανταποκριθεί στις υποχρεώσεις της. Η συσκευή ή το ή τα εξαρτήματα που αντικαταστάθηκαν στο πλαίσιο της εγγύησης επανέρχονται στην ιδιοκτησία της *SDMO Industries*.

ΠΕΡΙΟΡΙΣΜΟΣ ΤΗΣ ΕΓΓΥΗΣΗΣ:

Η εγγύηση ισχύει για συσκευές που εγκαθίστανται, χρησιμοποιούνται και συντηρούνται σύμφωνα με τα έγγραφα που παραδίδονται από την *SDMO Industries* και, στην περίπτωση ελαττώματος της συσκευής που οφείλεται σε σχεδιαστική ατέλεια, κατασκευαστική ατέλεια ή ατέλεια υλικού. Η *SDMO Industries* δεν παρέχει εγγυήσεις για τη διατήρηση των επιδόσεων της συσκευής, ούτε για τη λειτουργία ή την αξιοπιστία της, αν χρησιμοποιηθεί για ειδικούς σκοπούς. Η *SDMO Industries* δεν μπορεί, σε καμία περίπτωση, να θεωρηθεί υπεύθυνη για άυλες ζημιές, επακόλουθες ή μη, για υλικές ζημιές, όπως και κυρίως, ενδεικτικά: απώλεια κερδών, οποιαδήποτε έξοδα ή δαπάνες που προκύπτουν από τη μη διαθεσιμότητα της συσκευής κτλ. Η εγγύηση περιορίζεται στο κόστος που συνδέεται με την επισκευή ή την αντικατάσταση της συσκευής ή κάποιου εξαρτήματός της, εξαιρουμένων των αναλώσιμων εξαρτημάτων. Η εγγύηση καλύπτει επομένως το κόστος εργασίας και των εξαρτημάτων, χωρίς το κόστος μετακίνησης. Το κόστος μεταφοράς της συσκευής ή κάποιου εξαρτήματός της μέχρι το κέντρο επισκευής της *SDMO INDUSTRIES* ή κάποιου αντιπροσώπου της επιβαρύνουν τον πελάτη. Το κόστος μεταφοράς για την «επιστροφή» επιβαρύνουν την *SDMO Industries*. Ωστόσο, στην περίπτωση που δεν ισχύει η εγγύηση, το κόστος μεταφοράς αναλαμβάνει εξ ολοκλήρου ο πελάτης.

ΠΕΡΙΠΤΩΣΗ ΕΞΑΙΡΕΣΗΣ ΤΗΣ ΕΓΓΥΗΣΗΣ:

Η εγγύηση δεν ισχύει στις εξής περιπτώσεις: ζημιές που προκλήθηκαν κατά τη μεταφορά της συσκευής, εσφαλμένη εγκατάσταση ή εγκατάσταση που δεν συμμορφώνεται με τις υποδείξεις της *SDMO Industries* και/ή τα τεχνικά πρότυπα και/ή τα πρότυπα ασφάλειας, χρήση προϊόντων, εξαρτημάτων, ανταλλακτικών, καυσίμου ή λιπαντικών που δεν συμφωνούν με τις υποδείξεις, εσφαλμένη ή αντικανονική χρήση της συσκευής, τροποποίηση ή μετατροπή της συσκευής ή κάποιου εξαρτήματός της, μη εγκεκριμένης από την *SDMO Industries*, φυσιολογική φθορά της συσκευής ή κάποιου εξαρτήματός της, φθορά που οφείλεται σε αμέλεια, ελλιπή επιτήρηση, συντήρηση ή καθαρισμό της συσκευής, περιπτώσεις ανωτέρας βίας, τυχαία συμβάντα ή εξωτερικές αιτίες (φυσική καταστροφή, πυρκαγιά, κρούση, πλημμύρα, κεραυνός κτλ.), χρήση της συσκευής με ανεπαρκές φορτίο, εσφαλμένες συνθήκες αποθήκευσης της συσκευής. Τα παρακάτω εξαρτήματα εξαιρούνται επίσης από την εγγύηση: τα συστήματα εκκίνησης (μπταρίες, μίζες, εκκινήτρες), τα φίλτρα, οι ιμάντες, οι ασφάλειες, οι διακόπτες, οι λυχνίες, οι μεταγωγικοί διακόπτες και όλα τα αναλώσιμα και φθειρόμενα εξαρτήματα.

ΚΑΝΟΝΕΣ ΕΦΑΡΜΟΓΗΣ:

Η εγγύηση πρέπει να παρέχεται από το διανομέα από τον οποίο αγοράσατε τη συσκευή σας. Η *SDMO Industries* σας παρακαλεί να επικοινωνήσετε, έχοντας το τιμολόγιο αγοράς, με το διανομέα ή, αν είναι απαραίτητο, με το Τμήμα εξυπηρέτησης πελατών της *SDMO Industries*. Είναι στη διάθεσή σας για κάθε απορία σχετικά με τους κανόνες εφαρμογής της εγγύησης. Τα στοιχεία επικοινωνίας είναι τα εξής: *SDMO Industries*, 270 rue de Kerervern – 29490 GUIPAVAS / CS 40047- 29801 BREST CEDEX 9 – Τηλ.: Γαλλία 0.806.800.107 (κόστος κλήσης) – Φαξ: +33298416307.

NOMIMES EΓΓΥΗΣΕΙΣ

Πληροφορίες για τον καταναλωτή, που ορίζεται ως το φυσικό πρόσωπο που ενεργεί με σκοπούς που δεν εμπίπτουν στο πλαίσιο της εμπορικής, βιομηχανικής, βιοτεχνικής ή ελεύθερης επαγγελματικής δραστηριότητας.

Η *SDMO Industries* φέρει ευθύνη για τα προβλήματα συμμόρφωσης της συσκευής σας υπό τους όρους του άρθρου L. 211-4 και επόμενα του Καταναλωτικού Κώδικα και για κρυφά ελαττώματα του εμπορεύματος που πωλείται υπό τους όρους που προβλέπονται στα άρθρα 1641 και επόμενα του Αστικού Κώδικα. Σχετικά με την εγγύηση συμμόρφωσης:

- έχετε προθεσμία 2 χρόνια από την παράδοση της συσκευής σας για να επικαλεστείτε τη νόμιμη εγγύηση συμμόρφωσης.
- μπορείτε να επιλέξετε επιδιόρθωση ή αντικατάσταση της συσκευής σας με την επιφύλαξη των όρων που προβλέπονται στο άρθρο L. 211-9 του Καταναλωτικού Κώδικα.
- απαλλάσσετε από την υποχρέωση να αποδείξετε την ύπαρξη του προβλήματος συμμόρφωσης της συσκευής σας κατά τους 6 μήνες από την παράδοση του αγαθού. Η προθεσμία αυτή ανέρχεται στους 24 μήνες από τη 18η Μαρτίου του 2016, εκτός αν πρόκειται για μεταχειρισμένα αγαθά.

Η νόμιμη εγγύηση συμμόρφωσης ισχύει ανεξάρτητα από την εμπορική εγγύηση που χορηγεί η *SDMO Industries*.

Μπορείτε επίσης να αποφασίσετε την υλοποίηση της εγγύησης έναντι κρυφών ελαττωμάτων της συσκευής σας υπό τους όρους που προβλέπονται στο άρθρο 1641 του Αστικού Κώδικα. Στην περίπτωση κρυφού ελαττώματος της συσκευής που πρέπει να αποδείξετε, μπορείτε να επιλέξετε ακύρωση της πώλησης ή μείωση της τιμής πώλησης, σύμφωνα με το άρθρο 1644 του Αστικού Κώδικα.

Άρθρα του Καταναλωτικού Κώδικα

Άρθρο L211-4

Ο πωλητής οφείλει να παραδίδει το εμπόρευμα σύμφωνα με τη σύμβαση και αναλαμβάνει την ευθύνη για τα προβλήματα συμμόρφωσης που υφίστανται κατά την παράδοση. Αναλαμβάνει, επίσης, την ευθύνη για τα προβλήματα συμμόρφωσης που οφείλονται στη συσκευασία, τις οδηγίες τοποθέτησης ή εγκατάστασης, εφόσον ανέλαβε τη συγκεκριμένη ευθύνη βάσει της σύμβασης ή εκτελέστηκε με δική του ευθύνη.

Άρθρο L211-5

Για λόγους συμμόρφωσης με τη σύμβαση, το αγαθό πρέπει:

1° Να είναι κατάλληλο για τη συνήθη προβλεπόμενη χρήση ενός παρόμοιου εμπορεύματος, και ανάλογα με την περίπτωση:

- να αντιστοιχεί στην περιγραφή που παρέχεται από τον πωλητή και να διαθέτει τις ιδιότητες που παρουσιάζονται στον αγοραστή υπό τη μορφή δείγματος ή μοντέλου,
- να διαθέτει τις ιδιότητες που εύλογα μπορεί να αναμένει ο αγοραστής, σύμφωνα με τις δημόσιες δηλώσεις του πωλητή, του κατασκευαστή ή του εκπροσώπου του, ιδίως στις διαφημίσεις ή στην ετικέτα του.

2° Ή να διαθέτει τα χαρακτηριστικά που ορίζονται με κοινή συμφωνία μεταξύ των μερών ή να είναι κατάλληλο για κάθε ειδική χρήση που επιθυμεί ο αγοραστής, για την οποία έχει ενημερωθεί ο πωλητής και την έχει αποδεχθεί.

Άρθρο L211-12

Η δυνατότητα υποβολής αξίωσης για οποιοδήποτε πρόβλημα συμμόρφωσης εκτνέει μετά την πάροδο δύο ετών από την παράδοση του αγαθού.

Άρθρο L.211-16

Όταν ο αγοραστής ζητά από τον πωλητή, κατά τη διάρκεια ισχύος της εμπορικής εγγύησης που του χορηγήθηκε κατά την αγορά ή την επισκευή ενός κινητού αγαθού, μια επιδιόρθωση που καλύπτεται από την εγγύηση, προστίθεται στη διάρκεια ισχύος της εγγύησης που υπολείπεται μια περίοδος παύσης λειτουργίας τουλάχιστον επτά ημερών. Η εν λόγω περίοδος αρχίζει από την υποβολή αιτήματος παρέμβασης του αγοραστή ή της διάθεσης του σχετικού αγαθού για επισκευή, αν η εν λόγω διάθεση είναι μεταγενέστερη της υποβολής αιτήματος παρέμβασης.

Άρθρα του Αστικού Κώδικα

Άρθρο 1641

Ο πωλητής φέρει ευθύνη για τα κρυφά ελαττώματα του εμπορεύματος που πωλείται και τα οποία το καθιστούν ακατάλληλο για τη χρήση για την οποία προορίζεται, ή τα οποία υποβαθμίζουν τη χρήση του σε τέτοιο βαθμό που ο αγοραστής δεν θα το είχε αγοράσει ή θα είχε προτείνει χαμηλότερη τιμή αν ήταν εν γνώση του.

Άρθρο 1648 1° εδάφιο

Η ενέργεια που θα προκύψει από τα κρυφά ελαττώματα πρέπει να ασκηθεί από τον αγοραστή εντός δύο ετών από την ανακάλυψη του ελαττώματος.

خطر الموت خطر الحريق	خطر 
لا تشغل الجهاز في أوساط تحتوي على منتجات ذات طبيعة انفجارية (خطر الشرر). أبعد أي منتج قابل للاشتعال أو الانفجار (بنزين، زيت، قماش، الخ.) أثناء اشتغال الجهاز. لا تَقم أبداً بتغطية الجهاز بأي مادة أيا كانت أثناء تشغيله أو حتى بعد إيقافه مباشرة: انتظر دائماً حتى يبرد المحرك (أدنى حد 30 دقيقة).	

2.6 قورحب تباصلإا رطاخم

تنبيه 	انتظر حتى يبرد المحرك قبل أي تدخل (أدنى حد 30 دقيقة)
---	--

خلال العملية وبعد فترة وجيزة من الإيقاف، يكون الزيت حاراً، ويمكن لكاتم صوت العادم وللمحرك التسبب بحروق عند الملامسة.

2.7 عابرهكلا ب قعصلا رطاخم

خطر الموت خطر الصعق بالكهرباء	خطر 
توفر الأجهزة تيار كهربائي أثناء الاستخدام، يتوافق مع التشريعات السارية ومع توصيات التثبيت والاستخدام الواردة في هذا الدليل في حالة الشك خلال التثبيت، قم باستدعاء الوكيل الأقرب لك. لا توصل المولد الكهربائي بمصادر طاقة أخرى (مثل شبكة توزيع عامة). قم بتركيب وحدة تحويل للمصادر. لا تلمس أبداً كابلات عارية أو توصيلات مفصولة. لا تلمس المولد الكهربائي بينما اليدان أو القدمان رطبتان. لا تعرض الجهاز لقذف سائل أو لعوامل الجو السيئة، ولا تضعه على أرض مبللة.	

2.7.1 (بخبل، ضراعملأ طاشد، ضرع، عانب عقوم) تَقوم عيشد وأ تَقوم ببيكرت

- أ - إذا لم يكن الجهاز مجهزاً، عند تسليمه، بجهاز حماية تفاضلي مدمج (نسخة قياسية مع مناوب محايد معزول لطرف توصيل الجهاز بالأرضي) استخدم جهاز تفاضلي بمعايير 30ملي أمبير عند كل مقيس كهربائي بالجهاز (ضع كل جهاز على بعد 1متر على الأقل من الجهاز لحمايته من سوء الأحوال الجوية) في حالة الاستخدام العرضي لجهاز واحد أو عدة أجهزة محمولة أو متنقلة، فليس من الضروري توصيل الجهاز بالأرضي.
- ب - إذا كان الجهاز مجهزاً، عند تسليمه، بجهاز حماية تفاضلي مدمج (نسخة مع مناوب محايد موصل بطرف الأرضي للجهاز - بالنسبة للاستخدام في مخطط TN أو TT) توصيل الجهاز بالطرف الأرضي: يتم بتثبيت سلك من النحاس بطول 10مم 2 بطرف الأرضي للجهاز (A1) وبنقطة أرضي من الفولاذ المجلفن مدفونة على عمق 1متر في الأرضية.

2.7.2 تَكبشلاب لطف وأ تباث ببيكرت

- في حالة تغذية التركيبات الثابت بالتيار الكهربائي (في حالة الطوارئ، للتغلب على فشل الشبكة على سبيل المثال)، يجب أن يتم الربط الكهربائي للجهاز من قبل كهربائي مؤهل ووفقاً للأنظمة المعمول بها في أماكن التركيب. إن الأجهزة غير مصممة ليتم توصيلها مباشرة بتركيب ثابت (خطورة الصعق بالكهرباء أو وقوع أضرار مادية).
- أ - إذا لم يكن الجهاز مجهزاً، عند تسليمه، بجهاز حماية تفاضلي مدمج (نسخة قياسية مع مناوب محايد معزول لطرف توصيل الجهاز بالأرضي): استخدم محول عاكس.
ب - توصيل الجهاز بالأرضي غير ضروري.
ب - إذا كان الجهاز مجهزاً، عند تسليمه، بجهاز حماية تفاضلي مدمج (نسخة مع مناوب محايد موصل بطرف الأرضي للجهاز - بالنسبة للاستخدام في مخطط TN أو TT): استخدم محول عاكس.
- توصيل الجهاز بالطرف الأرضي: يتم بتثبيت سلك من النحاس بطول 10مم 2 بطرف الأرضي (A1) للجهاز وبنقطة أرضي من الفولاذ المجلفن مدفونة على عمق 1متر في الأرضية.

2.7.3 لئرحتم قبيطت

لقد تم تخصيص هذه الأجهزة لتشغيل بطريقة ثابتة. لا يمكن تركيب هذه الأجهزة على متن سيارة أو أية معدات محمولة أخرى بدون القيام بدراسة تأخذ بعين الاعتبار الخصائص المختلفة لتركيب الجهاز واستخدامه أي استخدام للجهاز أثناء الحركة محظور. إذا كان تثبيت الجهاز فوق الأرض مباشرة غير ممكناً، فقم بتوصيل الطرف الأرضي للجهاز (A1) بالطرف الأرضي للسيارة.

2.7.4 تلاباكلا رابتخاو ليصوتلا

بالنسبة لكافة الوصلات، استخدام كابل ذو حماية مطاطية وذو مرونة ومقاومة، ومتوافق مع المعيار IEC 60245-4، أو كابلات تعادل واحرص على صيانتها والحفاظ عليها في حالة جيدة. استخدم جهاز كهربائي واحد فقط من الفئة (في مقيس الكهرباء وقم بتوصيله باستخدام كابل مجهز بموصل حماية (PE أخضر-و-أصفر)؛ موصل الحماية هذا ليس ضرورياً بالنسبة لأجهزة الفئة II. التزم بالأقسام والأطوال الموصى بها في الجدول أثناء التنفيذ أو التركيب أو في حالة استخدام وصلات إطالة كهربائية.

نوع الجهاز:	أحادي الطور						ثلاثي الطور				
	نوع مقيس الجهاز:		10 أمبير		16 أمبير		10 أمبير		16 أمبير		
القسم الموصى به للكابل:	2مم	AWG	2مم	AWG	2مم	AWG	2مم	AWG	2مم	AWG	
طول الكابل المستخدم	إلى 50م	4	10	6	9	10	7	1.5	14	2.5	12
	إلى 100م	10	7	10	7	25	3	2.5	12	4	10
	إلى 150م*	10	7	16	5	35	2	4	10	6	9

* هذا هو أقصى طول مسموح للكابل ولا يجب تجاوزه.

نمط الوضع ككابلات على طريق كابلات أو لوحة غير مثقوبة / انخفاض الجهد المقبول / 5% صوصلات متعددة / نوع كابل بولي فينيل كلورايد 70 درجة مئوية (مثال / H07RNLF درجة حرارة محيطه 30 درجة مئوية).

2.8 عمسلا ن ادق رطد

رطد 	عمسلا ن ادق رطد عمسلا ن ذأ تبايقاو ايماز لإ دنرا، زاهجلا ل اغتشنا ءانثا.
---	---



لأسباب تتعلق بالسلامة، يجب إجراء جميع العمليات بواسطة أشخاص يمتلكون المهارات اللازمة ومزودون بالأدوات المناسبة. يجب القيام بالصيانة بانتظام وبعبارة شديدة باستخدام قطع غيار أصلية فقط. يُعد ارتداء القفازات إلزاميًا.

احتياطات يجب اتخاذها عند التعامل مع المنتجات النفطية:

خطر	خطر التسمم أو الانفجار ينبغي الامتناع إلى اللوائح المحلية المتعلقة بمناولة المنتجات البترولية والتعامل معها. يجب القيام بالملء والجهاز متوقف والمحرك بارد. يمنع اقتراب شعلة أو إحداء شرر أو دخان أو الاتصال هاتفيًا أثناء ملء الخزان. بعد الملء، تحقق من أن سدادة الخزان مغلقة بشكل صحيح. نظف آثار الوقود بقطعة قماش نظيفة وانتظر حتى يتناثر البخار قبل تشغيل الجهاز. عندما يتعرض الوقود خلال عدة ساعات لدرجة حرارة عالية (جالونات أو مولد تيار كهربائي في مركبة متوقفة في الشمس، على سبيل المثال) ، قد يتم إطلاق الأبخرة الضارة التي تسبب في حدوث خطر التسمم أو الانزعاج.
	السوائل المستخدمة في الأجهزة، مثل الزيوت والوقود، هي منتجات خطرة. لا ينبغي استنشاق المنتج أو بلعه، ويجب تجنب ملامسته للجلد لفترات طويلة أو متكررة.

احتياطات يجب اتخاذها عند التعامل مع البطاريات:

خطر	خطر التسمم أو الانفجار التزم بتوصيات الجهة المصنعة للبطارية. استخدم حصريا أدوات معزولة. أبق بعيدا عن اللهب والنار. قم بالتهوية بشكل مناسب أثناء الشحن.

الفصل 3. ي نابرهكلا دلوملا لامعتسا

3.1 روصلا يدق يلعت

تستخدم الرسوم التوضيحية الموجودة على الغلاف لتحديد مكان العناصر المختلفة للجهاز. تستند إجراءات هذا الدليل إلى العلامات الموجودة على هذه الصور باستخدام حروف وأرقام: "A1" سترجع على سبيل المثال لعلامة 1 بالشكل A.

A16	مرشّح الهواء	A9	الملف اللولبي	A1	طرف التوصيل بالأرضي
D1	القرص الدوّار	A10	قاذف اللفافة	A2	البطارية
D2	غطاء مرشّح (فلتر) الهواء	A11	مقابس كهربائية	A3-B1	مقياس الزيت
D3	صمولة بجناحين	A12	ذراع الإيقاف	B2	الحد الأعلى للمقياس
D4	عنصر ورقي	A13-B4	سدادة تفرغ الزيت	B3	الحد الأدنى للمقياس
D5	وصلة عازلة من المطاط	A14-B6	مرشّح الزيت	A4	سدادة ملء الزيت
A17	خافض صوت العادم	B5	برغي مرشّح الوقود	A5	مؤشّر مستوى الوقود
A18	قواطع التيار	A15-C1	مرشّح الوقود	A6	سدادة خزان الوقود
A19	GSC101-Generator Smart Care	C2	طوق الإمساك بمرشّح الوقود	A7	صنوبر الوقود
		C3	برغي طوق تثبيت مرشح الوقود	A8	المفتاح



يمكن للجهاز أن يكون مجهزًا بالخيار Bluetooth "GS101-Generator Smart Care" (A19): تنقل عليه Bluetooth GSC101 إلى تطبيق يتم تثبيته على هاتفك المحمول جميع المعلومات المفيدة لمتابعة الجهاز مثل، على سبيل المثال، الموعد النهائي للصيانة، والتعليمات الخاصة بتنظيف الجهاز وصيانتها، وخريطة البائعين ال معتمدين لأي طلب خاص بقطع الغيار.

3.2 ليغشت لوأ

عند استلام الجهاز وتشغيله:

1. تحقق من الحالة الجيدة للجهاز ومن كل أضرار التحكم.

2. إذا كان الجهاز مزودًا برباط نقل، قم بإزالته.

رباط النقل لوحة معدنية واقعة أسفل المحرك، بالقرب من طرف الأرضي. وهو مفيد للنقل ولكنه يعوق الاستخدام المثالي للجهاز (وضوءاء، اهتزازات). لإزالته: ارفع الجهاز قليلا وضعه على دعامة ثم قم بإزالة الصمولة (1) والرباط (2).

3. تحقق من مستويات الزيت والوقود واملأهم عند الضرورة.

4. إذا اقتضت الضرورة، قم بتوصيل البطارية مع البدء بالقطب الموجب.

التزم بقطبية أطراف البطارية عند توصيلها: يمكن أن يؤدي العكس لتلفيات على التجهيز الكهربائي.

بعض الأجهزة تتطلب فترة تليين للمحرك، اتصل بالوكيل الأقرب لك لمزيد من المعلومات.

3.3 تيراطبلا بيكرت

1. وصل السلك الأحمر بالطرف الموجب (+) للبطارية (A2).

2. وصل السلك الأسود بالطرف السالب (-) للبطارية.



3.4 Generator Smart Care زاهد ليصوتيه مة

يمكن للجهاز أن يكون مجهزاً بالخيار "GS101-Generator Smart Care" (A19):

1. تم تثبيت علبه Bluetooth GSC101 في الجهاز،
2. قم بتنزيل تطبيق Generator Smart Care* المجاني وتثبيته على هاتف محمول أو جهاز لوحي،
3. قم بإنشاء حساب،
4. قم بتشغيل Bluetooth على الهاتف أو الجهاز اللوحي،
5. اتبع الإرشادات الموجودة في التطبيق لإقران الهاتف أو الجهاز اللوحي بعلبة Bluetooth GSC101.



يعرض تطبيق Generator Smart Care جميع المعلومات المفيدة لمتابعة الجهاز مثل، على سبيل المثال، الموعد النهائي للصيانات، والتعليمات الخاصة بتنظيف الجهاز وصيانته، وخريطة البائعين المعتمدين لأي طلب خاص بقطع الغيار.
*متاح في Google Play و App Store مجاناً (بإستثناء رسوم الاتصال التي يفرضها مشغل الهاتف).

الفصل 4. يابرهكلا دلوملا مادختسا

قبل أي استعمال للجهاز:

1. تحقق من حسن تثبيت الجهاز ومن أنه جاهزاً للتشغيل.
2. تأكد من أنك فهمت مجمل إجراءات الاستعمال.
- إيقاف الجهاز بصفة طارئة: أدر المفتاح على الوضع "OFF" وأغلق صناديق الوقود إذا توفرت.

4.1 مادختسلا معضوم رتخا

	خطر التسمم - أول أكسيد الكربون خطر الموت
	<p>أول أكسيد الكربون غير مرئي، وبلا رائحة وغير مهيج ويمكن أن يسبب الوفاة في أقل من ساعة. استخدم دائماً الجهاز في مكان جيد التهوية حيث لا يمكن تجمع الغاز.</p> <p>في حالة الشعور بالصداع أو الغثيان أو القيء: أوقف فوراً الجهاز وقم بالتهوية والتفريغ وأبلغ الأمن.</p>

1. اختر مكان ملائم جيد التهوية ومحمي من الأحوال الجوية السيئة.
2. ضع الجهاز على سطح مستو وأقوي ومقاوم بشكل كاف كي لا يغمس في الأرض.
3. هذه الأجهزة مخصصة للعمل بطريقة ثابتة. ولا يمكن تثبيتها على سيارة أو أجهزة متحركة أخرى إلا بعد دراسة تأخذ في الحسبان خصائص الاستخدام المختلفة للجهاز.
- تأكد من أن ميل الجهاز في كل اتجاه لا يتعدى 10 درجات.

4.2 (كلاسأو ي غاربي) يابرهكلا دلوملا ديجلا تماعلا تماحلا بقار

- قبل كل بدء تشغيل وبعد كل استخدام، افحص الجهاز بالكامل لمنع أي تلف أو تدهور.
1. تحقق من نظافة الجهاز، وبوجه خاص مناطق دخول الهواء (مدخل هواء المحرك، فتحات التهوية، مرشحات الهواء...).
 2. راقب مجموعة المواسير والخراطيم المرنة للتأكد من الحالة ومن عدم وجود أي تسريب.
 3. استبدال المواسير أو الأسلاك يجب أن يتم بواسطة متخصص، استشر أقرب وكيل لك.
 - أعد ربط كل البراغي المحتمل بها ارتخاء.
 - إعادة ربط مسامير رأس الأسطوانة يجب أن يتم بواسطة متخصص، استشر أقرب وكيل لك.

4.3 عطبضوا تيزلا يوتسم نم ققحت

1. لقلأا إلى إع عقيد 30 قتملا دريب مكرتا، زاهجلا مادختسا ملأا في.
2. عيفيجتبو (A3-B1) تيزلا يوتسم سايقم بحسب مة.
3. بحسب دعأ مة معضوم يلا تيزلا يوتسم سايقم دعأ.
4. (B3) سايقملا يندلأا دحلاو (B2) سايقملا يصفلاً دحلا نيب حوارتي نأ بحبي، يوتسملا نم كئيينع ققحت تيزلا علم عاطغ قلعاً مة عمقلا مادختساب يوتسملا لىمكا (A4) تيزلا علم عاطغ حتفا: ادج اضفخنم تيزلا يوتسم ناك اذا تيزلا يوزج غير قتب مة، بسنام عاو مادختساب: ادج عقرم تيزلا يوتسم ناك اذا.
5. محاكم يلا تيزلا سايقم تداعا ليق ادجم يوتسملا نم ققحت.
6. بترست دوجو ددع نم ققحتو عقيظن شامة عطقة عطساود تيزلا ضئاف حيسما.

4.4 عطبضوا دوقولا يوتسم نم ققحت

- افحص بصريا مستوى الوقود بواسطة مؤشر مستوى الوقود (A5) عند الضرورة، املاه:
1. يجب القيام بالملء والجهاز متوقف والمحرك بارد.
 2. قم بفق سداة خزان الوقود (A6)
 3. إملا خزان الوقود بواسطة قمع مع الانتباه الى عدم سكب الوقود.
 - لا تملأ الخزان بشكل مفرط (لا ينبغي وجود وقود في عنق الملء)
 4. اربط سداة خزان الوقود.
 5. نظف أي أثر للوقود بواسطة قطعة قماش نظيفة.

4.5 يابرهكلا دلوملا قراداب مة

بمجرد انتهاء الفحوصات اليومية وبعد قراءة تعليمات وقواعد الأمان بعناية، :

1. افتح صنبور الوقود (A7).
2. قم بإدارة المفتاح (A8) على الوضع "B" ثم "C".
- بينما تشغيل الجهاز.

4.5.1 يابرهكلا دلوملا قراداب مة

إذا كان التشغيل الكهربائي لا يعمل، قم بتشغيل الجهاز يدويا:

1. افتح صنبور الوقود (A7).
2. قم بإدارة مفتاح التشغيل والإيقاف (A8) على الوضع "B".
3. قم بتفعيل الملف اللولبي (A9, I).
4. اجذب ببطء مقبض قاذف اللقافة (A10)، حتى تشعر بمقاومة ثم اتركه يعود لوضعه ببطء.
5. اجذب بقوة وسرعة مقبض قاذف اللقافة ثم دعه يعود لوضعه ببطء.
- إذا لم يدر الجهاز، كرر العملية حتى إدارة المحرك.
6. انتظر حتى تبدأ درجة حرارة المحرك في الارتفاع قبل استخدام الجهاز.
7. قم بتفعيل الملف اللولبي (O).

1. اترك الجهاز حتى تستقر سرعته وكي يصل للإحماء (حوالي 3 إلى 5 دقائق).
2. صل الأجهزة التي سيتم استخدامها على المقابس الكهربائية (A11) بالجهاز.



التوصيل بالأرضي
عن طريق الألسنة
الجانبية: موافق.



التوصيل بالأرضي
عن طريق دبوس.
استعمل المهاييء.

بالنسبة لفرنسا فقط: لقد تم تجهيز أجهزةنا بالمقابس التي تُستعمل لسانها الجانبية للتأريض. وبالنسبة إلى الحالات الاستثنائية التي ربما ستكون فيها أجهزةكم مجهزة ببيتوس للتأريض، يمكنك استخدام مهاييء. بعد الاستخدام، قم دائمًا بفصل المهاييء، واحفظه بعناية بمنأى عن الرطوبة. احرص دائمًا على إعادة غلق غطاء مأخذ الجهاز: خطر الإتلاف (فقدان إحكام النفاذية للماء).

4.7 يئابرهكلا دلوملا فاقيا

1. افصل المقابس الكهربائية (A11) مع الاعتناء بغلق غطاء مقابس الجهاز.
2. اترك الجهاز يدور على الفارغ لمدة دقيقة أو دقيقتين.
3. أعد المفتاح على الوضع "A" (A8).
4. في حالة تعطل المفتاح، أوقف الجهاز بتفعيل ذراع الإيقاف (A12).
5. أغلق صنوبر الوقود (A7).
5. تأكد من التهوية الملائمة للجهاز، وتجنب أي خطر نشوب حريق، وانتظر حتى يبرد تمامًا قبل تغطيته وتخزينه. حتى بعد التوقف، يستمر المحرك في إطلاق حرارة.

الفصل 5. يئابرهكلا دلوملا فاقيا

مع مراعاة الإجراءات السارية، ولأسباب تتعلق بالسلامة، يجب إجراء صيانة المولد الكهربائي بشكل دوري ومن قبل أشخاص ملمون بالمهارات والخبرات اللازمة ومزودون بالأدوات المناسبة. عمليات الصيانة الواجب القيام بها مذكورة في جدول الصيانة. تواتر مرات الصيانة مذكور بصفة إرشادية وبالنسبة لمجموعات المولدات الكهربائية التي تعمل بالوقود والزيوت المتوافق مع الخصائص المعطاة في هذا الدليل. قم بتقليل مهل الصيانة وفقًا لظروف استخدام المولد والاحتياجات. يتم استبعاد الضمان على وجه الخصوص إذا لم يتم تنفيذ صيانة المولد بشكل صحيح.

5.1 كدنافلاب ريكذت

إجراء الصيانة المنتظمة بشكل جيد يضمن السلامة والأداء. الزيت والعناصر المرشحة وعند الإقتضاء شمعة الإشعال، هي من المستهلكات، وحسن حالتها يؤثر على حسن اشتغال الجهاز. استبدالها بانتظام وكلما دعت الحاجة (مراجع عذات الصيانة الجاهزة للاستعمال مذكورة في جدول الخصائص الفنية). يتم إلغاء الكفالة خصوصًا في حالة عدم احترام توصيات الصيانة. لأي أسئلة أو عملية خاصة، يمكنك الإتصال بأقرب وكيل لك حيث يمكنه تقديم النصيحة واستكشاف الأخطاء وإصلاحها.

5.2 آيرودلا فاقيا لودج

معدل مرات الصيانة مذكور بصفة إرشادية وبالنسبة للأجهزة التي تعمل بالوقود والزيوت المتوافق مع الخصائص المعطاة في هذا الدليل. قم بتقليل مهل الصيانة وفقًا لظروف استخدام الجهاز والاحتياجات. قم بإجراء الصيانات التقييمية المشار إليها حتى إذا لم يتم الوصول إلى عدد ساعات التشغيل. يتم استبعاد الضمان على وجه الخصوص إذا لم يتم تنفيذ صيانة الجهاز بشكل صحيح.

بالساعات أو بالشهور/السنوات وفقًا لأول مهلة يتم الوصول إليها		بعد		العملية التي ينبغي القيام بها:	
كل سنتين / 500 ساعة	كل سنتين / 200 ساعة	كل 6 شهور / 100 ساعة	كل 3 شهور / 50 ساعة	5 ساعة	
مراجعة عامة يُعهد بها لأحد وكلائنا فرنسا: 0.806.800.107 (بسرعة المكاملة)	مراجعة عامة يُعهد بها لأحد وكلائنا فرنسا: 0.806.800.107 (بسرعة المكاملة)	X	X		تنظيف الجهاز
		X	X		تحقق من شحن البطارية
		X*	X	X	تجديد
		X	X		استبدال المرشحة
		X	X		استبدال المرشحة
		X	X		استبدال
		RKDS1	RKDS1		مراجع القطع التي يتم استخدامها عند إجراء الصيانات:

* في حالة استخدام زيت KOHLER، يمكن إطالة المهلة إلى 150 ساعة تشغيل.

5.3 فاقيا فاقيا ذيفنتا

1. دربي على تحل قلا إلى أع تقيد 30 رظنتاوا زاهجلا ليغشته فقاوأ
2. باهيد فنز هجم تناكا اذا، بغيراطلاب « - » فرظلا لصفوا لبعشلا تا معشوا وأ عمعش عاطع لصفوا
3. باهلاثام باه وأ بملصلا عطقلا ابرصد مدختسا، زاهجلا روهذلا رظي بجنجلو، ليلدلا اذه في فمدمقلا تاداشرلا اقفو فاقيا ذيفنتا

5.3.1 تيزلا ريعو تيزلا رتلف لدبتسا

يجب أن يعاد تدوير الزيت والفلتر المستخدم أو التخلص منهم تبعًا للقوانين المحلية السارية. للقيام بتفريغ أكثر فعالية للزيت، من الموصى به إدارة المولد الكهربائي لعشر دقائق قبل تفريغه وذلك لتميع الزيت.

تفريغ الزيت:

1. باستخدام وعاء ملائم، قم بتفريغ زيت المحرك تمامًا بخلع سدادات تفريغ (A13-B4) وملء الزيت (A4).
2. اترك الزيت يتسرب بأكمله قبل إعادة وضع سدادة التفريغ في مكانها.

استبدال فلتر الزيت:

3. بواسطة مفك ذكر معقوف سداسي، فك برغي تثبيت (B5) غطاء مرشحة الزيت لإزالته.
4. اخلع مرشحة الزيت (A14-B6) وارمه.
5. نظف محمل فلتر الزيت وادهن الوصلة العازلة لفلتر الزيت بواسطة زيت محرك نظيف.
6. قم بتركيب مرشحة زيت جديد وأعد وضع غطاء مرشحة الزيت مع ربط برغي التثبيت.

املأ الزيت:

7. سدادة تفريغ الزيت مغلقة وباستخدام قمع، قم بالملء بزيت موافق للمعايير التقنية الموجودة في هذا الدليل مع التحقق دوريًا من المستوى بواسطة المقياس.
8. يجب أن يتراوح المستوى بين الحد الأقصى للمقياس والحد الأدنى للمقياس. إذا كان مستوى الزيت منخفض جدًا، فقم بإكمال الملء. إذا كان مستوى الزيت مرتفع جدًا، فقم بعمل تفريغ جزئي.
8. تحقق من عدم وجود تسرب وامسح فائض الزيت بواسطة قطعة قماش نظيفة.

5.3.2 دو قوللا رتلف لادبتسا

1. أغلق صنوبر الوقود (A7) وضع وعاء مناسب تحت مرشح الوقود (A15-C1).
2. سجّل اتجاه تركيب مرشح الوقود.
3. قم بتركيب مشابك حلقات التثبيت (C2) وقم بإزالة الخراطيم.
4. قم بتركيب مسمار طوق التثبيت (C3) ثم قم بإزالة مرشح الوقود، وألقه بعيداً.
5. مع التقيد باتجاه التركيب، ضع مرشح الوقود الجديد في مكانه على الخراطيم ثم اقرص حلقات التثبيت.
6. أعد ربط برغي طوق التثبيت.
7. افتح صنوبر الوقود وتأكد من عدم وجود تسريب.
8. امسح فائض الوقود بواسطة قطعة قماش نظيفة وأغلق صنوبر الوقود.

5.3.3 ءاوهلا رتلف لادبتسا

1. فك براغي القرص الدوار (D1) واسحب غطاء مرشح الهواء (D2).
2. قم بإزالة الصمولة ذات الجناح (D3) واسحب المرشح (D4).
3. استبدل المرشح بأخر جديد.
4. تحقق من الحالة الجيدة للوصلة العازلة المطاطية (D5)، واستبدالها إذا لزم الأمر.
5. أعد وضع العناصر المرشحة في مكانها، الصمولة ذات الجناح، ثم غطاء مرشح الهواء بإعادة لولبية القرص الدوار.

5.3.4 ي نابرهكلا دلوملا فيظنتب دق

- للتشغيل السليم للجهاز، يجب تنظيفه بصورة منتظمة. في حالة تركيب الجهاز في مكان مغلق، تحقق دائماً من النظافة والحالة الجيدة للتركيب. في حالة استخدام الجهاز في مكان مفتوح (مواقع العمل والمناطق المتربة والموحلة أو المشجرة وفي أجواء تساعد على التآكل...)، يجب تنظيفه بمعدل أكبر. يمكن أن يتسبب استخدام نغث الماء أو منظف بضغط مرتفع في إتلاف الجهاز بشكل بالغ وهو ممنوع.
1. نظّف بفرشاة برفق مداخل ومخارج الهواء بالمحرك، والواقية من الشرر، إذا كان مجهزاً بها.
 2. نظف الجهاز باستخدام إسفنج نظيف بالماء وبمنظف لطيف (مثل شامبو السيارات على سبيل المثال) ثم اشطف بالماء النظيف لإزالة كل أثر لمنتجات التنظيف. يمكن أيضاً استعمال إسفنج منظف يليه المسح بقمشة ناعمة وماصة. يمكن إزالة النقع والأوساخ الصعبة بواسطة منيب ملائم (وايت سبيريت أو ما شابه) ومسحها بقمشة ناعمة وماصة.
 3. تحقق من الحالة العامة الجيدة للجهاز (عدم وجود تسرب، إحكام ربط البراغي والتوصيلات والأنابيب المرنة، إلخ).
 4. ضع منتجاً مضاداً للصدأ على الأجزاء المتضررة واستبدل القطع التالفة والملصقات المتضررة إذا دعت الحاجة. لا تستخدم الإقطع الغير الأصلية واتصل بالوكيل إذا دعت الحاجة.

الفصل 6. ي نابرهكلا دلوملا نيزختو لقتد

6.1 نلوانملاو لقتلا طورش

- يجب أن يتم التعامل مع الجهاز بدون عنف وبدون ارتجاج، مع الحرص على تجهيز مكان التخزين أو الاستخدام مسبقاً. قبل القيام بإجراء أي تركيب ثابت على مقطورة أو داخل مركبة، استشر أحد وكلائنا المعتمدين أولاً. قبل نقل الجهاز، اتخذ جميع الاحتياطات اللازمة:

1. تأكد من أن الطرق التي تم اتباعها سلسة وقابلة للقيادة عليها. ومع ذلك، إذا كان من الضروري استخدام الطرق الوعرة، فقم بتصريف الوقود في الجالون قبل بدء الرحلة.
2. تحقق من الربط الجيد لبراغي التثبيت، وأغلق صنوبر الوقود (إذا كان الجهاز مجهزاً بذلك)، وافصل بطارية التشغيل (إذا كان الجهاز مجهزاً بذلك).
3. لا بد من نقل الجهاز إلى وضع الاستخدام العادي، وعدم وضعه على جانبه. تأكد أن الجهاز لا يمكن أن يسقط من السيارة التي تنقله مع عدم ربطه بقوة زائدة عن اللازم مع ذلك (خطر تدهور الجهاز).

6.2 نيزختلا طورش

ليكو برقا عاعدتسابي صوي، كاذ نمل لوطاً نيزختد تدمل تيمستلاب. تيمس نمدودحم تدمل مدختسي لا فوس زاهجلا ناك اذا ام قلاحي في عاتشلا عانتاً نيزختد وأ اذه نيزختلا ءارجا عابتا بجي نيزختلا تءاءارجا مازتلالا عم تيمس لك تءاعاس ضعب زاهجلا قزادا وأ كل.

1. دو قوللا دانفل ءميجتت فقوتبي تي تدرودي مكرتاو زاهجلا ليغشتب أدبا.
2. (A15-C1) دو قوللا رتلف لادبتسا، حوتقم دو قوللا روبنصو زاهجلا لي لع لضا قظفاحم ن مضب امم دو قوللا قزناد غرقت.
3. (A7) دو قوللا روبنصو قلاغاً.
4. (A2) تيراطبلا لصفاً.
5. بتيزلا ديدجت.
6. (A16) ءاوهلا رتلف لادبتسا.
7. تيامد ءاطغب تيمطغتب مقو زاهجلا فظن.
8. قديج تيموهت تي وهمو فاجو فيظن ناكم في تيمداعلا لمامعتسا تيمعضو في مئزخ.

الجهاز ...	تحقق من أن:	الحلول:
لا يدور	تم عمل فحوصات ما قبل بدء التشغيل.	الشروع في الفحوصات.
	نعم	
	البطارية موصلة بشكل صحيح ومشحونة.	ركب البطارية، استبدلها ببطارية جديدة إذا لزم الأمر.
	نعم	
	الأجهزة التي ستستخدم لم يتم توصيلها قبل بدء التشغيل.	أفضل التجهيزات من المقابس قبل إدارة الجهاز.
	نعم	
	المصاهر APM202* ليس بها عطب (تضاء الإشارات).	افحص الجهاز لدى أحد وكلائنا**.
	نعم	
يتوقف	مستوى الزيت صحيح.	قم بضبط مستوى الزيت.
	نعم	
	مستوى الوقود صحيح.	قم بملء الوقود.
	نعم	
لا يعمل بشكل طبيعي (صوت، دخان...)	تمت صيانة عناصر الجهاز بشكل صحيح.	نفذ صيانة الجهاز وفقاً للتوصيات
	نعم	
	افحص الجهاز لدى أحد وكلائنا**.	
	نعم	
لا يوصل تياراً كهربائياً	قاطع (قواطع) التيار معشوق (معشقة).	افحص قدرة الجهاز واضغط على قواطع التيار.
	نعم	
	الأجهزة الموصلة أو السلك الكهربائي الخاص بها ليس تالفاً.	حاول مع جهاز آخر وسلك كهربائي آخر.
	نعم	
	افحص الجهاز لدى أحد وكلائنا**.	

* إن وجد
** فرنسا: 0.806.800.107 (بسرر المكالمة)

7.2 Generator Smart Care

إذا كان الجهاز مجهزاً بخيار "GS101-Generator Smart Care" (A19) ، فمن الضروري تغيير البطاريات في علبة Bluetooth GSC101 عندما يتم عرض التنبيه في التطبيق Generator Smart Care (تقريباً كل عامين).

1. باستخدام مفك البراغي الصغير صليبي الشكل، افتح غطاء العلبة،
2. قم بإزالة البطاريات المستعملة وإدخالها في نقطة تجميع النفايات لإعادة التدوير،
3. قم بتركيب بطاريتين جديدتين AAA وفقاً لاتجاه التثبيت (+/-)،
4. أغلق غطاء العلبة وشد ربطه بعناية.



الفصل 8. أظيسبلا صناصلا

8.1 مادختسلا طورش

يتم الحصول على تفاصيل حول معدلات أداء الأجهزة في الظروف المرجعية وفقاً لـ ISO 8528-1(2005) : الضغط الجوي الإجمالي: 100 كيلو باسكال - درجة الحرارة المحيطة في الهواء : 25 درجة مئوية (298 K) - الرطوبة المرتبطة: 30%. تعد معدلات أداء الأجهزة مخفضة تقريباً بنسبة 4 % بالنسبة لكل نطاق زيادة في درجة الحرارة 10 درجات مئوية و/أو تقريباً 1 % بالنسبة لكل ارتفاع بمقدار 100 م. لا يمكن للأجهزة أن تعمل إلا في وضع ثابت.

8.2 (دناز نحثه) يئابرهكلا دلوملا قرده

قبل الاتصال وتشغيل الجهاز، احسب القدرة الكهربائية المطلوبة بواسطة الأجهزة التي ستستخدم (يعبر عنها بالوات*) لتشغيل سليم، يجب أن يكون مجموع القدرات بالوات للأجهزة المستخدمة في نفس الوقت :

- أعلى من 60% من القدرة الاسمية للجهاز (خطر التحميل المنخفض)؛
- أقل من القدرة الاسمية للجهاز عند التشغيل المستمر (خطر التحميل الزائد).

في حالة التشغيل المتكرر أو لفترات طويلة مع تحميل منخفض أو مع تحميل زائد، يمكن أن يتلف الجهاز سريعاً. لا تكون التلقيات الناجمة عن ذلك مغطاة بواسطة الضمان. * هذه القدرة الكهربائية مبنية بوجه عام في المواصفات الفنية أو على لوحة الصنع للأجهزة. تتطلب بعض الأجهزة قدرة أعلى عند بدء التشغيل. لا ينبغي أن تتجاوز هذه القدرة الدنيا المطلوبة القدرة القصوى للجهاز.

8.3 ي نابرهكلا دولوما زيمت

تم لصق لوحة التعريف بالجهاز (على سبيل المثال أدناه) في داخل أحد السيور الظهرية أو على الهيكل.

Generating set – Groupe électrogène – Grupo electrogeno			
Code	(A) 3499231001257		
Desc1	PERFORM 4500		
SDMO Industries, 12 bis rue de la Villeneuve CS 92848, 29228 BREST Cedex 2			
P max (LTP) (kW):	(D) 4.20	U(V):	(J) 230
P rated (COP) (kW):	(E) 3	I(A):	(H) 13.5
Cos Phi:	(F) 1.0	Hz:	(I) 50
Masse (Weight):	(G) 61.5	ISO 8528 - Classes	(L) B1
N° 12-2016-75361126-001(M)			

(A):	النموذج	(G):	الكتلة
(B):	وضع علامة CE/EAC	(H):	شدة التيار
(C):	مستوى القدرة الصوتية	(I):	تردد التيار
(D):	المضمون	(J):	جهد التيار
(E):	القدرة القصوى	(K):	رمز الحماية
(F):	القدرة الاسمية	(L):	المعيار المرجعي
(M):	عامل القدرة	(M):	رقم مسلسل

سيتم طلب الأرقام المسلسلة في حالة إصلاح الأعطال أو طلب قطع غيار. لحفظها، راجع أدناه الرقم المسلسل للجهاز وللمحرك .

الرقم المسلسل للجهاز:	ماركة المحرك (مثال) Kohler .	الرقم المسلسل للمحرك (Ex. Kohler (SERIAL NO.) (4001200908)
...../..... -

8.4 تافصاوملا

DIESEL 6500 TE XL C5	DIESEL 6000 E XL C5	DIESEL 4000 E XL C5	الطراز
5200 واط	4900 واط	3400 واط	القدرة الكهربائية القصوى
4159 واط	4159 واط	2720 واط	القدرة المقترنة
93 ديسيل (أمبير)	93 ديسيل (أمبير)	92 ديسيل (أمبير)	مستوى الضغط الصوتي عند 1 متر
0,69 ديسيل (أمبير)	0,69 ديسيل (أمبير)	0,69 ديسيل (أمبير)	عدم التأكد من قياس شدة الصوت
KD15-440E_C5	KD15-440E_C5	KD350E_C5	نوع المحرك
RKDS1	RKDS1	RKDS1	مجموعة الصيانة
غازول	غازول	غازول	الوقود الموصى به
16 لتر	16 لتر	16 لتر	سعة خزان الوقود
5W40	5W40	15W40	الزيت الموصى به
1,50 لتر	1,50 لتر	1,20 لتر	سعة حوض الزيت
O	O	O	نظام تأمين الزيت*
X	X	X	التيار المستمر
400V-6A	230V-18,1A	230V-11,8A	التيار المتناوب
O	O	O	قواطع التيار الكهربائي**
1 x 2P+T 230V-10/16A /3P+T+N 400V-16A	1 x 2P+T-230V -10/16A /1 x 2P+T 230V-32A	2 x 2P+T-230V-10/16A	نوع المقابس
A2	A2	A2	البطارية
81 x 55,5 x 59 سم	81 x 55,5 x 59 سم	81 x 55,5 x 59 سم	الأبعاد ط x ع x ف
108 كجم	103 كجم	84 كجم	الوزن (بدون الوقود)

O: مسلسل X: غير ممكن

نظام سلامة الزيت* في حالة نقص الزيت في حوض المحرك أو في حالة انخفاض ضغط الزيت، يقوم نظام تأمين الزيت بإيقاف المحرك تلقائياً للوقاية من أي ضرر. في هذه الحالة تحقق من مستوى زيت المحرك وقم باستكماله عند الضرورة قبل البحث عن سبب آخر للعطل.

**قواطع التيار: الدائرة الكهربائية للمؤد محمية بواحد أو أكثر من قواطع التيار المغنطيسية الحرارية، أو التفاضلية أو الحرارية. في حالة احتمال وجود أحمال زائدة و/أو حدوث قصر في الدائرة، يُمكن أن ينقطع توزيع الطاقة الكهربائية.

عند الحاجة، استبدل القواطع الكهربائية للمؤد بقواطع كهربائية لها قيم اسمية وخصائص مماثلة.

8.5 ي وصوملا دوقولا أيعون

إن استخدام وقود غير موافق للمواصفات المعطاة في هذا الدليل يعرّض لأضرار دائمة لا تغطيها الكفالة.

- النظافة والجودة: تأكد من أن الغازول المستخدم لا يحتوي على الماء، وأنه نظيف وجديد (غير قديم وغير ملوث).

- المواصفات: ASTM D975 - 1D أو EN590؛ 2D أو ما يعادلها.

- الحرارة الخارجية أدنى من 0° مئوية: استخدم وقوداً محدداً (أطلب مشورة أحد وكلائنا).

كما يوصى بدرجة كبيرة دائماً باستخدام نفس نوع الوقود، وذلك لإطالة عمر الجهاز. إذا كان الجهاز مستخدماً بمعدل قليل (أقل من مرة واحدة كل شهر)، استخدم وقود جديد مع كل استخدام أو قم بإضافة مادة مضافة مثبتة في خزان الوقود.

نحن شركة SDMO Industries، ومقرها - 270 شارع Kerervern، CS 40047 / 29490 GUIPAVAS، 29801 BREST CEDEX 9 – فرنسا، نعلن على مسؤوليتنا الشخصية أن مجموعات المولدات التالية:

الأرقام التسلسلية:	النوع:	الاسم التجاري:	العلامة التجارية:	مواصفات الجهاز:
09-2019-00000000-000 52-2026-99999999-999 <	3499231004302	DIESEL 4000 E XL C5	KOHLER-SDMO	المولد الكهربائي
	3499231004333	DIESEL 6000 E XL C5		
	3499231003763	DIESEL 6500 TE XL C5		

1. متوافقة مع أهداف السلامة المنصوص عليها بتوجيه الجهد المنخفض - **2014/35/UE** الصادر في 26 فبراير 2014 تطبيقاً للمعيار المنسق 2006 EN 60204-1 (AMD 1) (COR 2010، 2006)

2. وأننا نراعي متطلبات التوجيهات:

- الآلات - **2006/42/CE** بتاريخ 17 مايو 2006 بتطبيق المعيار المنسق 2016 EN ISO 8528-13
- التوافق الكهرومغناطيسي - **2014/30/UE** بتاريخ 26 فبراير 2014 بتطبيق المعايير المنسقة 2010 EN 60034-1 : 2010 (COR 2010) / EN 61000-6-1 : 2007 / EN 61000-6-2 : 2005 (COR 2005) EN 61000-6-3 : 2007 / (AMD1 2011، AMD1/COR 12) / EN 55011 : 2009 (AMD 1 2010)
- فيما يتعلق بتقييد استخدام مواد خطيرة معينة في المعدات الكهربائية والإلكترونية - **2011/65/EU** بتاريخ 08 يونيو 2011 من خلال تطبيق المعيار المنسق 2018 EN 63000 IEC

هذه المعدة غير مخصصة لاستخدامها بالخارج بمحيط يؤثر بشكل كبير على نقل الصوت (قم إلزامياً بتفريغ العادم بالخارج وقم بعمل تهوية ملائمة بشكل لا يؤثر على أي شخص أو حيوان موجود في المكان).

اسم وعنوان الشخص المؤهل لتشكيل الملف الفني والاحتفاظ به :

L. ANDRIEUX، 270 شارع Kerervern، CS 40047 / 29490 GUIPAVAS، 29801 BREST CEDEX 9 – فرنسا.
08/2020، GUIPAVAS



L. ANDRIEUX
رئيس شركة SDMO Industries

DECLARATION DE CONFORMITE Cm / إعلان المطابقة

Nous, SDMO Industries - 270 rue de Kerervern, 29490 GUIPAVAS / CS 40047, 29801 BREST CEDEX 9 – France, déclarons sous notre propre responsabilité que les groupes électrogènes suivants :

Description du matériel :	Marque :	Nom commercial :	Type :	Numéros de série :
Groupe électrogène	KOHLER-SDMO	DIESEL 4000 E XL C5	3499231004302	09-2019-00000000-000 > 52-2026-99999999-999
		DIESEL 6000 E XL C5	3499231004333	
		DIESEL 6500 TE XL C5	3499231003763	

نحن شركة SDMO Industries، ومقرها - 270 شارع Kerervern، CS 40047 / 29490 GUIPAVAS / CS 40047، 29801 BREST CEDEX 9 – فرنسا، نعلن على مسؤوليتنا الشخصية أن مجموعات المولدات التالية:

الأرقام التسلسلية:	النوع:	الاسم التجاري:	العلامة التجارية:	مواصفات الجهاز:
09-2019-00000000-000 52-2026-99999999-999 <	KOHLER-SDMO	DIESEL 4000 E XL C5	3499231004302	المولد الكهربائي
		DIESEL 6000 E XL C5	3499231004333	
		DIESEL 6500 TE XL C5	3499231003763	

Satisfont aux dispositions des Arrêtés suivants :

في أحكام المراسيم التالية:

- Arrêté du ministre de l'industrie, du commerce, de l'investissement et de l'économie numérique n°2574-14 du 29 ramadan 1436 (16 juillet 2015) relatif à la compatibilité électromagnétique des équipements par l'application des normes : EN 60034-1 : 2010 (COR 2010) / EN 61000-6-1 : 2007 / EN 61000-6-2 : 2005 (COR 2005) / EN 61000-6-3 : 2007 (AMD1 2011, AMD1/COR 12) / EN 55011 : 2009 (AMD 1 2010).

- قرار من وزير الصناعة والتجارة والاستثمار والاقتصاد الرقمي رقم 14-2574 من 29 رمضان 1436 (16 يوليو 2015) بشأن التوافق الكهرومغناطيسي للمعدات من خلال تطبيق المعايير:

EN 55011 : 2009 (AMD 1 2010) / EN 61000-6-3 : 2007 (AMD1 2011, AMD1/COR 12) / EN 61000-6-2 : 2005 (COR 2005) / EN 61000-6-1 : 2007 / EN 60034-1 : 2010 (COR 2010)

- Arrêté du ministre de l'industrie, du commerce, de l'investissement et de l'économie numérique n° 2573-14 du 29 ramadan 1436 juillet 2015) relatif au matériel électrique destiné à être employé dans certaines limites de tension par l'application de la norme : EN 60204-1 : 2006 (AMD 1 2006, COR 2010)

- قرار من وزير الصناعة والتجارة والاستثمار والاقتصاد الرقمي رقم 14-2573 من 29 رمضان 1436 يوليو 2015) المتعلقة بالمعدات الكهربائية المعدة لاستخدامها ضمن حدود جهد معين بواسطة التطبيق من المعيار

EN 60204-1 : 2006 (AMD 1 2006, COR 2010)

Nom et adresse de la personne autorisée à constituer et détenir le dossier technique :

L. ANDRIEUX, 270 rue de Kerervern, 29490 GUIPAVAS / CS 40047, 29801 BREST CEDEX 9 – France.

اسم وعنوان الشخص المؤهل لتشكيل الملف الفني والاحتفاظ به:

L. ANDRIEUX, 270 rue de Kerervern, 29490 GUIPAVAS / CS 40047, 29801 BREST CEDEX 9 – France.

GUIPAVAS, le
08/2020

L. ANDRIEUX
Président, SDMO Industries
رئيس شركة SDMO Industries



الضمان التجاري

يتم تغطية الأجهزة الخاصة بك عن طريق الضمان التجاري الذي تمنحه لكم شركة *SDMO Industries* ويجب تطبيقه بواسطة الموزع الذي حصلت على الجهاز منه، وذلك وفقاً للأحكام التالية:

المدة:

مدة ضمان جهازك 36 شهر أو 2000 ساعات تشغيل، اعتباراً من تاريخ الشراء، أيهما أقرب. إذا كان الجهاز غير مزود بعدد للوقت، فإن عدد ساعات التشغيل الذي ينبغي أن يؤخذ في الحسبان هو 8 ساعات يومياً.

شروط تطبيق الضمان

تبدأ الكفالة بدءاً من تاريخ شراء المولد من قبل أول مستخدم. تنتقل الكفالة مع المولد عند بيع المستخدم الأول له، مجاناً أو لقاء بدل، وتظل سارية طوال المدة الأصلية التي تبقى فيها، والتي لا يمكن تمديدتها.

لا يمكن أن تسري الكفالة إلا عند تقديم فاتورة الشراء الواضحة التي يظهر عليها تاريخ الشراء، ونوع الجهاز، والرقم التسلسلي، واسم وعنوان وختم التاجر. *SDMO Industries* تحتفظ بحق رفض تطبيق الكفالة في حال عدم وجود أية وثيقة تثبت مكان وتاريخ شراء الجهاز. تمنح هذه الكفالة الحق في تصليح المولد أو استبدال أحد مكوناته التي تعتبرها *SDMO Industries* متعطلة بعد إجراء معاينة في محترفاتها؛ هذا الضمان يعطي الحق في الحصول على إصلاح الجهاز أو تبديله أو تغيير مكوناته، في حالة ما تم اعتبارها معيبة من قبل *SDMO Industries* بعد إجراء الفحص في الورش الخاصة بها؛ تحتفظ شركة *SDMO Industries* بحق تعديل الإجراءات الخاصة بالجهاز للوفاء بالتزاماتها. يصبح الجهاز أو العناصر التي يتم استبدالها بموجب الكفالة ملكاً لشركة *SDMO Industries*.

حدود الضمان:

يسري الضمان على الأجهزة التي تم تركيبها واستخدامها وصيانتها وفقاً للوثائق التي سلمتكم إياها *SDMO Industries* وفي حالة وجود خلل في اشتغال الجهاز سببه عيب في التصميم أو الصنع أو المواد. لا تضمن *SDMO Industries* الحفاظ على أداء الجهاز، أو تشغيله أو موثوقيته إذا تم استخدامه لأغراض خاصة. لا يمكن لشركة *SDMO Industries* بأي حال من الأحوال أن تتحمل المسؤولية عن الأضرار غير المادية المترتبة عن الأضرار المادية أو لا، وعلى وجه الخصوص الأمور التالية مع كون القائمة على سبيل المثال لا الحصر: خسائر التشغيل، أو أي نفقات أو تكاليف ناتجة عن عدم توفر الجهاز، إلخ. يقتصر الضمان على تكلفة إصلاح أو استبدال الجهاز أو أي من مكوناته، باستثناء المواد الاستهلاكية. يغطي الضمان بالتالي تكاليف اليد العاملة والأجزاء، ما عدا تكاليف المواصلات. إن تكاليف نقل المولد أو أحد مكوناته إلى ورش التصليح *SDMO INDUSTRIES* أو إلى أحد الوكلاء المعتمدين هي على نفقة العميل؛ أما تكاليف "إعادة" الجهاز، فهي على نفقة *SDMO Industries*. ولكن في حالة ما إذا كان الضمان لا ينطبق، تقع تكاليف المواصلات كاملة على عاتق العميل.

حالات إقصاء الضمان:

لا يسري الضمان في الحالات التالية: في حالة الأضرار التي تلحق بالجهاز بسبب نقله، تركيب سيء أو تركيب غير متطابق مع توصيات شركة *SDMO Industries* و/أو مع المعايير الفنية ومعايير السلامة؛ استخدام منتجات، مكونات، قطع غيار، وقود أو مواد تشحيم غير متوافقة مع التوصيات؛ الاستخدام السيئ أو الاستخدام غير الطبيعي للجهاز؛ في حالة وجود تعديل أو تحويل في الجهاز أو في أحد مكوناته لا تسمح به شركة *SDMO Industries* البلى الطبيعي للجهاز أو لأحد مكوناته؛ التدهور الناتج عن الإهمال، عن عدم الإشراف على الجهاز أو عدم صيانته أو تنظيفه؛ حالات القوة القاهرة أو الأسباب الخارجية (كارثة طبيعية، حريق، صدمة، فيضان، صاعقة، إلخ)؛ استخدام الجهاز في عدم وجود شحن كافٍ؛ ظروف التخزين السيئة للجهاز. وتستثنى الكفالة أيضاً المكونات التالية: أنظمة بدء التشغيل (البطاريات، البادئات، الفادفات)، المرشحات، السيور، المصاهر، المفاتيح الكهربائية، المصابيح، عاكسات التيار، وجميع المواد والقطع الاستهلاكية.

طرق التطبيق:

يجب أن يُطبق الضمان لدى الموزع الذي حصلت منه على الجهاز الخاص بك. في حال وجود مشكلة في جهازك، تدعوك *SDMO Industries* إلى أخذ فاتورة الشراء إلى الموزع أو إذا اقتضى الأمر الاتصال بخدمة العملاء لشركة *SDMO Industries*. وهي في خدمتك للإجابة على أسئلتك في ما يخص طرق تطبيق الضمان؛ معلومات الاتصال بها هي التالية: *SDMO Industries*, 270 شارع Kerervern – 29490 GUIPAVAS / CS 40047 - 29801 برست CEDEX 9 – هاتف: فرنسا 0.806.800.107 (يسعر المكالمات) – فاكس: +33298416307.

الضمان القانوني

معلومات للمستهلك المعرف على أنه كل إنسان طبيعي يتصرف لأغراض لا تدخل في إطار نشاطه التجاري أو الصناعي أو الحرفي أو الحر.

SDMO Industries مسؤولة عن عيوب مطابقة الجهاز الخاص بك طبقاً لشروط المادة 4-211 L. وحسب قانون الاستهلاك والعيوب الخفية بالأشياء المباعة طبقاً للشروط المحددة في المواد 1641 وطبقاً للقانون المدني. بموجب ضمان المطابقة:

- لديك فترة سماح لمدة عامين اعتباراً من تاريخ تسليم الجهاز الخاص بك يسري خلالها الضمان القانوني للمطابقة.
- يمكنك الاختيار بين إصلاح أو استبدال جهازك مع التقيد بالشروط المحددة في المادة 9-211 L. من قانون الاستهلاك.
- لك الحق في الإبلاغ عن دليل وجود عيب بمطابقة جهازك خلال الشهور الستة التالية لتسليم المنتج. تمتد هذه الفترة إلى 24 شهر بدءاً من 18 مارس 2016، عدا بالنسبة للمنتجات المستعملة.

يتم تطبيق الضمان القانوني للمطابقة بشكل مستقل عن الضمان التجاري الذي تمنحه **SDMO Industries**.

يمكنك أيضاً أن تضع موضع التنفيذ الضمان ضد العيوب الخفية بالجهاز الخاص بك في الحالات المحددة في المادة 1641 من القانون المدني. في حالة وجود عيب خفي بالجهاز الخاص بك يجب أن تقدم الدليل على وجوده، يمكنك الاختيار بين إلغاء البيع أو تخفيض ثمن البيع وفقاً للمادة 1644 من القانون المدني.

مواد قانون الاستهلاك

المادة 4-211L

يلتزم البائع بتسليم منتج مطابق للعقد ويكون مسؤولاً عن عيوب المطابقة الموجودة عند التسليم. ويكون مسؤولاً أيضاً عن عيوب المطابقة الناتجة عن التعبئة، أو تعليمات التركيب أو التركيب عندما يكون ذلك من واجباته طبقاً للعقد أو يتم تنفيذه تحت مسؤوليته.

المادة 5-211L

يكون مطابقاً للعقد، يجب أن يكون المنتج:

- 1° ملائماً للاستخدام المنتظر عادةً من منتج مماثل، وإذا اقتضى الأمر:
 - مناظراً للوصف المعطى بواسطة البائع ويمتلك الخصائص التي قدمها للمشتري في صورة عينة أو طراز؛
 - يقدم الخصائص التي يمكن أن يتوقعها المشتري بصورة مشروعة بالنظر للتصريحات العامة بواسطة البائع، أو بواسطة المنتج أو بواسطة ممثله، خاصة في الدعاية أو الملصقات التعريفية؛
- 2° أو يقدم الخصائص المعروفة باتفاق مشترك بين الأطراف أو يكون ملائماً لأي استعمال خاص ينشده المشتري، والبائع على دراية به وقبله.

المادة 12-211L

التصرف الناتج عن العيب بالمطابقة تحده سنتان اعتباراً من تسليم المنتج.

المادة 16-211L

عندما يطلب المشتري من البائع، خلال فترة الضمان التجاري الذي تم منحه له أثناء اقتناء أو إصلاح منتج منقول، إعادة تأهيل مغطاة بواسطة الضمان، تتم إضافة فترة تجميد سبعة أيام على الأقل إلى فترة الضمان المتبقية. تبدأ هذه الفترة اعتباراً من طلب التدخل من المشتري أو وضع المنتج ذي الصلة تحت التصرف لإصلاحه، إذا كان وضعه تحت التصرف لاحقاً على طلب التدخل.

مواد القانون المدني

المادة 1641

يلتزم البائع بالضمان بسبب العيوب الخفية بالشيء المباع التي تجعله غير ملائم للاستعمال المخصص له، أو التي تقلل إلى حد بعيد هذا الاستعمال والذي لم يكن المشتري ليقنتيه أو لم يكن ليدفع فيه إلا ثمناً أقل، إذا كان قد علم بها.

المادة 1648 الفقرة الأولى

يجب الشروع في التصرف الناتج عن العيوب الكامنة بواسطة المالك خلال فترة سنتين اعتباراً من اكتشاف العيب.

РЕЗИМЕ

Поглавље 1.	Predgovor
Поглавље 2.	Bezbednosni saveti i pravila (zaštita ljudi)
Поглавље 3.	Rukovanje generatorom
Поглавље 4.	Upotreba generatora
Поглавље 5.	Održavanje generatora

Поглавље 6.	Transport i skladištenje generatora
Поглавље 7.	Rešavanje manih kvarova
Поглавље 8.	Tehničke specifikacije
Поглавље 9.	Uslovi garancije

Поглавље 1. Predgovor

PAŽNJA	Materijalna šteta Pre svake upotrebe, pažljivo pročitajte ovaj priručnik i bezbednosne savete koji su takođe dostavljeni. Čuvajte ih tokom čitavog radnog veka uređaja i strogo poštujte sve preporuke za bezbednost, upotrebu i održavanje koje su date u njima.
	

Informacije sadržane u ovom priručniku proističu iz tehničkih podataka koji su na raspolaganju u trenutku štampanja (fotografije predstavljene u ovom priručniku nemaju nikakvu ugovornu vrednost). U okviru naših napora usmerenih ka stalnom unapređenju kvaliteta naših proizvoda, ovi podaci su podložni promeni bez prethodnog obaveštenja. Na zahtev upućen preko naše internet stranice, dostavljamo naše originalne priručnike na francuskom.

U ovom priručniku, opasnosti su predstavljene pomoću sledeća dva simbola:

 OPASNOST	RIZIK ZA ZDRAVLJE IZLOŽENIH LICA SMRTNA OPASNOST (po potrebi) Označava neposrednu opasnost koja može da prouzrokuje smrt ili teške povrede. Nepoštovanje ovog saveta može da dovede do ozbiljnih posledica po zdravlje i život izloženih lica.
[Odgovarajući piktogram(i)]	

PAŽNJA	Materijalna šteta [Rizična oprema] Označava rizičnu situaciju. Nepoštovanje ovog saveta može da dovede do lakših povreda izloženih lica ili materijalne štete.
	

Поглавље 2. Bezbednosni saveti i pravila (zaštita ljudi)

Bezbednosne savete i pravila pažljivo pročitajte i obavezno ih poštujte kako ne biste ugrozili živote ili zdravlje ljudi. U slučaju nedoumice vezanih za razumevanje ovih saveta, pozovite najbližeg agenta.

2.1 Značenje piktograma koji se nalaze na generatoru

 OPASNOST	 OPASNOST: rizik od elektrošoka	 UZEMLJENJE	 OPASNOST: rizik od opekotina	 Pre svakog pokretanja uređaja, proverite nivo ulja.
 1	 2	 3	OPASNOST: 1 - Pogledajte dokumentaciju dostavljenu uz uređaj. 2 - Emitovanje toksičnih izduvnih gasova. Nemojte koristiti u zatvorenom ili loše provetrenom prostoru. 3 - Isključite uređaj pre punjenja goriva.	

2.2 Opšti saveti

Nikada ne puštajte druge osobe da koriste uređaj ako im pre toga niste dali neophodna uputstva. Nikada ne dozvoljavajte deci da dodiruju uređaj, čak ni kada je zaustavljen i izbegavajte da ga pokrećete u prisustvu životinja (strah, nervoza itd.).

U svim situacijama poštujte važeće lokalne propise u vezi sa upotrebom uređaja. Izduvni gasovi, gorivo i ulje su toksični proizvodi, preduzmite sve neophodne mere zaštite.



2.3 Saveti za zaštitu životne sredine

Ispustite ulje i motora u posudu koja je za to predviđena : nikada ne ispuštajte i ne bacajte motorno ulje na tlo.

U meri u kojoj je to moguće, izbegavajte odjek zvukova na zidovima ili drugim konstrukcijama (pojačavanje zvuka).



U slučaju korišćenja uređaja u šumovitim zonama, zonama sa vegetacijom ili na travnatoj podlozi i u slučaju da prigušivač izduvnih gasova nije opremljen zaštitom od varničenja, očistite dovoljno veliku zonu od vegetacije i veoma vodite računa o tome da varnice ne izazovu požar. Kada uređaj bude van upotrebe (na kraju svog životnog veka), odnesite ga na mesto za prikupljanje otpada.

2.4 Rizici vezani za izduvne gasove

 OPASNOST	RIZIK OD INTOKSIKACIJE SMRTNA OPASNOST
	Oksid ugljenika koji je prisutan u izduvnim gasovima može da izazove smrt ukoliko je njegova koncentracija prevelika u vazduhu koji dišemo. Uvek koristite uređaj u dobro provetrenoj prostoriji gde ne postoji mogućnost od akumulacije gasova.

Iz razloga bezbednosti i radi dobrog funkcionisanja uređaja, obavezna je dobra ventilacija (rizik od intoksikacije, od pregrevanja motora i nesreća ili oštećenja materijala i susednih predmeta). Ukoliko je neophodno raditi u zatvorenom prostoru, obavezno evakušite napolje izduvne gasove i predvidite odgovarajuću ventilaciju kako ne bi došlo do rizika po prisutne ljude ili životinje.

2.5 Rizik od požara



 OPASNOST	RIZIK OD POŽARA SMRTNA OPASNOST
	Nikada ne pokrećite uređaj u okruženju u kojem se nalaze eksplozivni proizvodi (rizik od varničenja). Sklonite sve zapaljive ili eksplozivne proizvode (benzin, ulje, krpe itd) tokom rada uređaja. Nikada ne prekrivajte uređaj bilo kakvim materijalom tokom njegovog rada ili odmah nakon zaustavljanja: uvek sačekajte da se motor ohladi (minimum 30 minuta).

2.6 Rizik od opekotina

PAŽNJA	
	Pre bilo kakve intervencije, sačekajte da se uređaj ohladi (najmanje 30 minuta).

Tokom rada i neposredno nakon zaustavljanja, vruće ulje, motor i prigušivač izduvnih gasova mogu da prouzrokuju opekotine u slučaju dodira.

2.7 Rizik od strujnog udara

 OPASNOST	RIZIK OD STRUJNOG UDARA SMRTNA OPASNOST
	Kroz aparate protiče električna struja tokom njihove upotrebe, poštujujte važeće propise i preporuke za ugradnju i upotrebu koje su navedene u ovom priručniku. U slučaju nedoumica vezanih za ugradnju, obratite se najbližem agentu. Nemojte povezivati uređaj direktno na druge izvore energije (javna distributivna mreža, na primer); instalirajte pretvarač napona. Nikada ne dodirujte ogoljene kablove ili spojeve koji nisu povezani. Nikada ne rukujte uređajem ako su vam ruke ili noge vlažne. Nikada ne izlažite opremu tečnostima ili vremenskim nepogodama, niti je stavljajte na mokro tlo.

2.7.1 Privremena ili poluprivremena instalacija (gradilište, spektakl, sajamska aktivnost itd.)

A - Ako uređaj nije opremljen, prilikom isporuke, zaštitnim uređajem diferencijalne struje (standardna verzija sa nulom izolovanom od priključka za uzemljenje uređaja):

- Koristite zaštitni uređaj diferencijalne struje kalibrisan na 30 mA na početku svake električne utičnice uređaja (postavite svaki zaštitni uređaj na najmanje 1 metar od uređaja i zaštitite ga od vremenskih nepogoda).
- U slučaju povremenog korišćenja jednog ili više komada mobilne ili prenosive opreme, uzemljenje uređaja nije neophodno.

B - Ako je uređaj opremljen, prilikom isporuke, zaštitnim uređajem diferencijalne struje (verzija sa neutralnim alternatorom povezanim sa priključkom za uzemljenje uređaja - za upotrebu u šematskom prikazu TN ili TT):

- Povežite uređaj sa uzemljenjem: pričvrstite bakarnu žicu od 10 mm² na priključak za uzemljenje (A1) uređaja i na šipku za uzemljenje od galvanizovanog čelika koja je uvučena 1 metar u tlo.

2.7.2 Fiksna instalacija ili kvar na mreži

U slučaju napajanja neke fiksne instalacije (kao pomoć, kako bi se otklonile posledice kvara električne mreže, na primer), električno povezivanje uređaja mora da obavi kvalifikovani električar uz poštovanje primenljivih propisa na mestu instalacije. Uređaji nisu predviđeni za direktno povezivanje na neku instalaciju (rizik od strujnog udara ili materijalne štete).

A - Ako uređaj nije opremljen, prilikom isporuke, zaštitnim uređajem diferencijalne struje (standardna verzija sa nulom izolovanom od priključka za uzemljenje uređaja):

- Koristite pretvarač napona.
- Uzemljenje uređaja nije neophodno.

B - Ako je uređaj opremljen, prilikom isporuke, zaštitnim uređajem diferencijalne struje (verzija sa neutralnim alternatorom povezanim sa priključkom za uzemljenje uređaja - za upotrebu u šematskom prikazu TN ili TT):

- Koristite pretvarač napona.
- Povežite uređaj sa uzemljenjem: pričvrstite bakarnu žicu od 10 mm² na priključak za uzemljenje (A1) uređaja i na šipku za uzemljenje od galvanizovanog čelika koja je uvučena 1 metar u tlo.

2.7.3 Mobilna primena

Uređaji su predviđeni za stacionarnu upotrebu. Ne mogu biti instalirani na vozilo ili na bilo koju drugu mobilnu opremu bez prethodnog obavljanja studije koja bi uzela u obzir različite specifičnosti instalacije i korišćenja. Svaka upotreba u pokretu je zabranjena. Ako uzemljenje uređaja nije moguće, povežite priključak za uzemljenje uređaja (A1) sa masom vozila.

2.7.4 Povezivanje i izbor kablova



Za sve priključke koristite kablove sa gumenim omotačem, elastične i otporne, usaglašene sa standardom IEC 60245-4 ili ekvivalentne kablove i vodite računa o tome da oni budu u savršenom stanju. Koristite samo jednu električnu opremu klase I po utičnici i povežite je koristeći kabl opremljen zaštitnim provodnikom PE (žuto-zeleni); ovaj zaštitni provodnik nije neophodan za materijale klase II. Poštujte sekcije i dužine preporučene u ovoj tabeli kada obavljate ugradnju ili u slučaju upotrebe produžnih kablova.

Vrsta opreme:		Jednofazna						Trofazna			
Vrsta utičnice uređaja:		10 A		16 A		32 A		10 A		16 A	
Preporučena sekcija kablova:		mm ²	AWG	mm ²	AWG	mm ²	AWG	mm ²	AWG	mm ²	AWG
Dužina korišćenog kablova	0 do 50 m	4	10	6	9	10	7	1,5	14	2,5	12
	51 do 100 m	10	7	10	7	25	3	2,5	12	4	10
	101 do 150 m*	10	7	16	5	35	2	4	10	6	9

*Ovo je maksimalno dozvoljena dužina kablova, ne sme se prekoračiti.

Način postavljanja = kablovi na kanale za kablove ili neperforiranu ploču / Dozvoljeni pad napona = 5% / višežilni provodnici / Vrsta kablova PVC 70°C (primer H07RNF) / Ambijentalna temperatura =30°C.

2.8 Rizik od gubitka sluha



 OPASNOST	RIZIK OD GUBITKA SLUHA Tokom rada uređaja, obavezno nosite prilagođenu zaštitu za sluh.
	

2.9 Rizici tokom radnji rukovanja, korišćenja i održavanja



Iz razloga bezbednosti, sve radnje mora obavljati osoblje koje poseduje neophodnu stručnost i koje je opremljeno odgovarajućim alatom. Naročito je potrebno obavljati održavanje na redovan i savestan način uz korišćenje isključivo originalnih delova. Nošenje rukavica je obavezno.



Mere opreza koje treba preduzeti prilikom rukovanja naftnim derivatima:

 OPASNOST	RIZIK OD INTOKSIKACIJE ILI EKSPLOZIJE Poštujte važeće lokalne propise koji se tiču rukovanja naftnim derivatima. Punjenje obavljajte dok je uređaj isključen, hladnog motora. Tokom punjenja rezervoara, zabranjeno je približavati plamen ili izazivati varnice, pušiti ili telefonirati. Nakon punjenja, uvek proverite da li je čep rezervoara ispravno zatvoren. Očistite sve tragove goriva čistom krpom i sačekajte da se isparenja razidu pre nego što pokrenete uređaj. Tečnosti koje uređaji koriste, poput ulja i goriva, jesu opasni proizvodi. Nemojte da ih unosite u sebe, izbegavajte svaki produženi ili ponovljeni kontakt sa kožom.
	

Mere opreza koje treba preduzeti prilikom rukovanja akumulatorima:

 OPASNOST	RIZIK OD INTOKSIKACIJE ILI EKSPLOZIJE Pratite preporuke proizvođača akumulatora. Koristite samo izolovane alatke. Držite razdaljinu od plamena ili vatre. Uvek na odgovarajući način provetravajte tokom rada.
	

Поглавље 3. Rukovanje generatorom

3.1 Legenda ilustracija

Ilustracije na omotu omogućavaju da identifikujete različite elemente uređaja. Procedure iz priručnika prave referencu na te oznake pomoću slova i broja: « A1 » vas, na primer, upućuje na oznaku 1 na slici A.

Priključak za uzemljenje	A1	Elektroventil	A9	Filter za vazduh	A16
Akumulator	A2	Uređaj za pokretanje-namotavanje	A10	Točkić	D1
Merač ulja	A3-B1	Električne utičnice	A11	Poklopac filtera za vazduh	D2
Gornji limit merača	B2	Poluga za zaustavljanje	A12	Krilna matica	D3
Donji limit merača	B3	Čep za ispuštanje ulja	A13-B4	Element od papira	D4
Čep otvora za punjenje ulja	A4	Filter za ulje	A14-B6	Gumeni spoj	D5
Indikator nivoa goriva	A5	Vijak filtera za ulje	B5	Prigušivač izduvnih gasova	A17
Čep rezervoara za gorivo	A6	Filter za gorivo	A15-C1	Sklopke	A18
Ventil za gorivo	A7	Obujmice za fiksiranje filtera za gorivo	C2	GSC101-Generator Smart Care	A19
Ključ	A8	Vijak obujmice filtera za gorivo	C3		

Uređaj može biti opremljen opcijom „GS101-Generator Smart Care“ option (A19): Bluetooth kutija GSC101 prenosi sve korisne informacije za praćenje uređaja na aplikaciju za instaliranje na vašem telefonu, kao što su, na primer, rok za servis, pomoć pri održavanju, karta ovlašćenih preprodavaca za bilo koji zahtev za delove.



3.2 Prvo puštanje u rad

Po prijemu i puštanju u rad uređaja:

1. Proverite dobro stanje opreme i čitavog komandnog sklopa.
2. Ako je uređaj opremljen prirubnicom za transport, uklonite je.
Prirubnica za transport je metalna pločica koja se nalazi ispod motora, blizu priključka za uzemljenje. Premda je korisna za transport, ona ipak ometa optimalno korišćenje uređaja (buka, vibracije). Da biste je uklonili: lagano podignite uređaj i postavite ga na klin i potom uklonite maticu (1) i prirubnicu (2).
3. Proverite nivoe ulja i goriva i dopunite ih ako je potrebno.
4. Prema potrebi, povežite akumulator počevši od pozitivnog priključka.
Poštujte polarosti priključaka na akumulatoru prilikom povezivanja: inverzija može da dovede do ozbiljnih oštećenja električne opreme.

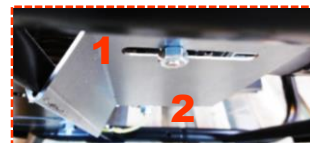

Pojedinim uređajima je potreban period uhodavanja, obratite se najbližem agentu za dodatna obaveštenja.

3.3 Instalirajte akumulator

1. Povežite crvenu žicu sa pozitivnim priključkom (+) akumulatora (A2).
2. Povežite crnu žicu sa negativnim priključkom (-) akumulatora.

3.4 Povežite Generator Smart Care

Uređaj može biti opremljen opcijom „GS101-Generator Smart Care“ (A19):

1. Pričvrstite Bluetooth kutiju GSC101 na uređaj,
2. Preuzmite i instalirajte besplatnu aplikaciju Generator Smart Care* na mobilni telefon ili tablet,
3. Kreirajte nalog,
4. Aktivirajte Bluetooth na telefonu ili tabletu,
5. Pratite uputstva u aplikaciji kako biste uparili telefon ili tablet sa Bluetooth kutijom GSC101.

Generator Smart Care u aplikaciji prikazuje sve korisne informacije za praćenje uređaja na aplikaciju za instaliranje na vašem telefonu, kao što su, na primer, upozorenja i podsetnici za rok za servis, pomoć pri održavanju, karta ovlašćenih preprodavaca za bilo koji zahtev za delove.



*Dostupno u prodavnicama App Store i Google Play besplatno (osim naknada za vezu koje naplaćuje telefonski operater).

Поглавље 4. Upotreba generatora

Pre svake upotrebe uređaja:

1. Proverite da li je uređaj dobro postavljen i uverite se da je spreman za pokretanje.
2. Budite sigurni da ste razumeli sve procedure vezane za upotrebu.
Za zaustavljanje uređaja u hitnom slučaju : okrenite ključ na položaj « OFF » (ISKLUČENO) i, ako ta oprema postoji, zatvorite ventil/ventile za gorivo.

4.1 Izaberite mesto korišćenja

 OPASNOST	RIZIK OD INTOKSIKACIJE - UGLJEN MONOKSID SMRTNA OPASNOST
	Ugljen monoksid je gas koji je nevidljiv, bez mirisa i neiritantan i koji može da bude smrtonosan za manje od jednog sata. Uvek koristite uređaj u dobro provetrenoj prostoriji gde ne postoji mogućnost od akumulacije gasova. U slučaju glavobolje, mučnine ili povraćanja: odmah zaustavite uređaj, provetrite, evakušite se i obavestite hitnu pomoć.

1. Izaberite lokaciju koja je čista, provetrena i zaštićena od vremenskih nepogoda.
2. Postavite uređaj na ravnu, horizontalnu površinu koja je dovoljno otporna da spreči propadanje uređaja.
Uređaji su predviđeni za stacionarnu upotrebu: ne mogu biti instalirani na vozilo ili na bilo koju drugu mobilnu opremu bez prethodnog obavljanja studije koja bi uzela u obzir različite specifičnosti uređaja.
3. Uverite se da nagib uređaja, u svakom pravcu, ne prelazi 10°.

4.2 Proverite dobro opšte stanje generatora (vijci, creva)

Pre svakog pokretanja i nakon svake upotrebe, pregledajte čitav uređaj kako biste sprečili bilo kakav kvar ili oštećenje.

1. Proverite čistoću uređaja, naročite oko zona ulaska vazduha (ulazni otvor vazduha na motoru, otvori za ventilaciju, filter za vazduh...).
2. Prekontrolišite sve cevi i creva uređaja kako biste se uverili da su u dobrom stanju i da nema curenja.
Zamenu cevi ili creva mora da obavi specijalizovan radnik, obratite se najbližem agentu.
3. Ponovo pritegnite sve vijke koji eventualno imaju hod.
Ponovono pritezanje glavnog vijka mora da obavi specijalizovan radnik, obratite se najbližem agentu.

4.3 Proverite nivo ulja i dopunite ga

1. Ako je uređaj bio korišćen, ostavite ga da se ohladi najmanje 30 minuta.
2. Izvucite merač nivoa ulja (A3-B1) i obrišite ga.
3. Vratite merač nivoa ulja na mesto i zatim ga ponovo izvadite.
4. Vizuelno proverite nivo, koji mora biti između gornjeg limita merača (B2) i donjeg limita merača (B3).
Ako je nivo ulja previše nizak : otvorite čep otvora za punjenje ulja (A4), napunite ulje pomoću levka a zatim zatvorite čep otvora za punjenje ulja.
Ako je nivo ulja previše visok: pripremite odgovarajuću posudu i započnite delimično ispuštanje ulja.
5. Ponovo proverite nivo a zatim vratite merač nivoa ulja na mesto.
6. Obrišite višak ulja čistom krpom i uverite se da nema curenja.

4.4 Proverite nivo goriva i dopunite ga

Vizuelno proverite nivo goriva pomoću indikatora nivoa goriva (A5). Ako je potrebno, dopunite ga:

1. Punjenje obavljajte dok je uređaj isključen, hladnog motora.
2. Odvijte čep rezervoara za gorivo (A6).
3. Pomoću levka, napunite rezervoar za gorivo pazeći da ga ne prospete.
Nemojte previše da napunite rezervoar (ne sme biti goriva u ulivnom grlu).
4. Ponovo pritegnite čep rezervoara za gorivo.
5. Očistite sve tragove goriva čistom krpom.

4.5 Pokrenite generator

Nakon što ste završili svakodnevne provere i pročitali savete i bezbednosna pravila:

1. Otvorite ventil za gorivo (A7).
2. Okrenite ključ (A8) u položaj « B » pa zatim « C ».
Uređaj je pokrenut.

4.5.1 Pokrenite generator

Ako električno paljenje ne funkcioniše, pokrenite uređaj ručno:

1. Otvorite ventil za gorivo (A7).
2. Okrenite ključ za pokretanje i zaustavljanje (A8) u položaj « B ».
3. Pokrenite elektroventil (A9, I).
4. Lagano povucite ručicu uređaja za pokretanje-namotavanje (A10), sve dok ne osetite određeni otpor a potom je pustite da se polako vrati.
5. Snažno i brzo povucite ručicu uređaja za pokretanje-namotavanje a potom je pustite da se polako vrati.
Ako uređaj nije pokrenut, ponovite ovu operaciju sve dok se motor ne pokrene.
6. Sačekajte da temperatura motora počne da se podiže pre nego što počnete sa upotrebom uređaja.
7. Pokrenite elektroventil (O).

4.6 Koristite isporučenu električnu energiju

1. Omogućite uređaju da stabilizuje brzinu i poveća temperaturu (otprilike 3 do 5 minuta).
2. Povežite opremu koju ćete koristiti u električne utičnice (A11) na uređaju.

Važi samo za Francusku: Naši uređaji su opremljeni utičnicama čije se uzemljenje ostvaruje preko bočnih jezičica. U izuzetnim slučajevima kada vaša oprema ima samo jedno uzemljenje putem šiljka, koristite adapter. Nakon upotrebe, uvek isključite adapter i pažljivo ga odložite na mesto zaštićeno od vlage. Uvek vodite računa o tome da zatvorite poklopac utičnica uređaja: rizik od oštećenja (gubitak zaptivenosti).



Uzemljenje putem šiljka. Koristite adapter.



Uzemljenje putem bočnih jezičica. U redu.

4.7 Zaustavite generator

1. Isključite električne utičnice (A11) vodeći računa o tome da zatvorite poklopac utičnica uređaja.
2. Pustite uređaj da radi u prazno tokom 1 ili 2 minuta.
3. Vratite ključ na položaj „A“ (A8).
U slučaju kvara ključa, zaustavite uređaj pomoću poluge za zaustavljanje (A12).
4. Zatvorite ventil za gorivo (A7).
5. Obezbedite odgovarajuću ventilaciju uređaja i, da biste izbegli bilo kakav rizik od požara, sačekajte da se on u potpunosti ohladi pre nego što ga prekrijete i odložite.
Čak i nakon zaustavljanja, motor nastavlja da emituje toplotu

Поглавље 5. Održavanje generatora

Iz razloga bezbednosti, održavanje uređaja treba da obavljaju, na redovan i savestan način, osobe koje imaju neophodno iskustvo i koje su opremljene prilagođenim alatom, uz poštovanje važećih propisa. Radnje održavanja koje treba obavljati navedene su u tabeli za održavanje. Njihova frekvencija je data u indikativnom smislu i za uređaje koji rade sa gorivom i uljem koji su usklađeni sa specifikacijama datim u ovom priručniku. Skratite periode između održavanja u zavisnosti od uslova korišćenja uređaja i potreba. Napominjemo da je garancija nevažeća ako održavanje uređaja nije obavljeno na ispravan način.

5.1 Opozivanje jedinice

Redovno i dobro obavljeno održavanje je zalag bezbednosti i performanse. **Ulje, elementi za filtriranje i, prema potrebi, svećica za paljenje su potrošni materijali čije dobro stanje uslovljava i dobro funkcionisanje uređaja. Menjajte ih redovno i onoliko često koliko je to potrebno (referenca kompleta za održavanje koji su spremni za upotrebu naznačena je u tabli sa tehničkim karakteristikama, prema potrebi).** Napominjemo da je garancija nevažeća u slučaju nepoštovanja preporuka za održavanje. Za sva pitanja ili za konkretne radnje, pozovite najbližeg agenta, koji će znat da vas posavetuje i da vam popravi kvar (Francuska : 0.806.800.107 – po ceni običnog poziva).

5.2 Tabela sa terminima za održavanje

Frekvencija održavanja je data u indikativnom smislu i za uređaje koji rade sa gorivom i uljem koji su usklađeni sa specifikacijama datim u ovom priručniku. Skratite periode između održavanja u zavisnosti od uslova korišćenja uređaja i potreba. Obavljajte održavanje u kalendarski predviđenom terminu čak i ako broj radnih sati nije dostignut. **Napominjemo da je garancija nevažeća ako održavanje uređaja nije obavljeno na ispravan način..**

Radnja održavanja:		Nakon		U satima ili mesecima/godinama, u zavisnosti od 1- dostignutog termina		
		5 sati	3 meseca / 50 sati	Na svakih 6 meseci / 100 sati	Svake 2 godine / 200 sati	Svake 2 godine / 500 sati
Uređaj	Čišćenje uređaja		X	X	Opšta revizija koju treba da obavi jedan od naših agenata. Francuska : 0.806.800.107 (po ceni običnog poziva)	Opšta revizija koju treba da obavi jedan od naših agenata. Francuska : 0.806.800.107 (po ceni običnog poziva)
	Provera napunjenosti akumulatora		X	X		
Ulje	Zamena	X	X	X*		
	Zamena filtera		X	X		
Gorivo	Zamena filtera		X	X		
Filter za vazduh	Zamena		X	X		
Referenca delova koji se koriste tokom održavanja:			RKDS1	RKDS1		

*U slučaju upotrebe ulja marke KOHLER, termin zamene može da se produži do 150 radnih sati.

5.3 Obavljanje radnji održavanja

1. Zaustavite uređaj i sačekajte najmanje 30 minuta da se ohladi.
2. Odvojite kapicu svećice ili svećica za paljenje i, ako postoji, isključite priključak « – » na akumulatoru.
3. Obavite održavanje u skladu sa uputstvima iz ovog priručnika i, kako biste izbegli bilo kakav rizik od oštećenja uređaja, koristite isključivo originalne delove ili njihove ekvivalente.

5.3.1 Zamena filtera za ulje i obnavljanje ulja

Istrošeno ulje i filteri moraju se reciklirati ili eliminisati u skladu sa važećim lokalnim propisima. Za obavljanje efikasnijeg ispuštanja ulja, savetuje se pokretanje generatora u trajanju od desetak minuta pre ispuštanja ulja, kako bi ulje bilo što fluidnije.

Ispuštanje ulja:

1. Pripremvši prethodno odgovarajuću posudu, u potpunosti ispustite motorno ulje tako što ćete ukloniti čepove za ispušt (A13-B4) i za punjenje ulja (A4).
2. Pustite da ulje u potpunosti isteče pre nego što vratite čep za ispušt ulja na mesto.

Zamena filtera za ulje:

3. Pomaću šestouganog ključa odvijte vijak za pričvršćivanje (B5) poklopca filtera za ulje kako biste ga skinuli.
4. Skinite filter za ulje (A14-B6) i bacite ga.
5. Očistite podlogu filtera za ulje i podmažite spoj filtera za ulje čistim motornim uljem.
6. Stavite na mesto nov filter za ulje i ponovo postavite poklopac filtera za ulje tako što ćete pritegnuti vijak za pričvršćivanje.

Dopuna ulja:

7. Kada zatvorite čep za ispušt ulja, uz pomoć levka dopunite ulje koje odgovara specifikacijama datim u ovom priručniku, redovno proveravajući nivo pomoću merača.
Nivo ulja mora biti između gornjeg i donjeg limita merača. Ako je nivo ulja previše nizak, nastavite sa dopunom. Ako je nivo ulja previše visok, obavite delimično ispuštanje.
8. Proverite da nema curenja i obrišite sve tragove ulja čistom krpom.

5.3.2 Zamenite filter za gorivo

1. Zatvorite ventil za gorivo (A7) i postavite odgovarajuću posudu ispod filtera za gorivo (A15-C1).
2. Zapamtite položaj ugradnje filtera za gorivo.
3. Stisnite obujmice za pričvršćivanje (C2) i skinite creva.
4. Odvijte vijak obujmice za držanje (C3) i skinite iskorišćeni filter za gorivo, zatim ga bacite.
5. Prateći položaj ugradnje, postavite na mesto nov filter za gorivo između creva tako što ćete stisnuti obujmice za pričvršćivanje.
6. Ponovo pritegnite vijak obujmice za držanje.
7. Otvorite ventil za gorivo i uverite se da nema curenja.
8. Obrišite sve tragove goriva čistom krpom i zatvorite ventil za gorivo.

5.3.3 Zamenite filter za vazduh

1. Odvijte točkić (D1) i skinite poklopac filtera za vazduh (D2).
2. Skinite krilnu maticu (D3) i izvadite element za filtriranje (D4).
3. Zamenite element za filtriranje sa novim elementom.
4. Proverite dobro stanje gumenog spoja (D5), zamenite ga ako je potrebno.
5. Pažljivo vratite na mesto elemente za filtriranje, krilnu maticu, a potom i poklopac filtera za vazduh tako što ćete pritegnuti točkić.

5.3.4 Čišćenje generatora

Radi dobrog funkcionisanja, uređaj mora da se redovno čisti. U slučajevima kada je uređaj instaliran u nekom lokalnu, uvek proveravajte čistoću i dobro stanje instalacije. U slučajevima kada se uređaj koristi na otvorenom prostoru (gradilišta, zone sa dosta prašine, blatnjave ili šumovite zone, korozivna atmosfera...), on mora da se čisti češće.

Korišćenje vodenog mlaza ili čistača pod visokim pritiskom može ozbiljno da ošteti uređaj i zabranjeno je..

1. Blago očistite četkom ulaze i izlaze vazduha na motoru i, ako je prisutna, zaštitu od varničenja.
2. Pomoću sunđer, očistite uređaj vodom u koju je dodat blag deterdžent (vrste šampona za automobil, na primer) a potom isperite čistom vodom kako biste eliminisali sve tragove sredstva za čišćenje.
Takođe je moguće korišćenje pene za čišćenje, nakon koje sledi brisanje mekom i apsorbujućom krpom. Uporne fleke ili prijavština mogu da se eliminišu prilagođenim rastvorom (white spirit ili ekvivalent) i osuše mekom i apsorbujućom krpom
3. Proverite dobro opšte stanje uređaja (odsustvo curenja, dobru zategnutost vijaka, spojeve i creva itd)
4. Na oštećene delove stavite proizvod za zaštitu od rđe, promenite defektno delove i oštećene nalepnice, prema potrebi.
Koristite samo originalne delove i obratite se agentu ako je potrebno.

Поглавље 6. Transport i skladištenje generatora

6.1 Uslovi transporta i rukovanja

Rukovanje uređajem obavljajte bez grubih pokreta i udaraca, vodeći računa o tome da ranije pripremite njegovo mesto skladištenja ili upotrebe. Pre svakog fiksiranog postavljanja na prikolicu ili u unutrašnjost vozila, konsultujte se sa jednim od naših ovlašćenih agenata.

Pre transporta uređaja, preduzmite sve neophodne mere opreza:

1. Vodite računa da izabrane rute budu glatke i vozne. Međutim, ako je neophodno izabrati neravan put, prespite gorivo u kanister pre početka puta.
2. Proverite da je su vijci dobro zategnuti, zatvorite ventil za gorivo (ako ga ima) i isključite akumulator za pokretanje (ako ga ima).
3. Uređaj mora da se transportuje u svom normalnom položaju za upotrebu; nikada ga ne postavljajte na bočnu stranu. Uverite se da oprema ne može da padne sa vozila koje je prevozi, ali izbegavajte i da je previše stegnute (zbog rizika od oštećenja opreme).

6.2 Uslovi skladištenja

Ova procedura skladištenja ili skladištenja tokom zime se mora poštovati ako se uređaj ne koristi tokom perioda čije je trajanje ograničeno na 1 godinu. Za duže periode skladištenja, savetuje se da se obratite najbližem agentu ili da pokrenete uređaj na nekoliko sati svake godine, uz poštovanje procedure skladištenja nakon toga.

1. Pokrenite uređaj i pustite ga da radi sve dok se ne ugasi usled nestanka goriva.
2. Dok je ventil za gorivo otvoren, zamenite filter za gorivo (A15-C1).
Kolo goriva se ispušta, što obezbeđuje bolje konzerviranje uređaja.
3. Zatvorite ventil za gorivo (A7).
4. Isključite akumulator (A2)
5. Sipajte novo ulje.
6. Zamenite filter za vazduh (A16).
7. Očistite uređaj i pokrijte ga zaštitnim prekrivačem.
8. Postavite ga u normalan položaj na čisto, suvo i dobro provetreno mesto.

7.1 Dijagnostika manjih kvarova

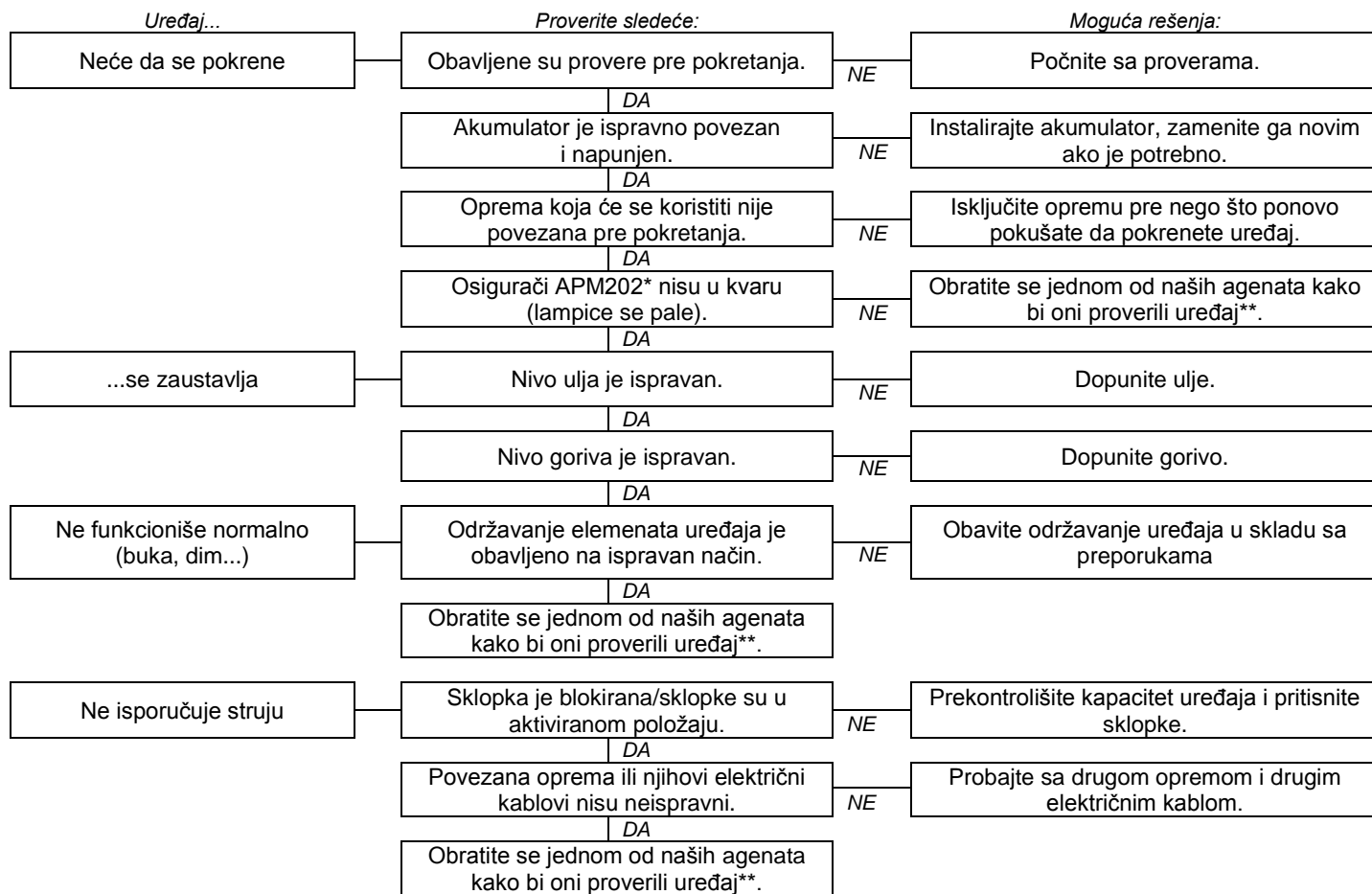

* ukoliko je opremljen njime

** Francuska: 0.806.800.107 (po ceni običnog poziva)

7.2 Generator Smart Care

U slučaju da je uređaj opremljen opcijom „GS101-Generator Smart Care“ (A19), neophodno je zameniti baterije u Bluetooth kutiji GSC101 kada se u aplikaciji Generator Smart Care prikaže upozorenje (otprilike svake dve godine).

1. Pomoću malog krstastog odvijača, otvorite poklopac kutije,
2. Uklonite iskorišćene baterije i odložite ih na mesto za prikupljanje otpada za reciklažu,
3. Instalirajte dve nove AAA baterije poštujući položaj za postavljanje (+/-),
4. Zatvorite poklopac kutije i pažljivo ga zavijte.



Поглавље 8. Tehničke specifikacije

8.1 Uslovi upotrebe

Navedene performanse uređaja dobijene su u referentnim uslovima, sledeći standard ISO 8528-1(2005) :

Ukupan atmosferski pritisak : 100 kPa - Temperatura vazduha u radnoj sredini: 25°C (298 K) - Relativna vlažnost : 30%.

Performanse uređaja su smanjene za oko 4 % za svaki raspon uvećanja temperature od 10°C i/ili za oko 1 % za svako povećanje visine za 100m. Uređaji mogu da funkcionišu samo kao stacionarni.

8.2 Kapacitet generatora

Pre nego što povežete i pokrenete uređaj, izračunajte pogonsku električnu snagu opreme koja će se koristiti (izraženu u vatima)*. Za dobro funkcionisanje, ukupna snaga u vatima istovremeno korišćene opreme mora da bude:

- veća od 60% nazivne snage uređaja (rizik od premalog opterećenja) ;
- manja od nazivne snage uređaja za vreme kontinuiranog rada (rizik od preopterećenja).

U slučaju čestog ili dugotrajnog rada u premalom ili prevelikom opterećenju, uređaj može veoma brzo da se ošteti. Tako nastala šteta nije pokrivena garancijom.

*Ova snaga je uglavnom navedena u tehničkim karakteristikama ili na pločici proizvođača opreme. Pojedina oprema zahteva veću snagu prilikom pokretanja. Ova minimalna zahtevana snaga ne sme da prekorači maksimalnu snagu uređaja.

8.3 Identifikacija generatora

Identifikaciona pločica uređaja (dole je dat primer) zalepljena je na unutrašnjost jednog od dva panoa ili na šasiji.

Generating set – Groupe électrogène – Grupo electrogeno

Code	(A) 3499231001257	(A) : Model	(G) : Težina
Desc1	PERFORM 4500	(B) : CE/EAC oznaka	(H) : Amperaža
SDMO Industries, 12 bis rue de la Villeneuve CS 92848, 29228 BREST Cedex 2		(C) : Garantovani nivo zvučne snage	(I) : Frekvencija napona
P max (LTP) (kW): 4.20	(D)	(D) : Maksimalna snaga	(J) : Jačina napona
P rated (COP) (kW): 3	(E)	(E) : Nominalna snaga	(K) : Indeks zaštite
I(A): 13.9	(H)	(F) : Faktor snage	(M) : Serijski broj
U(V): 230	(J)		
Cos Phi: 1.0	(F)		
Hz: 50	(I)		
IP23	(K)		
Masse (Weight): 61.5	(G)		
ISO 8528 - Classes B	(L)		
N° 12-2016-75361126-001			

MADE IN FRANCE

CE (B) Lwa (C) 96dB

3 499231001257

Serijski brojevi će vam biti traženi u slučaju popravke kvarova ili naručivanja rezervnih delova. Da biste ih sačuvali, zapišite ispod serijske brojeve uređaja i motora.

Serijski broj uređaja:	Marka motora : (Npr. Kohler)	Serijski broj motora : (Npr. Kohler (SERIJSKI BR. 4001200908))
...../..... -

8.4 Karakteristike

Model	DIESEL 4000 E XL C5	DIESEL 6000 E XL C5	DIESEL 6500 TE XL C5
Maksimalna snaga	3400 W	4900 W	5200 W
Nazivna snaga	2720 W	4159 W	4159 W
Nivo zvučnog pritiska na 1 m razdaljine	92 dB(A)	93dB(A)	93 dB(A)
Merna sigurnost zvučnog merenja	0,69 dB(A)	0,69 dB(A)	0,69 dB(A)
Tip motora	KD350E_C5	KD15-440E_C5	KD15-440E_C5
Komplet za održavanje	RKDS1	RKDS1	RKDS1
Preporučeno gorivo	Dizel	Dizel	Dizel
Kapacitet rezervoara za gorivo	16 L	16 L	16 L
Preporučeno ulje	15W40	5W40	5W40
Kapacitet kartera za ulje	1,20 L	1,50 L	1,50 L
Bezbednost ulja*	O	O	O
Jednosmerna struja	X	X	X
Naizmenična struja	230V-11,8A	230V-18,1A	400V-6A
Sklopka/sklopke**	O	O	O
Vrste utičnica	2 x 2P+T-230V-10/16A	1 x 2P+T-230V -10/16A /1 x 2P+T 230V-32A	1 x 2P+T 230V-10/16A /3P+T+N 400V-16A
Akumulator	A2	A2	A2
Dimenzije dužina x širina x visina	81 x 55,5 x 59 cm	81 x 55,5 x 59cm	81 x 55,5 x 59 cm
Težina (bez goriva)	84 kg	103 kg	108 kg

o : serija x: nemoguće

*Bezbednost ulja: U slučaju nedostatka ulja u karteru motora ili u slučaju malog pritiska ulja, bezbednost ulja automatski zaustavlja motor radi izbegavanja bilo kakvog oštećenja. U tom slučaju, proverite nivo motornog ulja i dopunite ga ako je potrebno pre nego što nastavite sa potragom za nekim drugim uzrokom kvara.

**Sklopka : Električno kolo generatora je zaštićeno sa jednim ili više magnetotermičkih, diferencijalnih ili termičkih prekidača. U slučaju eventualnih preopterećenja i/ili kratkih spojeva, može doći do prekida distribucije električne energije.

Ako je potrebno, zamenite sklopke generatora sklopkama koje imaju iste nominalne vrednosti i identične karakteristike.

8.5 Kvalitet preporučenog goriva

Korišćenje goriva koje nije u skladu sa sledećim specifikacijama izlaže vas nepovratnim oštećenjima koja nisu pokrivena garancijom:

- Čistoća i kvalitet: uverite se da korišćeno dizel gorivo ne sadrži vodu, da je čisto i skorašnjeg datuma (nije zastarelo ni kontaminirano).
- Specifikacije : ASTM D975 - 1D ili 2D, EN590 ili ekvivalentne.
- Ako je spoljašnja temperatura niža od 0°C : koristite specifično gorivo (zatražite savet od naših agenata).

8.6 Deklaracija o usaglašenosti EU

Mi, kompanija SDMO Industries - 270 rue de Kerervern, 29490 GUIPAVAS / CS 40047, 29801 BREST CEDEX 9 – Francuska, izjavljujemo pod našom sopstvenom odgovornošću da su sledeći generatori:

Opis opreme:	Marka:	Komercijalni naziv:	Tip:	Serijski brojevi:
Generator	KOHLER-SDMO	DIESEL 4000 E XL C5	3499231004302	09-2019-00000000-000 > 52-2026-99999999-999
		DIESEL 6000 E XL C5	3499231004333	
		DIESEL 6500 TE XL C5	3499231003763	

- Usaglašeni sa bezbednosnim ciljevima navedenim u Direktivi za električnu opremu koja se koristi do određene granice napona - **2014/35/UE** od 26. februara 2014. kroz primenu harmonizovanog standarda EN 60204-1 : 2006 (AMD 1 2006, COR 2010)
- Ispunjavaju odredbe sledećih Direktiva:
 - O mašinama - **2006/42/CE** od 17. maja 2006. kroz primenu harmonizovanog standarda EN ISO 8528-13 : 2016
 - O elektromagnetnoj kompatibilnosti - **2014/30/UE** od 26. februara 2014 kroz primenu harmonizovanih standarda EN 60034-1 : 2010 (COR 2010) / EN 61000-6-1 : 2007 / EN 61000-6-2 : 2005 (COR 2005) / EN 61000-6-3 : 2007 (AMD1 2011, AMD1/COR 12) / EN 55011 : 2009 (AMD 1 2010)
 - Direktiva koja se odnosi na ograničenu upotrebu određenih opasnih supstanci u električnoj i elektronskoj opremi - **2011/65/UE** od 08. juna 2011. kroz primenu harmonizovanog standarda EN IEC 63000 : 2018

Ova oprema nije namenjena za upotrebu u unutrašnjosti nekog prostora koji značajno utiče na prenos zvuka (obavezno evakuišite napolje izduvne gasove i predvidite odgovarajuću ventilaciju kako ne bi došlo do rizika po prisutne ljude i životinje).

Ime i adresa osobe ovlašćene za sastavljanje i čuvanje tehničke dokumentacije:

L. ANDRIEUX, 270 rue de Kerervern, 29490 GUIPAVAS / CS 40047, 29801 BREST CEDEX 9 – Francuska.
GUIPAVAS, dana 08/2020

L. ANDRIEUX
Predsednik, SDMO Industries



KOMERCIJALNA GARANCIJA

Vaš uređaj je pokriven komercijalnom garancijom koju daje kompanija *SDMO Industries* i koju mora da primenjuje distributer kod kojeg ste nabavili vaš uređaj i to u skladu sa sledećim odredbama:

TRAJANJE :

Trajanje garancije vašeg uređaja iznosi 36 meseci ili 2000 radnih sati, što se računa od datuma kupovine do ispunjenja prvog od dva navedena vremenska roka. Ukoliko uređaj ne poseduje brojač radnih sati, broj radnih sati koji se uzima u obzir je 8 sati dnevno.

USLOVI ZA PRIMENU GARANCIJE:

Garancija počinje da se računa od datuma kupovine uređaja od strane prvog korisnika. Ova garancija se prenosi zajedno sa uređajem kada ga prvi korisnik ustupi, besplatno ili u zamenu za novac i to do preostalog perioda trajanja inicijalne garancije, koji ne može biti produžen.

Garancija je primenjiva samo uz priloženi, čitljiv račun za kupovinu, na kojem su navedeni datum kupovine, tip uređaja, serijski broj, ime, adresa i komercijalni pečat distributera. Kompanija *SDMO Industries* zadržava pravo da odbije primenu garancije u slučaju kada nijedan dokument ne može da potvrdi mesto i datum kupovine uređaja. Ova garancija daje pravo na popravku ili zamenu uređaja ili njegovih komponenti, koje kompanija *SDMO Industries* proceni kao defektne, nakon stručne procene u svojoj radionici; tom prilikom, kompanija *SDMO Industries* zadržava pravo da izmeni mehanizam uređaja kako bi ispunila svoju obavezu. Uređaj ili zamenjene komponente u garantnom periodu ponovo postaju vlasništvo kompanije *SDMO Industries*.

OGRANIČENJE GARANCIJE:

Garancija se primenjuje na uređaje koji su instalirani, korišćeni i održavani u skladu sa dokumentacijom koju dostavlja kompanija *SDMO Industries* i, u slučaju greške u radu uređaja, na greške koje su posledica kvara u dizajnu, izradi ili materijalu. Kompanija *SDMO Industries* ne garantuje održavanje performansi uređaja, niti njegovog rada ili pouzdanosti ako se on koristi za neku specifičnu namenu. Kompanija *SDMO Industries* neće ni u kom slučaju moći da bude smatrana odgovornom za nematerijalnu štetu, posledičnu u odnosu na materijalnu štetu ili ne, poput na primer (lista nije iscrpna): gubitka eksploatacije, izdataka ili bilo kakvih troškova koji su posledica nedostupnosti uređaja itd. Garancija je ograničena na troškove vezane za popravku ili zamenu uređaja ili jednog od njegovih sastavnih delova, sa izuzetkom potrošnog materijala. Garancija stoga pokriva troškove rada i delova, bez troškova prevoza. Troškovi prevoza uređaja ili jednog od njegovih sastavnih delova do radionica kompanije *SDMO INDUSTRIES* ili jednog od njenih ovlašćenih agenata padaju na teret klijenta; troškove prevoza pri „povratku“ pokriva kompanija *SDMO Industries*. Ipak, u slučajevima kada se garancija ne primenjuje, troškove prevoza će u potpunosti pokriti klijent.

SLUČAJEVI KADA GARANCIJA NE VAŽI:

Garancija ne važi u sledećim slučajevima: oštećenja vezana za transport uređaja; pogrešna instalacija ili instalacija koja nije u skladu sa preporukama kompanije *SDMO Industries* i/ili tehničkim i bezbednosnim standardima; upotreba proizvoda, sastavnih delova, rezervnih delova, goriva ili maziva koji nisu u skladu sa preporukama; pogrešna ili neuobičajena upotreba uređaja; izmena ili transformacija uređaja ili jednog od njegovih sastavnih delova koju nije odobrila kompanija *SDMO Industries*; normalna istrošenost uređaja ili jednog od njegovih sastavnih delova; oštećenje koje je posledica nemara, nedostatka u nadzoru, održavanju ili čišćenju uređaja; slučajevi „više sile“, nepredviđene ili spoljašnje okolnosti (prirodna katastrofa, požar, udarac, poplava, udar groma itd); upotreba uređaja sa nedovoljnim opterećenjem; loši uslovi skladištenja uređaja. Sledeće komponente su takođe izuzete iz garancije: sistemi pokretanja (akumulatori, starteri, uređaji za pokretanje), filteri, remena, osigurači, prekidači, lampe, sklopke i svi potrošni elementi i potrošni delovi.

MODALITETI PRIMENE:

Garanciju mora da primenjuje distributer kod kojeg ste nabavili vaš uređaj. Kompanija *SDMO Industries* vas poziva da sa računom za kupovinu kontaktirate distributera ili, ukoliko to nije moguće, Korisnički servis kompanije *SDMO Industries*. On vam stoji na raspolaganju za odgovore na vaša pitanja koja se tiču modaliteta primene garancije; njegovi kontakt-podaci su sledeći : *SDMO Industries*, 270 rue de Kerervern – 29490 GUIPAVAS / CS 40047- 29801 BREST CEDEX 9 – Tél : Francuska 0.806.800.107 (prix appel) – Fax : +33298416307.

PRAVNA GARANCIJA

Informacije za potrošača koji se definiše kao svako fizičko lice koje deluje u svrhu koja ne ulazi u okvire njegove komercijalne, privredne, zanatlijske ili slobodne aktivnosti.

Kompanija *SDMO Industries* je obavezana u slučaju nedostataka u usaglašenosti vašeg uređaja pod uslovima člana L. 211-4 i narednih članova Zakona o zaštiti potrošača i sakrivenih nedostataka prodatog predmeta pod uslovima koje predviđaju član 1641 i naredni članovi Građanskog zakonika. U skladu sa garancijom usklađenosti:

- raspoložete vremenskim periodom od 2 godine koji počinje od isporuke vašeg uređaja da iskoristite pravo na aktiviranje pravne garancije o usklađenosti.
- možete da izaberete između opcije popravke ili zamene vašeg uređaja pod uslovima koji su predviđeni članom L. 211-9 Zakona o zaštiti potrošača.
- oslobođeni ste obaveze dostavljanja dokaza postojanja nedostatka usklađenosti vašeg uređaja tokom prvih 6 meseci nakon isporuke robe. Taj period je produžen na 24 meseca, počevši od 18. marta 2016, osim kada je reč o polovnoj robi.

Pravna garancija o usklađenosti se primenjuje nevezano od komercijalne garancije koju daje kompanija *SDMO Industries*.

Takođe, možete i da odlučite da aktivirate garanciju od sakrivenih nedostataka vašeg uređaja pod uslovima koje predviđa član 1641. Građanskog zakonika. U slučaju sakrivenog nedostatka vašeg uređaja, za šta ste u obavezi da priložite dokaz, možete da izaberete između poništavanja prodaje ili smanjenja prodajne cene, u skladu sa članom 1644. Građanskog zakonika.

Članovi Zakona o zaštiti potrošača

Član L211-4

Prodavac je u obavezi da isporuči robu koja je u skladu sa ugovorom i odgovara za nedostatke u usklađenosti koji postoje u trenutku isporuke. On je takođe odgovoran za nedostatke u usklađenosti koji su posledica ambalaže, uputstava za ugradnju ili instalacije, kada je ona njegova obaveza prema ugovoru ili kada je obavljena uz njegovu odgovornost.

Član L211-5

Da bi bila usklađen sa ugovorom, roba mora:

1° Da odgovara upotrebi koja se obično može očekivati od slične robe i, prema potrebi:

- mora da odgovara opisu koji daje prodavac i da poseduje kvalitete koje je on predstavio kupcu putem uzorka ili modela;
- mora da ima kvalitete koje kupac legitimno može da očekuje imajući u vidu javne tvrdnje koje ističe prodavac, proizvođač ili njegov predstavnik, posebno u reklamama ili na oznakama;

2° Da ima karakteristike koje su definisane sporazumom između strana ili da odgovara bilo kakvoj posebnoj upotrebi koju je zahtevao kupac, o čemu je prodavac obavešten i koju je on prihvatio.

Član L211-12

Radnja koja je posledica nedostatka usaglašenosti zastareva dve godine od dana isporuke robe.

Član L.211-16

Kada kupac zatraži od prodavca, u toku perioda važenja komercijalne garancije koja mu je data prilikom kupovine ili popravke pokretnog dobra, vraćanje u prethodno stanje pokriveno garancijom, period imobilizacije dobra od najmanje 7 dana se dodaje preostalom periodu trajanja garancije. Ovaj period se računa od zahteva za intervencijom od strane kupca ili od stavljanja na raspolaganje za popravku predmetne robe, ako je to stavljanje na raspolaganje usledilo nakon zahteva za intervencijom.

Članovi Građanskog zakonika

Član 1641

Prodavac je u garantnoj obavezi ako postoje sakriveni nedostaci prodane stvari koji je čine neprikladnom za upotrebu za koju je namenjena ili koji u tolikoj meri umanjuju tu upotrebu da je kupac u tom slučaju ne bi kupio ili bi je kupio po nižoj ceni, da je bio upoznat sa njima.

Član 1648 1. stav

Radnja koja je posledica diskvalifikujućih grešaka mora biti pokrenuta od strane kupca u roku od dve godine od trenutka otkrivanja greške.