



PERFORM

3000 XL C5
4500 XL C5
4500 XL AVR C5
5500 T XL C5
6500 XL C5
7500 T XL C5
(RCD)

Manuel d'utilisation et d'entretien
(Notice originale)

Instruction and maintenance manual
(Translation of the original note)

Manual de utilización y mantenimiento
(Traducción de la información original)

Benutzer- und Wartungshandbuch
(Übersetzung der Original-Anleitung)

Gebruiks- en onderhoudshandleiding
(Vertaling van de oorspronkelijke handleiding)

Vedligeholdelses- og brugsvejledning
(Oversættelse af den originale brugervejledning)

Instruksjoner og sikkerhetsregler
(Oversettelse av de originale instruksjonene)

Bruks- och underhållsanvisning
(Översättning av originalinstruktionerna)

Käyttö- ja huolto-opas
(Alkuperäisen käyttöohjeen käännös)

Руководство по эксплуатации и
обслуживанию
(Перевод с оригинального уведомления)

Kasutus- ja hooldusjuhend
(Originaaljuhendi tõlge)

Naudojimo ir priežiūros vadovas
(Versta iš originalo)

Lietošanas un apkopes rokasgrāmata
(Oriģinālās instrukcijas tulkojums)

Инструкция за експлоатация
(Превод на оригиналната инструкция)

دليل الاستخدام والصيانة
(ترجمة الدليل الأصلي)



KOHLER[®]
SDMO[®]



33522198501_4_1

07/2021

A



B

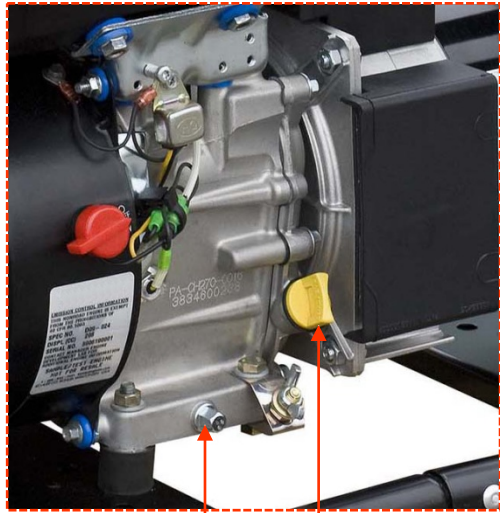

5

1



2

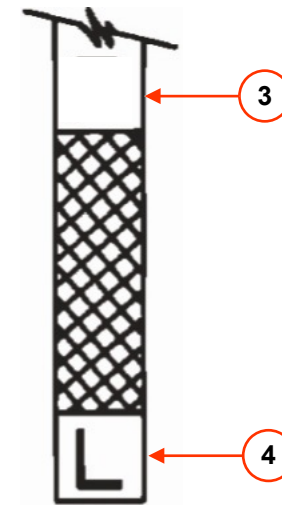

3

4

C

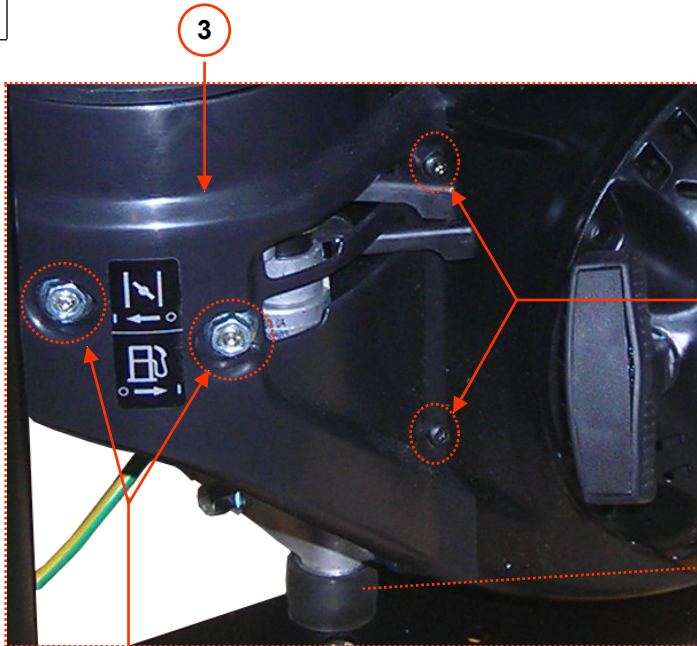

3

5

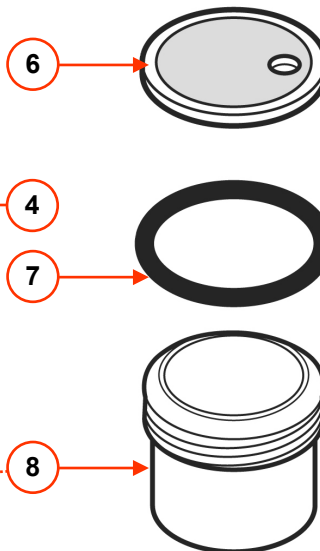

6

4

7

8

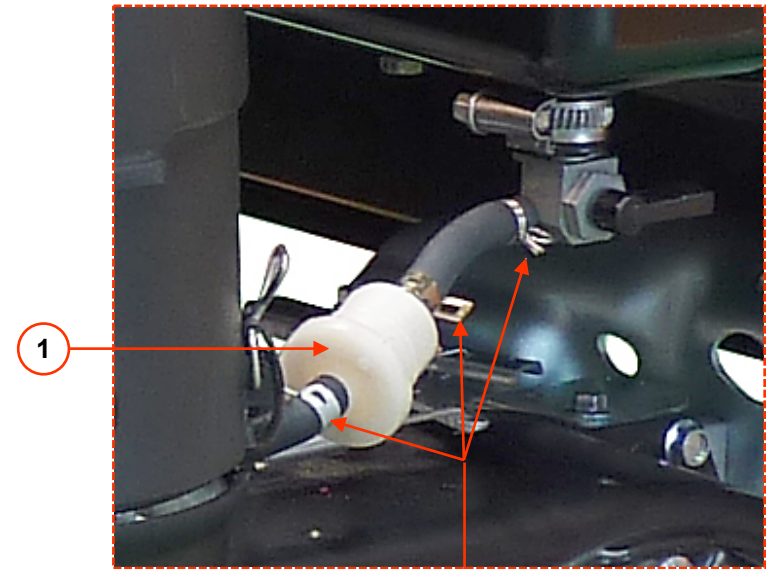

1

2

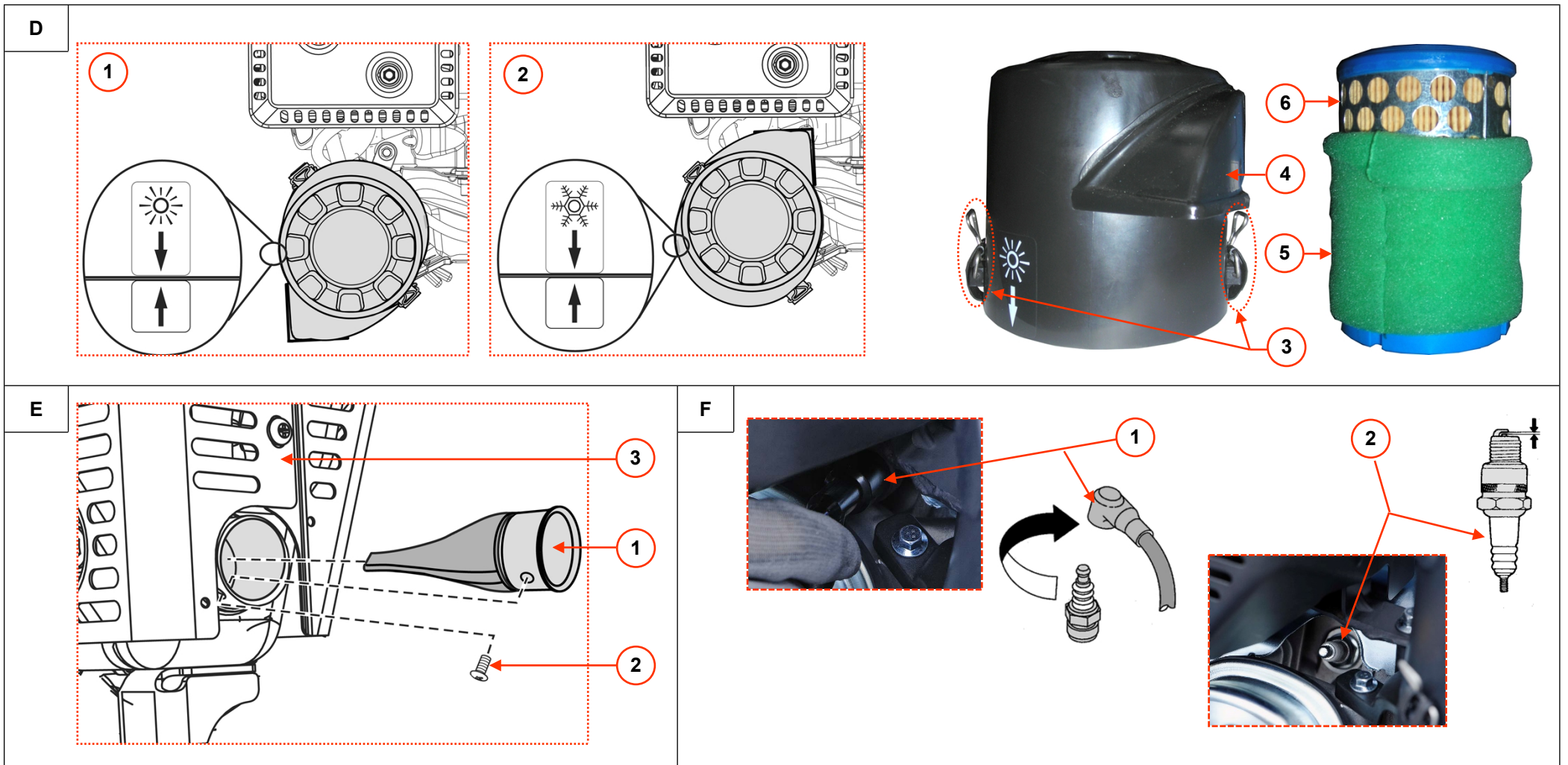

KOHLER[®]

SDMO[®]

FRANCE :
0.806.800.107 (Prix appel)

SOMMAIRE

Chapitre 1. Préambule
 Chapitre 2. Consignes et règles de sécurité (protection des personnes)
 Chapitre 3. Prise en main du groupe électrogène
 Chapitre 4. Utilisation du groupe électrogène
 Chapitre 5. Entretien du groupe électrogène

Chapitre 6. Transport et stockage du groupe électrogène
 Chapitre 7. Résolution de pannes mineures
 Chapitre 8. Spécifications techniques
 Chapitre 9. Clauses de garantie

Chapitre 1. Préambule

ATTENTION	Domages matériels Avant toute utilisation, lire attentivement ce manuel et les consignes de sécurité également fournies. Les conserver durant toute la vie de l'appareil et respecter scrupuleusement les prescriptions de sécurité, d'utilisation et d'entretien qui y sont données.
	

Les informations contenues dans ce manuel sont issues des données techniques disponibles au moment de l'impression (les photos représentées dans ce manuel n'ayant aucune valeur contractuelle). Dans un souci d'amélioration permanente de la qualité de nos produits, ces données sont susceptibles d'être modifiées sans préavis. Nous fournissons, sur simple demande via notre site internet, nos notices originales en français.

Dans ce manuel, les dangers sont représentés par les deux symboles suivants :







 DANGER	RISQUE POUR LA SANTÉ DES PERSONNES EXPOSÉES DANGER DE MORT (si approprié) Indique un danger imminent qui peut provoquer un décès ou une blessure grave. Le non-respect de la consigne indiquée peut entraîner des conséquences graves pour la santé et la vie des personnes exposées.
[Pictogramme(s) approprié(s)]	

ATTENTION	Domages matériels [Équipement à risque] Indique une situation à risque. Le non-respect de la consigne indiquée peut entraîner des blessures légères sur les personnes exposées ou des dommages matériels.
	

Chapitre 2. Consignes et règles de sécurité (protection des personnes)

Les consignes et règles de sécurité sont à lire attentivement et à respecter impérativement pour ne pas mettre en danger la vie ou la santé des personnes. En cas de doute sur la compréhension de ces consignes, faire appel à l'agent le plus proche.

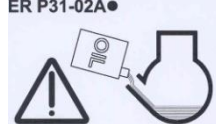
2.1 Signification des pictogrammes présents sur le groupe électrogène

 DANGER	 DANGER : risque d'électrocution	 TERRE	 DANGER : risque de brûlure	 ER P31-02A Avant tout démarrage, vérifier le niveau d'huile.
				DANGER : 1 - Se reporter à la documentation livrée avec l'appareil. 2 - Émission de gaz d'échappement toxique. Ne pas utiliser dans un espace clos ou mal ventilé. 3 - Arrêter l'appareil avant d'effectuer le remplissage en carburant.



2.2 Consignes générales

Ne jamais laisser d'autres personnes utiliser l'appareil sans avoir auparavant donné les instructions nécessaires. Ne jamais laisser un enfant toucher l'appareil même à l'arrêt, et éviter de faire fonctionner l'appareil en présence d'animaux (peur, énervement, etc.). Dans tous les cas, respecter les règlements locaux en vigueur concernant l'utilisation des appareils. Les gaz d'échappement, le carburant et l'huile, ou le liquide de refroidissement (si utilisé), sont des produits toxiques, prendre toutes les mesures de protection nécessaires.

2.3 Consignes pour la protection de l'environnement



Vidanger l'huile moteur dans un réceptacle prévu à cet effet : ne jamais vidanger ou jeter l'huile moteur sur le sol. Dans la mesure du possible, éviter la réverbération des sons sur les murs ou autres constructions (amplification du volume). En cas d'utilisation de l'appareil dans des zones boisées, broussailleuses ou sur des terrains herbeux et si le silencieux d'échappement n'est pas équipé d'un pare-étincelles, débroussailler une zone assez large et faire très attention à ce que des étincelles ne provoquent pas d'incendie. Lorsque l'appareil est hors d'usage (fin de vie du produit), l'amener à un point de collecte de déchets.

2.4 Risques liés aux gaz d'échappement

 DANGER	RISQUE D'INTOXICATION DANGER DE MORT L'oxyde de carbone présent dans les gaz d'échappement peut entraîner la mort si le taux de concentration est trop important dans l'atmosphère que l'on respire. Toujours utiliser l'appareil dans un endroit bien ventilé où les gaz ne pourront pas s'accumuler.
	

Par mesure de sécurité et pour le bon fonctionnement de l'appareil, une bonne ventilation est indispensable (risque d'intoxication, de surchauffe du moteur et d'accidents ou de dommages aux matériels et biens environnants). Si une opération à l'intérieur d'un bâtiment est nécessaire, évacuer impérativement les gaz d'échappement à l'extérieur et prévoir une ventilation appropriée de manière à ce que les personnes ou les animaux présents ne soient pas affectés.

2.5 Risques d'incendie



 DANGER	RISQUE D'INCENDIE DANGER DE MORT Ne jamais faire fonctionner l'appareil dans des milieux contenant des produits explosifs (risques d'étincelles). Éloigner tout produit inflammable ou explosif (essence, huile, chiffon, etc.) lors du fonctionnement de l'appareil. Ne jamais recouvrir l'appareil d'un matériau quelconque pendant son fonctionnement ou juste après son arrêt : toujours attendre que le moteur refroidisse (minimum 30 min).
	

2.6 Risques de brûlures

ATTENTION	Avant toute intervention, attendre le refroidissement de l'appareil (au minimum 30 minutes).
	

Durant le fonctionnement et juste après l'arrêt, l'huile chaude, le moteur et le silencieux d'échappement peuvent occasionner des brûlures en cas de contact.

2.7 Risques d'électrocution

 DANGER	RISQUE D'ÉLECTROCUTION DANGER DE MORT Les appareils débitent du courant électrique lors de leur utilisation, se conformer aux législations en vigueur et aux préconisations d'installation et d'utilisation énoncées dans ce manuel. En cas de doute sur l'installation, faire appel à l'agent le plus proche. Ne pas connecter l'appareil directement à d'autres sources de puissance (réseau de distribution public par exemple); installer un inverseur de sources. Ne jamais toucher des câbles dénudés ou des connexions débranchées. Ne jamais manipuler un appareil les mains ou les pieds humides. Ne jamais exposer le matériel à des projections de liquide ou aux intempéries, ni le poser sur un sol mouillé.
	

2.7.1 Installation temporaire ou semi-temporaire (chantier, spectacle, activité foraine, etc.)

- A - Si l'appareil n'est pas équipé, à la livraison, d'un dispositif de protection différentielle intégré (version standard avec neutre isolé de la borne de mise à la terre de l'appareil) :
- Utiliser un dispositif différentiel calibré à 30 mA au départ de chaque prise électrique de l'appareil (placer chaque dispositif à moins d'1 mètre de l'appareil en le protégeant des intempéries).
 - Dans le cas de l'utilisation occasionnelle d'un ou plusieurs équipements mobiles ou portatifs, la mise à la terre de l'appareil n'est pas nécessaire.
- B - Si l'appareil est équipé, à la livraison, d'un dispositif de protection différentielle intégré (version avec neutre alternateur connecté à la borne de mise à la terre de l'appareil – pour une utilisation en schéma TN ou TT) :
- Raccorder l'appareil à la terre : fixer un fil de cuivre de 10 mm² à la borne de mise à la terre de l'appareil (A1) et à un piquet de terre en acier galvanisé enfoncé de 1 mètre dans le sol.

2.7.2 Installation fixe ou défaillance du réseau

Dans le cas de l'alimentation d'une installation fixe (en secours, pour pallier une défaillance du réseau électrique par exemple), le raccordement électrique de l'appareil doit être effectué par un électricien qualifié et en respectant la réglementation applicable dans les lieux de l'installation. Les appareils ne sont pas prévus pour être raccordés directement à une installation (risque d'électrocution ou de dégâts matériels).

- A - Si l'appareil n'est pas équipé, à la livraison, d'un dispositif de protection différentielle intégré (version standard avec neutre isolé de la borne de mise à la terre de l'appareil) :
- Utiliser un inverseur de source.
 - La mise à la terre de l'appareil n'est pas nécessaire.
- B - Si l'appareil est équipé, à la livraison, d'un dispositif de protection différentielle intégré (version avec neutre alternateur connecté à la borne de mise à la terre de l'appareil – pour une utilisation en schéma TN ou TT) :
- Utiliser un inverseur de source.
 - Raccorder l'appareil à la terre : fixer un fil de cuivre de 10 mm² à la borne de mise à la terre (A1) de l'appareil et à un piquet de terre en acier galvanisé enfoncé de 1 mètre dans le sol.

2.7.3 Application mobile

Les appareils sont prévus pour fonctionner de façon stationnaire. Ils ne peuvent être installés sur un véhicule ou autre matériel mobile sans qu'une étude prenant en compte les différentes spécificités d'installation et d'utilisation de l'appareil ait été effectuée. Toute utilisation en mouvement est à proscrire. Si la mise à la terre n'est pas possible, raccorder la borne de mise à la terre de l'appareil (A1) à la masse du véhicule.

2.7.4 Raccordement et choix des câbles



Pour tous les raccordements, utiliser du câble à gaine caoutchouc, souple et résistant, conforme à la norme IEC 60245-4 ou des câbles équivalents et veiller à leur maintien en parfait état. N'utiliser qu'un seul équipement électrique de classe I par prise électrique et le raccorder à l'aide d'un câble équipé d'un conducteur de protection PE (vert-et-jaune) ; ce conducteur de protection n'est pas nécessaire pour les matériels de classe II. Respecter les sections et longueurs préconisées dans ce tableau lors de la réalisation de l'installation ou dans le cas de l'utilisation de rallonges électriques.

Type de l'équipement :		Monophasé						Triphasé			
Type de prise de l'appareil :		10 A		16 A		32 A		10 A		16 A	
Section conseillée du câble :		mm ²	AWG	mm ²	AWG	mm ²	AWG	mm ²	AWG	mm ²	AWG
Longueur du câble utilisé	0 à 50 m	4	10	6	9	10	7	1.5	14	2.5	12
	51 à 100 m	10	7	10	7	25	3	2.5	12	4	10
	101 à 150 m*	10	7	16	5	35	2	4	10	6	9

*Cette longueur de câble est la longueur maximale admise, elle ne devra pas être dépassée.

Mode de pose = câbles sur chemin de câbles ou tablette non perforée / Chute de tension admissible = 5% / Multiconducteurs / Type de câble PVC 70°C (exemple H07RNF) / Température ambiante = 30°C.

2.8 Risques de perte d'audition

 DANGER	RISQUE DE PERTE D'AUDITION Lors du fonctionnement de l'appareil, porter impérativement des protections auditives adaptées.
	

2.9 Risques lors des opérations de manutention, d'utilisation et d'entretien

Par mesure de sécurité, toutes les opérations doivent être effectuées par du personnel possédant les compétences nécessaires et munies d'un outillage adapté. L'entretien est à effectuer de façon régulière et consciencieuse en n'utilisant que des pièces d'origine. Le port des équipements de protection individuelle est obligatoire.



Précautions à prendre pour la manipulation des produits pétroliers (carburant, huile, liquide de refroidissement) :

 DANGER	Les fluides utilisés par les appareils sont des produits dangereux. Respecter les réglementations locales en vigueur concernant la manipulation des produits pétroliers. RISQUE D'INTOXICATION Ne pas inhaler ou ingérer, éviter tout contact prolongé ou répété avec la peau. S'équiper de protections individuelles avant chaque intervention sur l'appareil (gants, chaussures, lunette, tenue vestimentaire adaptée). Lorsque des produits pétroliers sont exposés pendant plusieurs heures à une température élevée (bidons ou groupe électrogène dans un véhicule garé au soleil par exemple), des vapeurs nocives peuvent se dégager et provoquer un risque d'intoxication ou des malaises. RISQUE D'INCENDIE OU D'EXPLOSION Effectuer le remplissage des fluides de l'appareil à l'arrêt, moteur froid. Pendant les opérations de remplissage des fluides, il est interdit d'approcher une flamme ou de provoquer des étincelles, de fumer ou de téléphoner. Après le remplissage, toujours refermer soigneusement le bouchon. Nettoyer toute trace de fluide avec un chiffon propre et attendre que les vapeurs soient dissipées avant de mettre l'appareil en marche.
	

Précautions à prendre pour la manipulation des batteries (si équipé) :

 DANGER	RISQUE D'INTOXICATION OU D'EXPLOSION Suivre les préconisations du constructeur de la batterie. Utiliser exclusivement des outils isolés. Tenir éloigné des flammes ou d'un feu. Toujours aérer convenablement lors de la charge.
	

3.1 Légende des illustrations

Les illustrations de couverture permettent de repérer les différents éléments du groupe électrogène. Les procédures du manuel font référence à ces repérages à l'aide de lettres et de numéro : « A1 » renverra par exemple au repère 1 de la figure A.

Borne de mise à la terre	A1	Starter	A8	Couvercle du filtre à air	D4
Bouchon-jauge de remplissage d'huile	A2-B1	Poignée du lanceur-réenrouleur	A9	Attache du couvercle du filtre à air	D3
Col de remplissage	B2	Prises électriques	A10	Élément en mousse	D5
Limite supérieure de la jauge d'huile	B3	Vis de vidange d'huile	A11-B5	Élément en papier	D6
Limite inférieure de la jauge d'huile	B4	Filtre à carburant	A12-C1	Silencieux d'échappement	A14
Indicateur de niveau de carburant	A3	Colliers de maintien du filtre à carburant	C2	Pare-étincelles	E1
Bouchon du réservoir à carburant	A4	Coupelle à sédiments	A13-C8	Vis de fixation du pare-étincelles	E2
Robinet de carburant	A5	Vis de fixation du cache	C4	Protection du silencieux d'échappement	E3
Filtre à air	A6	Ecrous de fixation du cache	C5	Bougie d'allumage	A15-F2
Position « Normale »	D1	Cache	C3	Capuchon de la bougie d'allumage	F1
Position « Températures basses »	D2	Couvercle de la coupelle à sédiments	C6	Disjoncteurs	A16
Contacteur	A7	Joint de la coupelle à sédiments	C7	GSC101-Generator Smart Care	A17
Rétention réservoir (RRB models only)	A18				

L'appareil peut être équipé de l'option « GS101-Generator Smart Care » option (A17) : le boîtier Bluetooth GSC101 transmet à une application à installer sur votre téléphone mobile toutes les informations utiles au suivi de l'appareil telles que, par exemple, l'échéance des entretiens, une aide à la maintenance, la carte des revendeurs agréés pour toute demande de pièce détachée.



3.2 Première mise en service

À la réception et mise en service de l'appareil :

1. Vérifier le bon état du matériel et la totalité de la commande.
2. Si l'appareil est muni d'une bride de transport, la retirer.
*La bride de transport est une plaque métallique située sous le moteur, près de la borne de mise à la terre. Utile pour le transport, elle gêne néanmoins l'utilisation optimale de l'appareil (bruits, vibrations).
Pour la retirer : soulever légèrement l'appareil et l'installer sur une cale puis retirer l'écrou (1) et la bride (2).*



3. Vérifier les niveaux d'huile et de carburant et faire les pleins si nécessaire.
4. Le cas échéant, connecter la batterie en commençant par la borne positive.
Respecter les polarités des bornes de la batterie en la connectant : une inversion peut entraîner de graves dégâts sur l'équipement électrique.

Certains appareils nécessitent une période de rodage, contacter l'agent le plus proche pour plus de renseignements.

3.3 Installer le Generator Smart Care (Option)

L'appareil peut être équipé de l'option « GS101-Generator Smart Care » (A17) :

1. Fixer le boîtier Bluetooth GSC101 à l'appareil,
2. Télécharger et installer l'application gratuite Generator Smart Care* sur un téléphone mobile ou une tablette,
3. Créer un compte,
4. Activer le Bluetooth du téléphone ou de la tablette,
5. Suivre les instructions de l'application pour appairer le téléphone ou la tablette au boîtier Bluetooth GSC101.



Le Generator Smart Care affiche dans l'application toutes les informations utiles au suivi de l'appareil telles que, par exemple, des alertes et rappels sur l'échéance des entretiens, une aide à la maintenance, la carte des revendeurs agréés pour toute demande de pièce détachée.

*Disponible sur App Store et Google Play gratuitement (à l'exception des frais de connexion appliqués par l'opérateur de téléphonie).

Avant toute utilisation de l'appareil :

1. Contrôler la bonne installation de l'appareil et vérifier qu'il est prêt à être démarré.
2. S'assurer d'avoir compris l'ensemble des procédures d'utilisation.
Pour arrêter l'appareil d'une façon urgente : placer le contacteur moteur sur « OFF » ou « O » et, si équipé, fermer le(s) robinet(s) de carburant.

4.1 Choisir l'emplacement d'utilisation

 DANGER	RISQUE D'INTOXICATION – MONOXYDE DE CARBONE DANGER DE MORT
	Le monoxyde de carbone est invisible, inodore et non irritant qui peut être mortel en moins d'une heure. Toujours utiliser l'appareil dans un endroit bien ventilé où les gaz ne pourront pas s'accumuler. En cas de maux de tête, nausées ou vomissements : stopper immédiatement l'appareil, aérer, évacuer et prévenir les secours.

1. Choisir un endroit propre, aéré et abrité des intempéries.
2. Placer l'appareil sur une surface plane et horizontale suffisamment résistante pour qu'il ne s'enfonce pas.
Les appareils sont prévus pour fonctionner de façon stationnaire : ils ne peuvent être installés sur un véhicule ou autre matériel mobile sans qu'une étude prenant en compte les différentes spécificités d'utilisation de l'appareil ait été effectuée.
3. Vérifier que l'inclinaison de l'appareil, dans chaque sens, ne dépasse pas 10°.

4.2 Contrôler le bon état général du groupe électrogène (visserie, flexibles)

Avant chaque démarrage et après chaque utilisation, inspecter l'ensemble de l'appareil pour prévenir toute panne ou détérioration.

1. Vérifier la propreté de l'appareil, en particulier des zones d'admission d'air (prise d'air moteur, ouïes d'aération, filtre à air...).
2. Contrôler l'ensemble des tuyaux et flexibles de l'appareil pour s'assurer de leur bon état et de l'absence de fuite.
Le remplacement des tuyaux ou flexibles doit être effectué par un spécialiste, consulter l'agent le plus proche.
3. Resserrer toutes les vis qui prendraient du jeu.
Le resserrage des boulons de culasse doit être effectué par un spécialiste, consulter l'agent le plus proche.

4.3 Vérifier le niveau d'huile et faire l'appoint

1. Si l'appareil a été utilisé, le laisser refroidir pendant au moins 30 minutes
2. Retirer le bouchon-jauge de remplissage d'huile (A2-B1) en le dévissant, et essuyer la jauge.
3. Introduire le bouchon-jauge de remplissage d'huile dans le col de remplissage (B2) sans le visser, puis le ressortir.
4. Vérifier visuellement le niveau, il doit être compris entre la limite supérieure (B3) et la limite inférieure de la jauge (B4).
Si le niveau d'huile est trop bas : ouvrir le bouchon de remplissage d'huile, faire l'appoint à l'aide d'un entonnoir et avec de l'huile conforme aux spécifications données dans ce manuel puis refermer le bouchon de remplissage d'huile.
Si le niveau d'huile est trop haut : muni d'un récipient approprié, procéder à une vidange partielle.
5. Vérifier de nouveau le niveau avant de remettre le bouchon-jauge de remplissage d'huile en place en le revissant à fond.
6. Essuyer l'excès d'huile avec un chiffon propre et vérifier l'absence de fuite.

4.4 Vérifier le niveau de carburant et faire l'appoint

Appareil posé sur une surface plane et horizontale, vérifier visuellement le niveau de carburant sur l'indicateur (A3) : la palette rouge de l'indicateur doit se situer entre le niveau maximum de carburant « F » (Full = plein) et le niveau minimum de carburant « E » (Empty = vide). Si nécessaire, faire le plein :

1. Effectuer le remplissage appareil à l'arrêt, moteur froid.
2. Dévisser le bouchon du réservoir à carburant (A4).
3. A l'aide d'un entonnoir, en prenant soin de ne pas renverser de carburant, remplir le réservoir à carburant en vérifiant régulièrement le niveau : l'indicateur de niveau de carburant doit être sur la position « F ».
Ne pas trop remplir le réservoir, il ne doit pas y avoir de carburant dans le col de remplissage.
4. Revisser soigneusement le bouchon du réservoir à carburant.
5. Nettoyer toute trace de carburant avec un chiffon propre.

4.5 Démarrer le groupe électrogène

Une fois les vérifications quotidiennes terminées et après avoir lu attentivement les consignes et règles de sécurité :

Si la température extérieure est supérieure à 0°C :

1. Ouvrir les robinet de carburant (A5).
2. Vérifier que le filtre à air est sur la position normale d'utilisation (D1).
3. Si le groupe électrogène est froid, mettre la tirette du starter (A8) la position « I ».
4. Placer le contacteur (A7) sur « ON » ou « I ».
5. Tirer une fois la poignée du lanceur-réenrouleur (A9) lentement jusqu'à résistance, la laisser revenir doucement.
6. Tirer ensuite rapidement et fortement la poignée du lanceur-réenrouleur jusqu'à ce que l'appareil démarre.
Si l'appareil ne démarre pas, attendre une minutes avant de répéter l'opération trois fois maximum.

Si la température extérieure est inférieure à 0 C :

1. Ouvrir les robinets de carburant(A5)
2. Placer le filtre à air sur la position « températures basses » (D2).
3. Mettre la tirette du starter (A8) sur la position « I ».
4. Placer le contacteur (A7) sur « ON » ou « I »
5. Tirer une fois la poignée du lanceur-réenrouleur(A9) lentement jusqu'à résistance, la laisser revenir doucement.
6. Tirer ensuite rapidement et fortement la poignée du lanceur-réenrouleur jusqu'à ce que l'appareil démarre.
Si l'appareil ne démarre pas, attendre une minutes avant de répéter l'opération trois fois maximum

4.6 Utiliser l'électricité fournie

1. Laisser l'appareil stabiliser sa vitesse et monter en température (environ 3 à 5 min.).
2. Si le starter (A8) est utilisé, le ramener progressivement à sa position initiale.
3. Brancher les équipements à utiliser sur les prises électriques (A10) de l'appareil.

Pour la France uniquement : Nos appareils sont équipés de prises dont le contact de mise à la terre se fait par des languettes latérales. Pour les cas, exceptionnels, où vos équipements seraient équipés uniquement d'une mise à la terre par broche, utiliser un adaptateur. Après utilisation, toujours débrancher l'adaptateur et le ranger soigneusement à l'abri de l'humidité. Toujours veiller à refermer le couvercle des prises de l'appareil : risque de détérioration (perte d'étanchéité).



4.7 Arrêter le groupe électrogène

1. Débrancher les prises électriques (A10) en prenant soin de fermer le couvercle des prises de l'appareil.
2. Laisser l'appareil tourner à vide pendant 1 ou 2 min.
3. Placer le contacteur (A7) sur « OFF » ou « O » : l'appareil s'arrête.
4. Fermer le robinet de carburant (A5).
5. Assurer la ventilation appropriée de l'appareil et, pour éviter tout risque d'incendie, attendre son refroidissement complet avant de le couvrir et de l'entreposer.

Même après l'arrêt, le moteur continue à dégager de la chaleur

4.8 Contrôler le bac de rétention des fluides

Certains modèles de groupe électrogènes sont équipés de l'option bac de rétention qui permet de récupérer les éventuels écoulements des fluides contenus dans les groupes électrogènes (carburant, huile et liquide de refroidissement, si équipé).

Après utilisation et arrêt du groupe électrogène, vérifier l'absence de fluides (carburant, huile, liquide de refroidissement, eau de pluie ou de condensation...) dans le bac de rétention. Si nécessaire, effectuer une vidange du bac par aspiration en récupérant le contenu dans un récipient prévu à cet effet. Les fluides des groupes électrogènes sont des déchets toxiques à retraiter selon les réglementations en vigueur.

Chapitre 5. Entretien du groupe électrogène

Par mesure de sécurité, l'entretien de l'appareil est à effectuer de façon régulière et consciencieuse par des personnes possédant l'expérience nécessaire et munies d'un outillage adapté, dans le respect des réglementations en vigueur. Les opérations d'entretien à effectuer sont décrites dans le tableau d'entretien. Leur fréquence est donnée à titre indicatif et pour des appareils fonctionnant avec du carburant et de l'huile conformes aux spécifications données dans ce manuel. Raccourcir les échéances d'entretien en fonction des conditions d'utilisation de l'appareil et des besoins. La garantie est notamment exclue si l'entretien de l'appareil n'a pas été effectué correctement.

5.1 Rappel de l'utilité

Un entretien régulier et bien effectué est un gage de sécurité et de performance. **L'huile, les éléments filtrants et, le cas échéant, la bougie d'allumage sont des consommables dont le bon état conditionne le bon fonctionnement de l'appareil. Les remplacer régulièrement et aussi souvent que nécessaire (la référence des kits d'entretien prêts à l'emploi est indiquée dans le tableau de caractéristiques techniques le cas échéant).** La garantie est notamment exclue en cas de non-respect des préconisations d'entretien. Pour toute question ou opération particulière, faire appel à l'agent le plus proche, il saura vous conseiller et vous dépanner (France : 0.806.800.107 – prix appel).

5.2 Tableau des échéances d'entretien

La fréquence des entretiens est donnée à titre indicatif et pour des appareils fonctionnant avec du carburant et de l'huile conformes aux spécifications données dans ce manuel. Raccourcir les échéances d'entretien en fonction des conditions d'utilisation de l'appareil et des besoins. Effectuer les entretiens aux échéances calendaires indiquées même si le nombre d'heures de fonctionnement n'est pas atteint. **La garantie est notamment exclue si l'entretien de l'appareil n'a pas été effectué correctement.**

Opération à effectuer :		Après		En heures ou en mois/année, selon la 1 ^{ère} échéance atteinte			
		5 heures	3 mois / 50 heures	Tous les 3 mois / 50 heures	Tous les 6 mois / 100 heures	Tous les 1 an / 200 heures	Tous les 2 ans / 500 heures
Appareil	Nettoyer l'appareil		X		X	Révision générale à confier à l'un de nos agents. France : 0.806.800.107 (prix appel)	Révision générale à confier à l'un de nos agents. France : 0.806.800.107 (prix appel)
	Nettoyer le pare-étincelles				X		
	Remplacer la bougie				X		
Huile	Renouveler	X	X		X		
Carburant	Remplacer le filtre à carburant				X		
	Nettoyer la coupelle à sédiments				X		
Filtre à air	Nettoyer	X	X	X	X		
	Remplacer				X		
Références des pièces à utiliser lors des entretiens :					RKS1 RKS2		

5.3 Réalisation des opérations d'entretien

1. Arrêter l'appareil et attendre au moins 30 minutes qu'il refroidisse.
2. Déconnecter le capuchon de la ou des bougies d'allumage et, si équipé, débrancher la borne « - » de la batterie.
3. Réaliser l'entretien conformément aux indications données dans ce manuel et, pour éviter tout risque de détérioration de l'appareil, utiliser exclusivement des pièces d'origine ou leur équivalent.

5.3.1 Vidanger l'huile moteur

Pour assurer une vidange rapide et complète, il est nécessaire d'effectuer le renouvellement de l'huile moteur tiède (faire démarrer l'appareil et le laisser tourner quelques minutes si nécessaire).

1. Placer un récipient approprié sous la vis de vidange d'huile (A11-B5), puis retirer le bouchon-jauge de remplissage d'huile (A2-B1) et la vis de vidange d'huile.
2. Après vidange complète, revisser soigneusement la vis de vidange d'huile.
3. A l'aide d'un entonnoir, faire le plein avec de l'huile conforme aux spécifications données dans ce manuel en vérifiant régulièrement le niveau.
Le niveau d'huile doit être compris entre la limite supérieure et la limite inférieure de la jauge. Si le niveau d'huile est trop bas, continuer le plein. Si le niveau d'huile est trop haut, procéder à une vidange partielle.
4. Remettre en place et serrer le bouchon-jauge de remplissage d'huile.
5. Essuyer toute trace d'huile avec un chiffon propre et vérifier l'absence de fuite.

5.3.2 Nettoyer la coupelle à sédiments

1. Fermer les robinets de carburant (A5).
2. Dévisser les vis (C4) et les écrous (C5) de fixation du cache.
3. Déposer le cache (C3).
4. Dévisser la coupelle à sédiments (A13-C8).
5. Avec de l'essence propre, nettoyer la coupelle à sédiments et la sécher complètement.
6. Vérifier que le couvercle (C6) et le joint (C7) de la coupelle à sédiments sont en bon état : les remplacer s'ils sont endommagés.
7. Revisser la coupelle à sédiments.
8. Reposer le cache et revisser soigneusement ses vis et écrous de fixation.
9. Ouvrir les robinets de carburant et vérifier l'absence de fuites.
10. Essuyer toute trace de carburant avec un chiffon propre et refermer les robinets de carburant.

5.3.3 Remplacer le filtre à carburant

1. Fermer les robinets de carburant (A5).
2. Noter le sens de montage du filtre à carburant (A12-C1).
3. Placer un récipient approprié sous le filtre à carburant et défaire les deux colliers (C2).
Le filtre à carburant est déposé.
4. En respectant le sens de montage, mettre en place un filtre à carburant neuf et le fixer à l'aide des deux colliers.
5. Essuyer toute trace de carburant avec un chiffon propre et ouvrir les robinets de carburant.
6. Vérifier l'absence de fuites et refermer les robinets de carburant.

5.3.4 Nettoyer ou remplacer le filtre à air

ATTENTION	
	Risque d'incendie ou d'explosion : pour l'élément en mousse, utiliser exclusivement de l'eau savonneuse et de l'huile moteur propre lors de l'opération

Si les éléments filtrants sont excessivement sales ou s'ils sont endommagés (déchirés, troués), les remplacer impérativement par des éléments neufs et au minimum tous les 3 nettoyages.

1. Déverrouiller le couvercle du filtre à air (D4 & D3) et le retirer.
2. Déposer les éléments filtrants (D5 & D6) pour les nettoyer.
3. Nettoyer l'élément en mousse : le laver à l'eau savonneuse, le rincer soigneusement et le laisser sécher complètement.
4. Tremper l'élément en mousse dans un peu d'huile moteur propre et le presser pour retirer l'huile en excès (ne pas le tordre).
L'appareil fumera lors du démarrage initial si trop d'huile est restée dans la mousse.
5. Remplacer l'élément en papier.
6. Remettre en place les éléments filtrants puis le couvercle du filtre à air et le verrouiller.

5.3.5 Remplacer la bougie d'allumage

1. Déposer le capuchon de la bougie d'allumage (F1).
2. Au moyen d'une bombe d'air sec, nettoyer le puits de bougie.
3. À l'aide d'une clé à bougie, dévisser la bougie d'allumage (A15-F2) et la jeter.
4. Mettre en place une bougie d'allumage neuve et la visser à la main pour ne pas fausser les filets.
5. À l'aide de la clé à bougie, serrer de 1/2 tour après l'assise de la bougie d'allumage pour comprimer la rondelle.

5.3.6 Nettoyer le pare-étincelles

1. Sur le silencieux d'échappement, dévisser la vis de fixation du pare-étincelles (E2).
2. Déposer le pare-étincelles (E1).
3. A l'aide d'une brosse métallique, retirer les dépôts de carbone de l'écran du pare-étincelles.
4. Vérifier que le pare-étincelles est en bon état (ni troué ni fêlé), le remplacer si nécessaire.
5. Reposer le pare-étincelles sur la protection du silencieux d'échappement (E3) et revisser la vis de fixation du pare-étincelles.

5.3.7 Nettoyer le groupe électrogène

Pour son bon fonctionnement, l'appareil doit être nettoyé régulièrement. Dans le cas où l'appareil est installé dans un local, toujours contrôler la propreté et le bon état de l'installation. Dans le cas où l'appareil est utilisé en extérieur (chantiers, zones poussiéreuses, boueuses ou arborées, atmosphère corrosive...), il doit être nettoyé plus fréquemment.

L'utilisation d'un jet d'eau ou d'un nettoyeur haute pression peut endommager gravement l'appareil et est interdite.

1. Brosser doucement les entrées et sorties d'air moteur et, si équipé, le pare-étincelles.
2. Muni d'une éponge, nettoyer l'appareil avec de l'eau additionnée d'un détergent doux (de type shampoing automobile par exemple) puis rincer à l'eau claire pour éliminer toute trace du produit de nettoyage.

L'utilisation d'une mousse nettoyante suivie d'un essuyage avec un chiffon doux et absorbant est également possible. Les tâches ou salissures tenaces peuvent être éliminées avec un solvant adapté (white spirit ou équivalent) et essuyées avec un chiffon doux et absorbant

3. Vérifier le bon état général de l'appareil (absence de fuite, bon serrage de la visserie, des raccords et des flexibles, etc.)
4. Appliquer un produit antirouille sur les parties abimées, changer les pièces défectueuses et les autocollants abimés le cas échéant.

N'utiliser que des pièces d'origine et faire appel à un agent si nécessaire.

Chapitre 6. Transport et stockage du groupe électrogène

6.1 Conditions de transport et de manutention

La manutention d'un appareil s'effectue sans brutalité et sans à-coups, en ayant pris soin d'avoir préparé à l'avance son emplacement de stockage ou d'utilisation. Avant toute installation fixe sur remorque ou à l'intérieur d'un véhicule, consulter au préalable l'un de nos agents agréés.

Avant tout transport de l'appareil, prendre toutes les précautions nécessaires :

1. S'assurer que les itinéraires empruntés sont lisses et carrossables. Si toutefois des routes accidentées doivent impérativement être empruntées, vidanger le carburant dans un bidon avant le début du trajet.
2. Vérifier le bon serrage de la visserie, fermer le robinet de carburant (si équipé) et déconnecter la batterie de démarrage (si équipé).
3. Transporter impérativement l'appareil dans sa position d'utilisation normale, ne jamais le coucher sur le côté. S'assurer que le matériel ne peut pas tomber du véhicule le transportant sans toutefois exercer une contrainte trop forte (risque de détérioration du matériel).

6.2 Conditions de stockage

Cette procédure de stockage ou d'hivernage est à respecter si l'appareil n'est pas utilisé pendant une période limitée à 1 an. Pour des durées de stockage supérieures, il est conseillé de faire appel à l'agent le plus proche ou de faire démarrer l'appareil quelques heures tous les ans tout en respectant la procédure de stockage par la suite.

Vidanger le carburant et renouveler l'huile :

1. Démarrer l'appareil et le laisser tourner jusqu'à son arrêt par manque de carburant.
2. Placer le contacteur sur arrêt (A7).
3. Nettoyer la coupelle à sédiments.
4. Fermer les robinets de carburant (A5).
5. Renouveler l'huile.

Huiler le cylindre et les soupapes :

6. Déposer la bougie d'allumage (A15-F2) puis, par son orifice, verser environ une cuillère à café d'huile moteur neuve.
7. Remettre en place une bougie d'allumage neuve.
8. Tirer plusieurs fois la poignée du lanceur-réenrouleur (A9) pour répartir l'huile dans le cylindre.

Remiser l'appareil :

9. Nettoyer l'appareil.
10. Le recouvrir avec une housse de protection et l'entreposer dans sa position normale d'utilisation dans un endroit propre, sec et bien ventilé.

L'appareil...	Vérifier que :	Solutions à apporter :
Ne démarre pas	Les vérifications avant démarrage ont été faites.	NON : Procéder aux vérifications nécessaires. OUI
	La procédure de démarrage a été suivie correctement.	NON : Relire la procédure de démarrage et réitérer la tentative de démarrage. OUI
	Les équipements à utiliser n'ont pas été branchés avant le démarrage.	NON : Débrancher les équipements avant de réessayer de démarrer l'appareil. OUI
	La bougie d'allumage est en bon état et correctement connectée.	NON : Remplacer la bougie d'allumage (330830012). OUI
S'arrête	Le niveau d'huile est correct.	NON : Faire l'appoint d'huile. OUI
	Le niveau de carburant est correct.	NON : Faire le plein de carburant. OUI
	L'état du filtre à air est correct.	NON : Nettoyer le filtre à air. OUI
Ne fonctionne pas normalement (bruit, fumée...)	L'entretien des éléments de l'appareil a été effectué correctement.	NON : Effectuer l'entretien de l'appareil conformément aux préconisations. OUI
	Faire vérifier l'appareil par l'un de nos agents*.	
Ne délivre pas de courant électrique	Le(s) disjoncteur(s) est/sont enclenchés.	NON : Contrôler la capacité de l'appareil et appuyer sur les disjoncteurs. OUI
	Les équipements branchés ou leurs cordons électriques ne sont pas défectueux.	NON : Essayer avec un autre équipement et un autre cordon électrique. OUI
	Faire vérifier l'appareil par l'un de nos agents*.	

*France : 0.806.800.107 (prix appel).

7.1 Generator Smart Care (Option)

Dans le cas où l'appareil a été équipé de l'option « GS101-Generator Smart Care » (A17), il est nécessaire de changer les piles présentes dans le boîtier Bluetooth GSC101 lorsque l'alerte s'affiche dans l'application Generator Smart Care (environ tous les deux ans).

1. A l'aide d'un petit tournevis cruciforme, ouvrir le couvercle du boîtier,
2. Retirer les piles usagées et les déposer à un point de collecte des déchets en vue de leur recyclage,
3. Installer deux piles neuves AAA en respectant le sens de montage (+/-),
4. Refermer le couvercle du boîtier et le revisser soigneusement.



Chapitre 8. Spécifications techniques

8.1 Conditions d'utilisation

Les performances mentionnées des appareils sont obtenues dans les conditions de référence suivant l'ISO 8528-1(2005) : Pression barométrique totale : 100 kPa - Température ambiante de l'air : 25°C (298 K) - Humidité relative : 30 %.

Les performances des appareils sont réduites d'environ 4 % pour chaque plage d'augmentation de température de 10°C et/ou d'environ 1 % pour chaque élévation de hauteur de 100 m. Les appareils ne peuvent fonctionner qu'en stationnaire.

8.2 Capacité du groupe électrogène

Avant de connecter et de faire fonctionner l'appareil, calculer la puissance électrique demandée par les équipements à utiliser (exprimée en Watt)*. Pour un bon fonctionnement, le total des puissances en Watt des équipements utilisés en même temps devra être :

- supérieur à 60 % de la puissance nominale de l'appareil (risque de sous-charge) ;
- inférieur à la puissance nominale de l'appareil lors d'un fonctionnement continu (risque de surcharge).



En cas de fonctionnement fréquent ou pour de longues périodes en sous-charge ou en surcharge, l'appareil peut se détériorer rapidement. Les dégâts engendrés ne sont pas couverts par la garantie.

*Cette puissance électrique est généralement indiquée dans les caractéristiques techniques ou sur la plaque constructeur des équipements. Certains équipements nécessitent une puissance plus forte au démarrage. Cette puissance minimale requise ne doit pas dépasser la puissance maximale de l'appareil.

8.3 Identification du groupe électrogène

La plaque d'identification de l'appareil (exemple ci-dessous) est collée à l'intérieur de l'un des deux bandeaux ou sur le châssis.

Groupe électrogène de faible puissance - Low power generating set - Grupo eléctrogèno de baja potencia

Code 3499231003091	
Desc1 (A) Inverter PRO 3000 E C5	
P max(kW): (D)	I (A): (J)
P rated (COP) (kW): (E)	I (A): (H)
Cos Phi: (F)	Hz: (I)
Masse (Weight): (G)	IP23M (K)
ISO 8528 - Classe B et G1 (L)	
(M)	

SDMO INDUSTRIES - CS40047- 29801 BREST Cedex 9 - FRANCE
 Importer: Kohler Co. Carter Court 4 Davy Way - Quedgeley, Gloucestershire - UK - GL2 2DE



- (A) : Modèle
- (B) : Marquage CE/EAC
- (C) : Niveau de puissance acoustique garantie
- (D) : Puissance maximale
- (E) : Puissance nominale
- (F) : Facteur de puissance
- (G) : Masse
- (H) : Intensité du courant
- (I) : Fréquence du courant
- (J) : Tension électrique
- (K) : Indice de protection
- (L) : Norme de référence
- (M) : Numéro de série
- (N) : Marquage UKCA

Les numéros de série seront demandés en cas de dépannage ou de demande de pièces de rechange. Pour les conserver, reporter ci-dessous les numéros de série de l'appareil et du moteur.

Numéro de série de l'appareil :	Marque du moteur : (Ex. Kohler)	Numéro de série moteur : (Ex. Kohler (SERIAL NO. 4001200908))
...../..... -

8.4 Caractéristiques

Modèle	PERFORM 3000 XL C5 (RCD)	PERFORM 4500 XL C5 (RCD)	PERFORM 4500 XL AVR C5 (RCD)	PERFORM 5500 T XL C5 (RCD)	PERFORM 6500 XL C5 (RCD)	PERFORM 7500 T XL C5 (RCD)
Puissance maximum	2800 W	4000 W	4000 W	4500 W	6300 W	6500 W
Puissance assignée	2400 W	3200 W	3200 W	3200 W	5200 W	5200 W
Niveau de pression acoustique à 1 m	81 dB(A)	82 dB(A)	82 dB(A)	82 dB(A)	83 dB(A)	83 dB(A)
Incertitude de mesure acoustique	0,46 dB(A)	0,34 dB(A)	0,34 dB(A)	0,34 dB(A)	0,40 dB(A)	0,40 dB(A)
Type du moteur	CH270_C5	CH395_C5	CH395_C5	CH395_C5	CH440_C5	CH440_C5
Kit d'entretien	RKS1	RKS2	RKS2	RKS2	RKS2	RKS2
Carburant recommandé	Essence sans plomb	Essence sans plomb	Essence sans plomb	Essence sans plomb	Essence sans plomb	Essence sans plomb
Capacité du réservoir de carburant	13 L	18 L	18 L	18 L	18 L	18 L
Huile recommandée	10W30	10W30	10W30	10W30	10W30 L	10W30 L
Capacité du carter d'huile	0,60 L	1,10 L	1,10 L	1,10 L	1,29 L	1,29 L
Sécurité d'huile*	O	O	O	O	O	O
Courant continu	X	X	X	X	X	X
Courant alternatif	230V-10,4A	230V-13,9A	230V-13,9A	400V-4,6A	230V-22,6A	400V - 7,5A
Disjoncteur(s)**	O	O	O	O	O	O
Type de prises	2 x 2P+T 230V-10/16A	2 x 2P+T 230V-10/16A	2 x 2P+T 230V-10/16A	1 x 2P+T 230V-10/16A - 1 x 3P+T+N 400V 16A	1 x 2P+T 230V-10/16A - 1 x 2P+T 230V 32A	1 x 2P+T 230V -10/16A - 1 x 3P+T+N 400V 16A
Type de bougie	330830012	330830012	330830012	330830012	330830012	330830012
Dimensions L x l x h	65 x 51 x 46 cm	81 x 55,5 x 59 cm	81 x 55,5 x 59 cm	81 x 55,5 x 59 cm	81 x 55,5 x 59 cm	81 x 55,5 x 59 cm
Poids (sans carburant)	46,5 kg	66,5 kg	72,5 kg	76,5 kg	87 kg	94,5 kg

O : série X: impossible

*Sécurité d'huile : En cas de manque d'huile dans le carter moteur ou en cas de faible pression d'huile, la sécurité d'huile arrête automatiquement le moteur pour prévenir tout endommagement. Dans ce cas, vérifier le niveau d'huile moteur et faire l'appoint si nécessaire avant de procéder à la recherche d'une autre cause de panne.

**Disjoncteur : Le circuit électrique du groupe est protégé par un ou plusieurs interrupteurs magnétothermiques, différentiels ou thermiques. En cas d'éventuelles surcharges et/ou courts-circuits, la distribution d'énergie électrique peut être interrompue. En cas de besoin, remplacer les disjoncteurs du groupe électrogène par des disjoncteurs ayant des valeurs nominales et des caractéristiques identiques.

8.5 Qualité du carburant recommandé

L'utilisation d'un carburant non conforme aux spécifications suivantes expose à des dommages irréversibles non couverts par la garantie :

- Propreté et qualité : s'assurer que l'essence utilisée ne contient pas d'eau, qu'elle est propre et récente (ni périmée ni contaminée).
- Indice d'octane : minimum d'octane de 87 (R+M)/2 ou minimum d'octane de 90 (RON = Research Octane Number)
- Mélanges : l'utilisation d'essence sans plomb contenant jusqu'à 10 % d'alcool éthylique est autorisée (France : SP95-E10). L'utilisation d'essence sans plomb contenant moins de 90 % d'essence telles que E15, E20 ou E85 est interdite. Les mélanges de méthyl tertiaire butyl éther (MTBE) et d'essence sans plomb sont homologués (jusqu'à un maximum de 15 % de MTBE par volume).

Il est par ailleurs fortement recommandé d'utiliser toujours le même type de carburant durant toute la vie de l'appareil. Si l'appareil est utilisé peu fréquemment (moins d'1 fois par mois), utiliser du carburant neuf à chaque utilisation ou ajouter un additif stabilisateur dans le réservoir à carburant.

8.6 Déclaration de conformité CE

Nous, SDMO Industries - 270 rue de Kerervern, 29490 GUIPAVAS – France, déclarons sous notre propre responsabilité que les groupes électrogènes suivants :

Description du matériel :	Marque :	Nom commercial :	Type :	Numéros de série :
Groupe électrogène	KOHLER-SDMO	PERFORM 3000 XL C5	3499231003565	> 25-2021-00000000-000 52-2026-99999999-999
		PERFORM 3000 XL C5 RCD	3499231920497	
		PERFORM 4500 XL C5	3499231003626	
		PERFORM 4500 XL C5 RCD	3499231920541	
		PERFORM 4500 XL AVR C5	3499231003633	
		PERFORM 4500 XL AVR C5 RCD	3499231920534	
		PERFORM 5500 T XL C5	3499231003657	
		PERFORM 5500 T XL C5 RCD	3499231920589	
		PERFORM 6500 XL C5	3499231003701	
		PERFORM 6500 XL C5 RCD	3499231920626	
		PERFORM 7500 T XL C5	3499231003725	
		PERFORM 7500 T XL C5 RCD	3499231920664	

- Sont conformes aux objectifs de sécurité prévus par la Directive Basse tension - **2014/35/UE** du 26 février 2014 par l'application de la norme harmonisée EN ISO 8528-13 : 2016
- Satisfont aux dispositions des Directives :
 - Machines - **2006/42/CE** du 17 mai 2006 par l'application de la norme harmonisée EN ISO 8528-13 : 2016
 - Compatibilité électromagnétique - **2014/30/UE** du 26 février 2014 par l'application des normes harmonisées EN 60034-1 : 2010 (COR 2010) / EN 61000-6-1 : 2007 / EN 61000-6-2 : 2005 (COR 2005) / EN 61000-6-3 : 2007 (AMD1 2011, AMD1/COR 12) / EN 55011 : 2009 (AMD 1 2010)
 - Relative à la limitation de l'utilisation de certaines substances dangereuses dans les équipements électriques et électroniques - **2011/65/UE** du 08 juin 2011 par l'application de la norme harmonisée EN IEC 63000 : 2018
 - Relative aux émissions sonores dans l'environnement des matériels destinés à être utilisés à l'extérieur - **2000/14/CE** du 8 mai 2000 par la procédure de mise en conformité de l'Annexe VI :

Organisme notifié :	Nom commercial :	Type :	Niveau de puissance acoustique mesuré :	Niveau de puissance acoustique garanti (LwA) :	Puissance assignée :
CETIM - BP 67- F60304 – SENLIS - FRANCE	PERFORM 3000 XL C5	3499231003565	94,86 dB(A)	95 dB(A)	2400 W
	PERFORM 3000 XL C5 RCD	3499231920497	94,86 dB(A)	95 dB(A)	2400 W
	PERFORM 4500 XL C5	3499231003626	96,1 dB(A)	96 dB(A)	3200 W
	PERFORM 4500 XL C5 RCD	3499231920541	96,1 dB(A)	96 dB(A)	3200 W
	PERFORM 4500 XL AVR C5	3499231003633	96,1 dB(A)	96 dB(A)	3200 W
	PERFORM 4500 XL AVR C5 RCD	3499231920534	96,1 dB(A)	96 dB(A)	3200 W
	PERFORM 5500 T XL C5	3499231003657	96,1 dB(A)	96 dB(A)	3200 W
	PERFORM 5500 T XL C5 RCD	3499231920589	96,1 dB(A)	96 dB(A)	3200 W
	PERFORM 6500 XL C5	3499231003701	96,89 dB(A)	97 dB(A)	5200 W
	PERFORM 6500 XL C5 RCD	3499231920626	96,89 dB(A)	97 dB(A)	5200 W
	PERFORM 7500 T XL C5	3499231003725	96,89 dB(A)	97 dB(A)	5200 W
	PERFORM 7500 T XL C5 RCD	3499231920664	96,89 dB(A)	97 dB(A)	5200 W

Nom et adresse de la personne autorisée à constituer et détenir le dossier technique :

L. ANDRIEUX, 270 rue de Kerervern, 29490 GUIPAVAS / CS 40047, 29801 BREST CEDEX 9 – France.
GUIPAVAS, le 07/2021

L. ANDRIEUX
Président, SDMO Industries



GARANTIE COMMERCIALE

Votre appareil est couvert par une garantie commerciale que *SDMO Industries* vous accorde et qui doit être appliquée par le distributeur auprès duquel vous avez acquis votre appareil, ce conformément aux dispositions suivantes :

DURÉE :

La garantie de la garantie de votre appareil est d'une durée de 36 mois ou 2000 heures de fonctionnement, à compter de la date d'achat, au premier des deux termes atteints. Si l'appareil ne dispose pas de compteur horaire, le nombre d'heures de fonctionnement à prendre en compte est de 4 heures par jour.

CONDITIONS D'APPLICATION DE LA GARANTIE :

La garantie débute à compter de la date d'achat de l'appareil par le premier utilisateur. Cette garantie est transférée avec l'appareil lorsque le premier utilisateur le cède, à titre gratuit ou à titre onéreux, et ce pour la durée de garantie initiale restant à courir, qui ne peut être prolongée.

La garantie ne peut s'appliquer que sur présentation d'une facture d'achat lisible, mentionnant la date d'achat, le type de l'appareil, le numéro de série, les nom, et adresse et cachet commercial du distributeur. *SDMO Industries* se réserve le droit de refuser d'appliquer la garantie dans le cas où aucun document ne peut justifier le lieu et la date d'acquisition de l'appareil. Cette garantie donne droit à la réparation ou à l'échange de l'appareil ou de ses composants, jugés défectueux par *SDMO Industries* après expertise en ses ateliers ; *SDMO Industries* se réservant le droit de modifier les dispositifs de l'appareil pour satisfaire à ses obligations. L'appareil ou les composants remplacé(s) sous garantie redevient(nent) la propriété de *SDMO Industries*.

LIMITATION DE LA GARANTIE :

La garantie s'applique pour les appareils installés, utilisés et maintenus conformément à la documentation remise par *SDMO Industries* et en cas de vice de fonctionnement de l'appareil, provenant d'un défaut de conception, de fabrication ou de matière. *SDMO Industries* ne garantit pas la tenue des performances de l'appareil, ni son fonctionnement ou sa fiabilité s'il est utilisé à des fins spécifiques. *SDMO Industries* ne pourra, en aucun cas, être tenue pour responsable des dommages immatériels, consécutifs ou non aux dommages matériels, tels que et notamment, la liste étant non limitative : pertes d'exploitation, frais ou dépenses quelconques résultant de l'indisponibilité de l'appareil, etc. La garantie se limite au coût lié à la réparation ou au remplacement de l'appareil ou à l'un de ses composants, excluant les consommables. La garantie couvre ainsi les frais de main d'œuvre et de pièces, hors frais de déplacement. Les frais de transport de l'appareil ou de l'un de ses composants jusqu'aux ateliers de *SDMO INDUSTRIES* ou de l'un de ses agents agréés sont à la charge du Client ; les frais de transport « retour » restant à la charge de *SDMO Industries*. Toutefois et dans le cas où la garantie ne s'applique pas, les frais de transport seront intégralement pris en charge par le Client.

CAS D'EXCLUSION DE LA GARANTIE :

La garantie est exclue dans les cas suivants : dommages liés au transport de l'appareil ; mauvaise installation ou installation non conforme aux préconisations de *SDMO Industries* et/ou aux normes techniques et de sécurité ; utilisation de produits, de composants, de pièces de rechange, de combustible ou de lubrifiants, qui ne sont pas conformes aux préconisations ; mauvaise utilisation ou utilisation anormale de l'appareil ; modification ou transformation de l'appareil ou de l'un de ses composants, non autorisée par *SDMO Industries* ; usure normale de l'appareil ou de l'un de ses composants ; détérioration provenant d'une négligence, d'un défaut de surveillance, d'entretien ou de nettoyage de l'appareil ; cas de force majeure, cas fortuits ou causes extérieures (catastrophe naturelle, incendie, choc, inondation, foudre, etc.) ; utilisation de l'appareil avec une charge insuffisante ; mauvaise condition de stockage de l'appareil. Les composants suivants sont également exclus de la garantie : les systèmes de démarrages (batteries, démarreurs, lanceurs), les filtres, les courroies, les fusibles, les interrupteurs, les lampes, les commutateurs, et tous les éléments consommables et pièces d'usure.

MODALITÉS D'APPLICATIONS :

La garantie doit être appliquée par le distributeur auprès duquel vous avez acquis votre appareil. *SDMO Industries* vous invite à vous munir de votre facture d'achat et à contacter le distributeur ou, le cas échéant, le Service Client de *SDMO Industries*. Il est à votre disposition pour répondre à vos interrogations concernant les modalités d'application de la garantie ; ses coordonnées étant les suivantes : *SDMO Industries*, 270 rue de Kerervern – 29490 GUIPAVAS / CS 40047- 29801 BREST CEDEX 9 –

Tél : France 0.806.800.107 (prix appel) – Fax : +33298416307.

GARANTIES LÉGALES

Information au consommateur qui est défini comme toute personne physique qui agit à des fins qui n'entrent pas dans le cadre de son activité commerciale, industrielle, artisanale ou libérale.

SDMO Industries est tenue des défauts de conformité de votre appareil dans les conditions de l'article L. 211-4 et suivants du code de la consommation et des défauts cachés de la chose vendue dans les conditions prévues aux articles 1641 et suivants du code civil. Au titre de la garantie de conformité :

- vous disposez d'un délai de 2 ans à compter de la délivrance de votre appareil pour faire valoir la garantie légale de conformité.
- vous pouvez choisir entre la réparation ou le remplacement de votre appareil sous réserve des conditions prévues par l'article L. 211-9 du Code de consommation.
- vous êtes dispensé de rapporter la preuve de l'existence du défaut de conformité de votre appareil durant les 6 mois suivant la délivrance du bien. Ce délai est porté à 24 mois à compter du 18 mars 2016, sauf pour les biens d'occasion.

La garantie légale de conformité s'applique indépendamment de la garantie commerciale que *SDMO Industries* consent.

Vous pouvez également décider de mettre en œuvre la garantie contre les défauts cachés de votre appareil dans les conditions prévues à l'article 1641 du code civil. En cas de défaut caché de votre appareil dont vous devez apporter la preuve, vous pouvez choisir entre la résolution de la vente ou une réduction du prix de vente conformément à l'article 1644 du Code civil.

Articles du Code de la Consommation

Article L211-4

Le vendeur est tenu de livrer un bien conforme au contrat et répond des défauts de conformité existant lors de la délivrance. Il répond également des défauts de conformité résultant de l'emballage, des instructions de montage ou de l'installation lorsque celle-ci a été mise à sa charge par le contrat ou a été réalisée sous sa responsabilité.

Article L211-5

Pour être conforme au contrat, le bien doit :

1° Être propre à l'usage habituellement attendu d'un bien semblable et, le cas échéant :

- correspondre à la description donnée par le vendeur et posséder les qualités que celui-ci a présentées à l'acheteur sous forme d'échantillon ou de modèle ;
- présenter les qualités qu'un acheteur peut légitimement attendre eu égard aux déclarations publiques faites par le vendeur, par le producteur ou par son représentant, notamment dans la publicité ou l'étiquetage ;

2° Ou présenter les caractéristiques définies d'un commun accord par les parties ou être propre à tout usage spécial recherché par l'acheteur, porté à la connaissance du vendeur et que ce dernier a accepté.

Article L211-12

L'action résultant du défaut de conformité se prescrit par deux ans à compter de la délivrance du bien.

Article L.211-16

Lorsque l'acheteur demande au vendeur, pendant le cours de la garantie commerciale qui lui a été consentie lors de l'acquisition ou de la réparation d'un bien meuble, une remise en état couverte par la garantie, toute période d'immobilisation d'au moins sept jours vient s'ajouter à la durée de la garantie qui restait à courir. Cette période court à compter de la demande d'intervention de l'acheteur ou de la mise à disposition pour réparation du bien en cause, si cette mise à disposition est postérieure à la demande d'intervention.

Articles du Code civil

Article 1641

Le vendeur est tenu de la garantie à raison des défauts cachés de la chose vendue qui la rendent impropre à l'usage auquel on la destine, ou qui diminuent tellement cet usage que l'acheteur ne l'aurait pas acquise, ou n'en aurait donné qu'un moindre prix, s'il les avait connus.

Article 1648 1^{er} alinéa

L'action résultant des vices rédhibitoires doit être intentée par l'acquéreur dans un délai de deux ans à compter de la découverte du vice.

CONTENTS

Section 1. Preface
 Section 2. Instructions and safety regulations (personal protection)
 Section 3. Getting started with the generating set
 Section 4. Using the generator set
 Section 5. Generating set maintenance

Section 6. Transporting and storing the generating set
 Section 7. Repairing minor faults
 Section 8. Technical specifications
 Section 9. Conditions of warranty

Section 1. Preface

IMPORTANT	<p>Material damage Before use, read this manual and the safety instructions provided alongside it thoroughly. Keep these safe throughout the unit's service life and always adhere to the safety advice and the usage and maintenance instructions contained therein.</p>

The information contained in this manual is taken from technical data available at the time of print (the photos shown in this manual are not legally binding). In line with our policy of continually improving the quality of our products, this information may be amended without warning. On request, we can supply our original manuals in French via our website.

In this manual, dangers are represented by the following two symbols:

	<p>RISK TO THE HEALTH OF THOSE CONCERNED DANGER OF DEATH (if appropriate) Indicates an imminent danger which may result in death or serious injury. Failure to follow the instruction shown may pose serious risks to the health and life of those concerned.</p>
[Appropriate pictogram(s)]	

IMPORTANT	<p>Material damage [At-risk equipment] Indicates an at-risk situation. Failure to follow the instructions provided may result in minor injuries to those concerned or material damage.</p>

Section 2. Instructions and safety regulations (personal protection)

The instructions and safety regulations must be read carefully and followed to avoid endangering personal health and safety. If there is any doubt over the meaning of the instructions, please contact your nearest agent.

2.1 Meaning of the pictograms on the generating set

 DANGER	 DANGER: risk of electrocution	 GROUND	 DANGER: risk of burns	 ER P31-02A Before starting, check the oil level.
				<p>DANGER:</p> <ul style="list-style-type: none"> 1 - Refer to the documentation supplied with the unit. 2 - Emission of toxic exhaust gases. Do not use in a confined or poorly ventilated area. 3 - Stop the unit before filling with fuel.



2.2 General guidelines

Never let other people use the unit without ensuring they have all of the necessary instructions beforehand. Never allow a child to touch the unit, even when switched off, and do not operate the unit when animals are in the vicinity (fear, disturbance, etc.). In all cases, respect the local regulations currently in place concerning the use of the units. Exhaust gases, fuel and oil, or coolant (if used), are toxic products; take all necessary protective measures.

2.3 Guidelines for protecting the environment



Drain the engine oil into a designated container: never drain or discard engine oil onto the ground. As far as possible, avoid sound reverberating through walls or buildings (the noise will be amplified). If the unit is used in wooded, bushy or uncultivated areas and if the exhaust silencer is not fitted with a spark arrester, clear any vegetation away from the area and take care that the sparks do not cause a fire. Once the unit is no longer being used (end of product life), take it to a waste collection point.

2.4 Risks relating to exhaust gases

 DANGER	RISK OF POISONING DANGER OF DEATH (if appropriate) The carbon monoxide present in the exhaust gas may lead to death by inhalation if the concentration levels in the atmosphere are too high. Always use the unit in a well ventilated area where the gases cannot accumulate.
	

For safety reasons and for correct operation of the unit, correct ventilation is essential (risk of poisoning, engine overheating and accidents involving, or damage to, the surrounding equipment and property). If it is necessary to operate it inside a building, the exhaust gases must be evacuated outside and adequate ventilation must be provided so that any people or animals present are not affected.

2.5 Risk of fire



 DANGER	RISK OF FIRE DANGER OF DEATH Never operate the unit in areas containing flammable products (risk of sparks). Keep all flammable or explosive materials (e.g. petrol, oil, cloth, etc.) out of the way when unit is running. Never cover the unit with any type of material while it is in operation or just after it has been turned off: always wait until the engine cools down (at least 30 minutes).
	

2.6 Risk of burns

IMPORTANT	Before any intervention, wait for the unit to cool down (at least 30 minutes).
	

When running and just after stopping, the oil, engine and the exhaust silencer are hot and may cause burns if contact is made.

2.7 Risk of electrocution

 DANGER	RISK OF ELECTROCUTION DANGER OF DEATH Units supply electrical current while operating; comply with the applicable legislation as well as the installation and usage recommendations given in this manual. If you are in any doubt regarding installation, please contact your nearest agent. Do not connect the unit directly to other power sources (such as the mains for example); fit a source changeover panel. Never touch stripped cables or disconnected connectors. Never handle a unit with wet hands or feet. Never expose the equipment to liquid splashes or rainfall, and do not place it on wet ground.
	

2.7.1 Temporary or semi-temporary installation (work site, show, fairground, etc.)

A - If the unit is not equipped with an integrated differential protection device at delivery (standard version with insulated neutral on the unit's earth terminal):

- Use a differential device calibrated to 30mA at the output of each of the unit's sockets (place each device at least 1 metre from the unit, protecting it from weather conditions).
- If one or more mobile or portable devices are used occasionally, the unit does not need to be earthed.

B - If the unit is equipped with an integrated differential protection device at delivery (standard version with alternating neutral connected to the unit's earth terminal - for use with TT or TN systems):

- Connect the unit to the earth: attach a 10 mm² copper wire to the unit's earth terminal (A1) and to a galvanised steel earthing rod set 1 metre into the ground.

2.7.2 Fixed installation or mains failure

When supplying a fixed installation (e.g. as backup for mains outages), the unit must be connected by a qualified electrician in accordance with the regulations applicable at the installation site. The units are not designed to be connected directly to an installation (risk of electrocution or damage to equipment).

A - If the unit is not equipped with an integrated differential protection device at delivery (standard version with insulated neutral on the unit's earth terminal):

- Use a source inverter.
- The unit does not need to be earthed.

B - If the unit is equipped with an integrated differential protection device at delivery (standard version with alternating neutral connected to the unit's earth terminal - for use with TT or TN systems):

- Use a source inverter.
- Connect the unit to the earth: attach a 10 mm² copper wire to the unit's earth terminal (A1) and to a galvanised steel earthing rod set 1 metre into the ground.

2.7.3 Mobile application

The units are intended to operate while stationary. They may not be installed on a vehicle or other mobile equipment unless a study has been carried out analysing the unit's various installation and usage specifications. It is prohibited to use the unit whilst it is in motion. If earthing is not possible, connect the unit's earth terminal (A1) to the vehicle earth.

2.7.4 Connection and choice of cables

For all connections, use flexible, strong rubber-sheathed cables which comply with standard IEC 60245-4 or equivalent cables, and ensure that these are kept in perfect condition. Only use one item of class I electrical equipment per socket and connect up equipment using a cable equipped with a PE protective conductor (green/yellow); this protective conductor is not required for class II equipment. Adhere to the cross sections and lengths recommended in this table during installation or when using electrical extensions.

Equipment type:		Single-phase						Three-phase			
Type of unit connector:		10 A		16 A		32 A		10 A		16 A	
Recommended cable cross section:		mm ²	AWG	mm ²	AWG	mm ²	AWG	mm ²	AWG	mm ²	AWG
Length of cable used	0 to 50 m	4	10	6	9	10	7	1.5	14	2.5	12
	51 to 100 m	10	7	10	7	25	3	2.5	12	4	10
	101 to 150 m*	10	7	16	5	35	2	4	10	6	9

*This cable length is the maximum permitted length, and must not be exceeded.

Installation method = cables on raceway or non-drilled tablet/Permitted drop in voltage = 5%/Multi-core conductors/Cable type PVC 70°C (e.g. H07RNF)/Ambient temperature =30°C.

2.8 Risk of hearing loss

	DANGER
	<p>RISK OF HEARING LOSS Suitable hearing protection must be worn at all times when the unit is running.</p>

2.9 Risks during handling operations, use and maintenance

For safety reasons, all operations must be carried out by staff with the necessary skills and using suitable equipment. Maintenance must be carried out regularly and properly using only original parts. Personal protective equipment must be used.



Safety guidelines for handling petroleum products (fuel, oil, coolant):

	DANGER
	<p>The fluids used by the units are dangerous products. Respect the local regulations in force concerning the handling of petroleum products.</p> <p>RISK OF POISONING Never inhale or ingest; avoid prolonged or repeated contact with the skin. Use personal protective equipment when working on the unit (gloves, shoes, glasses, appropriate clothing). If petroleum products are exposed to high temperatures for a period of several hours (containers or generating set stored in a vehicle parked in the sun, for example), harmful vapors could be released causing a risk of poisoning or discomfort.</p> <p>RISK OF FIRE OR EXPLOSION Fill up with fluids when the unit is switched off and the engine cold. Smoking, using a naked flame, producing sparks and making telephone calls are forbidden when filling with fluids. Always make sure the cap is properly closed after filling. Clean any traces of fluid with a clean cloth and wait until the vapors have dispersed before starting the unit.</p>

Safety guidelines for handling batteries (if fitted):

	DANGER
	<p>RISK OF POISONING OR EXPLOSION Follow the battery manufacturer's recommendations. Only use insulated tools. Keep away from fire or naked flames. Always ensure adequate ventilation during charging.</p>

3.1 Key to illustrations

The cover illustrations can be used to identify the various components of the generating set. The procedures in the manual refer to these illustrations using letters and numbers as identifiers: "A1" refers to the number 1 on figure A.

Earth terminal	A1	Choke	A8	Air filter cover	D4
Oil dipstick/filler plug	A2-B1	Starter-recoil reel handle	A9	Air filter cover attachment	D3
Filler neck	B2	Electrical sockets	A10	Foam element	D5
Dipstick upper limit	B3	Oil drain screw	A11-B5	Paper element	D6
Dipstick lower limit	B4	Fuel filter	A12-C1	Exhaust silencer	A14
Fuel level indicator	A3	Fuel filter retaining clips	C2	Spark arrester	E1
Fuel tank cap	A4	Sediment bowl	A13-C8	Spark arrester mounting bolt	E2
Fuel taps	A5	Cover mounting bolt	C4	Exhaust silencer protection	E3
Air filter	A6	Cover mounting nut	C5	Spark plug	A15-F2
"Normal" position	D1	Cover	C3	Spark plug cap	F1
"Low temperatures" position	D2	Sediment bowl cover	C6	Circuit breakers	A16
Switch	A7	Sediment bowl seal	C7	GSC101-Generator Smart Care	A17
Retention tank (RRB models only)	A18				

The unit may be equipped with the "GS101-Generator Smart Care" option (A17): the Bluetooth GSC101 box transmits all the information needed to monitor the unit to an application to be installed on your mobile phone; this includes maintenance dates, a maintenance aid, and the map of approved resellers for any spare parts required.



3.2 Initial commissioning

On taking delivery and commissioning the unit:

1. Check that it is complete and not damaged in any way.

2. If the unit is fitted with a transport bracket, remove it.

The transport bracket is a metal plate located underneath the engine, close to the earth terminal. Although useful for transportation, it will prevent optimum operation of the unit (noise, vibration). To remove it: lift the unit slightly and place it on a block then remove the nut (1) and the clamp (2).



3. Check the oil and fuel levels and top them up if necessary.
4. If necessary, connect the battery, starting with the positive terminal.

Observe the polarity of the battery terminals when connecting it: as this could cause serious damage to the electrical equipment.

Some units require a running-in period. Contact your nearest agent for more information.

3.3 Installing Generator Smart Care (Option)

The unit may be equipped with the "GS101-Generator Smart Care" option (A17):

1. Secure the Bluetooth GSC101 box to the unit,
2. Download and install the free Generator Smart Care* application onto a mobile phone or tablet,
3. Create an account,
4. Activate Bluetooth on the phone or tablet,
5. Follow the instructions on the application to pair the phone or the tablet with the Bluetooth GSC101 box.

Generator Smart Care displays all the information needed to monitor the unit in the application; this includes maintenance date alerts and reminders, a maintenance aid, and the map of approved resellers for any spare parts required.

**Available free from the App Store and Google Play (excluding any connection fees charged by the phone system operator).*

Section 4. Using the generator set

Before using the unit, always:

1. Check that the unit is correctly installed and that it is ready to start.
2. Make sure you have understood all of the operating procedures.
To stop the unit in an emergency: turn the engine switch to "OFF" or "O" and close the fuel tap(s), if fitted.

4.1 Positioning the generating set for operation

 DANGER	<p>RISK OF POISONING - CARBON MONOXIDE DANGER OF DEATH</p> <p>Carbon monoxide is invisible, odorless and non-irritating and can cause death in less than an hour. Always use the unit in a well ventilated area where the gases cannot accumulate. In the event of headache, nausea or vomiting: stop the unit immediately, ventilate and evacuate the area and call for help.</p>

1. Choose a clean, well ventilated and sheltered from bad weather site that is at least 1m away from building or other equipment.
2. Position the unit on a flat horizontal surface that has sufficient load-bearing capacity to prevent it from sinking.
The units are designed for stationary operation: they must not be installed on a vehicle or other mobile equipment unless a study taking into account the different specific requirements for use of the unit has been carried out.
3. Check that the angle of the unit, in all directions, does not exceed 10°.

4.2 Check the generating set is in a good general condition (bolts, hoses)

Inspect the entire unit before start-up and after each use to prevent any faults or damage.

1. Check that the unit is clean, in particular the air intake zones (engine air intake, air vents, air filter, etc.).
2. Check all of the unit's pipes and hoses to ensure they are in good condition and that there are no leaks.
Pipes or hoses must be replaced by a specialist technician. Please contact your nearest agent.
3. Tighten any loose bolts.
The cylinder head bolts must be retightened by a specialist technician. Please contact your nearest agent.

4.3 Checking the engine oil level and topping up

1. If the unit has been used, leave to cool for at least 30 minutes
2. Remove the oil dipstick/filler plug (A2-B1) by unscrewing it, and wipe the dipstick.
3. Insert the oil dipstick/filler plug in the filler neck (B2) without tightening it, then take it out again.
4. Visually check the level: it must be between the upper limit (B3) and lower limit (B4) on the dipstick.
If the oil level is too low: open the oil filler cap, use a funnel to top up the tank (using oil that complies with the specifications in the manual), then screw the oil filler plug back in.
If the oil level is too high: drain some of the oil into a suitable container.
5. Check the level again before screwing the oil dipstick/filler plug back in fully.
6. Check that there are no oil leaks, and wipe away any traces of oil with a clean cloth.

4.4 Checking the fuel level and topping up

With the unit on a flat, level surface, visually inspect the fuel level on the indicator (A3): the red marker on the indicator should be between the maximum level (F = full) and the minimum level (E = empty). If necessary, fill with fuel:

1. Fill up when the unit is switched off and the engine cold.
2. Unscrew the fuel tank cap (A4).
3. Fill the fuel tank using a funnel, taking care not to spill any fuel and checking the level at regular intervals: the fuel level indicator must be at position "F".
Do not overfill the tank; there should not be any fuel in the filler neck.
4. Carefully tighten the fuel tank cap.
5. All traces of fuel should be wiped off with a clean cloth.

4.5 Starting the generating set

Once the daily checks have been performed, and having read the instructions and safety regulations carefully:

If the outdoor temperature is above 0°C:

1. Open the fuel tap (A5).
2. Check that the air filter is in the normal position for use (D1).
3. If the generating set is cold, move the choke control (A8) to position "I".
4. Move the switch (A7) to "ON" or "I".
5. Slowly pull the starter-recoil reel handle (A9) until there is some resistance, then let it return gently.
6. Then pull the starter-recoil reel handle quickly and sharply until the unit starts.

If the unit does not start, wait one minute before repeating the process no more than three times.

If the outdoor temperature is below 0°C:

1. Open the fuel tap (A5)
2. Place the air filter in the "low temperature" position (D2).
3. Move the choke control (A8) to position "I".
4. Move the switch (A7) to "ON" or "I".
5. Slowly pull the starter-recoil reel handle (A9) until there is some resistance, then let it return gently.
6. Then pull the starter-recoil reel handle quickly and sharply until the unit starts.

If the unit does not start, wait one minute before repeating the process no more than three times.

4.6 Using the electricity supplied

1. Allow the unit speed to stabilize and the temperature to rise (approx. 3 to 5 min.).
2. If the starter (A8) is used, gradually return it to its original position.
3. Connect the equipment to be used to the electrical sockets (A10) on the unit.

For France only: Our units are fitted with sockets where the earthing contact is made using side tabs. In exceptional cases where the equipment is only fitted with an earthing pin, use an adaptor. After use, always disconnect the adaptor and store it carefully, away from sources of moisture. Always ensure that the socket cover on the unit is closed: risk of damage (loss of seal).



4.7 Switching the generating set off

1. Disconnect the equipment used, taking care to close the cover for the unit's electrical sockets (A10).
2. Allow the unit to run idle for 1 or 2 minutes.
3. Set the switch (A7) to "OFF" or "O": the unit will shut down.
4. Close the fuel tap (A5).
5. Ensure the unit is properly ventilated and to avoid any risk of fire, wait for it to be fully cool before covering it and storing it.
Even when the unit is turned off, the engine continues to give off heat.

4.8 Checking the fluid retention container

Some electrical generating set models are equipped with the retention container option which is used to recover any outflow of the fluids contained in the electrical generating sets (fuel, oil and coolant, if present).

After the electrical generating set has been used and switched off, check that there are no fluids (fuel, oil, coolant, rain water or condensation, etc.) in the retention container. If necessary, drain the container using a vacuum device and transfer the contents to a suitable container. The fluids used in electrical generating sets are classed as toxic waste and must be processed according to the applicable regulations.

As a safety measure, maintenance should be performed on the generating set regularly and carefully by people who have the necessary experience and are equipped with suitable tools, in respect of current regulations. The maintenance operations to be carried out are detailed in the maintenance table. The interval for this is supplied as a guide and for generating sets operating with fuel and oil which conform to the specifications given in this manual. The maintenance intervals can be shortened depending on the generating set's operating conditions and requirements. It is important to note that the warranty shall not be valid if generating set maintenance has not been performed correctly.

5.1 Reminder of use

Ensuring maintenance is performed regularly and correctly will guarantee safety and performance. **The oil, filter elements and, where present, the spark plug, are consumables which must be in good condition for the unit to operate correctly. Replace them regularly as often as is needed (the reference for ready-to-use maintenance kits is given in the table of technical specifications where applicable).** The warranty becomes void in the event of failure to respect the maintenance recommendations. For any questions about a special operation, please contact your nearest agent who will advise and help you.

5.2 Maintenance intervals table

The maintenance frequency is given as an indication only and is for devices using fuel and oil complying with the specifications given in this manual. The maintenance intervals can be shortened depending on the unit's operating conditions and requirements. Perform the maintenance operations at the indicated due dates even if the number of hours' operation has not been reached. **The warranty will be invalidated if maintenance of the unit has not been performed correctly.**

Operation to be carried out:		After		In hours, months or years, whichever comes first					
		5 hours	3 months/ 50 hours	Every 3 months/ 50 hours	Every 6 months/ 100 hours	Every 1 year/ 200 hours	Every 2 years/ 500 hours		
Unit	Clean the unit		X		X	Major service to be carried out by one of our agents. France: 0.806.800.107 (call charge)	Major service to be carried out by one of our agents. France: 0.806.800.107 (call charge)		
	Clean the spark arrester				X				
	Replace the spark plug				X				
Oil	Change	X	X		X				
Fuel	Replace the fuel filter				X				
	Clean the sediment bowl				X				
Air filter	Clean	X	X	X	X				
	Replace				X				
Part numbers of parts to be used during maintenance:					RKS1 RKS2				

5.3 Performing the maintenance operations

1. Shut down the unit and wait at least 30 minutes for it to cool.
2. Disconnect the cap(s) of the spark plug(s) and disconnect the negative "-" terminal on the battery (if fitted).
3. Carry out maintenance in accordance with the information given in this manual and, to avoid the risk of damage to the unit, only use original parts or their equivalent.

5.3.1 Drain the engine oil

To ensure that the oil service is performed quickly and correctly, the oil must be changed when the engine is warm (start the unit and allow it to run for a few minutes if necessary).

1. Place a suitable container under the oil drain screw (A11-B5), then remove the oil dipstick/filler plug (A2-B1) and the oil drain screw.
2. After draining completely, carefully refit the oil drain screw.
3. Use a funnel to top up with oil (using oil which complies with the specifications given in this manual), and regularly check the level.
The oil level must be between the minimum and maximum marks on the dipstick. If the oil level is too low, keep topping it up. If the oil level is too high, drain some off.
4. Refit and tighten the oil dipstick/filler plug.
5. Wipe away any traces of oil with a clean cloth and check that there are no leaks.

5.3.2 Clean the sediment bowl.

1. Close the fuel taps (A5).
2. Unscrew the cover retaining screws (C4) and nuts (C5).
3. Remove the cover (C3).
4. Unscrew the sediment bowl (A13-C8).
5. Use clean fuel to clean the sediment bowl, then dry it completely.
6. Check that the cover (C6) and seal (C7) for the sediment bowl are in good condition: replace them if they are damaged.
7. Screw the sediment bowl back on.
8. Refit the cover and carefully tighten its mounting screws and nuts.
9. Open the fuel taps and check that there are no leaks.
10. Wipe off all traces of fuel with a clean cloth and close the fuel taps.

5.3.3 Replace the fuel filter

1. Close the fuel taps (A5).
2. Note the direction of assembly for the fuel filter (A12-C1).
3. Place a suitable container underneath the fuel filter and undo the two clips (C2).
The fuel filter is removed.
4. Observing the direction of fitting, fit a new fuel filter and secure it using the two clips.
5. All traces of fuel should be wiped off with a clean cloth and the fuel taps opened.
6. Check that there are no leaks then close the fuel taps again.

5.3.4 Clean or replace the air filter

IMPORTANT	Risk of fire or explosion: for a foam element, only use soapy water and clean engine oil during this operation.
	

If the filter elements are excessively dirty or damaged (torn, pierced), it is essential to replace them with new elements and at least every 3 cleaning procedures.

1. Unlock the air filter cover (D4 & D3) and remove it.
2. Remove the filter elements (D5 & D6) for cleaning.
3. Clean the foam element: wash it in soapy water, carefully rinse it and leave it to dry completely.
4. Soak the foam element in a little clean engine oil and squeeze it to remove any excess oil (do not wring it out).
If there is too much oil remaining in the foam, the unit will emit smoke when it is first started.
5. Replace the paper element.
6. Refit the filter elements, then refit the air filter cover and lock it.

5.3.5 Replace the spark plug.

1. Disconnect the spark plug cap (F1).
2. Use a dry air spray to clean the spark plug wells.
3. Use a spark plug spanner to unscrew the spark plug (A15-F2) and discard it.
4. Fit a new spark plug in position and tighten it by hand to avoid damaging the threads.
5. Use a spark plug spanner to tighten the spark plug by 1/2 turn after it is seated to compress the washer.

5.3.6 Cleaning the spark arrester

1. On the exhaust silencer, unscrew the spark arrester mounting bolt (E2).
2. Remove the spark arrester (E1).
3. Using a wire brush, remove the carbon deposits from the spark arrester screen.
4. Check that the spark arrester is in good condition (no holes or cracks), and replace it if necessary.
5. Refit the spark arrester on the exhaust silencer protection (E3) and retighten the spark arrester mounting bolt.

5.3.7 Cleaning the generating set

To ensure it continues to run correctly, the unit must be cleaned regularly. If the unit is installed inside, always check that the installation is clean and in good condition. If the unit is being used outside (building sites, dusty, muddy or densely wooded areas, corrosive environment, etc.), it must be cleaned more frequently.

Use of water sprays or high pressure cleaning equipment is prohibited as this may seriously damage the unit.

1. Use a brush to gently clean the engine air intakes and outlets and, if present, the spark arrester.
2. Clean the unit with a sponge and water mixed with a mild detergent (car shampoo, for example), then rinse with fresh water to remove all traces of the cleaning product.
A cleaning foam may be used and wiped off using a soft, absorbent cloth. Stubborn stains may be removed using a suitable solvent (white spirit or equivalent) and wiped off using a soft, absorbent cloth.
3. Check the general condition of the unit (no leakage, tightness of nuts and bolts, connections and hoses, etc.)
4. Apply an anti-rust product to damaged areas, change defective parts and damaged labels if necessary.
Only use original parts and consult an agent if necessary.

Section 6. Transporting and storing the generating set

6.1 Transport and handling conditions

The unit should be handled gently and sudden movements should be avoided. Ensure that the place where it is to be stored or used is carefully prepared beforehand. Before any fixed installation on a trailer or inside a vehicle, consult one of our approved agents.

Before transporting the unit, take the following necessary precautions:

1. Check that the routes to be used are smooth and drivable. If it proves necessary to use uneven roads, drain the fuel into a container before setting off.
2. Check that the bolts are correctly tightened, close the fuel tap (if fitted) and disconnect the battery (if fitted).
3. The unit should always be transported in its normal operating position; never lay it on its side. Ensure that the unit cannot fall from the vehicle carrying it, but without exerting too much force (risk of damaging the unit).

6.2 Storage conditions

This procedure for storing the unit or protecting it over the winter must be respected if it is not used for a period of up to 1 year. For longer periods of storage, it is recommended to contact your nearest agent or to start up the unit for a few hours every year, ensuring that the storage procedure is respected afterwards.

Drain the fuel and change the engine oil:

1. Start the unit and allow it to operate until it runs out of fuel.
2. Set the switch to OFF (A7).
3. Clean the sediment bowl.
4. Close the fuel taps (A5).
5. Top up the oil.

Grease the cylinder and valves:

6. Remove the spark plug (A15-F2) then, via its aperture, pour in approx. one teaspoon of new engine oil.
7. Refit a new spark plug in its place.
8. Pull the starter-recoil reel handle (A9) several times to distribute the oil inside the cylinder.

Storing the unit:

9. Clean the unit.
10. Cover it with a protective cover and store it in its normal position, in a clean, dry and well ventilated area.

Section 7. Repairing minor faults

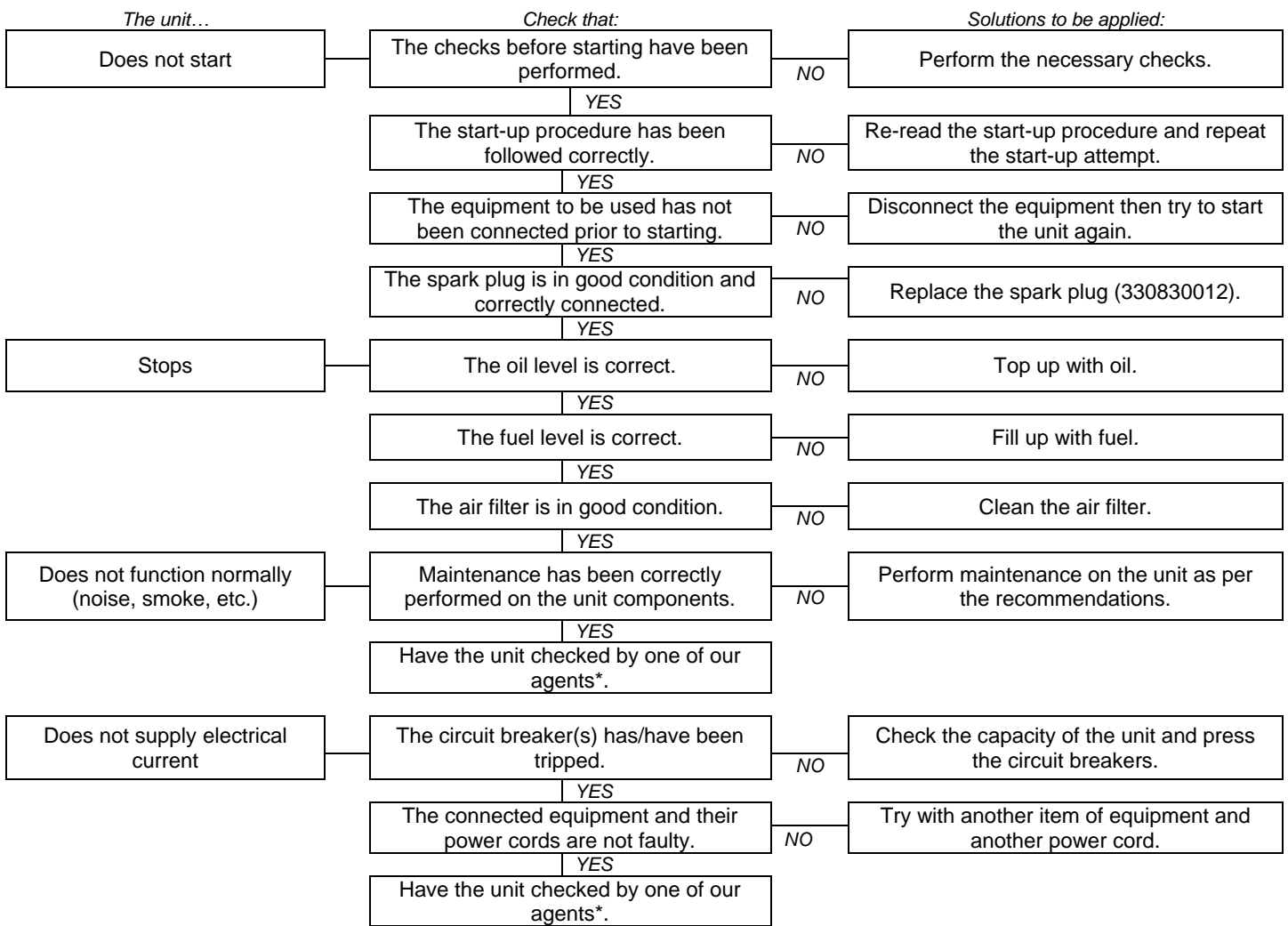

*France: 0.806.800.107 (call charge).

7.1 Generator Smart Care (Option)

If the unit has been equipped with the "GS101-Generator Smart Care" option (A17), it is necessary to change the batteries in the Bluetooth GSC101 box when the warning is displayed in the Generator Smart Care application (approximately every two years).

1. Use a small crosshead screwdriver to open the cover of the box,
2. Remove the used batteries and take them to a waste collection point so that they can be recycled,
3. Fit two new AAA batteries, observing the polarity (+/-),
4. Close the unit cover and carefully tighten the screws.



8.1 Operating conditions

The stated outputs of the units are obtained under the reference conditions outlined in ISO 8528-1(2005):

Total barometric pressure: 100 kPa - Ambient air temperature: 25°C (298 K) - Relative humidity: 30%.

The unit's output is reduced by approximately 4% for every additional 10°C and/or approximately 1% for every additional 100m in altitude. Units can only operate while stationary.

8.2 Capacity of the generating set

Before connecting and operating the unit, calculate the electrical power required by the units to be used (in watts)*. To ensure optimal operation, the total wattage of all equipment used at the same time must be:

- greater than 60% of the rated load for the unit (risk of insufficient load);
- less than the rated load for the unit during continuous operation (risk of overload).



If the unit is run under or over its rated load frequently or for long periods of time, it can start to wear very quickly. Damage caused in this way will not be covered by the warranty.

*This load is usually indicated in the technical specifications or on the manufacturer's plate for the equipment. Some equipment requires a higher load when starting. This minimum required power must not exceed the unit's maximum power.

8.3 Generating set identification

The identification plate for the unit (example shown below) is affixed inside one of the skirts or on the chassis.

Groupe électrogène de faible puissance - Low power generating set - Grupo electrogèno de baja potencia

portable.kohler-sdmo.com



Code (A) 3499231003091		Desc1 (A) Inverter PRO 3000 E C5	
P max(kW) : (D)	I (A) :	U (V) : (J)	
P rated (COP) (kW) (E)	I (A) : (H)		
Cos Phi : (F)	Hz : (I)	IP23M (K)	
Masse (Weight) : (G)	ISO 8528 - Classe B et G1 (L)		
(M)			

SDMO INDUSTRIES – CS40047- 29801 BREST Cedex 9 – FRANCE
 Importer: Kohler Co. Carter Court 4 Davy Way - Quedgeley, Gloucestershire – UK - GL2 2DE

(A): Model	(G): Ground
(B): CE/EAC marking	(H): Current amperage
(C): Guaranteed acoustic power level	(I): Current frequency
(D): Maximum power	(J): Electrical voltage
(E): Nominal power	(K): Protection rating
(F): Power factor	(L): Reference standard
	(M): Serial number
	(N): UKCA marking

Serial numbers will be required when requesting troubleshooting advice or spare parts. For your records, please enter the unit and engine serial numbers below.

Unit serial number:	Engine brand: <i>(e.g. Kohler)</i>	Engine serial number: <i>(e.g. Kohler (SERIAL NO. 4001200908))</i>
...../..... -

8.4 Specifications

Model	PERFORM 3000 XL C5 (RCD)	PERFORM 4500 XL C5 (RCD)	PERFORM 4500 XL AVR C5 (RCD)	PERFORM 5500 T XL C5 (RCD)	PERFORM 6500 XL C5 (RCD)	PERFORM 7500 T XL C5 (RCD)
Maximum power	2800 W	4000 W	4000 W	4500 W	6300 W	6500 W
Rated power	2400 W	3200 W	3200 W	3200 W	5200 W	5200 W
Acoustic pressure at 1 m	81 dB(A)	82 dB(A)	82 dB(A)	82 dB(A)	83 dB(A)	83 dB(A)
Acoustic measurement uncertainty	0,46 dB(A)	0,34 dB(A)	0,34 dB(A)	0,34 dB(A)	0,40 dB(A)	0,40 dB(A)
Engine type	CH270_C5	CH395_C5	CH395_C5	CH395_C5	CH440_C5	CH440_C5
Maintenance kit	RKS1	RKS2	RKS2	RKS2	RKS2	RKS2
Recommended fuel	Unleaded petrol	Unleaded petrol	Unleaded petrol	Unleaded petrol	Unleaded petrol	Unleaded petrol
Fuel tank capacity	13 L	18 L	18 L	18 L	18 L	18 L
Recommended oil	10W30	10W30	10W30	10W30	10W30	10W30
Oil sump capacity	0,60 L	1,10 L	1,10 L	1,10 L	1,29 L	1,29 L
Oil cut-out*	O	O	O	O	O	O
Direct current	X	X	X	X	X	X
Alternating current	230V-10,4A	230V-13,9A	230V-13,9A	400V-4,6A	230V-22,6A	400V - 7,5A
Circuit breaker(s)**	O	O	O	O	O	O
Socket type	2 x 2P+T 230V-10/16A	2 x 2P+T 230V-10/16A	2 x 2P+T 230V-10/16A	1 x 2P+T 230V-10/16A - 1 x 3P+T+N 400V 16A	1 x 2P+T 230V-10/16A - 1 x 2P+T 230V 32A	1 x 2P+T 230V -10/16A - 1 x 3P+T+N 400V 16A
Type of spark plug	330830012	330830012	330830012	330830012	330830012	330830012
Dimensions l x w x h	65 x 51 x 46 cm	81 x 55,5 x 59 cm	81 x 55,5 x 59 cm	81 x 55,5 x 59 cm	81 x 55,5 x 59 cm	81 x 55,5 x 59 cm
Weight (without fuel)	46,5 kg	66,5 kg	72,5 kg	76,5 kg	87 kg	94,5 kg

O: standard

X: not available

*Oil cut-out: If there is no oil in the engine sump or if the oil pressure is low, the oil cut-out mechanism automatically stops the engine to prevent any damage. If this occurs, check the engine oil level and top it up if necessary before looking for any other cause of the problem.

**Circuit breaker: The set's electrical circuit is protected by one or more magnetothermal, differential or thermal cut-out switches. In the event of an overload and/or short circuit, the supply of electrical energy may be cut.

If necessary, replace the circuit breakers in the generating set with circuit breakers which have identical nominal ratings and specifications.

8.5 Recommended fuel quality

Using fuel which does not comply with the following specifications exposes the equipment to irreversible damage not covered under warranty:

- Cleanliness and quality: ensure that the petrol used does not contain water and that it is fresh and clean (not out of date or contaminated). For the
- Octane rating: minimum octane rating of 87 (R+M)/2 or minimum octane rating of 90 (RON = Research Octane Number)
- Blends: the use of unleaded petrol containing up to 10% ethyl alcohol is authorised (France: SP95-E10). It is not permitted to use unleaded petrol containing less than 90% petrol, e.g. E15, E20 or E85. Blends of methyl tert-butyl ether (MTBE) and unleaded petrol are approved (up to a maximum of 15% MTBE by volume).

However, it is strongly recommended that the same type of fuel is used throughout the complete service life of the unit. If the unit is used infrequently (less than once a month), use new fuel with each use or add a stabilizing additive to the fuel tank.

8.6 EC Declaration of conformity

We, SDMO Industries - 270 rue de Kerervern, 29490 GUIPAVAS – France, hereby declare under our sole responsibility that the following generating sets:

Equipment description:	Make:	Trade name:	Type:	Serial numbers:
Generating set	KOHLER-SDMO	PERFORM 3000 XL C5	3499231003565	> 25-2021-00000000-000 52-2026-99999999-999
		PERFORM 3000 XL C5 RCD	3499231920497	
		PERFORM 4500 XL C5	3499231003626	
		PERFORM 4500 XL C5 RCD	3499231920541	
		PERFORM 4500 XL AVR C5	3499231003633	
		PERFORM 4500 XL AVR C5 RCD	3499231920534	
		PERFORM 5500 T XL C5	3499231003657	
		PERFORM 5500 T XL C5 RCD	3499231920589	
		PERFORM 6500 XL C5	3499231003701	
		PERFORM 6500 XL C5 RCD	3499231920626	
		PERFORM 7500 T XL C5	3499231003725	
PERFORM 7500 T XL C5 RCD	3499231920664			

1. Comply with the safety requirements set out in the Low Voltage Directive - **2014/35/EU** of 26 February 2014 in application of the harmonized standard EN ISO 8528-13: 2016
2. Comply with the provisions of the following Directives:
 - Machinery - **2006/42/EC** of 17th May 2006 in application of the harmonized standard EN 8528-13 2016
 - Electromagnetic compatibility - **2014/30/EU** of 26th February 2014 in application of the harmonized standards EN 60034-1: 2010 (COR 2010) / EN 61000-6-1: 2007 / EN 61000-6-2: 2005 (COR 2005) / EN 61000-6-3: 2007 (AMD1 2011, AMD1/COR 12) / EN 55011: 2009 (AMD 1 2010)
 - Relating to the restriction of the use of certain hazardous substances in electrical and electronic equipment - **2011/65/EU** of 8th June 2011 in application of the harmonized standard EN IEC 63000 : 2018
 - Relating to noise emission in the environment by equipment for use outdoors- **2000/14/EC** of 8 May 2000, via the compliance procedure set out in Annex VI:

Notified body:	Trade name:	Type:	Measured sound power level:	Guaranteed sound power level (LwA):	Rated output:
CETIM - BP 67- F60304 – SENLIS - FRANCE	PERFORM 3000 XL C5	3499231003565	94,86 dB(A)	95 dB(A)	2400 W
	PERFORM 3000 XL C5 RCD	3499231920497	94,86 dB(A)	95 dB(A)	2400 W
	PERFORM 4500 XL C5	3499231003626	96,1 dB(A)	96 dB(A)	3200 W
	PERFORM 4500 XL C5 RCD	3499231920541	96,1 dB(A)	96 dB(A)	3200 W
	PERFORM 4500 XL AVR C5	3499231003633	96,1 dB(A)	96 dB(A)	3200 W
	PERFORM 4500 XL AVR C5 RCD	3499231920534	96,1 dB(A)	96 dB(A)	3200 W
	PERFORM 5500 T XL C5	3499231003657	96,1 dB(A)	96 dB(A)	3200 W
	PERFORM 5500 T XL C5 RCD	3499231920589	96,1 dB(A)	96 dB(A)	3200 W
	PERFORM 6500 XL C5	3499231003701	96,89 dB(A)	97 dB(A)	5200 W
	PERFORM 6500 XL C5 RCD	3499231920626	96,89 dB(A)	97 dB(A)	5200 W
	PERFORM 7500 T XL C5	3499231003725	96,89 dB(A)	97 dB(A)	5200 W
	PERFORM 7500 T XL C5 RCD	3499231920664	96,89 dB(A)	97 dB(A)	5200 W

Name and address of the person authorized to create and hold the technical file:

L. ANDRIEUX, 270 rue de Kerervern, 29490 GUIPAVAS / CS 40047, 29801 BREST CEDEX 9 – France.
GUIPAVAS, 07/2021

L. ANDRIEUX
President, SDMO Industries



UK Declaration of Conformity

**Name and address of the manufacturer**

SDMO Industries
CS 40047
29801 BREST CEDEX 9
France
Tel : +33 2 98 41 13 88
www.kohler-sdmo.com

Name and address of the UK importer

Kohler Co.
Carter Court
4 Davy Way
Quedgeley, Gloucestershire
United Kingdom
GL2 2DE

This declaration of conformity is issued under the sole responsibility of the manufacturer.

Object(s) of the declaration:

Generating set

TYPE : **PERFORM 3/45/45AVR/55T/65/75T XL C5 (RCD)**

SERIAL NUMBER :

The object of the declaration described above is in conformity with the relevant statutory requirements applicable to the product:

UK Legislation:

- a) S.I. 2016/1091 Electromagnetic Compatibility Regulations
- b) S.I. 2016/1101 Electrical Equipment (Safety) Regulations
- c) S.I. 2008/1597 Supply of Machinery (Safety) regulations
- d) S.I. 2001/1701 Noise Emission in the Environment by Equipment for use Outdoors
- e) S.I. 2012/3032 Restriction of the Use of Certain Hazardous Substances in Electrical and Electronic Equipment

References to the relevant UK designated standards used:

- a) BS EN 60034-1: 2010, BS EN 61000-6-1: 2007, BS EN 61000-6-2: 2005, BS EN 61000-6-3 : 2007 (AMD1 2011) and BS EN 55011: 2016 (AMD 1 2017, AMD 2 2021)
- b) BS EN 60204-1 : 2006 (AMD 1 2009)
- c) BS EN ISO 8528-13: 2016
- d) BS EN IEC 63000: 2018 and BS EN 50581: 2012

S.I. 2001/1701 Noise Emission in the Environment by Equipment for use Outdoors

Approved body: HORIBA MIRA Ltd.
Watling Street, Nuneaton
Warwickshire, CV10 0TU, UK

Conformity procedure : SCHEDULE 9 - Annex VI to the Directive

Measured sound power level : 94,86 dBA, 96,1 dBA, 96,89 dBA

Guaranteed sound power level (LwA) : 95 dBA, 96 dBA, 97 dBA

Genset rated power (Max power) : 2,4 kW, 3,2 kW, 5,2 kW

Signed for and on behalf of the above-named manufacturer:

Issue in Brest on 7/17/2021

Name: L. ANDRIEUX

Function: Président, SDMO Industries

COMMERCIAL WARRANTY

Your unit is covered by a commercial warranty granted by *SDMO Industries*. This warranty must be applied by the distributor from which you purchased your unit, in accordance with the following provisions:

TERM:

The warranty for your unit is valid for a period of 36 months or 2000 operating hours, from the date of purchase. It applies to whichever of these thresholds is reached first. If the unit does not have a working hours counter, the number of operating hours will be deemed to be four (4) hours per day.

TERMS FOR APPLICATION OF THE WARRANTY:

The warranty starts on the date the unit was purchased by the first user. This warranty is transferred with the unit if the first user chooses to transfer it, either free or for a charge; it is valid for the remaining duration of the initial warranty, which cannot be extended.

The warranty only applies upon presentation of a legible purchase invoice, which states the date of purchase, the unit type, the serial number, and the name, address and commercial stamp of the distributor. *SDMO Industries* reserves the right to refuse to honour the warranty in the absence of documentary evidence of the date and place of purchase of the unit. This warranty entitles the holder to the repair or replacement of the unit or its components, if deemed to be defective by *SDMO Industries* after expert analysis in its workshops; *SDMO Industries* reserves the right to modify the equipment on the unit to meet its obligations. The unit or components replaced under warranty become the property of *SDMO Industries*.

LIMITATION OF THE WARRANTY:

The warranty applies to units installed, used or maintained in accordance with the documentation provided by *SDMO Industries*, and in the event of any operating defect with the unit, caused by a fault with the design, manufacture or material. *SDMO Industries* does not guarantee the performance capabilities of the unit, or its operation or reliability if it is used for specific purposes. Under no circumstances can *SDMO Industries* be held responsible for any consequential loss, whether or not arising out of material damage, which includes but is not limited to the following: Any operating losses, costs or expenses resulting from unavailability of the unit, etc. The warranty is limited to the cost related to the repair or replacement of the unit or one of its components, excluding consumables. The warranty therefore covers the costs of parts and labour, excluding travel costs. The cost of transporting the unit or one of its components to the workshops of *SDMO INDUSTRIES* or one of its approved agents shall be borne by the Customer; the "return" transport costs shall be borne by *SDMO Industries*. However, in the event that the warranty does not apply, all transport costs shall be borne by the Customer.

CASES OF EXCLUSION FROM THE WARRANTY:

Warranty exclusion applies in the following cases: damage resulting from transporting the unit; incorrect installation or installation not complying with *SDMO Industries* recommendations and/or technical and safety standards; use of non-recommended products, components, replacement parts, fuel or lubricants; incorrect use or misuse of the unit; modification or conversion of the unit or any of its components not authorized by *SDMO Industries*; normal wear and tear of the unit or of one of its components; damage due to negligence, failure to monitor, service or clean the unit; force majeure, acts of God or other external causes (natural disaster, fire, impact, flooding, lightning, etc.); operation of the unit with insufficient load; inadequate storage conditions of the unit. The following components are also excluded from the warranty: the starter systems (batteries, starter motors, starter), the filters, the belts, the fuses, the switches, the lamps, the commutators, and all consumables and wearing parts.

TERMS AND CONDITIONS FOR APPLICATION:

The warranty must be applied by the distributor from which you purchased your unit. You are requested by *SDMO Industries* to locate your purchase invoice and contact the distributor or, where applicable, the Customer Service Department of *SDMO Industries*. Staff from this department can answer your questions concerning the warranty's application conditions; contact details are as follows: *SDMO Industries*, 270 rue de Kerervern – 29490 GUIPAVAS / CS 40047- 29801 BREST CEDEX 9 – Tel: France 0.806.800.107 (call charge) – Fax: +33298416307.

LEGAL GUARANTEES

Information for the consumer, who is defined as any individual acting for purposes outside of his or her trade, business, craft or profession.

SDMO Industries is liable for any conformity issues with your unit under the conditions set out in article L. 211-4 and following of the Consumer Code and for hidden defects in the sold item under the conditions set out in articles 1641 and following of the civil code. Under the conformity guarantee:

- you have a period of 2 years from the date your unit was delivered to make a claim under the statutory conformity guarantee.
- you may choose between repair or replacement of your unit, subject to the conditions set out in article L. 211-9 of the Consumer Code.
- you are required to send proof of the existence of the conformity issue with your unit within 6 months of the item's delivery. This period is extended to 24 months from 18 March 2016; this does not apply to used items.

The statutory guarantee applies independently of the commercial warranty provided by *SDMO Industries*.

You may also decide to implement the guarantee applicable to hidden defects with your unit under the conditions set out in article 1641 of the Civil Code. If there is a hidden defect with your unit, and you are required to provide proof, you may choose between cancellation of the sale or a reduction in the sale price in accordance with article 1644 of the Civil Code.

Articles of the Consumer Code

Article L211-4

The vendor is required to deliver goods that comply with the contract and is answerable for any non-compliances existing on delivery. It is also answerable for any non-compliances resulting from packing, assembly instructions or installation when in the charge of the latter under the terms of the contract or when carried out under its responsibility.

Article L211-5

To comply with the contract, the goods must:

1. Be suitable for the use customarily expected of similar goods and, if applicable, must:
 - match the description given by the Vendor and possess the qualities that the Vendor has presented to the Buyer in the form or a sample or model;
 - have the qualities a Buyer can legitimately expect, considering the public statements made by the Vendor, the producer or its representative, particularly in its advertising or labeling;
2. Or alternatively, present the characteristics mutually defined by the parties or be suitable for any special purpose desired by the Buyer which has been made known to the Vendor and which the Vendor has accepted.

Article L211-12

Action arising from a non-compliance is limited to a period of two years from the date of delivery of the goods.

Article L.211-16

When, during the term of the commercial warranty granted to the Buyer when the goods were purchased or repaired, the Buyer requests a repair from the Vendor which is covered by the warranty, any period of immobilisation of seven days or more shall be added to the remaining term of the warranty. This period shall apply from the date the Buyer requests that work is performed or when the goods in question were made available for repair, if this second date precedes the request for the work to be performed.

Articles of the Civil Code

Article 1641

The vendor is bound by the warranty for any hidden defects in the item sold which make it unsuitable for its intended purpose or which limit the said purpose to such an extent that the purchaser would not have acquired it, or would only have paid a lower price had they been aware of it.

Article 1648 sub-paragraph 1

The purchaser must instigate action resulting from unacceptable defects within two years of discovering the defect.

ÍNDICE

Capítulo 1. Preámbulo	Capítulo 5. Mantenimiento del grupo electrógeno
Capítulo 2. Instrucciones y normas de seguridad (protección de las personas)	Capítulo 6. Transporte y almacenaje del grupo electrógeno
Capítulo 3. Manejo del grupo electrógeno	Capítulo 7. Reparación de averías simples
Capítulo 4. Utilización del grupo electrógeno	Capítulo 8. Especificaciones técnicas
	Capítulo 9. Cláusulas de la garantía

Capítulo 1. Preámbulo

ATENCIÓN	Daños materiales
	Lea atentamente este manual y las instrucciones de seguridad facilitadas antes del uso. Consérvelo durante toda la vida útil del aparato y siga estrictamente todas las instrucciones de seguridad, de uso y de mantenimiento indicadas en el mismo.

La información que se incluye en el manual procede de los datos técnicos disponibles en el momento de la impresión (las imágenes reproducidas en el manual carecen de valor contractual). Debido al afán de mejora permanente en la calidad de nuestros productos, estos datos son susceptibles de ser modificados sin previo aviso. Puede solicitar la versión original en francés del manual en nuestro sitio web.

En este manual, los peligros se representan con los siguientes dos símbolos:

	PELIGRO
[Pictograma(s) adecuado(s)]	RIESGOS PARA LA SALUD DE LAS PERSONAS EXPUESTAS PELIGRO DE MUERTE (si procede) Indica un peligro inminente que puede provocar la muerte o lesiones graves. El incumplimiento de esta instrucción puede conllevar consecuencias graves para la salud y la vida de las personas expuestas.

ATENCIÓN	Daños materiales
	[Equipo en riesgo] Indica una situación de riesgo. El incumplimiento de esta instrucción puede conllevar lesiones leves para las personas expuestas, así como daños materiales.

Capítulo 2. Instrucciones y normas de seguridad (protección de las personas)

Las instrucciones y normas de seguridad deben leerse atentamente y son de obligado cumplimiento para no poner en peligro la vida o la salud de las personas. En caso de duda sobre la comprensión de estas instrucciones, acuda al agente más cercano.

2.1 Significado de los pictogramas presentes en el grupo electrógeno

PELIGRO	PELIGRO: riesgo de descarga eléctrica	TIERRA	PELIGRO: riesgo de quemaduras	Antes de cada puesta marcha, compruebe el nivel de aceite.
1	2	3	PELIGRO: 1 - Consulte la documentación proporcionada con el aparato. 2 - Emisión de gases de escape tóxicos. No lo utilice en un espacio cerrado o mal ventilado. 3 - Desconecte el aparato antes de proceder al llenado de carburante.	

2.2 Instrucciones generales

No dejar nunca que otras personas utilicen el equipo sin haberles dado previamente las instrucciones necesarias. No permita en ningún caso que los niños toquen el equipo, ni siquiera apagado, y evite hacer funcionar el equipo en presencia de animales (miedo, nerviosismo, etc.).

En cualquier caso, siga las legislaciones locales vigentes relativas a la utilización de estos equipos. Los gases de escape, el carburante y el aceite o el líquido de refrigeración (si se utiliza) son productos tóxicos; adopte todas las medidas de protección necesarias.



2.3 Instrucciones para la protección del medio ambiente

Vacíe el aceite del motor en un recipiente previsto para tal fin: no vacíe ni tire nunca el aceite del motor en el suelo.

Evite en la medida de lo posible la reverberación de sonidos en las paredes u otras construcciones (amplificación del volumen).



Si el silenciador de escape del aparato no lleva incorporado un parachispas y debe utilizarse el aparato en zonas boscosas, de monte o campos de hierba, desbroce una zona amplia y asegúrese de que las chispas no provoquen incendios. Cuando el aparato deje de estar operativo (fin de vida útil del producto), debe depositarse en un punto de recogida selectiva de residuos.

2.4 Riesgos relacionados con los gases de escape

 PELIGRO	RIESGO DE INTOXICACIÓN PELIGRO DE MUERTE
	El óxido de carbono presente en los gases de escape puede ser mortal si la tasa de concentración es muy elevada en la atmósfera que se respira. Utilice siempre el aparato en un recinto bien ventilado donde no puedan acumularse los gases.

Por motivos de seguridad y con objeto de garantizar un óptimo funcionamiento del aparato, se requiere una ventilación adecuada (riesgo de intoxicación, sobrecalentamiento del motor y accidentes o daños a los materiales y a los bienes circundantes). Si es necesario realizar alguna tarea dentro de un edificio, deben evacuarse los gases de escape hacia el exterior y prever una ventilación apropiada de manera que las personas o los animales presentes no resulten afectados.

2.5 Riesgos de incendio



 PELIGRO	RIESGO DE INCENDIO PELIGRO DE MUERTE
	No utilice nunca el aparato en entornos en los que haya productos explosivos (riesgo de chispas). Aleje los productos inflamables o explosivos (gasolina, aceite, trapos, etc.) durante el funcionamiento del aparato. No cubra nunca el aparato con ningún material durante su funcionamiento o justo después de su parada: espere siempre a que se enfríe el motor (30 min como mínimo).

2.6 Riesgos de quemaduras

ATENCIÓN	
	Antes de realizar cualquier intervención, espere a que se enfríe el aparato (30 minutos como mínimo).

Durante el funcionamiento y justo después de la parada, el aceite caliente, el motor y el silenciador de escape pueden provocar quemaduras en caso de contacto con la piel.

2.7 Riesgos de electrocución

 PELIGRO	RIESGO DE ELECTROCUCIÓN PELIGRO DE MUERTE
	Los aparatos suministran corriente eléctrica durante su uso, siga las legislaciones en vigor y las recomendaciones de instalación y de uso indicadas en este manual. En caso de duda sobre la instalación, póngase en contacto con el agente más cercano. No conecte el aparato directamente a otras fuentes de potencia (por ejemplo, a la red de distribución pública); instale un inversor de fuentes. No toque nunca los cables pelados ni las conexiones desconectadas. No manipule nunca un aparato con las manos o los pies húmedos. El material no debe exponerse en ningún caso a proyecciones de líquido ni dejarlo a la intemperie o depositarlo sobre un suelo mojado.

2.7.1 Instalación temporal o semipermanente (obra, espectáculo, feria, etc.)

- A - Si el aparato se entrega sin un dispositivo de protección diferencial integrado, (versión estándar con neutro aislado del borne de puesta a tierra del grupo electrógeno):
- utilice un dispositivo diferencial calibrado a 30 mA en la salida de cada toma eléctrica del aparato (coloque cada dispositivo a menos de 1 m del grupo electrógeno y protéjalo de la intemperie);
 - en caso de uso ocasional de uno o varios equipos móviles o portátiles, no es necesario conectar el aparato a la toma de tierra.
- B - Si el aparato se entrega con un dispositivo de protección diferencial integrado (versión con neutro alternador conectado al borne de puesta a tierra del aparato, para un uso en esquema TN o TT):
- conecte el aparato a tierra: fije un hilo de cobre de 10 mm² a la toma de tierra del aparato (A1) y a un piquete de tierra de acero galvanizado hundido 1 metro en el suelo.

2.7.2 Instalación fija o fallo de red

En caso de alimentación de una instalación fija (por ejemplo, en modo auxiliar, para paliar un fallo en la red eléctrica), la conexión eléctrica del aparato debe realizarla un electricista cualificado y que siga la normativa aplicable en el lugar de instalación. Los aparatos no están pensados para ser conectados directamente a una instalación (riesgo de electrocución o de daños materiales).

- A - Si el aparato se entrega sin un dispositivo de protección diferencial integrado, (versión estándar con neutro aislado del borne de puesta a tierra del grupo electrógeno):
- utilice un inversor de fuente;
 - no es necesario conectar el aparato a la toma de tierra.
- B - Si el aparato se entrega con un dispositivo de protección diferencial integrado (versión con neutro alternador conectado al borne de puesta a tierra del aparato, para un uso en esquema TN o TT):
- utilice un inversor de fuente;
 - conecte el aparato a tierra: fije un hilo de cobre de 10 mm² a la toma de tierra (A1) del aparato y a un piquete de tierra de acero galvanizado hundido 1 metro en el suelo.

2.7.3 Aplicación móvil

Los aparatos están pensados para funcionar de forma estacionaria. No pueden ser instalados en un vehículo u otro equipo móvil sin un estudio previo para valorar las distintas especificidades de instalación y de uso del aparato. No deben utilizarse en movimiento. Si no es posible conectar una toma de tierra, conecte el borne de toma de tierra del aparato (A1) a la masa del vehículo.

2.7.4 Conexión y elección de los cables

Para todas las conexiones, utilice cable con recubrimiento de goma, flexible y resistente, que cumpla la norma IEC 60245-4, o cables equivalentes y procure mantenerlos en perfecto estado. Utilice un único equipo eléctrico de clase I por toma eléctrica y conéctelo con un cable equipado con un conductor de protección de PE (verde y amarillo); este conductor de protección no es necesario para los materiales de clase II. Respete las secciones y las longitudes recomendadas en esta tabla a la hora de realizar la instalación o en caso de utilizar cables de prolongación eléctricos.

Tipo de equipo:		Monofásico						Trifásico			
Tipo de toma del aparato:		10 A		16 A		32 A		10 A		16 A	
Sección recomendada del cable:		mm ²	AWG	mm ²	AWG	mm ²	AWG	mm ²	AWG	mm ²	AWG
Longitud del cable utilizado	0 a 50 m	4	10	6	9	10	7	1,5	14	2,5	12
	51 a 100 m	10	7	10	7	25	3	2,5	12	4	10
	101 a 150 m*	10	7	16	5	35	2	4	10	6	9

*Esta longitud de cable es la longitud máxima admitida y no debe superarse.

Modo de colocación = cables sobre bandeja de cables o bandeja no perforada/caída de tensión admisible = 5 %/multiconductores/tipo de cable PVC 70 °C (ejemplo H07RNF)/temperatura ambiente = 30 °C.

2.8 Riesgo de pérdida de audición

PELIGRO	RIESGO DE PÉRDIDA DE AUDICIÓN Mientras el aparato esté en funcionamiento, lleve obligatoriamente protecciones auditivas adaptadas.

2.9 Riesgos durante las operaciones de manipulación, uso y mantenimiento

Por razones de seguridad, todas las operaciones deben ser realizadas por personal que posea las competencias necesarias y que disponga de las herramientas adecuadas. El mantenimiento debe efectuarse de forma regular y concienzuda utilizando solamente piezas originales. Es obligatorio utilizar equipos de protección individual.



Precauciones obligatorias para manipular productos derivados del petróleo (carburante, aceite, líquido de refrigeración):

PELIGRO	Los líquidos que se utilizan con los equipos son productos peligrosos. Respete las reglamentaciones locales vigentes relativas a la manipulación de productos derivados del petróleo. RIESGO DE INTOXICACIÓN No deben inhalarse ni ingerirse y debe evitarse el contacto prolongado o repetido con la piel. Protéjase con protecciones individuales antes de cada intervención en el equipo (guantes, calzado de seguridad, gafas, prendas de vestir adecuadas). En caso de que se expongan productos derivados del petróleo durante varias horas a una temperatura elevada (por ejemplo, garrafas o un grupo electrógeno en un vehículo estacionado al sol), pueden desprenderse vapores nocivos y provocar un riesgo de intoxicación o malestar. RIESGO DE INCENDIO O DE EXPLOSIÓN Proceda al llenado de los líquidos con el equipo parado y con el motor frío. Durante las operaciones de llenado de líquidos, está prohibido acercar una llama o producir chispas, fumar o hablar por teléfono. Tras el llenado, siempre se debe cerrar cuidadosamente el tapón. Limpie cualquier resto de líquido con un trapo limpio y espere a que se hayan disipado los vapores antes de poner en marcha el equipo.

Precauciones para manipular las baterías (en su caso):

PELIGRO	RIESGO DE INTOXICACIÓN O DE EXPLOSIÓN Siga las recomendaciones del fabricante de la batería. Use exclusivamente herramienta aisladas. Manténgala alejada de las llamas y del fuego. Procure que exista siempre una buena ventilación durante la carga.

3.1 Leyenda de las ilustraciones

Las ilustraciones de la portada permiten identificar los distintos elementos del grupo electrógeno. Los procedimientos del manual hacen referencia a estos elementos mediante letras y números: «A1» remite, por ejemplo, a la referencia 1 de la figura A.

Borne de puesta a tierra	A1	Estárter	A8	Tapa del filtro de aire	D4
Tapón-indicador del nivel de aceite	A2-B1	Asidero del estárter-rebobinador	A9	Enganche de la tapa del filtro de aire	D3
Boca de llenado	B2	Tomas eléctricas	A10	Elemento de espuma	D5
Límite superior de la varilla indicadora de aceite	B3	Tornillo de vaciado del aceite	A11-B5	Elemento de papel	D6
Límite inferior de la varilla indicadora de aceite	B4	Filtro de carburante	A12-C1	Silenciador de escape	A14
Indicador de nivel de carburante	A3	Bridas de sujeción del filtro de carburante	C2	Parachispas	E1
Tapón del depósito de carburante	A4	Cazoleta de sedimentos	A13-C8	Tornillos de fijación del parachispas	E2
Llaves de carburante	A5	Tornillos de fijación de la protección	C4	Protección del silenciador de escape	E3
Filtro de aire	A6	Tuercas de fijación de la protección	C5	Bujía de encendido	A15-F2
Posición «Normal»	D1	Protección	C3	Caperuza de la bujía de encendido	F1
Posición «Temperaturas bajas»	D2	Tapa de la cazoleta de sedimentos	C6	Disyuntores	A16
Contactador	A7	Junta de la cazoleta de sedimentos	C7	GSC101-Generator Smart Care	A17
Recipiente de retención (RRB models only)	A18				

El aparato puede estar equipado con la opción «GS101-Generator Smart Care» option (A17): la caja Bluetooth GSC101 transmite a una aplicación que puede instalar en su teléfono móvil todos los datos útiles para el seguimiento del aparato como, por ejemplo, los intervalos de mantenimiento, una ayuda al mantenimiento, la lista de distribuidores autorizados para cualquier pedido de pieza de repuesto.



3.2 Primera puesta en servicio

En el momento de la recepción y puesta en marcha del aparato:

1. compruebe que el material se encuentra en buen estado y que se incluye la totalidad del pedido;
2. si el aparato lleva una brida de transporte situada bajo el motor, retírela; *la brida de transporte es una placa metálica situada bajo el motor, cerca del borne de toma de tierra. Aunque es útil durante el transporte, resulta molesta para un uso óptimo del aparato (ruidos, vibraciones). Para retirarla: levante ligeramente el aparato, colóquelo sobre una sufridera y retire la tuerca (1) y la brida (2);*
3. compruebe los niveles de aceite y carburante, y proceda al llenado en caso necesario;
4. en caso necesario, conecte la batería empezando por el borne positivo. *Respete las polaridades de los bornes de la batería al conectarla: una inversión puede causar daños graves al equipo eléctrico.*

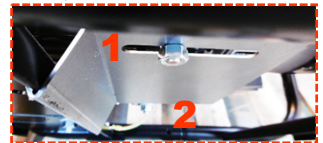

Algunos aparatos requieren un tiempo de rodaje. Póngase en contacto con su agente más cercano para más información.

3.3 Instale el Generator Smart Care (opción)

El aparato puede estar equipado con la opción «GS101-Generator Smart Care» (A17):

1. Fije la caja Bluetooth GSC101 al aparato;
2. Descargue e instale la aplicación gratuita Generator Smart Care* en un teléfono móvil o tableta;
3. Cree una cuenta;
4. Active el Bluetooth del teléfono o la tableta;
5. Siga las instrucciones de la aplicación para conectar el teléfono móvil o la tableta con la caja Bluetooth GSC101.



Generator Smart Care muestra en la aplicación todos los datos útiles para el seguimiento del aparato como, por ejemplo, avisos y recordatorios de los intervalos de mantenimiento, una ayuda al mantenimiento, la lista de distribuidores autorizados para cualquier pedido de pieza de repuesto.

*Disponible de manera gratuita en App Store y Google Play (excepto los gastos de conexión aplicados por el operador de telefonía).

Antes de usar el aparato:

1. Compruebe que el aparato está correctamente instalado y listo para funcionar.
2. Asegúrese de haber comprendido todos los procedimientos de uso.
Para detener el aparato de forma urgente: coloque el contactor del motor en «OFF» o en «O»; si existen, cierre las llaves de carburante.

4.1 Elegir el emplazamiento de uso

 PELIGRO	RIESGO DE INTOXICACIÓN POR MONÓXIDO DE CARBONO PELIGRO DE MUERTE El monóxido de carbono es invisible, inodoro y no irritante y puede resultar mortal en menos de una hora. Utilice siempre el aparato en un recinto bien ventilado donde no puedan acumularse los gases. En caso de que aparezcan dolor de cabeza, náuseas o vómitos: detenga el aparato de inmediato, airee la sala, evacue a las personas presentes y avise a los servicios de emergencia.
	

1. Elija un lugar limpio, ventilado y protegido de la intemperie.
2. Coloque el aparato sobre una superficie plana y horizontal lo suficientemente resistente para que no se hunda.
Los aparatos están pensados para funcionar de forma estacionaria, no pueden ser instalados en un vehículo u otro equipo móvil sin un estudio previo para valorar las distintas especificidades de uso del aparato.
3. Compruebe que la inclinación del aparato, en ambos sentidos, no supere los 10°.

4.2 Compruebe el buen estado general del grupo electrógeno (tornillería, mangueras)

Antes de cada arranque y después de cada uso, inspeccione el conjunto del aparato para localizar cualquier avería o signo de deterioro.

1. Compruebe que el aparato esté limpio, en especial las zonas de admisión de aire (toma de aire del motor, aberturas de aireación, filtro de aire, etc.).
2. Revise todos los tubos y mangueras para asegurarse de su buen estado y de la ausencia de fugas.
La sustitución de los tubos o mangueras debe llevarla a cabo un especialista. Póngase en contacto con su agente más cercano.
3. Apriete todos los tornillos que tengan juego.
El apriete de las bujías de encendido debe llevarlo a cabo un especialista. Póngase en contacto con su agente más cercano.

4.3 Comprobar el nivel de aceite y proceder al llenado del depósito en caso necesario

1. Si se ha utilizado el aparato, déjelo enfriar durante al menos 30 minutos.
2. Retire el tapón indicador de nivel de aceite (A2-B1) desenroscándolo y limpie la varilla indicadora.
3. Introduzca el tapón indicador de nivel de aceite en la boca de llenado (B2) sin enroscarlo y sáquelo.
4. Compruebe visualmente el nivel, que deberá situarse entre el límite superior (B3) y el límite inferior de la varilla indicadora (B4).
Si el nivel de aceite es demasiado bajo: abra el tapón de llenado de aceite, rellene utilizando un embudo y un aceite que se ajuste a las especificaciones indicadas en este manual y vuelva a cerrar el tapón de llenado de aceite.
Si el nivel de aceite es demasiado alto: proceda a un vaciado parcial con ayuda de un recipiente adecuado.
5. Compruebe de nuevo el nivel y, si es correcto, vuelva a colocar el tapón-indicador del nivel de aceite enroscándolo por completo.
6. Elimine el exceso de aceite con un trapo limpio y compruebe que no haya fugas.

4.4 Comprobar el nivel de carburante y proceder al llenado del depósito en caso necesario

Con el aparato colocado sobre una superficie llana y horizontal, compruebe visualmente el nivel de carburante en el indicador (A3): la paleta roja del indicador deberá encontrarse entre el nivel máximo de carburante «F» (Full = lleno) y el nivel mínimo de carburante «E» (Empty = vacío). En caso necesario, añada carburante en el depósito:

1. Efectúe el llenado con el aparato parado y el motor frío.
2. Desenrosque el tapón del depósito de carburante (A4).
3. Utilizando un embudo, llene el depósito de carburante con cuidado de no derramar carburante y comprobando regularmente el nivel: el indicador de nivel de carburante debe estar en la posición «F».
No llene demasiado el depósito; no debe haber carburante en la boca de llenado.
4. Vuelva a enroscar cuidadosamente el tapón del depósito de carburante.
5. Elimine cualquier resto de carburante con un trapo limpio.

4.5 Poner en marcha el grupo electrógeno

Una vez realizadas las comprobaciones rutinarias y tras haber leído con atención las instrucciones y normas de seguridad:

Si la temperatura exterior es superior a 0 °C:

1. Abra las llaves de paso del carburante (A5).
2. Compruebe que el filtro de aire se encuentre en la posición normal de uso (D1).
3. Si el grupo electrógeno está frío, coloque la palanca del estérter (A8) en la posición «I».
4. Ponga el contactor (A7) en «ON» o «I».
5. Tire una vez del asidero del estérter-rebobinador (A9) lentamente hasta notar resistencia y déjelo volver a su posición poco a poco.
6. A continuación, tire del mando del estérter rebobinador con un movimiento enérgico y rápido hasta que arranque el aparato.
Si el aparato no arranca, espere unos minutos antes de repetir la operación tres veces como máximo.

Si la temperatura exterior es inferior a 0 °C:

1. Abra la llave de paso del carburante (A5).
2. Coloque el filtro de aire en la posición «Temperaturas bajas» (D2).
3. Coloque la palanca del estérter (A8) en la posición «I».
4. Ponga el contactor (A7) en «ON» o «I».
5. Tire una vez del asidero del estérter-rebobinador (A9) lentamente hasta notar resistencia y déjelo volver a su posición poco a poco.
6. A continuación, tire del mando del estérter rebobinador con un movimiento enérgico y rápido hasta que arranque el aparato.
Si el aparato no arranca, espere unos minutos antes de repetir la operación tres veces como máximo.

4.6 Utilizar la electricidad facilitada

1. Deje que el aparato establezca su velocidad y suba de temperatura (de 3 a 5 min aprox.).
2. Si ha usado el estárter (A8), devuélvalo progresivamente a su posición inicial.
3. Conecte los equipos que desea utilizar a las tomas eléctricas (A10) del aparato.

Solo para Francia: Nuestros aparatos incluyen tomas cuyo contacto de puesta a tierra se realiza mediante lengüetas laterales. En el caso excepcional de que sus equipos requieran una toma de tierra mediante clavija, utilice un adaptador. Tras su uso, desconecte siempre el adaptador y guárdelo cuidadosamente en un lugar seco. Asegúrese de cerrar siempre la tapa de las tomas del aparato: riesgo de deterioro (pérdida de estanqueidad).



Puesta a tierra mediante clavija. Utilice el adaptador.



Puesta a tierra mediante lengüetas laterales: OK.

4.7 Apagar el grupo electrógeno

1. Desconecte las tomas eléctricas (A10) sin olvidarse de cerrar la tapa de las tomas del aparato.
2. Deje que el aparato funcione en vacío durante uno o dos minutos.
3. Coloque el contactor (A7) en «OFF» u «O»: el aparato se detiene.
4. Cierre la llave de carburante (A5).
5. Garantice la ventilación adecuada del aparato y, para evitar riesgos de incendio, espere a que se enfríe completamente antes de cubrirlo y de guardarlo.

Incluso tras la parada, el motor continúa desprendiendo calor.

4.8 Compruebe el recipiente de retención de fluidos

Algunos modelos de grupos electrógenos están equipados con la opción de un recipiente de retención que permite recuperar los posibles derrames de fluidos contenidos en los grupos electrógenos (carburante, aceite y líquido de refrigeración, si lo hay).

Después de usar y apagar el grupo electrógeno, compruebe que no haya fluidos (carburante, aceite, líquido de refrigeración, agua de lluvia o de condensación, etc.) en el recipiente de retención. En caso necesario, realice un vaciado del recipiente por aspiración y recoja el contenido en un recipiente previsto para este fin. Los fluidos de los grupos electrógenos son residuos tóxicos que deben ser reciclados de acuerdo con la normativa vigente.

Capítulo 5. Mantenimiento del grupo electrógeno

Por motivos de seguridad, el mantenimiento del grupo electrógeno debe efectuarse a conciencia y de manera regular por personas que tengan la experiencia necesaria con las herramientas adecuadas y de conformidad con las normas en vigor. Las operaciones de mantenimiento que deben realizarse se describen en la tabla de mantenimiento. La frecuencia se señala a título indicativo y para grupos electrógenos que funcionen con carburante y aceite según las especificaciones indicadas en este manual. Acorte los intervalos de mantenimiento en función de las condiciones de uso del grupo electrógeno y de las necesidades. La garantía no será aplicable en caso de no realizarse correctamente el mantenimiento del grupo electrógeno.

5.1 Recordatorio de la utilidad

Un mantenimiento regular realizado correctamente es una garantía de seguridad y de rendimiento. **El aceite, los elementos filtrantes y, en su caso, la bujía de encendido son consumibles cuyo buen estado condiciona el funcionamiento correcto del aparato. Sustitúyalos con regularidad y con la frecuencia que sea necesaria (la referencia de los kits de mantenimiento listos para su uso aparece indicada en la tabla de características técnicas en caso necesario).** Si no se respetan las recomendaciones de mantenimiento, la garantía perderá su vigencia. Si tiene dudas o debe realizar una operación especial, póngase en contacto con su agente más cercano, que podrá asesorarle y resolver sus problemas.

5.2 Tabla de periodicidades de mantenimiento

La frecuencia de las distintas operaciones de mantenimientos se señala a título indicativo y para aparatos que funcionen con carburante y aceite según las especificaciones indicadas en este manual. Acorte los intervalos de mantenimiento en función de las condiciones de uso del aparato y de las necesidades. Efectúe las operaciones de mantenimientos a los intervalos temporales indicados aunque no se llegue al número de horas de funcionamiento. **La garantía no será aplicable en caso de no realizarse correctamente el mantenimiento del aparato.**

Operaciones que deben realizarse:		Al cabo de		En horas o en meses/años, lo que ocurra primero			
		5 horas	3 meses/ 50 horas	Cada 3 meses/ 50 horas	Cada 6 meses/ 100 horas	Cada 1 año/ 200 horas	Cada 2 años/ 500 horas
Aparato	Limpiar el aparato		X		X	Revisión general, realizada por uno de nuestros agentes. Francia: 0.806.800.107 (precio de la llamada)	Revisión general, realizada por uno de nuestros agentes. Francia: 0.806.800.107 (precio de la llamada)
	Limpiar el parachispas				X		
	Sustituir la bujía				X		
Aceite	Cambiar	X	X		X		
Carburante	Sustituir el filtro de carburante				X		
	Limpiar la cazoleta de sedimentos				X		
Filtro de aire	Limpiar	X	X	X	X		
	Sustituir				X		
Referencias de las piezas necesarias para las operaciones de mantenimiento:					RKS1 RKS2		

5.3 Realización de las operaciones de mantenimiento

1. Pare el aparato y espere al menos 30 minutos a que se enfríe.
2. Retire la caperuza de la o las bujías de encendido y, en su caso, desconecte el borne «-» de la batería.
3. Realice el mantenimiento con arreglo a las indicaciones que se proporcionan en este manual y, para evitar cualquier riesgo de deterioro del aparato, utilice exclusivamente piezas originales o su equivalente.

5.3.1 Escurrir el aceite del motor

Para garantizar un vaciado rápido y completo, es necesario realizar la renovación del aceite del motor con el motor tibio (arranque el aparato y déjelo funcionando unos minutos en caso de que sea necesario).

1. Coloque un recipiente adecuado debajo del tornillo de vaciado de aceite (A11-B5) y retire el tapón indicador del nivel de aceite (A2-B1) y el tornillo de vaciado de aceite.
2. Una vez terminado el vaciado, vuelva a enroscar cuidadosamente el tornillo de vaciado de aceite.
3. Utilizando un embudo, llene con aceite que se ajuste a las especificaciones indicadas en este manual, comprobando regularmente el nivel.
El nivel de aceite debe estar comprendido entre los límites superior e inferior del indicador. Si el nivel de aceite es demasiado bajo, añada más. Si el nivel de aceite es demasiado alto, realice un vaciado parcial.
4. Coloque y apriete el tapón-indicador del nivel de aceite.
5. Elimine cualquier resto de aceite con un trapo limpio y compruebe que no haya fugas.

5.3.2 Limpiar la cazoleta de sedimentos

1. Cierre las llaves de paso de carburante (A5).
2. Desatornille los tornillos (C4) y las tuercas (C5) de fijación de la protección.
3. Retire la protección (C3).
4. Desenrosque la cazoleta de sedimentos (A13-C8).
5. Limpie la cazoleta de sedimentos con gasolina limpia y séquela por completo.
6. Compruebe que la tapa (C6) y la junta (C7) de la cazoleta de sedimentos estén en buen estado: sustitúyalas si están dañadas.
7. Vuelva a enroscar la cazoleta de sedimentos.
8. Vuelva a colocar la protección y vuelva a apretar minuciosamente los tornillos y tuercas de fijación.
9. Abra las llaves de carburante y compruebe que no haya fugas.
10. Elimine los restos de carburante con un trapo limpio y vuelva a cerrar las llaves de carburante.

5.3.3 Sustitución del filtro de carburante

1. Cierre las llaves de carburante (A5).
2. Fíjese en el sentido de montaje del filtro de carburante (A12-C1).
3. Coloque un recipiente adecuado bajo el filtro de carburante y suelte las dos abrazaderas (C2).
El filtro de carburante está quitado.
4. Respetando el sentido de montaje, monte un filtro de carburante nuevo y fíjelo con las dos abrazaderas.
5. Elimine los restos de carburante con un trapo limpio y abra las llaves de carburante.
6. Compruebe que no hay fugas y vuelva a cerrar las llaves de carburante.

5.3.4 Limpiar o sustituya el filtro de aire

ATENCIÓN	
	Riesgo de incendio o explosión: en el caso del elemento de espuma, utilice exclusivamente agua con jabón y aceite de motor limpio durante la operación.

Si los elementos filtrantes están demasiado sucios o están dañados (rotos, agujereados), sustitúyalos de forma imperativa por otros nuevos y, como mínimo, cada tres limpiezas.

1. Abra la tapa del filtro de aire (D4 D3) y retírela.
2. Retire los elementos filtrantes (D5 y D6) para limpiarlos.
3. Limpie el elemento de espuma: lávelo con agua y jabón, enjuáguelo cuidadosamente y deje que se seque totalmente.
4. Sumerja el elemento de espuma en una pequeña cantidad de aceite de motor limpio y presiónelo para eliminar el exceso de aceite (sin retorcerlo).
El aparato desprenderá humo en el primer arranque si ha quedado demasiado aceite en la espuma.
5. Sustitución del elemento de papel.
6. Vuelva a colocar en su sitio los elementos filtrantes y la tapa del filtro de aire a continuación y bloquéela.

5.3.5 Sustituir la bujía de encendido

1. Quite la caperuza de la bujía de encendido (F1).
2. Con una bomba de aire seco, limpie el alojamiento de la bujía.
3. Con una llave para bujías, desenrosque la bujía de encendido (A15-F2) y deséchela.
4. Coloque una bujía de encendido nueva y enrósquela a mano para no dañar las roscas.
5. Con la llave para bujías, apriete la bujía de encendido media vuelta más para comprimir la arandela.

5.3.6 Limpiar el parachispas

1. En el silenciador de escape, desatornille el tornillo de fijación del parachispas (E2).
2. Retire el parachispas (E1).
3. Utilice un cepillo metálico para eliminar las partículas de carbono acumuladas en la pantalla del parachispas.
4. Compruebe que el parachispas está en buen estado (ni perforado ni agrietado); sustitúyalo en caso necesario.
5. Vuelva a colocar el parachispas en la protección del silenciador de escape (E3) y a atornillar el tornillo de fijación del parachispas.

5.3.7 Limpiar el grupo electrógeno

Para que funcione correctamente, el aparato debe limpiarse con regularidad. Si el aparato está instalado en un local, compruebe siempre la limpieza y el buen estado de la instalación. Si el aparato se utiliza en exteriores (obras, zonas polvorosas, con barro o arboladas, atmósferas corrosivas, etc.), deberá limpiarse con mayor frecuencia.

Se prohíbe usar un chorro de agua o una limpiadora de alta presión, ya que pueden dañar gravemente el aparato.

1. Cepille suavemente las entradas y salidas de aire del motor y, en su caso, el parachispas.
2. Con una esponja, limpie el aparato con agua y un detergente suave (por ejemplo, jabón para automóviles) y enjuague a continuación con agua limpia para eliminar los restos del producto de limpieza.
También es posible utilizar una espuma limpiadora seguido de un secado con una bayeta suave y absorbente. Las manchas y la suciedad resistentes se pueden eliminar con un disolvente adecuado (white spirit o equivalente) seguido de un secado con un trapo suave y absorbente.
3. Compruebe el buen estado general del aparato (ausencia de fugas, apriete correcto de los tornillos, las conexiones y las mangueras, etc.).
4. Aplique un producto antióxido en las partes dañadas y cambie las piezas defectuosas y las pegatinas dañadas en caso necesario.

Utilice únicamente piezas originales y póngase en contacto con un agente en caso necesario.

Capítulo 6. Transporte y almacenaje del grupo electrógeno

6.1 Condiciones de transporte y de manipulación

La manipulación de un aparato debe realizarse sin movimientos bruscos ni sacudidas y tras haber tomado la precaución de preparar con antelación el lugar de almacenamiento o de uso. Antes de realizar la instalación fija en el remolque o en el interior de un vehículo, consulte a uno de nuestros agentes autorizados.

Antes de transportar el aparato, adopte todas las precauciones necesarias:

1. Asegúrese de que los itinerarios recorridos sean lisos y transitables. Si, de todas formas, deben recorrerse caminos accidentados, vacíe el carburante en un bidón antes de comenzar el trayecto.
2. Compruebe que los tornillos estén bien apretados, cierre la llave de carburante (si existe) y desconecte la batería de arranque (si existe).
3. El aparato debe transportarse en su posición normal de uso; nunca debe volcarse sobre un lado. Asegúrese de que el equipo no pueda caerse del vehículo durante su transporte, pero sin ejercer demasiada fuerza, ya que puede dañarse el equipo.

6.2 Condiciones de almacenamiento

Este procedimiento de almacenamiento o de hibernación se deberá llevar a cabo siempre que no se vaya a utilizar el aparato durante un periodo máximo de un año. En caso de un almacenamiento de duración superior, es recomendable acudir al agente más cercano o arrancar el aparato durante unas horas cada año realizando a continuación el procedimiento de almacenamiento.

Vaciado del carburante y cambio de aceite

1. Arranque el aparato y déjelo funcionar hasta que se detenga por falta de carburante.
2. Sitúe el contactor en la posición de parada (A7).
3. Limpiar la cazoleta de sedimentos.
4. Cierre las llaves de carburante (A5).
5. Renueve el aceite.

Engrase del cilindro y las válvulas:

6. Retire la bujía de encendido (A15-F2) y vierta por su orificio la cantidad equivalente a una cucharilla de café de aceite de motor nuevo.
7. Coloque una bujía de encendido nueva.
8. Tire varias veces del asidero del estáter-rebobinador (A9) para repartir el aceite por el cilindro.

Protección del aparato:

9. Limpie el aparato.
10. Cúbralo con una funda de protección y guárdelo en su posición normal de uso en un lugar limpio, seco y bien ventilado.

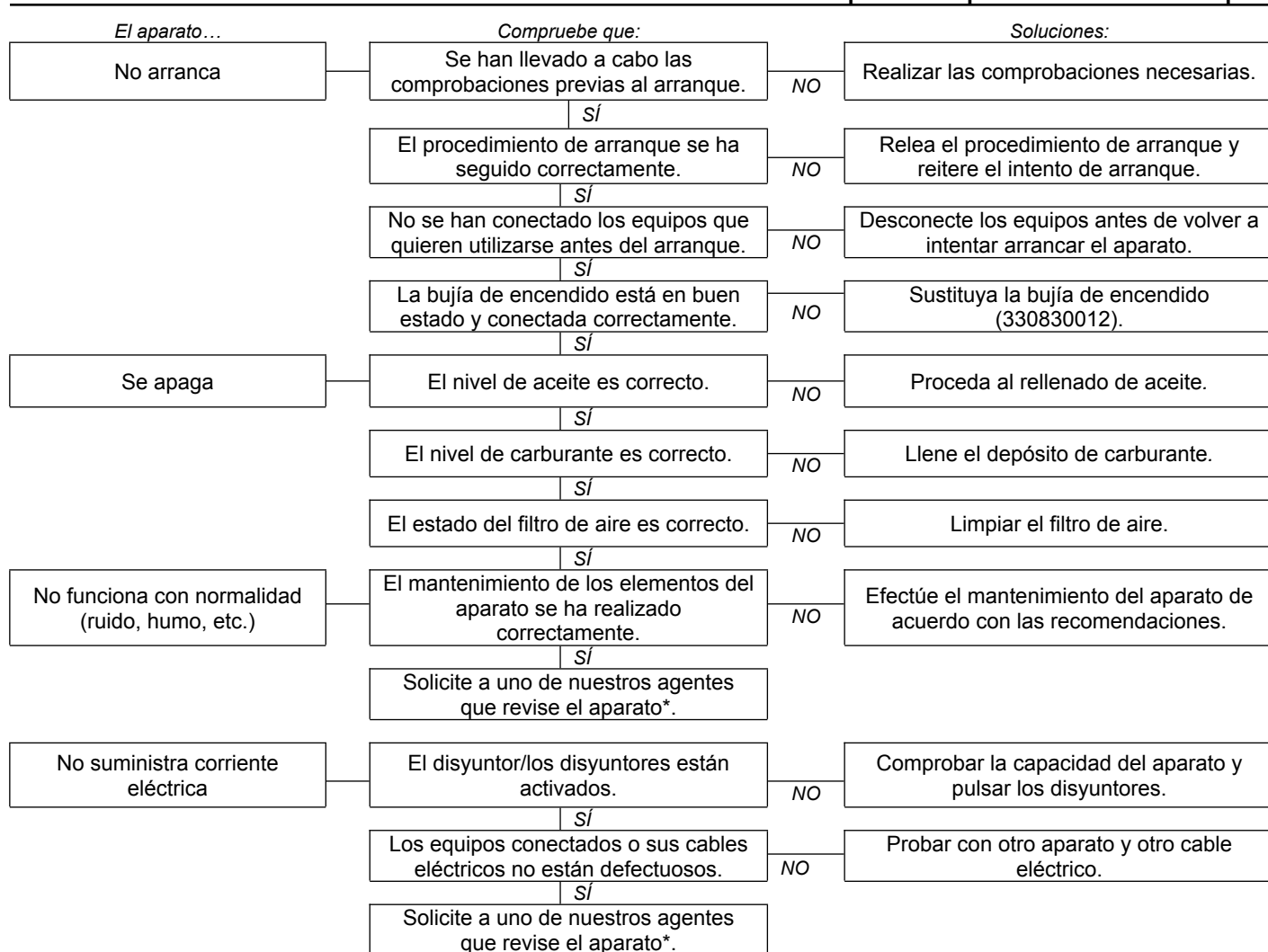

*Francia: 0.806.800.107 (precio de la llamada).

7.1 Generator Smart Care (opción)

Si el aparato está equipado con la opción «GS101-Generator Smart Care» (A17), es preciso cambiar las pilas de la caja Bluetooth GSC101 cuando aparezca el aviso en la aplicación Generator Smart Care (aproximadamente cada dos años).

1. Con ayuda de un destornillador de estrella pequeño, abra la tapa de la caja;
2. Retire las pilas usadas y deposítelas en un punto de recogida de residuos para su reciclaje;
3. Instale dos pilas AAA nuevas respetando el sentido de colocación (+/-);
4. Vuelva a cerrar la tapa de la caja y apriete con cuidado los tornillos de nuevo.



Capítulo 8. Especificaciones técnicas

8.1 Condiciones de uso

Las prestaciones indicadas de los aparatos se obtienen en las condiciones de referencia estipuladas por la norma ISO 8528-1 (2005): Presión barométrica total: 100 kPa - Temperatura ambiente del aire: 25 °C (298 K) - Humedad relativa: 30 %.

Las prestaciones de los aparatos se reducen en un 4 % aprox. por cada 10 °C de aumento de temperatura o un 1 % aprox. por cada 100 m de elevación de altura. Los aparatos solo pueden funcionar en modo estacionario.

8.2 Capacidad del grupo electrógeno

Antes de conectar y de hacer funcionar el aparato, calcule la potencia eléctrica requerida por los equipos que vayan a usarse (expresada en vatios)*. Para un funcionamiento correcto, el total de las potencias en vatios de los equipos utilizados a la vez deberá ser:

- superior al 60 % de la potencia nominal del aparato (riesgo de subcarga);
- inferior a la potencia nominal del aparato durante un funcionamiento continuo (riesgo de sobrecarga).



El aparato puede deteriorarse rápidamente si funciona con mucha frecuencia o durante largos periodos con subcarga o sobrecarga. Los daños provocados no están cubiertos por la garantía.

*Esta potencia eléctrica generalmente viene indicada normalmente en la placa de características técnicas o en la placa del fabricante de los equipos. Algunos equipos requieren una mayor potencia durante el arranque. Esta potencia mínima requerida no debe superar la potencia máxima del aparato.

8.3 Identificación del grupo electrógeno

La placa de identificación del equipo (ejemplo a continuación) va pegada en el interior de una de las dos placas aislantes o en el chasis.

Groupe électrogène de faible puissance - Low power generating set - Grupo eléctrogeno de baja potencia

Code (A) 3499231003091			
Desc1 (A) Inverter PRO 3000 E C5			
P max(kW): (D)	I (A):	U (V): (J)	
P rated (COP) (kW) (E)	I (A): (H)		
Cos Phi: (F)	Hz: (I)	IP23M (K)	
Masse (Weight): (G)	ISO 8528 - Classe B et G1 (L)		
(M)			

SDMO INDUSTRIES – CS40047- 29801 BREST Cedex 9 – FRANCE
Importer: Kohler Co. Carter Court 4 Davy Way - Quedgeley, Gloucestershire – UK - GL2 2DE



- (A): Modelo
(B): Marcado CE/EAC
(C): Nivel de potencia acústica garantizada
(D): Potencia máxima
(E): Potencia nominal
(F): Factor de potencia
(G): Masa
(H): Intensidad de la corriente
(I): Frecuencia de la corriente
(J): Tensión eléctrica
(K): Índice de protección
(L): Norma de referencia
(M): Número de serie
(N): Marcado UKCA

Los números de serie se solicitarán en caso de reparación o de pedido de piezas de recambio. Para conservarlos, anote a continuación los números de serie del equipo y del motor.

Número de serie del equipo:	Marca del motor: (Ej. Kohler)	Número de serie del motor: (Ej. Kohler (SERIAL NO. 4001200908))
...../..... -

8.4 Características

Modelo	PERFORM 3000 XL C5 (RCD)	PERFORM 4500 XL C5 (RCD)	PERFORM 4500 XL AVR C5 (RCD)	PERFORM 5500 T XL C5 (RCD)	PERFORM 6500 XL C5 (RCD)	PERFORM 7500 T XL C5 (RCD)
Potencia máxima	2800 W	4000 W	4000 W	4500 W	6300 W	6500 W
Potencia asignada	2400 W	3200 W	3200 W	3200 W	5200 W	5200 W
Nivel de presión acústica a 1 m	81 dB(A)	82 dB(A)	82 dB(A)	82 dB(A)	83 dB(A)	83 dB(A)
Incertidumbre de medición acústica	0,46 dB(A)	0,34 dB(A)	0,34 dB(A)	0,34 dB(A)	0,40 dB(A)	0,40 dB(A)
Tipo de motor	CH270_C5	CH395_C5	CH395_C5	CH395_C5	CH440_C5	CH440_C5
Kit de mantenimiento	RKS1	RKS2	RKS2	RKS2	RKS2	RKS2
Carburante recomendado	Gasolina sin plomo	Gasolina sin plomo	Gasolina sin plomo	Gasolina sin plomo	Gasolina sin plomo	Gasolina sin plomo
Capacidad del depósito de carburante	13 L	18 L	18 L	18 L	18 L	18 L
Aceite recomendado	10W30	10W30	10W30	10W30	10W30	10W30
Capacidad del cárter de aceite	0,60 L	1,10 L	1,10 L	1,10 L	1,29 L	1,29 L
Seguridad de aceite*	O	O	O	O	O	O
Corriente continua	X	X	X	X	X	X
Corriente alterna	230V-10,4A	230V-13,9A	230V-13,9A	400V-4,6A	230V-22,6A	400V - 7,5A
Disyuntor/es**	O	O	O	O	O	O
Tipo de tomas	2 x 2P+T 230V-10/16A	2 x 2P+T 230V-10/16A	2 x 2P+T 230V-10/16A	1 x 2P+T 230V-10/16A - 1 x 2P+T 230V 32A	1 x 2P+T 230V-10/16A - 1 x 3P+T+N 400V 16A	1 x 2P+T 230V -10/16A - 1 x 3P+T+N 400V 16A
Tipo de bujía	330830012	330830012	330830012	330830012	330830012	330830012
Dimensiones L x An x Al	65 x 51 x 46 cm	81 x 55,5 x 59 cm	81 x 55,5 x 59 cm	81 x 55,5 x 59 cm	81 x 55,5 x 59 cm	81 x 55,5 x 59 cm
Peso (sin carburante)	46,5 kg	66,5 kg	72,5 kg	76,5 kg	87 kg	94,5 kg

O: serie X: imposible

*Seguridad aceite: En caso de falta de aceite en el cárter del motor o de baja presión del aceite, el dispositivo de seguridad del aceite detendrá automáticamente el motor para evitar que se produzcan daños. De ser así, compruebe el nivel de aceite del motor y agregue más en caso necesario antes de buscar otra posible causa de avería.

**Disyuntor: el circuito eléctrico del grupo está protegido por uno o varios interruptores magnetotérmicos, diferenciales o térmicos. En caso de posibles sobrecargas o cortocircuitos, puede interrumpirse la distribución de energía eléctrica.

Si fuese necesario, sustituya los disyuntores del grupo electrógeno por disyuntores con valores nominales y características idénticos.

8.5 Calidad recomendada del carburante

El uso de un carburante que no cumpla las especificaciones siguientes expone a daños irreversibles no cubiertos por la garantía:

- Limpieza y calidad: asegúrese de que la gasolina utilizada no contiene agua, que está limpia y que es reciente (ni caducada ni contaminada).
- Octanaje: octanaje mínimo de 87 (R+M)/2 u octanaje mínimo de 90 (RON = Research Octane Number)
- Mezclas: se autoriza el uso de gasolina sin plomo que contenga hasta un 10 % de alcohol etílico (en Francia: SP95-E10). Se prohíbe el uso de gasolina sin plomo que contenga menos de un 90 % de gasolina, como la E15, la E20 o la E85. Las mezclas de éter metil terbutílico (MTBE) y de gasolina sin plomo están homologadas (hasta un máximo de 15 % de MTBE en volumen).

Asimismo, es muy aconsejable utilizar siempre el mismo tipo de carburante durante la vida útil del aparato. Si el aparato se usa con poca frecuencia (menos de 1 vez al mes), utilice carburante nuevo cada vez que use el aparato o añada un aditivo estabilizador al depósito de carburante.

8.6 Declaración de conformidad CE

SDMO Industries, con sede en 270 rue Kérévern, 29490 GUIPAVAS, Francia, declara bajo su responsabilidad que los grupos electrógenos siguientes:

Descripción del material:	Marca:	Nombre comercial:	Tipo:	Números de serie:
Grupo electrógeno	KOHLER-SDMO	PERFORM 3000 XL C5	3499231003565	> 25-2021-00000000-000 52-2026-99999999-999
		PERFORM 3000 XL C5 RCD	3499231920497	
		PERFORM 4500 XL C5	3499231003626	
		PERFORM 4500 XL C5 RCD	3499231920541	
		PERFORM 4500 XL AVR C5	3499231003633	
		PERFORM 4500 XL AVR C5 RCD	3499231920534	
		PERFORM 5500 T XL C5	3499231003657	
		PERFORM 5500 T XL C5 RCD	3499231920589	
		PERFORM 6500 XL C5	3499231003701	
		PERFORM 6500 XL C5 RCD	3499231920626	
		PERFORM 7500 T XL C5	3499231003725	
		PERFORM 7500 T XL C5 RCD	3499231920664	

- Cumplen los objetivos de seguridad establecidos en la Directiva de baja tensión **2014/35/UE** del 26 de febrero de 2014 mediante la aplicación de la norma armonizada EN ISO 8528-13: 2016
- Cumplen satisfactoriamente las disposiciones de las Directivas:
 - máquinas **2006/42/CE** de 17 de mayo de 2006 mediante la aplicación de la norma armonizada EN ISO 8528-13: 2016
 - Compatibilidad electromagnética - **2014/30/UE** del 26 de febrero de 2014 mediante la aplicación de las normas armonizadas EN 60034-1: 2010 (COR 2010)/EN 61000-6-1: 2007/EN 61000-6-2: 2005 (COR 2005)/EN 61000-6-3: 2007 (AMD1 2011, AMD1/COR 12)/EN 55011: 2009 (AMD 1 2010)
 - Sobre la limitación del uso de ciertas sustancias peligrosas en los equipos eléctricos y electrónicos - **2011/65/UE** del 8 de junio de 2011 mediante la aplicación de la norma armonizada EN IEC 63000 : 2018
 - Sobre emisiones sonoras en el entorno debidas a las máquinas de uso al aire libre, **2000/14/CE** del 8 de mayo de 2000 mediante el procedimiento de adecuación del Anexo VI:

Organismo notificado:	Nombre comercial:	Tipo:	Nivel de potencia acústica medido:	Nivel de potencia acústica garantizado (LwA):	Potencia asignada:
CETIM - BP 67- F60304 - SENLIS - FRANCIA	PERFORM 3000 XL C5	3499231003565	94,86 dB(A)	95 dB(A)	2400 W
	PERFORM 3000 XL C5 RCD	3499231920497	94,86 dB(A)	95 dB(A)	2400 W
	PERFORM 4500 XL C5	3499231003626	96,1 dB(A)	96 dB(A)	3200 W
	PERFORM 4500 XL C5 RCD	3499231920541	96,1 dB(A)	96 dB(A)	3200 W
	PERFORM 4500 XL AVR C5	3499231003633	96,1 dB(A)	96 dB(A)	3200 W
	PERFORM 4500 XL AVR C5 RCD	3499231920534	96,1 dB(A)	96 dB(A)	3200 W
	PERFORM 5500 T XL C5	3499231003657	96,1 dB(A)	96 dB(A)	3200 W
	PERFORM 5500 T XL C5 RCD	3499231920589	96,1 dB(A)	96 dB(A)	3200 W
	PERFORM 6500 XL C5	3499231003701	96,89 dB(A)	97 dB(A)	5200 W
	PERFORM 6500 XL C5 RCD	3499231920626	96,89 dB(A)	97 dB(A)	5200 W
	PERFORM 7500 T XL C5	3499231003725	96,89 dB(A)	97 dB(A)	5200 W
	PERFORM 7500 T XL C5 RCD	3499231920664	96,89 dB(A)	97 dB(A)	5200 W

Nombre y dirección de la persona autorizada a elaborar y conservar el informe técnico:

L. ANDRIEUX, 270 rue de Kerervern, 29490 GUIPAVAS/CS 40047, 29801 BREST CEDEX 9 – Francia.
GUIPAVAS, 07/2021

L. ANDRIEUX
Presidente, SDMO Industries



GARANTÍA COMERCIAL

El aparato está cubierto por una garantía comercial otorgada por *SDMO Industries* que debe ser aplicada por el distribuidor que le vendió el aparato, de conformidad con las disposiciones siguientes:

DURACIÓN

La garantía del aparato tiene una duración de 36 meses o 2000 horas de funcionamiento desde la fecha de compra, lo que suceda primero. Si el aparato no dispone de contador horario, el número de horas de funcionamiento consideradas será de 4 horas diarias.

CONDICIONES DE APLICACIÓN DE LA GARANTÍA

El período de garantía comienza a partir de la fecha de compra del aparato por el primer usuario. Esta garantía se transfiere con el aparato en caso de cesión por parte del primer usuario, ya sea a título gratuito u oneroso, por la duración restante de la garantía original, que no puede ser ampliada.

La garantía solo es aplicable previa presentación de una factura de compra legible, que debe incluir la fecha de compra, el tipo de aparato, el número de serie, el nombre, la dirección y el sello comercial del distribuidor. *SDMO Industries* se reserva el derecho de no aplicar la garantía en el caso en el que no se entregue un documento que justifique el lugar y fecha de compra del aparato. Esta garantía otorga derecho a la reparación o cambio del aparato o de los componentes que *SDMO Industries* considere defectuosos tras el correspondiente examen en sus talleres; *SDMO Industries* se reserva el derecho de modificar los dispositivos del aparato para cumplir con sus obligaciones. El aparato o los componentes sustituidos en aplicación de la garantía pasarán a ser propiedad de *SDMO Industries*.

LIMITACIÓN DE LA GARANTÍA

La garantía es aplicable a los aparatos instalados, utilizados y sometidos a mantenimiento de acuerdo con la documentación entregada por *SDMO Industries* y siempre y cuando el mal funcionamiento del aparato sea consecuencia de un fallo de diseño, de fabricación o de materiales. *SDMO Industries* no garantiza que las prestaciones del aparato permanezcan inalteradas, ni su funcionamiento o su fiabilidad si se utiliza con fines distintos a los especificados. *SDMO Industries* no será, en ningún caso, responsable de los daños inmateriales producidos como consecuencia directa o indirecta de los daños materiales, como por ejemplo pero sin limitarse a: pérdidas de beneficios, costes o gastos cualesquiera resultantes de la no disponibilidad del aparato, etc. La garantía se limita al coste de la reparación o la sustitución del aparato o cualquiera de sus componentes, con excepción de los consumibles. La garantía cubre de este modo el coste de la mano de obra y las piezas, exceptuando los gastos de desplazamiento. Los gastos de transporte del aparato o de cualquiera de sus componentes hasta los talleres de *SDMO INDUSTRIES* o cualquiera de los agentes autorizados correrán a cargo del cliente; los gastos de transporte de «retorno» correrán a cargo de *SDMO Industries*. Sin embargo, en el caso de que la garantía no sea de aplicación, los gastos de transporte serán sufragados en su totalidad por el cliente.

CASOS EXCLUIDOS DE LA GARANTÍA

La garantía no cubre los siguientes casos: daños asociados al transporte del aparato; instalación defectuosa o disconforme con las recomendaciones de *SDMO Industries* o con o las normas técnicas y de seguridad; uso de productos, componentes, piezas de recambio, combustibles o lubricantes que no se ajusten a las recomendaciones; uso indebido o anómalo del aparato; alteración o modificación del aparato o de alguno de sus componentes sin la autorización de *SDMO Industries*; desgaste normal del aparato o de alguno de sus componentes; deterioro procedente de una negligencia, de un déficit de vigilancia, de mantenimiento o de limpieza del aparato; caso de fuerza mayor, casos fortuitos o causas externas (catástrofe natural, incendio, choque, inundación, rayo, etc.); uso del aparato con carga insuficiente; malas condiciones de almacenamiento del aparato. Los siguientes componentes están también excluidos de la garantía: los sistemas de arranque (baterías, motores de arranque, estárteres), los filtros, las correas, los fusibles, los interruptores, las lámparas, los conmutadores y todos los elementos consumibles y piezas de desgaste.

TÉRMINOS DE APLICACIÓN

La garantía debe ser aplicada por el distribuidor que le ha vendido el aparato. *SDMO Industries* le invita a ponerse en contacto con el distribuidor (tenga a mano la factura) o, en su caso, con el Servicio de Atención al Cliente de *SDMO Industries*. Está a su disposición para responder a cualquier pregunta que tenga acerca de los términos de aplicación de la garantía; los datos de contacto son los siguientes: *SDMO Industries*, 270 rue de Kerervern – 29490 GUIPAVAS/CS 40047- 29801 BREST CEDEX 9 – Tel: Francia 0.806.800.107 (precio de la llamada) – Fax: +33298416307.

GARANTÍAS LEGALES

Información al consumidor, entendido como cualquier persona física que actúa con fines que no entran en el ámbito de su actividad comercial, industrial, artesanal o liberal.

SDMO Industries responderá ante cualquier defecto de conformidad del aparato según las condiciones del artículo L. 211-4 y siguientes del Código del Consumo francés y de los defectos ocultos del bien vendido de acuerdo con las condiciones previstas en los artículos 1641 y siguientes del Código Civil francés. En virtud de la garantía de conformidad:

- dispone de un plazo de dos años desde la entrega del aparato para hacer valer la garantía legal de conformidad;
- puede elegir entre la reparación o la sustitución del aparato, con arreglo a las condiciones establecidas por el artículo L. 211-9 del Código del Consumo francés;
- no necesita aportar pruebas de la existencia del defecto de conformidad del aparato durante los seis meses siguientes a la entrega del bien. Dicho plazo se extiende a 24 meses desde el 18 de marzo de 2016, salvo en el caso de los bienes de ocasión.

La garantía legal de conformidad es aplicable independientemente de la garantía comercial ofrecida por *SDMO Industries*. También puede optar por aplicar la garantía frente a los defectos ocultos del aparato con arreglo a las condiciones previstas en el artículo 1641 del Código Civil francés. En caso de defecto oculto del aparato, de cuya existencia deberá aportar pruebas, puede elegir entre la resolución de la venta o una reducción del precio de venta de conformidad con el artículo 1644 del Código Civil francés.

Artículos del Código del Consumo francés

Artículo L. 211-4

El vendedor está obligado a entregar un bien conforme al contrato y a responder por los defectos de conformidad existentes en el momento de la entrega. Responde también por los defectos de conformidad resultantes del embalaje, las instrucciones de montaje o la instalación si esta se le ha encargado por contrato o si ha sido realizada bajo su responsabilidad.

Artículo L. 211-5

Para ser conforme con el contrato, el bien debe:

1.º Ser adecuado para el uso habitualmente esperado de un bien parecido y, en su caso:

- corresponderse con la descripción dada por el vendedor y poseer las cualidades que este ha presentado al comprador en forma de muestra o de modelo;
- presentar las cualidades que un comprador puede legítimamente esperar vistas las declaraciones públicas realizadas por el vendedor, el fabricante o su representante, especialmente en la publicidad o el etiquetado.

2.º Presentar las características definidas de común acuerdo entre las partes o ser adecuado para cualquier utilización especial buscada por el comprador, puesta en conocimiento del vendedor y que este haya aceptado.

Artículo L. 211-12

La acción resultante del defecto de conformidad prescribe a los dos años, a contar desde la entrega del bien.

Artículo L. 211-16

Cuando el comprador solicite al vendedor una reparación cubierta por la garantía durante el período de garantía comercial concedida al adquirir o reparar un bien mueble, cualquier período de inmovilización de siete o más días se añadirá a la duración de la garantía que reste por cubrir. Dicho período correrá desde la solicitud de intervención por parte del comprador o desde que este ponga a disposición el bien en cuestión para su reparación, en caso de que esto último suceda con posterioridad a la solicitud de intervención.

Artículos del Código Civil francés

Artículo 1641

El vendedor será responsable con arreglo a la garantía por los defectos ocultos del bien vendido que lo hagan inadecuado para el uso al que está destinado o que disminuyan tanto dicho uso que el comprador no lo habría adquirido, o lo habría hecho por un precio menor, si los hubiera conocido.

Artículo 1648, párrafo primero

La acción resultante de los defectos redhibitorios debe ser intentada por el adquiriente en un plazo de dos años a contar desde el descubrimiento del defecto.

INHALT

Lektion 1. Vorwort
 Lektion 2. Anweisungen und Regeln zur Sicherheit (Personenschutz)
 Lektion 3. Erhalt des Stromerzeugers
 Lektion 4. Betrieb des Stromerzeugers

Lektion 5. Wartung des Stromerzeugers
 Lektion 6. Transport und Lagerung des Stromerzeugers
 Lektion 7. Behandlung kleinerer Störungen
 Lektion 8. Technische Daten
 Lektion 9. Garantiebedingungen

Lektion 1. Vorwort

ACHTUNG	Sachschäden
	Lesen Sie vor jeder Verwendung dieses Handbuch und die beiliegenden Sicherheitsanweisungen sorgfältig durch. Heben Sie sie auf, so lange Sie das Gerät haben, und beachten Sie sorgfältigst die darin angegebenen Sicherheitsanweisungen und Hinweise bezüglich der Verwendung und der Wartung.

Die Informationen dieses Handbuchs beruhen auf den technischen Gegebenheiten, die zum Zeitpunkt des Drucks vorlagen (Für die in diesem Handbuch abgebildeten Photos übernehmen wir keine Gewähr). Im Sinne einer kontinuierlichen Qualitätsverbesserung unserer Erzeugnisse können sich diese Gegebenheiten jederzeit ändern. Auf einfache Anfrage über unsere Homepage liefern wir unsere Originalanleitungen in Französisch.

In diesem Handbuch wird mittels der beiden folgenden Symbole auf eine Gefahr hingewiesen:

	GEFAHR
[entsprechende(s) Piktogramm(e)]	GEFAHR FÜR DIE GESUNDHEIT DER AUSGESETZTEN PERSONEN LEBENSGEFAHR (unter bestimmten Umständen) Weist auf eine drohende Gefahr hin, die zu schweren bis tödlichen Verletzungen führen kann. Die Nichteinhaltung dieses Hinweises kann zu schwerwiegenden Konsequenzen für Gesundheit und Leben der betroffenen Personen führen.

ACHTUNG	Sachschäden
	[Gefährliche Ausrüstung] Hinweis auf eine Gefahrensituation. Die Nicht-Beachtung dieses Hinweises kann leichte Verletzungen bei den betroffenen Personen oder Sachschäden nach sich ziehen.

Lektion 2. Anweisungen und Regeln zur Sicherheit (Personenschutz)

Die Vorschriften und Sicherheitsanweisungen sind aufmerksam durchzulesen und strikt einzuhalten, damit keine Personen einer Gefahr für Leib und Leben ausgesetzt werden. Sollten Sie beim Verständnis dieser Anweisungen Schwierigkeiten haben, wenden Sie sich bitte an den nächsten Vertragshändler.

2.1 Bedeutung der auf dem Stromerzeuger angebrachten Symbole

				 ER P31-02A
GEFAHR	GEFAHR: Stromschlaggefahr	ERDE	GEFAHR: Verbrennungsgefahr	Vor dem Anlassen den Ölstand kontrollieren.
				GEFAHR: 1 - Die mit dem Gerät gelieferten technischen Unterlagen beachten. 2 - Emission giftiger Abgase. Nicht in einem geschlossenen oder schlecht belüfteten Raum betreiben. 3 - Vor dem Nachfüllen von Kraftstoff Gerät abstellen.

2.2 Allgemeine Anweisungen



Lassen Sie niemals andere Personen das Gerät bedienen, ohne ihnen vorher die notwendigen Anweisungen gegeben zu haben. Halten Sie Kinder vom Gerät fern, auch wenn dieses abgeschaltet ist, und vermeiden Sie es, das Gerät in Anwesenheit von Tieren laufen zu lassen (Angst, Aufregung usw.). Halten Sie sich in allen Fällen an die geltenden regionalen Vorschriften bezüglich der Verwendung dieser Geräte. Abgase, Kraftstoff und Öl sowie Kühlfüssigkeit (wenn verwendet) sind Gefahrstoffe, ergreifen Sie deshalb alle notwendigen Schutzmaßnahmen.

2.3 Umweltschutzvorschriften

Lassen Sie das Motoröl in ein hierfür geeignetes Gefäß laufen: Niemals Motoröl auf den Boden laufen lassen oder darauf ausschütten. Sorgen Sie, wenn es möglich ist, dafür, dass Schallreflexionen an Wänden oder anderen Konstruktionen vermieden werden (Erhöhung des Geräuschpegels).



Wenn der Auspuff-Schalldämpfer Ihres Gerätes nicht mit einem Funkenfänger ausgestattet ist und das Gerät in einem Bereich mit Baum- oder Buschbewuchs oder auf einer Wiese eingesetzt werden soll, sollten Sie einen genügend großen Bereich roden und aufmerksam darauf achten, dass keine Funken zu einem Brand führen. Wird das Gerät nicht mehr verwendet (Lebensdauer beendet), ist dieses ordnungsgemäß zu entsorgen.

2.4 Durch Abgase verursachte Risiken

 GEFAHR	VERGIFTUNGSGEFAHR LEBENSGEFAHR
	Das in den Abgasen enthaltene Kohlenmonoxid kann tödlich sein, wenn die Konzentration in der eingeatmeten Atmosphäre zu hoch ist. Lassen Sie das Gerät immer nur an einem gut belüfteten Ort laufen, an dem sich die Abgase nicht anstauen können.

Aus Sicherheitsgründen und für einen störungsfreien Betrieb des Gerätes ist eine gute Belüftung unerlässlich (Gefahr von Vergiftung, Motorüberhitzung und Unfällen oder Beschädigungen von Ausrüstung und Gütern in der unmittelbaren Umgebung). Ist ein Einsatz innerhalb eines Gebäudes notwendig, sind die Abgase unbedingt ins Freie abzuführen und es ist für eine geeignete Belüftung zu sorgen, so dass anwesende Personen oder Tiere nicht gefährdet werden.

2.5 Brandgefahr



 GEFAHR	BRANDGEFAHR LEBENSGEFAHR
	Lassen Sie das Gerät niemals in der Umgebung von explosionsgefährlichen Stoffen laufen (Funkengefahr). Entfernen Sie alle entflammaren oder explosionsgefährlichen Stoffe (Benzin, Öl, Lappen, usw.) aus der Umgebung des laufenden Gerätes. Decken Sie das Gerät niemals während seines Betriebs oder unmittelbar danach mit etwas ab, gleich um was es sich handelt: Warten Sie immer, bis der Motor abgekühlt ist (mindestens 30 Minuten).

2.6 Verbrennungsgefahr

ACHTUNG	
	Warten Sie vor jeder Arbeit, bis das Gerät abgekühlt ist (mindestens 30 Minuten).

Während und unmittelbar nach dem Betrieb können heißes Motoröl, der Motor und der Auspuff-Schalldämpfer bei Berührung Verbrennungen verursachen.

2.7 Stromschlaggefahr

 GEFAHR	STROMSCHLAGEFAHR LEBENSGEFAHR
	Die Geräte liefern im Betrieb elektrischen Strom ab; beachten Sie die geltenden gesetzlichen Bestimmungen sowie die in diesem Handbuch aufgeführten Anweisungen bezüglich der Installation und des Betriebs. Bestehen bezüglich der Installation Zweifel, wenden Sie sich bitte an Ihren nächsten Vertragshändler. Schließen Sie das Gerät niemals direkt an andere Energiequellen an (z. B. das öffentliche Stromnetz); Installieren sie einen Quellenumschalter. Berühren Sie niemals unisolierte Kabel oder abgeklemmte Anschlüsse. Bedienen Sie niemals ein Gerät mit feuchten Händen oder Füßen. Setzen Sie das Gerät nie einer Spritzgefahr oder Witterungseinflüssen aus und stellen Sie es auch nicht auf feuchtem Untergrund ab.

2.7.1 Temporäre oder halb-dauerhafte Installation (Baustelle, Veranstaltung, Jahrmarkt usw.)

- A - Das Gerät ist im Auslieferungszustand nicht mit einer integrierten Fehlerstrom-Schutzeinrichtung ausgestattet (Standardausführung, Neutralleiter von Erdungsanschluss des Gerätes isoliert):
- Verwenden Sie eine auf 30 mA eingestellte Fehlerstrom-Schutzeinrichtung am Abgang jeder Stromsteckdose des Gerätes (installieren Sie jede Schutzeinrichtung mindestens 1 m vom Gerät entfernt und schützen Sie sie vor Witterungseinflüssen).
 - Bei nur gelegentlicher Anwendung eines oder mehrerer mobiler Ausrüstungsgegenstände muss das Gerät nicht geerdet werden.
- B - Das Gerät ist im Auslieferungszustand mit einer integrierten Fehlerstrom-Schutzeinrichtung ausgestattet (Ausführung, bei der der Neutralleiter des Generators an den Erdungsanschluss des Gerätes angeschlossen ist - für Anwendungen im TN- oder TT-Netz):
- Erdung des Gerätes: Ein Kupferkabel mit 10 mm² Querschnitt zwischen dem Erdungsanschluss (A1) des Gerätes und einem verzinkten Erdungsstab, der 1 Meter tief in die Erde getrieben wurde, anschließen.

2.7.2 Dauerhafte Installation oder Ausfall des Stromnetzes

Bei der Versorgung einer dauerhaften Installation (als Notstromversorgung bei Ausfall des öffentlichen Stromnetzes z. B.) muss der elektrische Anschluss des Gerätes von einem zugelassenen Fachmann unter Berücksichtigung der am Einsatzort geltenden Bestimmungen vorgenommen werden. Die Geräte sind nicht für den direkten Anschluss an eine Installation vorgesehen (Gefahr eines Stromschlags oder von Sachschäden).

- A - Das Gerät ist im Auslieferungszustand nicht mit einer integrierten Fehlerstrom-Schutzeinrichtung ausgestattet (Standardausführung, Neutralleiter von Erdungsanschluss des Gerätes isoliert):
- Installieren Sie einen Stromquellenumschalter.
 - Eine Erdung des Gerätes ist nicht erforderlich.
- B - Das Gerät ist im Auslieferungszustand mit einer integrierten Fehlerstrom-Schutzeinrichtung ausgestattet (Ausführung, bei der der Neutralleiter des Generators an den Erdungsanschluss des Gerätes angeschlossen ist - für Anwendungen im TN- oder TT-Netz):
- Installieren Sie einen Stromquellenumschalter.
 - Erdung des Gerätes: Ein Kupferkabel mit 10 mm² Querschnitt zwischen dem Erdungsanschluss (A1) des Gerätes und einem verzinkten Erdungsstab, der 1 Meter tief in die Erde getrieben wurde, anschließen.

2.7.3 Mobile Anwendung

Die Geräte sind für stationären Betrieb vorgesehen. Sie dürfen nicht auf einem Fahrzeug oder einer sonstigen mobilen Einrichtung installiert werden, ohne dass zuvor die Besonderheiten dieser Installation und des Betriebs des Gerätes untersucht und berücksichtigt wurden. Jede Verwendung in bewegtem Zustand ist untersagt. Ist eine Erdung nicht möglich, ist der Erdanschluss des Gerätes mit (A1) der Fahrzeugmasse zu verbinden.

2.7.4 Anschluss und Wahl der Kabel

Verwenden Sie bei allen Anschlüssen flexible und widerstandsfähige gummiummantelte Kabel gemäß Norm IEC 60245-4 oder gleichwertige Kabel und halten Sie diese in ordnungsgemäßem Zustand. Verwenden Sie nur einen einzigen elektrischen Verbraucher der Klasse I pro Stromsteckdose und verwenden Sie zum Anschließen ein Kabel mit einem PE-Schutzleiter (grün/gelb); Dieser Schutzleiter ist bei Geräten der Kategorie II nicht erforderlich. Halten Sie sich an die in der Tabelle aufgeführten Angaben bezüglich der Länge und des Querschnitts, wenn Sie eine Installation herstellen bzw. wenn Sie Verlängerungskabel einsetzen möchten.

Gerätetyp:		Einphasig						Dreiphasig			
		10 A		16 A		32 A		10 A		16 A	
Steckdosentyp des Gerätes:		mm ²	AWG	mm ²	AWG	mm ²	AWG	mm ²	AWG	mm ²	AWG
Empfohlener Kabelquerschnitt:	0 bis 50 m	4	10	6	9	10	7	1.5	14	2.5	12
	51 bis 100 m	10	7	10	7	25	3	2.5	12	4	10
	101 bis 150 m*	10	7	16	5	35	2	4	10	6	9

* Diese Länge ist die maximal zulässige Länge und darf nicht überschritten werden.

Verlegungsart = Kabel in Kabelkanal oder nicht gelochter Ablage / zulässiger Spannungsabfall = 5 % / Mehrdrähtig / Kabel vom Typ PVC 70 °C (z. B. H07RNF) / Umgebungstemperatur = 30 C.

2.8 Gefahr des Hörverlustes

GEFAHR	<p>GEFAHR DES HÖRVERLUSTES Tragen Sie während des Betriebs des Gerätes immer entsprechend geeigneten Gehörschutz.</p>

2.9 Gefahren bei Transport, Betrieb und Wartung

Alle Arbeiten dürfen aus Sicherheitsgründen nur von Personal mit den erforderlichen Kenntnissen und der geeigneten Ausrüstung durchgeführt werden. Die Wartung ist regelmäßig und gewissenhaft und nur unter Verwendung von Originalteilen durchzuführen. Das Tragen der persönlichen Schutzausrüstung ist vorgeschrieben.



Vorsichtsmaßnahmen bezüglich des Umgangs mit Erdölprodukten(Kraftstoff, Öl, Kühlflüssigkeit):

GEFAHR	<p>Die bei den Geräten verwendeten Flüssigkeiten sind Gefahrstoffe. Beachten Sie die örtlich geltenden Vorschriften zum Umgang mit Schmier- und Kraftstoffen.</p> <p>VERGIFTUNGSGEFAHR Sie dürfen nicht eingeatmet oder geschluckt werden und jeglicher längerer oder wiederholter Hautkontakt ist zu vermeiden. Es ist die persönliche Schutzausrüstung zu tragen (Handschuhe, Sicherheitsschuhe, Schutzbrille, geeignete Arbeitsbekleidung). Wenn die Erdölprodukte mehrere Stunden lang einer erhöhten Temperatur ausgesetzt sind (Kanister oder Stromerzeuger in einem in der Sonne geparkten Fahrzeug z. B.), können schädliche Dämpfe austreten, die zu Vergiftungen oder Übelkeit führen können.</p> <p>BRAND- ODER EXPLOSIONSGEFAHR Das Auffüllen der Flüssigkeiten des Geräts hat bei abgeschaltetem und abgekühltem Motor zu erfolgen. Es ist verboten, während des Auffüllens der Flüssigkeiten mit Feuer umzugehen oder Funken zu erzeugen, noch zu rauchen oder zu telefonieren. Nach dem Auffüllen ist der Verschluss wieder ordnungsgemäß anzubringen. Wischen Sie jegliche Flüssigkeitsreste mit einem sauberen Tuch ab und stellen Sie sicher, dass die Dämpfe verdunstet sind, bevor Sie das Gerät starten.</p>

Vorsichtsmaßnahmen bezüglich des Umgangs mit Batterien(falls vorhanden):

GEFAHR	<p>VERGIFTUNGS- ODER EXPLOSIONSGEFAHR Befolgen Sie die Anweisungen des Batterieherstellers. Arbeiten Sie nur mit isolierten Werkzeugen. Halten Sie Flammen und Feuer von dem Gerät fern. Beim Laden ist für eine ausreichende Belüftung zu sorgen.</p>

3.1 Verzeichnis der Abbildungen

Die Abbildungen im Einband zeigen die verschiedenen Bauteile des Stromerzeugers. Die in dem Handbuch beschriebenen Anweisungen nehmen durch die Verwendung von Buchstaben und Nummern Bezug auf deren Kennzeichnung: „A1“ verweist zum Beispiel auf die Nummer 1 in Abbildung A.

Erdungsklemme	A1	Choke	A8	Luftfilterdeckel	D4
Verschlussstopfen der Öleinfüllöffnung mit Ölpeilstab	A2-B1	Griff der Anlasser-Seilzugrolle	A9	Befestigung des Luftfilterdeckels	D3
Einfüllstutzen	B2	Steckdosen	A10	Schaumstoffelement	D5
Maximaler Füllstand am Ölpeilstab	B3	Ölablassschraube	A11-B5	Papiereinsatz	D6
Minimaler Füllstand am Ölpeilstab	B4	Kraftstofffilter	A12-C1	Auspuff-Schalldämpfer	A14
Füllstandsanzeige für Kraftstoff	A3	Befestigungsschellen des Kraftstofffilters	C2	Funkenfänger	E1
Tankverschluss	A4	Absetzbehälter	A13-C8	Befestigungsschraube des Funkenfängers	E2
Kraftstoffhähne	A5	Befestigungsschraube der Abdeckung	C4	Schutz des Auspuff-Schalldämpfers	E3
Luftfilter	A6	Befestigungsmuttern der Abdeckung	C5	Zündkerze	A15-F2
Stellung « normal »	D1	Abdeckung	C3	Zündkerzenstecker	F1
Stellung « niedrige Temperaturen »	D2	Deckel für Absetzbehälter	C6	Schutzschalter	A16
Kontaktschalter	A7	Dichtung des Absetzbehälters	C7	GSC101-Generator Smart Care	A17
Auffangwanne (RRB models only)	A18				

Das Gerät ist mit der Option "GS101-Generator Smart Care" option (A17) ausgestattet: Das Modul Bluetooth GSC101 überträgt alle für die Kontrolle des Gerätes nützlichen Informationen, wie z. B. die Wartungstermine, Wartungshilfe, die Liste der zugelassenen Vertragshändler für alle Ersatzteilfragen, an eine auf Ihrem Mobiltelefon zu installierende App.



3.2 Erstinbetriebnahme

Beim Empfang und der Inbetriebnahme des Gerätes:

1. Ausrüstung auf ordnungsgemäßen Zustand und auf Vollständigkeit in Bezug auf die Bestellung kontrollieren.

2. Ist das Gerät mit einer Transportvorrichtung versehen, so ist diese zu entfernen. Die Transportsicherung ist eine unter dem Motor in der Nähe der Masseklemme angebrachte Metallplatte. Sie ist für den Transport gedacht, beeinträchtigt jedoch den optimalen Betrieb des Gerätes (Geräusche, Vibrationen). Zum Entfernen: das Gerät leicht anheben und auf Unterlegklötze stellen und dann die Mutter (1) und die Sicherung (2) entfernen.

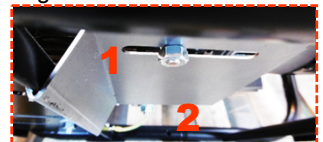

3. Überprüfen Sie den Motorölstand und den Kraftstoffvorrat und füllen Sie bei Bedarf nach.

4. Schließen Sie falls erforderlich die Batterie an, wobei Sie mit dem Pluspol beginnen. Achten Sie auf die richtige Polarität beim Anschließen der Batterie: Eine Vertauschung kann zu schweren Beschädigungen an der elektrischen Anlage führen.

Einige Geräte müssen eine bestimmten Zeit eingefahren werden; wenden Sie sich für weitere Informationen an den nächsten Vertragshändler.

3.3 Installation des Generator Smart Care (Option)

Das Gerät ist mit der Option "GS101-Generator Smart Care" (A17) ausgestattet:

1. Befestigen Sie das Modul Bluetooth GSC101 an dem Gerät,
2. Laden Sie die kostenlose App Generator Smart Care* herunter und installieren Sie sie auf einem Mobiltelefon oder einem Tablet,
3. Richten Sie ein Nutzerkonto ein,
4. Aktivieren Sie Bluetooth auf dem Mobiltelefon oder dem Tablet,
5. Folgen Sie den Anweisungen der App, um das Telefon oder das Tablet mit dem Modul Bluetooth GSC101 zu verbinden.

Der Generator Smart Care zeigt über die App alle für die Kontrolle des Gerätes nützlichen Informationen, wie z. B. Aufrufe und Erinnerungen bezüglich der Wartungstermine, ein Hilfe zu Wartungsarbeiten, die Liste der zugelassenen Vertragshändler für alle Ersatzteilfragen, an.



*Kostenlos verfügbar über App Store und Google Play (mit Ausnahme der von Ihrem Mobilfunkanbieter erhobenen Verbindungskosten).

Lektion 4. Betrieb des Stromerzeugers

Vor jeder Verwendung des Gerätes:

1. Kontrollieren Sie, ob das Gerät ordnungsgemäß installiert und startbereit ist.
2. Stellen Sie sicher, dass Sie alle Vorgehensweisen bezüglich der Bedienung verstanden haben. Für eine Notabschaltung des Gerätes: Stellen Sie den Zündungsschalter auf "OFF" bzw. "O" et, und schließen Sie den (die) eventuell vorhandenen Kraftstoffhahn (Kraftstoffhähne).

4.1 Bestimmung des Aufstellungsorts für den Betrieb

 GEFAHR	VERGIFTUNGSGEFAHR - KOHLENMONOXID LEBENSGEFAHR Kohlenmonoxid ist unsichtbar, geruchlos und nicht reizend und kann in weniger als einer Stunde zum Tode führen. Lassen Sie das Gerät immer nur an einem gut belüfteten Ort laufen, an dem sich die Abgase nicht anstauen können. Bei Kopfschmerzen, Übelkeit oder Erbrechen: das Gerät sofort abschalten, für Belüftung sorgen, den Raum verlassen und einen Notarzt rufen.
	

1. Wählen Sie einen sauberen, gut belüfteten und vor Witterungseinflüssen geschützten Ort aus.
2. Stellen Sie das Gerät auf einer ebenen, horizontalen und ausreichend befestigten Fläche ab, auf der es nicht einsinkt.
Die Geräte sind für stationären Betrieb vorgesehen: Sie dürfen nicht auf einem Fahrzeug oder einer sonstigen mobilen Einrichtung installiert werden, ohne dass zuvor die Besonderheiten dieser Installation und des Betriebs des Gerätes untersucht und berücksichtigt wurden.
3. Das Gerät sollte in allen Richtungen nicht mit mehr als 10° Neigung abgestellt werden.

4.2 Überprüfung des Stromerzeugers auf seinen ordnungsgemäßen Zustand (Verbindungsmitel, Schläuche)

Überprüfen Sie alle Teile des Gerätes sowohl vor jeder Inbetriebnahme als auch nach jeder Verwendung, damit es nicht zu Störungen oder Beschädigungen kommt.

1. Kontrollieren Sie das Gerät auf Sauberkeit, insbesondere die Luftansaugbereiche (Luftansaugung des Motors, Belüftungsöffnungen, Luftfilter...).
2. Kontrollieren Sie alle Leitungen und Schläuche des Gerätes, um sich von deren ordnungsgemäßen Zustand und Dichtheit zu überzeugen.
Der Austausch von Leitungen und Schläuchen muss von einem Fachmann durchgeführt werden; wenden Sie sich hierzu an den nächsten Vertragshändler.
3. Ziehen Sie alle Schrauben, die sich gelöst haben, nach.
Das Nachziehen der Zylinderkopfschrauben muss von einem Fachmann durchgeführt werden; wenden Sie sich hierzu an den nächsten Vertragshändler.

4.3 Kontrolle und Auffüllen des Ölstands

1. Wurde das Gerät verwendet, so lassen Sie es mindestens 30 Minuten lang abkühlen.
2. Schrauben Sie den Verschluss der Öleinfüllöffnung mit Peilstab (A2-B1) auf und ziehen Sie ihn heraus. Wischen Sie den Peilstab ab.
3. Stecken Sie den Peilstab in den Einfüllstutzen (B2) ein, ohne den Verschluss anzuziehen, und ziehen Sie ihn dann wieder heraus.
4. Prüfen Sie den Ölstand: Er muss zwischen der oberen (B3) und der unteren (B4) Markierung des Peilstabs liegen.
Ist der Ölstand zu niedrig: Öffnen Sie den Verschluss der Öleinfüllöffnung, füllen Sie Öl der in diesem Handbuch angegebenen Spezifikation mithilfe eines Trichters auf und schrauben Sie den Verschluss der Öleinfüllöffnung wieder zu.
Ist der Ölstand zu hoch: Stellen Sie einen geeigneten Auffangbehälter unter und lassen Sie einen Teil des Öls ab.
5. Überprüfen Sie den Ölstand erneut, bevor Sie den Verschluss der Öleinfüllöffnung weder ganz zuschrauben.
6. Wischen Sie daneben gelaufenes Öl mit einem sauberen Lappen ab und stellen Sie sicher, dass keine Undichtigkeiten vorliegen.

4.4 Kontrolle und Auffüllen des Kraftstoffstands

Kontrollieren Sie den Kraftstoffstand mit Hilfe der Anzeige (A3) bei auf einer ebenen und horizontalen Fläche abgestelltem Gerät: Der rote Bereich der Anzeige muss sich zwischen den Markierungen für Höchststand "F" (Full = voll) und Mindeststand "E" (Empty = leer) befinden. Tanken Sie bei Bedarf nach:

1. Das Betanken hat bei abgeschaltetem und abgekühltem Motor zu erfolgen.
2. Nehmen Sie den Verschluss des Kraftstofftanks ab (A4).
3. Befüllen Sie den Tank mit Hilfe eines Trichters; achten Sie dabei darauf, dass kein Kraftstoff verschüttet wird: Die Füllstandsanzeige des Kraftstofftanks muss auf "F" stehen.
Nicht zu viel Kraftstoff einfüllen (es darf kein Kraftstoff im Einfüllstutzen stehen).
4. Drehen Sie den Verschluss des Kraftstofftanks wieder gut fest.
5. Jegliche Spuren von Kraftstoff sind mit einem sauberen Lappen abzuwischen.

4.5 Stromerzeuger starten

Nach Abschluss der täglichen Überprüfungen und nachdem Sie die Sicherheitsanweisungen und -regeln aufmerksam gelesen haben:

Bei Außentemperaturen über 0 °C:

1. Öffnen Sie den Kraftstoffhahn (A5).
2. Stellen Sie sicher, dass der Luftfilter in normaler Betriebsposition steht (D1).
3. Bei kaltem Stromerzeuger den Choke (A8) auf "I" stellen.
4. Stellen Sie den Zündungsschalter (A7) auf "ON" bzw. "I".
5. Ziehen Sie den Griff des Anlasserzugs (A9) ein Mal langsam heraus, bis Sie einen gewissen Widerstand spüren; lassen Sie ihn nun wieder langsam zurückfedern.
6. Ziehen Sie den Anlasserzug nun schnell und kräftig heraus, bis das Gerät anspringt.
Startet der Motor nicht, warten sie eine Minute bevor Sie den Vorgang maximal drei Mal wiederholen.

Bei Außentemperaturen unter 0 °C:

1. Öffnen Sie die Kraftstoffhähne (A5)
2. Stellen Sie den Luftfilter auf Position "niedrige Temperaturen" (D2).
3. Den Choke (A8) auf "I" stellen.
4. Stellen Sie den Zündungsschalter (A7) auf "ON" bzw. "I".
5. Ziehen Sie den Griff des Anlasserzugs (A9) ein Mal langsam heraus, bis Sie einen gewissen Widerstand spüren; lassen Sie ihn nun wieder langsam zurückfedern.
6. Ziehen Sie den Anlasserzug nun schnell und kräftig heraus, bis das Gerät anspringt.
Startet der Motor nicht, warten sie eine Minute bevor Sie den Vorgang maximal drei Mal wiederholen.

4.6 Verwendung des erzeugten Stroms

1. Lassen Sie die Drehzahl des Gerätes stabilisieren und den Motor auf Temperatur kommen (etwa 3 bis 5 Minuten).
2. Wurde der Choke (A8) verwendet, stellen Sie ihn allmählich wieder in seine Ausgangsposition zurück.
3. Schließen Sie die zu verwendenden Stromabnehmer an die Stromsteckdosen (A10) des Gerätes an.

Nur für Frankreich: Unsere Geräte sind mit Steckdosen mit seitlichen Klemmen als Schutzkontakt ausgestattet. In Ausnahmefällen, in denen Ihre Ausrüstung nur mit einem Schutzkontaktanschluss mittels eines Stiftes ausgestattet ist, ist ein Adapter zu verwenden. Dieser Adapter ist nach der Verwendung immer abzuziehen und sorgfältig und trocken aufzubewahren. Schließen Sie stets die Abdeckung der Steckdosen des Gerätes: Beschädigungsgefahr (Dichtheitsverlust).



Schutzleiteranschluss
mittels Stift. Adapter
verwenden



Schutzleiteranschluss
mittels seitlicher
Klemmen: OK.

4.7 Stromerzeuger stoppen

1. Ziehen Sie die Stromstecker (A10) heraus und schließen Sie die Abdeckung der Stromsteckdosen des Gerätes ordnungsgemäß.
2. Lassen Sie das Gerät 1 oder 2 Minuten lang ohne Last laufen.
3. Stellen Sie den Zündungsschalter (A7) auf "OFF" bzw. "O": Das Gerät bleibt stehen.
4. Den Kraftstoffhahn schließen (A5).
5. Sorgen Sie für eine ausreichende Belüftung des Gerätes und warten Sie aus Gründen des Brandschutzes, bis das Gerät ganz abgekühlt ist bevor Sie es abdecken und unterstellen.

Auch nach dem Abstellen des Gerätes strahlt der Motor, obwohl er nicht läuft, weiterhin Hitze ab.

4.8 Kontrolle der Auffangwanne für Betriebsflüssigkeiten

Bestimmte Stromerzeugermodelle sind mit einer Auffangwanne ausgestattet, die es erlaubt, eventuell auslaufende Betriebsflüssigkeiten der Stromerzeuger (Kraftstoff, Öl oder eventuell vorhandene Kühlflüssigkeit) aufzufangen.

Kontrollieren Sie nach der Verwendung und dem Abschalten des Stromerzeugers, ob sich keine Flüssigkeiten (Kraftstoff, Öl, Kühlflüssigkeit, Regen- oder Kondenswasser ...) in der Auffangwanne befinden. Leeren Sie die Wanne bei Bedarf, indem Sie den Inhalt in ein dafür geeignetes Gefäß saugen. Die Betriebsflüssigkeiten der Stromerzeuger sind giftige Abfälle, die gemäß den geltenden Bestimmungen zu entsorgen sind.

Lektion 5. Wartung des Stromerzeugers

Die Sicherheit des Stromerzeugers erfordert eine regelmäßige und sorgfältige Wartung unter Einhaltung der geltenden Vorschriften durch Personen, die über die notwendige Erfahrung und geeignetes Werkzeug verfügen. Die durchzuführenden Wartungsarbeiten sind in der Wartungstabelle beschrieben. Ihr Intervall wird als Richtwert für Stromerzeuger angegeben, die mit Kraftstoff und Öl gemäß den in diesem Handbuch beschriebenen Spezifikationen betrieben werden. Die Wartungsintervalle sind in Abhängigkeit der Betriebsbedingungen des Stromerzeugers bzw. sonstiger Umstände zu verkürzen. Die Garantie erlischt insbesondere dann, wenn die Wartung des Stromerzeugers nicht ordnungsgemäß durchgeführt wurde.

5.1 Hinweis auf die Nützlichkeit

Eine regelmäßige und ordnungsgemäß durchgeführte Wartung ist ausschlaggebend für Sicherheit und Funktionstüchtigkeit. **Das Öl, die Filterelemente und gegebenenfalls die Zündkerze sind Verbrauchsmittel, deren ordnungsgemäßer Zustand Voraussetzung für die Funktionstüchtigkeit des Gerätes ist. Sie sind regelmäßig und so oft wie notwendig auszutauschen (die Bestellnummer der gebrauchsfertigen Wartungssets finden Sie bei Bedarf in der Tabelle der Technischen Daten).** Bei Nichtbeachtung der Wartungsempfehlungen ist ein Garantieanspruch ausdrücklich ausgeschlossen. Bei Fragen oder komplizierten Arbeiten sollten Sie sich an den nächstgelegenen Vertragshändler wenden, der Sie beraten und Abhilfe schaffen kann.

5.2 Wartungstabelle

Das Intervall der Wartungen wird als Richtwert für Stromerzeuger angegeben, die mit Kraftstoff und Öl gemäß den in diesem Handbuch beschriebenen Spezifikationen betrieben werden. Die Wartungsintervalle sind in Abhängigkeit der Betriebsbedingungen des Gerätes bzw. sonstiger Umstände zu verkürzen. Führen Sie die Wartungsintervalle zu den angegebenen Terminen durch, auch wenn die Anzahl der Betriebsstunden nicht erreicht ist. **Die Garantie erlischt insbesondere dann, wenn die Wartung des Gerätes nicht ordnungsgemäß durchgeführt wurde.**

Durchzuführende Arbeit:		Nach		In Stunden oder Monaten/Jahr, erster der erreichten Zeitpunkte			
		5 Betriebsstunden	3 Monate/50 Betriebsstunden	Jeweils nach 3 Monate/50 Betriebsstunden	Jeweils nach 6 Monaten / 100 Betriebsstunden	Jeweils nach 1 Jahr/200 Betriebsstunden	Jeweils nach 2 Jahren/500 Betriebsstunden
Gerät	Gerät reinigen		X		X	Generalüberholung durch einen unserer Vertragshändler durchführen lassen. Frankreich: 0.806.800.107 (gebührenpflichtig)	Generalüberholung durch einen unserer Vertragshändler durchführen lassen. Frankreich: 0.806.800.107 (gebührenpflichtig)
	Reinigen des Funkenfängers				X		
	Zündkerze austauschen				X		
Öl	Öl wechseln	X	X		X		
Kraftstoff	Wechsel des Kraftstofffilters				X		
	Absetzbehälter reinigen				X		
Luftfilter	Reinigen	X	X	X	X		
	Austauschen				X		
Teilenummern der bei der Wartung zu verwendenden Teile:					RKS1 RKS2		

5.3 Durchführung der Wartungsarbeiten

- Schalten Sie das Gerät ab und warten Sie mindestens 30 Minuten, bis es abgekühlt ist.
- Ziehen Sie den Stecker von der oder den Zündkerzen ab und klemmen Sie den Minusanschluss der Startbatterie (falls vorhanden) ab.
- Führen sie die Wartung gemäß den in diesem Handbuch angegebenen Anweisungen durch und verwenden Sie ausschließlich Original- oder gleichwertige Teile, um jegliche Gefahr von Beschädigungen zu vermeiden.

5.3.1 Motoröl ablassen

Damit der Ölwechsel rasch und vollständig erfolgt, ist es erforderlich, diesen bei warmem Öl durchzuführen (Gerät starten und gegebenenfalls einige Minuten laufen lassen).

- Ein geeignetes Gefäß unter die Ölablassschraube (A11-B5) stellen und dann den Verschluss der Öleinfüllöffnung (A2-B1) öffnen und die Ölablassschraube herausdrehen.
- Ist das Öl vollständig abgelassen, schrauben Sie die Ölablassschraube wieder fest an.
- Füllen Sie Öl der in diesem Handbuch angegebenen Spezifikation mithilfe eines Trichters auf und kontrollieren Sie den Ölstand regelmäßig.
Der Ölstand muss zwischen der oberen und unteren Füllstandsgrenze am Ölpeilstab liegen. Ist der Ölstand zu niedrig, füllen Sie weiter Öl nach. Ist der Ölstand zu hoch, lassen Sie einen Teil des Öls ablaufen.
- Bringen Sie den Ölmesstab wieder an und ziehen Sie ihn fest.
- Wischen Sie daneben gelaufenes Öl mit einem sauberen Lappen ab und stellen Sie sicher, dass keine Undichtigkeiten vorliegen.

5.3.2 Reinigen des Absetzbehälters

- Schließen Sie die Kraftstoffhähne (A5).
- Drehen Sie die Schrauben (C4) und die Muttern (C5) zur Befestigung der Abdeckung heraus.
- Nehmen Sie die Abdeckung (C3) ab.
- Lösen Sie den Absetzbehälter (A13-C8).
- Reinigen Sie den Absetzbehälter mit sauberem Kraftstoff und lassen sie ihn gut trocknen.
- Kontrollieren Sie, ob der Deckel (C6) und die Dichtung (C7) des Absetzbehälters in ordnungsgemäßem Zustand sind: Tauschen Sie beschädigte Teile aus.
- Schrauben Sie den Absetzbehälter wieder auf.
- Bringen Sie die Abdeckung wieder an und ziehen Sie die Befestigungsschrauben und -mutter wieder fest an.
- Öffnen Sie die Kraftstoffhähne und kontrollieren Sie, ob keine Undichtigkeiten vorliegen.
- Entfernen Sie alle Kraftstoffreste mit einem sauberen Lappen und schließen Sie dann die Kraftstoffhähne.

5.3.3 Wechsel des Kraftstofffilters

- Schließen Sie die Kraftstoffhähne (A5).
- Markieren Sie die Einbaurichtung des Kraftstofffilters (A12-C1).
- Stellen sie ein geeignetes Gefäß unter den Kraftstofffilter und bauen Sie die beiden Schellen (C2) aus.
Der Kraftstofffilter ist ausgebaut.
- Bringen Sie einen neuen Kraftstofffilter an, beachten Sie dabei die Einbaurichtung und befestigen Sie ihn mit den beiden Schellen.
- Entfernen Sie alle Kraftstoffreste mit einem sauberen Lappen und öffnen Sie dann die Kraftstoffhähne.
- Kontrollieren Sie, ob keine Undichtigkeiten vorliegen und schließen Sie danach die Kraftstoffhähne.

5.3.4 Luftfilter reinigen oder austauschen

ACHTUNG	
	Brand- oder Explosionsgefahr: Verwenden Sie für diese Arbeiten am Schaumstoffelement ausschließlich Seifenwasser und sauberes Motoröl.

Wenn die Filterelemente extrem verschmutzt oder beschädigt sind (abgenutzt, durchlöchert), spätestens jedoch nach 3 Reinigungsvorgängen, müssen diese unbedingt durch neue ersetzt werden.

1. EntrieD4 & D3) und nehmen Sie ihn ab.
2. Nehmen Sie die Filtereinsätze (D5 & D6) heraus und reinigen Sie sie.
3. Reinigen Sie das Schaumstoffelement: Waschen Sie es mit Seifenwasser, spülen Sie es sorgfältig aus und lassen Sie es vollständig trocknen.
4. Tauchen Sie das Filterelement in etwas sauberes Motoröl und drücken Sie es aus, damit überschüssiges Öl herausläuft (nicht auswringen).
Das Gerät wird beim ersten Start rauchen, wenn zu viel Öl im Schaumstoffelement verblieben ist.
5. Papiereinsatz wechseln.
6. Bringen Sie die Filterelemente und die Luftfilterabdeckung wieder an und verriegeln Sie sie.

5.3.5 Wechseln der Zündkerze

1. Ziehen Sie den Zündkerzenstecker ab (F1).
2. Blasen Sie den Kerzenschacht mit Druckluft aus.
3. Drehen sie die Zündkerze (A15-F2) mit einem Zündkerzenschlüssel heraus und entsorgen Sie sie.
4. Drehen Sie die neue Zündkerze von Hand an, damit Sie das Gewinde nicht beschädigen.
5. Ziehen Sie die Kerze nun mit einem Zündkerzenschlüssel um 1/2 Umdrehung weiter, damit der Dichtring ausreichend komprimiert wird.

5.3.6 Reinigen des Funkenfängers

1. Drehen Sie die Befestigungsschraube des Funkenfängers (E2) am Auspuffschalldämpfer heraus.
2. Nehmen Sie den Funkenfänger (E1) ab.
3. Entfernen Sie die Kohleablagerungen auf dem Funkenfänger mit Hilfe einer Metallbürste.
4. Überprüfen Sie den Funkenfänger auf ordnungsgemäßen Zustand (weder löchrig noch gerissen), tauschen Sie ihn bei Bedarf aus.
5. Setzen Sie den Funkenfänger wieder auf den Schutz des Auspuffschalldämpfers (E3) und ziehen Sie die Befestigungsschrauben des Funkenfängers wieder an.

5.3.7 Reinigen des Stromerzeugers

Damit es ordnungsgemäß funktioniert, muss das Gerät regelmäßig gereinigt werden. Ist das Gerät in einem geschlossenen Raum installiert, ist die Installation immer auf Sauberkeit und ordnungsgemäßen Zustand zu kontrollieren. Wird das Gerät im Freien verwendet (Baustellen, staubige, schlammig oder bewachsene Bereiche, ätzende Atmosphäre...), ist es häufiger zu reinigen.

Die Verwendung eines Wasserstrahls oder eines Hochdruckreinigers kann das Gerät schwer beschädigen und ist daher verboten.

1. Die Luft-Ein- und -ausgänge des Motors sowie der eventuell vorhandene Funkenfänger sind vorsichtig abzubürsten.
2. Reinigen Sie das Gerät mit Hilfe eines Schwammes und Wasser mit mildem Reinigungsmittel (z. B. Autowaschmittel) und entfernen Sie anschließend alle Spuren des Reinigungsmittels mit Hilfe von sauberem Wasser.
Die Verwendung von Schaumreiniger und das anschließende Abwischen mit einem weichen und saugfähigen Lappen ist auch möglich. Flecken oder hartnäckige Verschmutzungen können mit einem geeigneten Lösungsmittel (Spiritus o. ä.) gelöst und anschließend mit einem weichen und saugfähigen Lappen abgewischt werden
3. Kontrollieren Sie das Gerät auf ordnungsgemäßen Zustand (keine Lecks, gut festgezogene Schraubverbindungen, Anschlüsse, Schläuche usw.)
4. Bringen Sie ein Korrosionsschutzmittel auf und tauschen Sie fehlerhafte Teile und beschädigte Aufkleber bei Bedarf aus.
Verwenden Sie ausschließlich Originalteile und wenden Sie sich bei Bedarf an einen Vertragshändler.

Lektion 6. Transport und Lagerung des Stromerzeugers

6.1 Bedingungen für Transport und Handling

Die Bedienung und Handhabung eines Gerätes ist ohne Anwendung von Gewalt durchzuführen und vor dem Einsatz oder der Lagerung ist der jeweilige Ort entsprechend vorzubereiten. Wenden Sie sich vor einer festen Installation auf einem Hänger oder innerhalb eines Fahrzeuges an einen unserer Vertragshändler.

Treffen Sie vor jedem Transport des Gerätes alle erforderlichen Sicherheitsmaßnahmen:

1. Stellen Sie sicher, dass die vorgesehenen Transportwege eben und gut befahrbar sind. Müssen trotz allem sehr unebene Wege befahren werden, muss der Kraftstoff vor dem Transport vom Tank in einen Kanister entleert werden..
2. Überprüfen Sie, ob alle Schraubverbindungen richtig angezogen sind, schließen Sie den Kraftstoffhahn (falls vorhanden) und klemmen Sie die Batterie (falls vorhanden) ab.
3. Das Gerät muss unbedingt in seiner normalen Betriebsposition transportiert werden und darf nie auf die Seite gelegt werden. Stellen Sie sicher, dass die Ausrüstung während des Transports nicht vom Fahrzeug fallen kann, jedoch ohne dabei zu viel Kraft anzuwenden (Gefahr der Beschädigung der Ausrüstung).

6.2 Lagerungsbedingungen

Diese Einlagerungs- bzw. Überwinterungsprozedur ist einzuhalten, wenn das Gerät für einen Zeitraum von höchstens 1 Jahr nicht verwendet wird. Bei längeren Einlagerungszeiten ist es ratsam, Ihren Vertragshändler zu konsultieren bzw. das Gerät ein Mal pro Jahr einige Stunden lang laufen zu lassen und im Anschluss danach erneut das Einlagerungsverfahren anzuwenden.

Kraftstoff ablassen und Motoröl wechseln :

1. Starten Sie das Gerät und lassen Sie den Motor so lange laufen, bis er aus Kraftstoffmangel stehen bleibt.
2. Stellen Sie den Zündungsschalter auf Aus (A7).
3. Reinigen Sie den Absetzbehälter.
4. Schließen Sie die Kraftstoffhähne (A5).
5. Wechseln Sie das Öl.

Ölen Sie den Zylinder und die Ventile ein:

6. Bauen Sie die Zündkerze (A15-F2) aus und gießen sie dann ungefähr einen Teelöffel neues Motoröl durch die Öffnung in den Zylinder.
7. Setzen Sie die neue Zündkerze ein.
8. Ziehen sie Sie den Anlasserzug (A9) mehrmals heraus, damit sich das Öl im Zylinder verteilt.

Stellen Sie das Gerät unter:

9. Reinigen Sie das Gerät.
10. Decken Sie es mit einer Haube ab und bewahren Sie es waagrecht in seiner normalen Position stehend an einem sauberen, trockenen und gut belüfteten Ort auf.

Lektion 7. Behandlung kleinerer Störungen

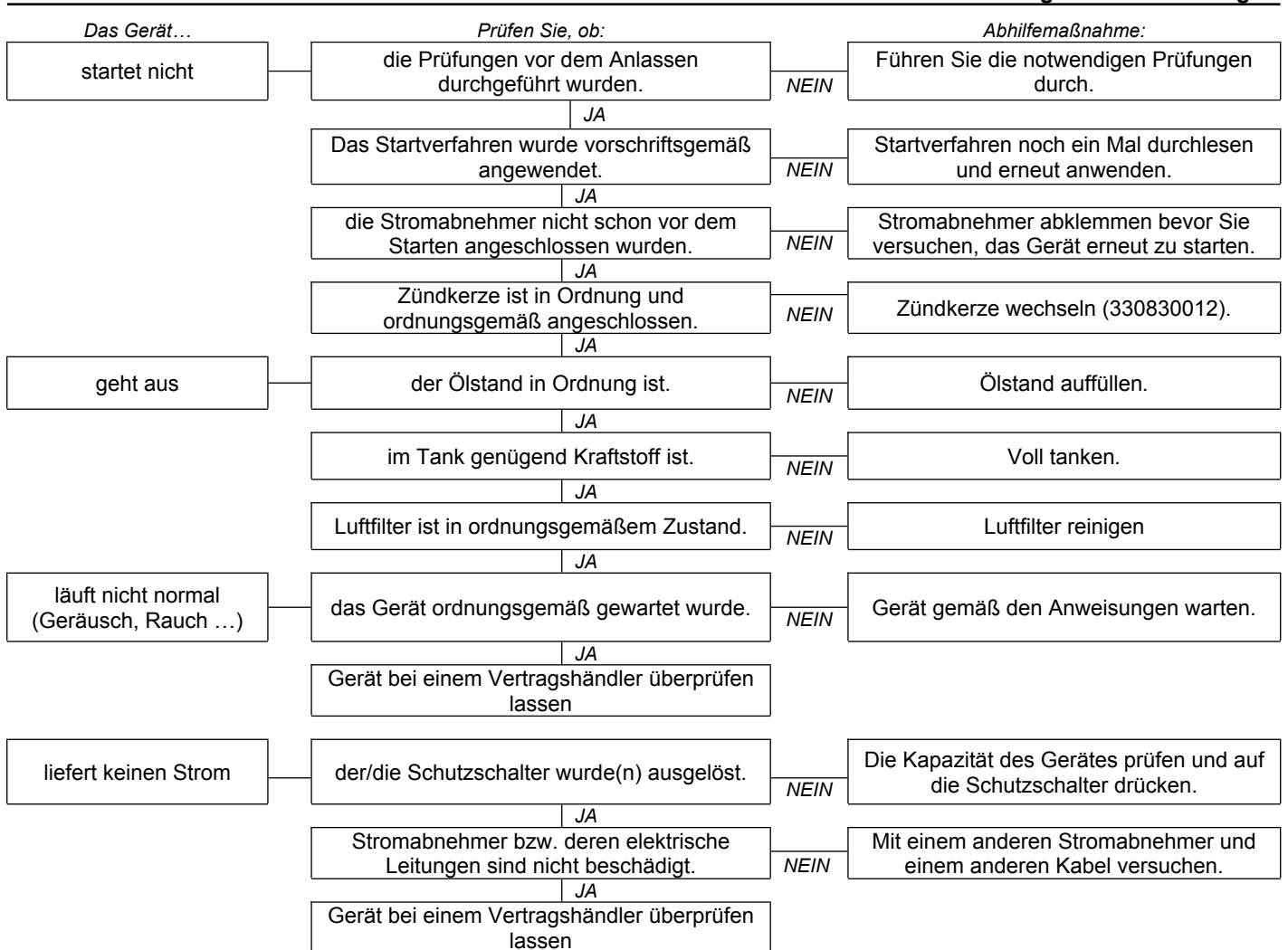

*Frankreich: 0.806.800.107 (Preis).

7.1 Generator Smart Care (Option)

Ist das Gerät mit der Option "GS101-Generator Smart Care" (A17) ausgestattet, müssen die in dem Modul Bluetooth GSC101 eingebauten Batterien ausgetauscht werden, wenn die App Generator Smart Care die entsprechende Warnmeldung anzeigt (etwa alle zwei Jahre).

1. Öffnen Sie mit Hilfe eines kleinen Kreuzschraubendrehers den Deckel des Gehäuses,
2. Nehmen Sie die alten Batterien heraus und entsorgen Sie sie über eine Altbatterie-Sammelstelle,
3. Legen Sie zwei neue Batterien des Typs AAA unter Berücksichtigung der Einbaurichtung (+/-) ein,
4. Schließen Sie den Deckel des Gehäuses und drehen Sie ihn wieder fest an.



8.1 Anwendungsbedingungen

Die aufgeführten Leistungen der Geräte werden unter den Referenzbedingungen gemäß ISO 8528-1 (2005) erreicht:
 Gesamt-Atmosphärendruck: 100 kPa - Umgebungstemperatur: 25°C (298 K) - relative Luftfeuchtigkeit: 30 %.
 Die Leistungen der Geräte verringern sich bei Temperaturerhöhungen in Schritten von 10° C um jeweils 4% und/oder um jeweils 1% pro 100 m Anstieg der geografischen Höhe. Die Geräte dürfen nur stationär betrieben werden.

8.2 Belastbarkeit des Stromerzeugers

Berechnen Sie, bevor Sie das Gerät anschließen und in Betrieb nehmen, die von den zu betreibenden Geräten abgenommene elektrische Leistung (in Watt). Zum ordnungsgemäßen Funktionieren sollte die Gesamtleistung der gleichzeitig betriebenen Abnehmer folgende Werte einhalten:

- mehr als 60 % der Nennleistung des Gerätes (Gefahr der Unterbelastung);
- bei Dauerbetrieb weniger als die Nennleistung des Gerätes (Überlastgefahr).





Bei häufigem Einsatz oder bei längeren Phasen in Unter- oder Überlast kann das Gerät schnell beschädigt werden. Die dadurch entstehenden Schäden unterliegen keiner Gewährleistung.

**Diese elektrische Leistung wird in der Regel in den Technischen Daten oder auf dem Typenschild der Stromabnehmer angegeben. Bestimmte Stromabnehmer benötigen beim Anlaufen eine höhere Leistung. Diese Leistungsspitze darf die Höchstleistung des Gerätes nicht überschreiten.*

8.3 Identifizierung des Stromerzeugers

Das Typenschild des Gerätes (Beispiel s. unten) ist auf der Innenseite einer der beiden Verkleidungen oder auf dem Chassis angebracht.

Grpeue éleetrogène de faible puissance - Low power generating set - Grupo éleetrogèno de baja potencia

portable.kohler-sdmo.com

Code (A) 3499231003091		
Desc1 (A) Inverter PRO 3000 E C5		
P max(kW) : (D)	I (A) :	U (V) : (J)
P rated (COP) (kW) : (E)	I (A) : (H)	IP23 M (K)
Cos Phi : (F)	Hz : (I)	IP23 M (K)
Masse (Weight) : (G)	ISO 8528 - Classe B et G1 (L)	
(M)		

(A): Modell

(B): CE/EAC-Kennzeichnung

(C): Garantierter Schallpegel

(D): Maximale Leistung

(E): Nennleistung

(F): Leistungsfaktor

(G): Masse

(H): Stromstärke

(I): Stromfrequenz

(J): Elektrische Spannung

(K): Schutzklasse

(L): Maßgebliche Norm

(M): Seriennummer

(N): UKCA-Kennzeichnung



(c)

Die Seriennummern sind im Falle von Reparaturen oder Ersatzteilbestellungen erforderlich. Tragen Sie die Seriennummern des Gerätes und des Motors unten ein, damit Sie sie immer zur Hand haben.

Seriennummer des Gerätes:	Motorhersteller: <i>(Z. B. Kohler)</i>	Seriennummer des Motors: <i>(Z. B. Kohler (SERIAL NO. 4001200908))</i>
...../..... -

8.4 Technische Daten

Modell	PERFORM 3000 XL C5 (RCD)	PERFORM 4500 XL C5 (RCD)	PERFORM 4500 XL AVR C5 (RCD)	PERFORM 5500 T XL C5 (RCD)	PERFORM 6500 XL C5 (RCD)	PERFORM 7500 T XL C5 (RCD)
Höchstleistung	2800 W	4000 W	4000 W	4500 W	6300 W	6500 W
Angegebene Leistung	2400 W	3200 W	3200 W	3200 W	5200 W	5200 W
Schalldruckpegel in 1 m Entfernung	81 dB(A)	82 dB(A)	82 dB(A)	82 dB(A)	83 dB(A)	83 dB(A)
Akustische Messungenauigkeit	0,46 dB(A)	0,34 dB(A)	0,34 dB(A)	0,34 dB(A)	0,40 dB(A)	0,40 dB(A)
Motortyp	CH270_C5	CH395_C5	CH395_C5	CH395_C5	CH440_C5	CH440_C5
Wartungssatz	RKS1	RKS2	RKS2	RKS2	RKS2	RKS2
Empfohlener Kraftstoff	Bleifreies Benzin	Bleifreies Benzin	Bleifreies Benzin	Bleifreies Benzin	Bleifreies Benzin	Bleifreies Benzin
Fassungsvermögen des Kraftstofftanks	13 L	18 L	18 L	18 L	18 L	13 L
Empfohlenes Öl	10W30	10W30	10W30	10W30	10W30	10W30
Füllmenge an Motoröl	0,60 L	1,10 L	1,10 L	1,10 L	1,29 L	1,29 L
Sicherheitsschaltung bei Ölmangel *	O	O	O	O	O	O
Gleichstrom	X	X	X	X	X	X
Wechselstrom	230V-10,4A	230V-13,9A	230V-13,9A	400V-4,6A	230V-22,6A	400V - 7,5A
Schutzschalter**	O	O	O	O	O	O
Steckdosentyp	2 x 2P+T 230V-10/16A	2 x 2P+T 230V-10/16A	2 x 2P+T 230V-10/16A	1 x 2P+T 230V-10/16A - 1 x 3P+T+N 400V 16A	1 x 2P+T 230V -10/16A - 1 x 3P+T+N 400V 16A	1 x 2P+T 230V-10/16A - 1 x 2P+T 230V 32A
Zündkerzentyp	330830012	330830012	330830012	330830012	330830012	330830012
Abmessungen L x B x H	65 x 51 x 46 cm	81 x 55,5 x 59 cm	81 x 55,5 x 59 cm	81 x 55,5 x 59 cm	81 x 55,5 x 59 cm	81 x 55,5 x 59 cm
Gewicht (ohne Kraftstoff)	46,5 kg	66,5 kg	72,5 kg	76,5 kg	87 kg	94,5 kg

O: Serie X: nicht möglich

*Sicherheitsschaltung bei Ölmangel: Bei zu geringem Motorölstand oder bei zu geringem Öldruck schaltet die Sicherheitsschaltung den Motor automatisch ab, um ihn vor Beschädigung zu schützen. Überprüfen Sie in diesem Fall den Motorölstand und füllen Sie bei Bedarf Öl nach, bevor Sie nach einer anderen Störungsursache suchen.

**Schutzschalter: Die elektrische Anlage des Stromerzeugers ist über einen oder mehrere Differenzial-Leistungsschalter mit thermischer und magnetischer Auslösung geschützt. Bei Überlastzuständen und/oder Kurzschlüssen kann die Verteilung der elektrischen Energie unterbrochen werden.

Im Bedarfsfall sind die Schutzschalter des Stromerzeugers durch Schutzschalter mit identischen Nominalwerten und technischen Daten zu ersetzen.

8.5 Qualität des empfohlenen Kraftstoffs

Die Verwendung von Kraftstoff, der nicht den nachfolgenden Spezifikationen entspricht, führt zu irreversiblen Schäden, die nicht durch die Garantie abgedeckt sind:

- Sauberkeit und Qualität: Vergewissern Sie sich, dass der verwendete Kraftstoff kein Wasser enthält und dass er sauber und neuwertig ist (weder gealtert noch verschmutzt). Für die
- Oktanzahl: mindestens 87 (R+M)/2 oder mindestens 90 (RON = Research Octane Number)
- Gemische: Verwendung von bleifreiem Benzin mit bis zu 10 % Ethylalkohol ist erlaubt (Frankreich: SP95-E10). Die Verwendung von bleifreiem Benzin mit weniger als 90 % Benzin wie zum Beispiel E15, E20 oder E85 ist verboten. Gemische aus Methyl-Tertiärbutylether (MTBE) und bleifreiem Benzin sind zulässig (bis zu maximal 15 % MTBE-Anteil).

Darüber hinaus ist es ratsam, während der gesamten Lebensdauer des Gerätes die gleiche Kraftstoffsorte zu verwenden. Wird das Gerät nur selten verwendet (weniger als 1 Mal pro Monat), ist bei jeder Verwendung neuer Kraftstoff zu verwenden bzw. es sollte ein Stabilisierungszusatz in den Tank zugegeben werden.

8.6 EG-Konformitätserklärung

Wir, SDMO Industries - 270 rue de Kerervern, 29490 GUIPAVAS – France, erklären in eigener Verantwortung, dass folgende Stromerzeuger:

Beschreibung des Geräts:	Marke:	Handelsübliche Bezeichnung:	Typ:	Seriennummern:
Stromerzeuger	KOHLER-SDMO	PERFORM 3000 XL C5	3499231003565	25-2021-00000000-000 > 52-2026-99999999-999
		PERFORM 3000 XL C5 RCD	3499231920497	
		PERFORM 4500 XL C5	3499231003626	
		PERFORM 4500 XL C5 RCD	3499231920541	
		PERFORM 4500 XL AVR C5	3499231003633	
		PERFORM 4500 XL AVR C5 RCD	3499231920534	
		PERFORM 5500 T XL C5	3499231003657	
		PERFORM 5500 T XL C5 RCD	3499231920589	
		PERFORM 6500 XL C5	3499231003701	
		PERFORM 6500 XL C5 RCD	3499231920626	
		PERFORM 7500 T XL C5	3499231003725	
		PERFORM 7500 T XL C5 RCD	3499231920664	

- mit den Sicherheitsvorgaben der Niederspannungsrichtlinie - **2014/35/EU** vom 26. Februar 2014, durch Anwendung der harmonisierten Norm EN ISO 8528-13 übereinstimmen: 2016
- den Bestimmungen folgender Richtlinien entsprechen:
 - Maschinenrichtlinie - **2006/42/EG** vom 17. Mai 2006, durch Anwendung der harmonisierten Norm EN 8528: -13 : 2016
 - Richtlinie über die elektromagnetische Verträglichkeit - **2014/30/EU** vom 26. Februar 2014 durch Anwendung der harmonisierten Normen EN 60034-1: 2010 (COR 2010) / EN 61000-6-1: 2007 / EN 61000-6-2: 2005 (COR 2005) / EN 61000-6-3: 2007 (AMD1 2011, AMD1/COR 12) / EN 55011: 2009 (AMD 1 2010)
 - Zur Beschränkung der Verwendung bestimmter gefährlicher Stoffe in Elektro- und Elektronikgeräten - **2011/65/EU** vom 8. Juni 2011 durch Anwendung der harmonisierten Norm EN IEC 63000 : 2018
 - Richtlinie über umweltbelastende Geräuschemissionen von im Freien betriebenen Geräten - **2000/14/EG** vom 08. Mai 2000 durch das in Anhang VI beschriebene Verfahren der Sicherstellung der Konformität:

Benannte Stelle:	Handelsübliche Bezeichnung:	Typ:	Gemessener Schalleistungspegel:	Garantierter Schalleistungspegel (LwA):	Nennleistung:
CETIM - BP 67- F60304 – SENLIS - FRANCE	PERFORM 3000 XL C5	3499231003565	94,86 dB(A)	95 dB(A)	2400 W
	PERFORM 3000 XL C5 RCD	3499231920497	94,86 dB(A)	95 dB(A)	2400 W
	PERFORM 4500 XL C5	3499231003626	96,1 dB(A)	96 dB(A)	3200 W
	PERFORM 4500 XL C5 RCD	3499231920541	96,1 dB(A)	96 dB(A)	3200 W
	PERFORM 4500 XL AVR C5	3499231003633	96,1 dB(A)	96 dB(A)	3200 W
	PERFORM 4500 XL AVR C5 RCD	3499231920534	96,1 dB(A)	96 dB(A)	3200 W
	PERFORM 5500 T XL C5	3499231003657	96,1 dB(A)	96 dB(A)	3200 W
	PERFORM 5500 T XL C5 RCD	3499231920589	96,1 dB(A)	96 dB(A)	3200 W
	PERFORM 6500 XL C5	3499231003701	96,89 dB(A)	97 dB(A)	5200 W
	PERFORM 6500 XL C5 RCD	3499231920626	96,89 dB(A)	97 dB(A)	5200 W
	PERFORM 7500 T XL C5	3499231003725	96,89 dB(A)	97 dB(A)	5200 W
	PERFORM 7500 T XL C5 RCD	3499231920664	96,89 dB(A)	97 dB(A)	5200 W

Name und Anschrift der Person, die für die Erstellung und den Besitz der technischen Unterlagen befugt ist:

L. ANDRIEUX, 270 rue de Kerervern, 29490 GUIPAVAS / CS 40047, 29801 BREST CEDEX 9 – Frankreich.

GUIPAVAS, den 07/2021

L. ANDRIEUX
Vorsitzender, SDMO Industries



GARANTIE

Ihr Gerät besitzt eine Garantie, die Ihnen *SDMO Industries* über den Händler, bei dem Sie es erworben haben, gemäß den folgenden Bestimmungen gewährt:

DAUER:

Die Garantiedauer Ihres Gerätes beträgt 36 Monate bzw. 2000 Betriebsstunden, gezählt ab dem Kaufdatum; es gilt der zuerst erreichte Fall. Ist das Gerät nicht mit einem Betriebsstundenzähler ausgerüstet, so beträgt die anzurechnende Stundenzahl 4 Betriebsstunden pro Tag.

ANWENDUNGSBEDINGUNGEN DER GARANTIE:

Die Laufzeit der Garantie beginnt mit dem Kaufdatum des Gerätes durch den Erstbesitzer. Diese Garantie wird mit dem Gerät übertragen, falls es der Erstbesitzer unentgeltlich einem Dritten überlässt oder durch Verkauf veräußert, und zwar für die restliche Laufzeit der ursprünglichen Garantie, die nicht verlängert werden kann.

Garantieleistungen können nur gegen Vorlage einer lesbaren Einkaufsrechnung, die das Kaufdatum, den Typ des Gerätes, die Seriennummer, die Namen, die Adresse sowie den Firmenstempel des Händlers aufweist, geltend gemacht werden. *SDMO Industries* behält sich das Recht vor, die Anwendung der Garantie zu verweigern, falls keine Nachweise des Kauforts und -datums des Gerätes erbracht werden können. Diese Garantie berechtigt zur Reparatur oder zum Austausch des Gerätes oder seiner Bauteile, wenn es von *SDMO Industries* nach entsprechender Prüfung im Werk als fehlerhaft beurteilt wird; *SDMO Industries* behält sich das Recht vor, die Einrichtungen des Gerätes zu verändern, um seine Verpflichtungen zu erfüllen. Das im Rahmen der Garantie ausgetauschte Gerät, oder der (die) ausgetauschte(n) Bauteil(e) gehen wieder in den Besitz von *SDMO Industries* über.

GARANTIEBESCHRÄNKUNGEN:

Die Garantie bezieht sich auf Geräte, die gemäß den von *SDMO Industries* ausgehändigten Unterlagen installiert, verwendet und gewartet wurden und gilt, wenn die Funktionsstörung des Gerätes durch einen Planungs-, Fabrikations- oder Materialfehler entsteht. *SDMO Industries* gewährt keine Garantie auf eine gleichbleibende Leistung des Gerätes, noch auf seine Betriebstüchtigkeit oder Zuverlässigkeit für einen bestimmten Gebrauch. *SDMO Industries* kann keinesfalls für immaterielle Schäden haftbar gemacht werden, die infolge materieller Schäden, oder unabhängig davon auftreten, einschließlich, jedoch nicht ausschließlich: Betriebsausfall, Kosten oder Ausgaben jeder Art infolge des Ausfalls des Gerätes, etc. Die Garantie bleibt auf die Kosten der Reparatur oder des Austauschs des Gerätes oder eines Bauteils davon beschränkt, Verbrauchsgüter sind davon ausgeschlossen. Die Garantie deckt die Kosten der Arbeitszeit und der Teile - Transportkosten werden nicht übernommen. Die Transportkosten des Gerätes, oder eines Bauteils davon zu den Betrieben von *SDMO INDUSTRIES* oder einem anerkannten Vertreter hat der Kunde zu tragen; die Kosten der Rücksendung an den Kunden übernimmt *SDMO Industries*. Kann die Garantie in einem gegenständlichen Fall nicht in Anspruch genommen werden, so hat der Kunde die gesamten Transportkosten zu tragen.

GARANTIEAUSSCHLUSS:

In folgenden Fällen wird keine Garantie gewährt: Schäden durch den Transport des Gerätes; mangelhafte Installation oder nicht den Vorschriften von *SDMO Industries* und/oder den technischen und Sicherheitsnormen entsprechende Installation; Verwendung von Produkten, Bauteilen, Ersatzteilen, Kraftstoffen oder Schmiermitteln, die nicht den Vorschriften entsprechen; unsachgemäße oder anormale Verwendung des Gerätes; Änderung oder Umbau des Gerätes oder eines seiner Bauteile, die nicht von *SDMO Industries* genehmigt wurden; normaler Verschleiß des Gerätes oder eines seiner Bauteile; Beschädigung durch Fahrlässigkeit, fehlerhafte Wartung, Pflege oder Reinigung des Gerätes; höhere Gewalt, unvorhersehbare Ereignisse oder äußere Einwirkung (Naturkatastrophe, Brand, Stoß, Überflutung, Blitzschlag, etc.); Verwendung des Gerätes mit unzureichender Ladung; mangelhafte Lagerungsbedingungen des Gerätes. Folgende Bauteile sind ebenfalls von der Garantie ausgeschlossen: Anlasssysteme (Batterien, Anlasser, Starter), Filter, Riemen, Sicherungen, Unterbrecher, Leuchten, Schalter und sämtliche Verbrauchsmittel und Verschleißteile.

ANWENDUNGSBESTIMMUNGEN:

Die Garantie muss vom Händler, bei dem Sie das Gerät gekauft haben, geltend gemacht werden. *SDMO Industries* ersucht Sie, sich gegen Vorlage Ihrer Einkaufsrechnung an Ihren Händler zu wenden, oder den Kundendienst von *SDMO Industries* zu kontaktieren. Er steht Ihnen bei Fragen bezüglich der Anwendungsmodalitäten der Garantie zur Verfügung; die Kontaktdaten sind folgende: *SDMO Industries*, 270 rue de Kerervern – 29490 GUIPAVAS / CS 40047- 29801 BREST CEDEX 9 – Tel: Frankreich 0.806.800.107 – Fax: +33298416307.

GESETZLICHE GEWÄHRLEISTUNG

Information für den Verbraucher, der als gesetzliche Person definiert ist und der nicht im Rahmen seiner geschäftlichen, industriellen, handwerklichen oder liberalen Aktivitäten tätig ist.

SDMO Industries SDMO Industries haftet für die Konformitätsfehler Ihres Gerätes gemäß den Bedingungen von Artikel L. 211-4 und folgende des franz. Verbrauchergesetzbuches und gemäß den Bestimmungen des Artikels 1641 und folgende des Code Civil, die sich auf versteckte Mängel von Verkaufsgegenständen beziehen. Im Rahmen dieser Konformitätsgarantie:

- haben Sie einen Anspruch von 2 Jahren ab Lieferung Ihres Gerätes darauf, die gesetzliche Konformitätsgarantie geltend zu machen.
- haben Sie die Wahl zwischen einer Reparatur oder einem Austausch Ihres Gerätes unter Vorbehalt der Bestimmungen des Artikels L. 211-9 des franz. Verbrauchergesetzbuches.
- sind Sie verpflichtet, den Nachweis der Nichtkonformität Ihres Gerätes innerhalb von 6 Monaten nach der Lieferung des Gerätes zu erbringen. Diese Frist ist, außer bei Gebrauchsgütern, ab dem 18. März 2016 auf 24 Monate verlängert..

Die gesetzliche Konformitätsgarantie ist unabhängig von der von *SDMO Industries* angebotenen geschäftlichen Garantie gültig. Sie können auch die Gewährleistung von versteckten Mängeln im Rahmen von Artikel 1641 des Code Civil in Anspruch nehmen. Bei einem versteckten Mangel Ihres Gerätes, den Sie nachzuweisen haben, können Sie gemäß Artikel 1644 des Code Civil zwischen einer Auflösung des Kaufs oder einer Preisminderung wählen.

Artikel des Verbrauchergesetzbuches

Artikel L211-4

Der Verkäufer ist verpflichtet, ein vertragskonformes Gut zu liefern und haftet für die Mängel, die zum Lieferzeitpunkt bestehen. Gleichfalls haftet er für Mängel auf Grund der Verpackung, der Montageanleitung oder der Installation, wenn er vertraglich dafür zuständig ist oder diese unter seiner Verantwortung realisiert wurde.

Artikel L211-5

Damit das Gut vertragskonform ist muss es:

1° Sich für den von einem vergleichbaren Gut üblicherweise erwarteten Gebrauch eignen und gegebenenfalls

- der vom Verkäufer abgegebenen Beschreibung entsprechen und die Qualitätsmerkmale, die er dem Käufer anhand eines Musters oder Modells vorgeführt hat aufweisen;
- die Qualitätsmerkmale aufweisen, die ein Käufer im Hinblick auf die öffentlichen Erklärungen des Verkäufers, Herstellers oder seines Vertreters, insbesondere in der Werbung oder auf dem Etikett, zu Recht erwarten kann;

2° Oder die Merkmale aufweisen, die in einer gemeinsamen Vereinbarung zwischen den Parteien festgelegt wurden, oder sich für den vom Käufer gewünschten speziellen Gebrauch, dem er dem Verkäufer zur Kenntnis gebracht hat und den letzterer akzeptiert hat, eignen.

Artikel L211-12

Der Geltendmachung aus einem Konformitätsmangel gilt für zwei Jahre ab Lieferung des Guts.

Artikel L.211-16

Wenn der Käufer den Verkäufer innerhalb der Dauer der ihm beim Erwerb oder der Reparatur eines beweglichen Gutes zustehenden geschäftlichen Gewährleistung zu einer von der Garantie gewährleisteten Instandsetzung auffordert, wird jede mehr als 7 Tage dauernde Stilllegung zu der noch ausstehenden Garantiezeit hinzugefügt. Diese Zeit beginnt mit der Reparaturaufforderung des Käufers oder mit der zur Reparatur Verfügung Stellung des betroffenen Gutes, wenn diese zur Verfügung Stellung nach der Reparaturaufforderung erfolgt.

Artikel des Code Civil

Artikel 1641

Der Verkäufer ist verpflichtet zur Gewährleistung des verkauften Guts auf Grund versteckter Mängel, die es zum vorgesehenen Gebrauch ungeeignet machen, oder die diesen Gebrauch derart einschränken, sodass es der Käufer nicht gekauft, oder nur zu einem niedrigeren Preis gekauft hätte, wenn er davon Kenntnis gehabt hätte.

Artikel 1648, Absatz 1

Der Käufer muss krasse Mängel innerhalb von zwei Jahren ab Entdeckung des Mangels geltend machen.

INHOUDSOPGAVE

Hoofdstuk 1.	Voorwoord	Hoofdstuk 5.	Het stroomaggregaat onderhouden
Hoofdstuk 2.	Instructies en veiligheidsvoorschriften (bescherming van personen)	Hoofdstuk 6.	Vervoer en opslag van het stroomaggregaat
Hoofdstuk 3.	Ingebruikname van het stroomaggregaat	Hoofdstuk 7.	Oplossen van kleine storingen
Hoofdstuk 4.	Gebruik van het aggregaat	Hoofdstuk 8.	Technische specificaties
		Hoofdstuk 9.	Garantiebepalingen

Hoofdstuk 1. Voorwoord

LET OP	<p>Materiële schade Lees voor ieder gebruik deze handleiding en de bijbehorende veiligheidsinstructies aandachtig. Bewaar ze tijdens de hele levensduur van het apparaat en houd u zorgvuldig aan de veiligheids-, gebruiks- en onderhoudsvoorschriften die hierin staan.</p>

De informatie van deze handleiding is gebaseerd op de technische gegevens die beschikbaar waren bij het ter perse gaan (de afgebeelde foto's in deze handleiding hebben geen enkele contractuele waarde). Met het oog op de permanente verbetering van de kwaliteit van onze producten, kunnen deze gegevens zonder voorafgaande kennisgeving worden gewijzigd. U kunt via onze website de originele Franse gebruiksaanwijzing bestellen.

In deze handleiding worden gevaren aangegeven door de volgende twee symbolen:

	<p>GEVAAR</p> <p>GEVAAR VOOR DE GEZONDHEID VAN DE BLOOTGESTELDE PERSONEN LEVENSGEVAAR (indien van toepassing) Wijst op een dreigend gevaar dat de dood of ernstige verwonding tot gevolg kan hebben. Het niet opvolgen van de aangegeven instructies kan ernstige gevolgen hebben voor de gezondheid en het leven van blootgestelde personen.</p>
[Toepasselijke pictogrammen]	

LET OP	<p>Materiële schade [Gevaar voor apparaat] Geeft een gevaarsituatie aan. Het niet opvolgen van de aangegeven instructies kan lichte verwondingen van de blootgestelde personen of materiële schade tot gevolg hebben.</p>

Hoofdstuk 2. Instructies en veiligheidsvoorschriften (bescherming van personen)

De instructies en veiligheidsvoorschriften moeten aandachtig worden gelezen en beslist in acht genomen om het leven of de gezondheid van mensen niet in gevaar te brengen. In geval van twijfel over het begrijpen van deze instructies, neemt u contact op met de dichtstbijzijnde vertegenwoordiger.

2.1 Betekenis van de op het stroomaggregaat aanwezige

GEVAAR	GEVAAR: gevaar voor elektrische spanning	AARDING	GEVAAR: gevaar voor brandwonden	Voor elk starten moet u het oliepeil controleren.

				<p>GEVAAR:</p> <p>1 - Raadpleeg de bij het apparaat geleverde documentatie. 2 - Uitstoot van giftige uitlaatgassen. Niet gebruiken in een gesloten of slecht geventileerde ruimte. 3 - Stop het apparaat alvorens brandstof bij te vullen.</p>
1		2	3	



2.2 Algemene instructies

Laat nooit anderen het apparaat gebruiken zonder dat zij vooraf de nodige instructies hebben gekregen. Laat nooit een kind aan het apparaat zitten, zelfs niet als dit niet draait en laat het apparaat niet werken in aanwezigheid van dieren (angst, nervositeit, enz.). Houd u in alle gevallen aan de ter plaatse geldende reglementen inzake het gebruik van apparaten. De uitlaatgassen, de brandstof en de olie of de koelvloeistof (indien gebruikt) zijn giftige stoffen, neem alle noodzakelijke beschermingsmaatregelen.

2.3 Instructies voor de bescherming van het milieu



Vang de motorolie op in een hiervoor bestemde verzamelbak: laat de motorolie nooit op de grond wegstromen. Voorkom, voor zover mogelijk, dat geluiden tegen muren of andere bouwsels weerkaatsen (versterking van het volume). Als het apparaat gebruikt wordt op plaatsen met bomen of struikgewas of op begroeid terrein, en als de uitlaatdemper geen vonkenvanger heeft, verwijder dan de begroeiingen over een voldoende brede zone en let goed op dat vonken geen brand kunnen veroorzaken. Als het apparaat niet langer wordt gebruikt (levenseinde van het product), breng het dan naar een inzamelpunt voor afval.

2.4 Gevaren van uitlaatgassen

 GEVAAR	VERGIFTIGINGSGEVAAR LEVENSGEVAAR
	Koolmonoxide in uitlaatgassen is dodelijk als de concentratie ervan in de lucht die men inademt te groot is. Gebruik het apparaat altijd in een goed geventileerde ruimte waar de gassen zich niet kunnen ophopen.

Met het oog op de veiligheid en voor de goede werking van het apparaat, is een goede ventilatie verplicht (risico van vergiftiging, van oververhitting van de motor en van ongevallen of van schade aan apparatuur of omliggende goederen). Indien de apparatuur binnen in een gebouw gebruikt wordt, dan moeten de uitlaatgassen worden afgevoerd naar buiten en moet er een geschikte ventilatie zijn, om te voorkomen dat de aanwezige personen of dieren onwel worden.

2.5 Brandgevaar



 GEVAAR	BRANDGEVAAR LEVENSGEVAAR
	Laat het apparaat nooit werken in de nabijheid van explosieve stoffen (risico van vonken). Verwijder alle ontvlambare of explosieve producten (benzine, olie, doeken etc.) terwijl het apparaat in werking is. Dek het apparaat nooit af met welk materiaal dan ook terwijl het in werking is of onmiddellijk nadat het is uitgeschakeld: wacht altijd totdat de motor is afgekoeld (minimaal 30 min).

2.6 Gevaar van brandwonden

LET OP	
	Wacht voor alle werkzaamheden tot het apparaat is afgekoeld (ten minste 30 minuten).

Tijdens de werking en vlak na het stoppen, kunnen door contact met de hete olie, motor en uitlaatdemper brandwonden ontstaan.

2.7 Gevaar van elektrocutie

 GEVAAR	ELEKTROCUTIEGEVAAR LEVENSGEVAAR
	De apparaten leveren elektrische stroom tijdens hun gebruik, houd u aan de geldende wetgeving en aan de installatie- en gebruiksvoorschriften die in deze handleiding staan. Neem, in geval van twijfel, contact op met de dichtstbijzijnde vertegenwoordiger. Sluit het apparaat niet rechtstreeks aan op andere spanningsbronnen (bijvoorbeeld het openbare stroomverdeelnet); installeer een bronkeuzeschakelaar. Raak geen losgekoppelde aansluitingen aan of kabels waarvan de isolatie is verwijderd. Neem nooit een apparaat vast met vochtige handen of voeten. Stel het materieel nooit bloot aan vloeistofspatten of aan weer en wind, en plaats het niet op een natte vloer.

2.7.1 Tijdelijke of semipermanente installatie (bouwplaats, voorstelling, kermisattractie, enz.)

A - Indien het apparaat niet bij de levering uitgerust is met een geïntegreerde aardlekschakelaar (standaardversie met neutraal geïsoleerd van de klem voor de aarding van het apparaat):

- Gebruik een aardlekschakelaar die gekalibreerd is op 30 mA op elk stopcontact van het apparaat (plaats iedere voorziening op minstens 1 m van het apparaat en beschermd tegen weer en wind).
- In geval van incidenteel gebruik van een of meerdere mobiele of draagbare apparaten is de aarding van het apparaat niet noodzakelijk.

B - Als het apparaat, bij levering, uitgerust is met een geïntegreerde aardlekschakelaar (versie met neutraal alternator aangesloten op de klem van de aarding van het apparaat – voor gebruik in schema TN of TT):

- Aarden van het apparaat: zet een koperen draad van 10 mm² vast aan de aardingsklem van het apparaat (A1) en aan een geïsoleerde stalen aardingspaal die 1 meter diep in de grond is geslagen.

2.7.2 Vaste installatie of uitval van het net

In geval van het voeden van een vaste installatie (als noodaggregaat voor het opvangen van een storing van het elektriciteitsnet bijvoorbeeld), moet de elektrische aansluiting van het apparaat door een gediplomeerde en erkende elektromonteur worden uitgevoerd met inachtneming van de regelgeving die van toepassing is op de plaats van de installatie. De apparaten zijn niet bestemd om rechtstreeks te worden aangesloten op een installatie (risico op elektrocutie en/of materiële schade).

A - Indien het apparaat niet bij de levering uitgerust is met een geïntegreerde aardlekschakelaar (standaardversie met neutraal geïsoleerd van de klem voor de aarding van het apparaat):

- Gebruik een bronkeuzeschakelaar.
- De aarding van het apparaat is niet noodzakelijk.

B - Als het apparaat, bij levering, uitgerust is met een geïntegreerde aardlekschakelaar (versie met neutraal alternator aangesloten op de klem van de aarding van het apparaat – voor gebruik in schema TN of TT):

- Gebruik een bronkeuzeschakelaar.
- Aarden van het apparaat: zet een koperen draad van 10 mm² vast aan de aardingsklem (A1) van het apparaat en aan een geïsoleerde stalen aardingspaal die 1 meter diep in de grond is geslagen.

2.7.3 Mobiele toepassing

De apparaten zijn gemaakt om stationair te werken. Zij mogen niet op een voertuig of ander mobiel materiaal worden geïnstalleerd als geen voorafgaand onderzoek naar de verschillende bijzonderheden van de installatie en het gebruik van het van het apparaat uitgevoerd is. Elk gebruik tijdens de verplaatsing is verboden. Als de aarding niet mogelijk is, verbind dan de aardingsklem van het apparaat (A1) met de massa van het voertuig.

2.7.4 Aansluiting en keuze van de kabels

Gebruik kabels met een soepele en stevige rubber mantel, conform IEC 60245-4 of gelijkwaardige kabels en zorg dat ze in perfecte staat zijn. Gebruik per stopcontact maar één elektrisch apparaat van klasse I en sluit het aan met behulp van een kabel die is uitgerust met een PE-aardleiding (groen/geel); deze aardleiding is niet nodig voor materialen van klasse II. Houd u aan de in deze tabel voorgeschreven oppervlakken en lengtes bij het installeren of bij het gebruik van elektrische verlengsnoeren.

Type van het apparaat:		Enkelfasig						Driefasig			
Type van het stopcontact van het apparaat:		10 A		16 A		32 A		10 A		16 A	
Aanbevolen oppervlak van de kabel:		mm ²	AWG	mm ²	AWG	mm ²	AWG	mm ²	AWG	mm ²	AWG
Lengte van de gebruikte kabel	0 tot 50 m	4	10	6	9	10	7	1,5	14	2,5	12
	51 tot 100 m	10	7	10	7	25	3	2,5	12	4	10
	101 tot 150 m*	10	7	16	5	35	2	4	10	6	9

*Deze kabellengte is de maximum toegelaten lengte, deze mag niet worden overschreden.

Manier van plaatsen = kabels op kabelgoten of niet geperforeerd paneel / Toegelaten spanningsval = 5% / Meeraderig / Type kabel PVC 70°C (voorbeeld H07RNF) / Omgevingstemperatuur = 30°C.

2.8 Risico op gehoorverlies

	GEVAAR	
	RISICO OP GEHOORVERLIES	Tijdens de werking van het apparaat is het dragen van passende gehoorbescherming verplicht.

2.9 Gevaren tijdens het verplaatsen, het gebruik en onderhoudswerkzaamheden

Uit veiligheidsoverwegingen moeten alle werkzaamheden uitgevoerd worden door personeel dat over de benodigde kwalificaties en het juiste gereedschap beschikt. Het onderhoud moet regelmatig en grondig gebeuren en er mogen alleen originele onderdelen worden gebruikt. Het dragen van persoonlijke beschermingsmiddelen is verplicht.



Te nemen voorzorgen voor de behandeling van olieproducten (brandstof, olie, koelvloeistof):

	GEVAAR	De vloeistoffen die in de apparaten worden gebruikt zijn gevaarlijke producten. Houd u aan de plaatselijk geldende wetgeving betreffende de behandeling van olieproducten.
	VERGIFTIGINGSGEVAAR	Niet inademen of inslikken, ieder langdurig of herhaald contact met de huid vermijden. Draag persoonlijke beschermingsmiddelen voor alle werkzaamheden aan het apparaat (handschoenen, schoenen, bril, aangepaste kleding). Wanneer olieproducten gedurende enkele uren worden blootgesteld aan hogere temperaturen (bijvoorbeeld in een jerrycan of in een stroomaggregaat in een voertuig dat is geparkeerd in de zon), kunnen er schadelijke dampen vrijkomen die kunnen leiden tot vergiftiging of misselijkheid.
	GEVAAR VAN BRAND OF EXPLOSIE	Vul met vloeistoffen als de motor koud is en het apparaat is gestopt. Tijdens het vullen met vloeistoffen is het verboden om dichtbij te komen met een vlam of vonken te veroorzaken, te roken of te telefoneren. Sluit na het vullen altijd zorgvuldig de dop. Veeg alle sporen van vloeistoffen weg met een schone doek en wacht tot de dampen zijn verdwenen voordat u het apparaat start.

Te nemen voorzorgen voor de behandeling van accu's (indien aanwezig):

	GEVAAR	
	GEVAAR VAN VERGIFTIGING OF EXPLOSIE	Volg de voorschriften van de fabrikant van de accu. Gebruik uitsluitend geïsoleerde gereedschappen. Kom niet dichtbij met een vlam of open vuur. Ventileer voldoende tijdens het opladen.

3.1 Verklaring van de illustraties

De illustraties van de omslag tonen de verschillende onderdelen van het stroomaggregaat. De procedures van de handleiding verwijzen naar deze onderdelen door middel van letters en cijfers: "A1" verwijst bijvoorbeeld naar onderdeel 1 in figuur A.

Klem voor de aarding	A1	Choke	A8	Deksel van het luchtfilter	D4
Olievuldop-peilstok	A2-B1	Handgreep van de trekstarter	A9	Bevestiging van het luchtfilterdeksel	D3
Vulhals	B2	Elektrische aansluitingen	A10	Schuimplastic element	D5
Bovenste maatstreep van de oliepeilstok	B3	Olieaftapschroef	A11-B5	Papieren element	D6
Onderste maatstreep van de oliepeilstok	B4	Brandstoffilter	A12-C1	Uitlaatdemper	A14
Brandstofpeilindicator	A3	Bevestigingsklemmen van het brandstoffilter	C2	Vonkenvanger	E1
Brandstofvuldop	A4	Bezinksel-opvangbakje	A13-C8	Bevestigingsschroef van de vonkenvanger	E2
Brandstofkranen	A5	Bevestigingsschroef van de kap	C4	Bescherming van de uitlaatdemper	E3
Luchtfilter	A6	Bevestigingsmoeren van de kap	C5	Ontstekingsbougie	A15-F2
"Normale" stand	D1	Kap	C3	Bougiekap	F1
"Winter"-stand	D2	Deksel van het bezinksel-opvangbakje	C6	Vermogensschakelaars	A16
Contactschakelaar	A7	Afdichting van het bezinksel-opvangbakje	C7	GSC101-Generator Smart Care	A17
Opvangbak (RRB models only)	A18				

Het apparaat kan worden uitgerust met de optie "GS101-Generator Smart Care" option (A17): via het bluetoothkastje GSC101 wordt aan een app die u op de mobiele telefoon installeert alle relevante informatie over het apparaat doorgegeven, zoals bijvoorbeeld de onderhoudsdatums, ondersteuning bij onderhoud en een overzicht van erkende distributeurs van benodigde onderdelen.



3.2 Eerste ingebruikname

Bij de ontvangst en inbedrijfstelling van het apparaat:

- Controleer de goede staat van het materiaal en of alle elementen van de bestelling aanwezig zijn.
- Als het apparaat een transportbeugel heeft moet u deze verwijderen.
*De transportbeugel is een metalen plaat onder de motor, dichtbij de aardingsklem. Deze is nuttig bij het transport maar verhindert daarbuiten een optimaal gebruik van het apparaat (lawaaï, trillingen).
Voor het verwijderen: til het apparaat lichtjes op en plaats het op een steun en verwijder dan de moer (1) en de beugel (2).*
- Controleer het oliepeil en het brandstofpeil en vul deze bij, indien nodig.
- Sluit indien van toepassing de accu aan, te beginnen met de positieve klem.
Respecteer de polariteit van de accuklemmen bij het aansluiten van de accu: Een omwisseling kan de elektrische uitrusting ernstig beschadigen.

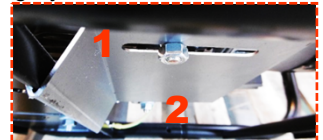

Sommige apparaten hebben een inlooperperiode nodig, neem contact op met de dichtstbijzijnde vertegenwoordiger voor meer inlichtingen.

3.3 Generator Smart Care installeren (optie)

Het apparaat kan worden uitgerust met de optie "GS101-Generator Smart Care" (A17):

- Sluit het bluetoothkastje GSC101 aan op het apparaat.
- Download en installeer de gratis app Generator Smart Care* op een mobiele telefoon of tablet.
- Stel een account in.
- Activeer bluetooth op de telefoon of tablet.
- Koppel de telefoon of tablet met het bluetoothkastje GSC101 aan de hand van de instructies in de app.

In de app Generator Smart Care wordt alle relevante informatie over het apparaat weergegeven, zoals bijvoorbeeld waarschuwingen en herinneringen in verband met onderhoudsdatums, ondersteuning bij het onderhoud en een overzicht van erkende distributeurs van benodigde onderdelen.

*Kosteloos verkrijgbaar via App Store en Google Play (het is mogelijk dat de telefonie-exploitant verbindingskosten in rekening brengt).

Hoofdstuk 4. Gebruik van het aggregaat

Voor elk gebruik van het apparaat:

- Controleer of het installatie goed geïnstalleerd is en controleer of het klaar is om gestart te worden.
- Zorg ervoor dat u alle gebruikprocedures hebt begrepen.
Om het apparaat in geval van nood te stoppen: zet de contactschakelaar van de motor op "OFF" of op "O" en sluit, indien aanwezig, de brandstofkra(a)(n)(en).

4.1 De plaats van gebruik kiezen

GEVAAR	VERGIFTIGINGSGEVAAR - KOOLMONOXIDE LEVENSGEVAAR Koolmonoxide is onzichtbaar, geurloos en niet-irriterend en kan fataal zijn in minder dan een uur. Gebruik het apparaat altijd in een goed geventileerde ruimte waar de gassen zich niet kunnen ophopen. Bij hoofdpijn, misselijkheid of braken: het apparaat onmiddellijk stoppen, ventileren en evacueren en de hulpdiensten bellen.

1. Kies een schone, geventileerde en tegen weer en wind beschutte plaats.
2. Plaats het apparaat op een vlakke en horizontale ondergrond die stevig genoeg is om het apparaat te dragen.
De apparaten zijn gemaakt om stationair te werken. zij mogen niet op een voertuig of ander mobiel materiaal worden geïnstalleerd als er geen voorafgaand onderzoek naar de verschillende bijzonderheden van het gebruik van het apparaat is uitgevoerd.
3. Controleer of de helling van het apparaat in alle richtingen niet groter is dan 10°.

4.2 Controleer de algemene staat van het stroomaggregaat (bouten en moeren, slangen)

Controleer vóór iedere start en na ieder gebruik het hele apparaat om storing of beschadiging te voorkomen.

1. Controleer de reinheid van het apparaat, in het bijzonder bij de luchtinlaat van de motor, de ventilatieopeningen, het luchtfilter, enz.)
2. Controleer alle buizen en slangen van het apparaat om zeker te zijn dat ze in goede staat zijn en niet lekken.
Het vervangen van buizen of slangen moet door een vakman worden uitgevoerd, raadpleeg de dichtstbijzijnde vertegenwoordiger.
3. Trek alle bouten na waarop speling zou kunnen zitten.
Het natrekken van de cilinderkopbouten moet door een vakman worden uitgevoerd, raadpleeg de dichtstbijzijnde vertegenwoordiger.

4.3 Het peil van de motorolie controleren en bijvullen

1. Laat het apparaat na gebruik minimaal 30 minuten afkoelen
2. Verwijder de olievuldop-peilstok (A2-B1) door hem los te draaien en veeg de peilstok af.
3. Steek de olievuldop-peilstok in de vulhals (B2) zonder hem vast te draaien en trek hem er weer uit.
4. Controleer visueel het peil, dit moet liggen tussen het bovenste (B3) en het onderste (B4) merkteken van de peilstok.
Als het oliepeil te laag is: open de olievuldop, vul met behulp van een trechter bij met olie die voldoet aan de specificaties die in deze handleiding staan en sluit de olievuldop weer.
Als het oliepeil te hoog is: plaats een geschikte opvangbak en laat het teveel aan olie wegstromen.
5. Controleer opnieuw het peil voordat u de olievuldop-peilstok terugplaatst door deze weer geheel vast te schroeven.
6. Veeg het teveel aan olie weg met een schone doek en controleer of er geen lekkage is.

4.4 Het peil van de brandstof controleren en bijvullen

Controleer, terwijl het apparaat op een vlakke en horizontale ondergrond staat, het brandstofpeil op de meter (A3): het rode staafje van de meter moet zich tussen het maximale brandstofpeil "F" (Full) en het minimale brandstofpeil "E" (Empty) bevinden. Vul bij, indien nodig:

1. Vul de tank als de motor koud is en het apparaat is gestopt.
2. Draai de tankdop los (A4).
3. Vul de brandstoftank met behulp van een trechter. Let daarbij op dat u geen brandstof morst en houd het oliepeil in de gaten: de peilindicator moet op de stand "F" staan.
Overvul de tank niet, er mag geen brandstof in de vulpijp staan.
4. Draai de tankdop zorgvuldig weer vast.
5. Veeg alle sporen van brandstof weg met een schone doek.

4.5 Het stroomaggregaat starten

Na het uitvoeren van de dagelijkse controles en het aandachtig lezen van de instructies en veiligheidsvoorschriften:

Als de buitentemperatuur boven 0 °C is:

1. Open de brandstofkraan (A5).
2. Controleer of het luchtfilter op de normale gebruiksstand (D1) staat.
3. Als het aggregaat koud is, zet dan de hendel van de choke (A8) op de stand "I".
4. Zet de contactschakelaar (A7) op "ON" of "I".
5. Trek een keer langzaam aan de handgreep van de trekstarter (A9) tot u een weerstand voelt en laat hem dan langzaam weer teruggaan.
6. Trek daarna snel en met kracht aan de handgreep van de trekstarter tot het apparaat start.
Als het apparaat niet start, wacht dan een minuut voordat u de handeling maximaal drie keer herhaalt.

Als de buitentemperatuur onder 0 °C is:

1. Open de brandstofkranen (A5)
2. Zet het luchtfilter op de stand "lage temperaturen" (D2).
3. Zet de chokeknop (A8) op de stand "I".
4. Zet de contactschakelaar (A7) op "ON" of "I".
5. Trek een keer langzaam aan de handgreep van de trekstarter (A9) tot u een weerstand voelt en laat hem dan langzaam weer teruggaan.
6. Trek daarna snel en met kracht aan de handgreep van de trekstarter tot het apparaat start.
Als het apparaat niet start, wacht dan een minuut voordat u de handeling maximaal drie keer herhaalt.

4.6 De geleverde elektriciteit gebruiken

1. Laat het apparaat zijn toerental stabiliseren en warmdraaien (ongeveer 3 tot 5 minuten).
2. Druk de choke (A8) geleidelijk terug in de beginstand, indien van toepassing.
3. Sluit de te gebruiken apparaten aan op de stopcontacten (A10) van het apparaat.

Alleen voor Frankrijk: Onze apparaten zijn uitgerust met contactdozen waarvan de aarding plaatsvindt door de lipjes aan de zijkant (randaarde). Mocht uw apparatuur uitsluitend zijn voorzien van stiftaarde, dan moet u een adapter gebruiken. Maak, na gebruik, altijd de adapter los en berg hem op een droge plek op. Zorg ervoor dat u het deksel van de contactdozen van het apparaat altijd dicht doet: risico van beschadiging (niet meer waterdicht).



Stiftaarde.
Adapter
gebruiken.



Randaarde: OK.

4.7 Het stroomaggregaat stoppen

1. Maak de aangesloten stopcontacten (A10) los en sluit het deksel van de stopcontacten van het apparaat ().
2. Laat het apparaat gedurende 1 of 2 minuten onbelast draaien.
3. Zet de schakelaar (A7) op "OFF" of "O": het apparaat stopt.
4. Sluit de brandstofkraan (A5).
5. Zorg voor een goede ventilatie van het apparaat en wacht, om elk risico op brand te vermijden, tot het volledig is afgekoeld voordat u het afdekt en opbergt.
Zelfs na het uitschakelen, blijft de motor nog warmte afgeven.

4.8 Controleer de opvangbak voor vloeistoffen

Sommige stroomaggregaatmodellen hebben de optie voor een opvangbak waarmee eventueel uit de aggregaten afkomstige vloeistoffen worden opgevangen (brandstof, olie en koelvloeistof, indien aanwezig).

Controleer na gebruik en uitschakeling van het aggregaat dat er geen vloeistoffen (brandstof, olie, koelvloeistof, regenwater of condens...) in de opvangbak aanwezig zijn. Zuig indien nodig de opvangbak leeg en vang de inhoud op een speciaal daarvoor bedoelde houder. Van aggregaten afkomstige vloeistoffen zijn giftig afval en moeten volgens de geldige regelgeving worden verwerkt.

Hoofdstuk 5. Het stroomaggregaat onderhouden

Met het oog op de veiligheid, moet het onderhoud van het stroomaggregaat regelmatig en zorgvuldig worden uitgevoerd door personen die beschikken over de benodigde ervaring en geschikt gereedschap beschikken en volgens de geldende voorschriften. De uit te voeren onderhoudswerkzaamheden zijn beschreven in de onderhoudstabel. De aangegeven frequentie geldt ter indicatie en voor aggregaten die gebruikt worden met brandstof en olie die voldoen aan de specificaties die zijn aangegeven in deze handleiding. Verkort de onderhoudsintervallen naar gelang de gebruiksomstandigheden van het stroomaggregaat dat noodzakelijk maken. De garantie is uitgesloten als het onderhoud van het stroomaggregaat niet correct is uitgevoerd.

5.1 Nut van onderhoud

Regelmatig en goed uitgevoerd onderhoud is een garantie voor veiligheid en prestaties. **De olie, de filterelementen en, indien van toepassing, de ontstekingsbougies zijn verbruiksmiddelen waarvan de goede staat een voorwaarde is voor de goede werking van het apparaat. Vervangen deze regelmatig en zo vaak als nodig is (de referentie van kant-en-klare onderhoudssets staat eventueel in de tabel met technische gegevens).** Garantie is uitgesloten in geval van niet opvolgen van de onderhoudsvorschriften. Voor vragen of bijzonder onderhoud, neem contact op met de dichtstbijzijnde agent, die u raad kan geven en hulp kan bieden.

5.2 Tabel met onderhoudsintervallen

De aangegeven onderhoudsfrequentie geldt ter indicatie en voor aggregaten die gebruikt worden met brandstof en olie die voldoen aan de specificaties die zijn aangegeven in deze handleiding. Verkort de onderhoudsintervallen naar gelang de gebruiksomstandigheden van het apparaat dat noodzakelijk maken. Onderhoud verrichten volgens het tijdschema zelfs als het aantal bedrijfsuren niet is bereikt. **De garantie is uitgesloten als het onderhoud van het apparaat niet correct is uitgevoerd.**

Te verrichten handeling:		Na		In uren of in maanden/jaren, afhankelijk van de 1 ^e voltooide termijn			
		5 uur	3 maanden / 50 uren	Elke 3 maanden / 50 uren	Elke 6 maanden / 100 uren	Elke 1 jaar / 200 uren	Elke 2 jaar / 500 uren
Apparaat	Het apparaat reinigen		X		X	Groot onderhoud moet door een van onze agenten worden uitgevoerd. Frankrijk: 0.806.800.107 (gespreksprijs)	Groot onderhoud moet door een van onze agenten worden uitgevoerd. Frankrijk: 0.806.800.107 (gespreksprijs)
	De vonkenvanger reinen				X		
	Vervang de bougie				X		
Olie	Verversen	X	X		X		
Brandstof	Vervang het brandstoffilter				X		
	Het bezinksel- opvangbakje reinigen				X		
Luchtfilter	Reinigen	X	X	X	X		
	Vervangen				X		
<i>Referenties van de bij het onderhoud te gebruiken onderdelen:</i>				RKS1 RKS2			

5.3 De onderhoudswerkzaamheden uitvoeren

1. Stop het apparaat en laat het ten minste 30 minuten afkoelen.
2. Maak de bougiekap(pen) los en ontkoppel de "-"-pool van de accu (indien aanwezig).
3. Voer het onderhoud zoals aangegeven in deze handleiding uit. Gebruik om elk risico op beschadiging van het apparaat te voorkomen uitsluitend originele of gelijkwaardige onderdelen.

5.3.1 Tap de motorolie

Om de motorolie snel en volledig af te tappen, moet u dit doen als de motor lauw is (start het apparaat en laat het een paar minuten draaien).

1. Plaats een geschikte opvangbak onder de olieaftapschroef (A11-B5), verwijder dan de olievuldop/peilstok (A2-B1) en de olieaftapschroef.
2. Nadat alle olie is verwijderd, draait u de olieaftapschroef zorgvuldig weer vast.
3. Vul met behulp van een trechter met olie die voldoet aan de specificaties die in deze handleiding staan en controleer daarbij regelmatig het peil.
Het peil moet liggen tussen het bovenste merkteken en het onderste merkteken van de peilstok. Als het oliepeil te laag is, ga dan door met vullen. Als het oliepeil te hoog is, tap dan een deel van de olie af.
4. Plaats de olievuldop-peilstok weer terug en zet hem vast.
5. Veeg alle sporen van olie weg met een schone doek en controleer of er geen lekkage is.

5.3.2 Het bezinksel-opvangbakje reinigen

1. Sluit de brandstofkranen (A5).
2. Draai de bevestigingsschroeven (C4) en -moeren (C5) van de kap los.
3. Verwijder de kap (C3).
4. Schroef het bezinksel-opvangbakje (A13-C8) los.
5. Reinig het bezinksel-opvangbakje met schone benzine en laat het volledig drogen.
6. Controleer of het deksel (C6) en de afdichting (C7) van het bezinksel-opvangbakje in goede staat zijn: vervang ze in het geval van beschadiging.
7. Schroef de bezinksel-opvangbakje terug vast.
8. Plaats de kap terug en draai de bevestigingsschroeven en -moeren ervan zorgvuldig vast.
9. Open de brandstofkranen en controleer op lekkage.
10. Veeg elk spoor van brandstof weg met een schone doek, sluit daarna de brandstofkranen weer.

5.3.3 Vervang van het de brandstoffilter

1. Sluit de brandstofkranen (A5).
2. Noteer de montagerichting van het brandstoffilter (A12-C1).
3. Plaats een passende opvangbak onder het brandstoffilter en maak de twee klembanden (C2) los.
Het brandstoffilter is uitgebouwd.
4. Plaats een nieuwe brandstoffilter, en houd u daarbij aan de montagerichting en bevestig het met behulp van de twee klembanden.
5. Veeg elk spoor van brandstof weg met een schone doek en open daarna de brandstofkranen.
6. Controleer of er geen lekkage is en sluit de brandstofkranen weer.

5.3.4 Het luchtfilter reinigen of vervangen

LET OP	
	Gevaar van brand of explosie: gebruik voor het element van schuimplastic uitsluitend zeepwater en schone motorolie bij de werkzaamheden.

Indien de filterelementen bijzonder vuil of beschadigd zijn (gescheurd, met gaten), vervang ze dan altijd door nieuwe elementen en zeker na maximaal 3 keer reinigen.

1. Ontgrendel het deksel van het luchtfilter (D4 D3) en verwijder het.
2. Verwijder de filterelementen (D5 en D6) om deze te reinigen.
3. Reinig het element van schuimplastic: was het met zeepwater, spoel het zorgvuldig en laat het volledig drogen.
4. Bevochtig het element van schuimplastic met een beetje schone motorolie en knijp het uit om het teveel aan olie te verwijderen (niet wringen).
Het apparaat zal kort na de start roken indien te veel olie in het schuimplastic is achtergebleven.
5. Het element van papier vervangen.
6. Plaats de filterelementen en het deksel van het luchtfilter terug en vergrendel het.

5.3.5 De ontstekingsbougie vervangen

1. Verwijder de dop van de ontstekingsbougie (F1).
2. Reinig de bougieschacht met behulp van een spuitbus droge lucht.
3. Draai met behulp van een bougiesleutel de ontstekingsbougie (A15-F2) los en gooi deze weg.
4. Plaats een nieuwe ontstekingsbougie en draai deze met de hand vast zodat de schroefdraad niet beschadigt.
5. Zet de ontstekingsbougie met een bougiesleutel nog 1/2 omwenteling vaster om de onderlegging te pletten.

5.3.6 De vonkenvanger reinigen

1. Draai op de uitlaatdemper de bevestigingsschroef van de vonkenvanger (E2) los.
2. Verwijder de vonkenvanger (E1).
3. Verwijder met behulp van een metalen borstel de koolaanslag van het scherm van de vonkenvanger.
4. Controleer of de vonkenvanger in goede staat verkeert (zonder gaten of barsten), vervang hem indien nodig.
5. Monteer de vonkenvanger weer op de bescherming van de uitlaatdemper (E3) en draai de bevestigingsschroef van de vonkenvanger weer vast.

5.3.7 Het stroomaggregaat reinigen

Voor een goede werking van het apparaat moet het regelmatig worden gereinigd. Als het apparaat is geïnstalleerd in een ruimte, controleer dan altijd de reinheid en de goede staat van de installatie. Als het apparaat buiten wordt gebruikt (bouwplaatsen, stoffige, modderige of beboste omgevingen, corrosieve atmosfeer, enz.), moet het frequenter worden gereinigd.

Het gebruik van een waterstraal of een hogedrukreiniger kan het apparaat ernstig beschadigen en is verboden.

1. Borstel de luchtgingen en -uitgangen van de motor en, indien van toepassing, de vonkenvanger voorzichtig schoon.
2. Reinig het apparaat met een spons met water en een mild wasmiddel (type autoshampoo bijvoorbeeld) en spoel het daarna af met schoon water om elk spoor van het reinigingsmiddel te verwijderen.
Het gebruik van zeepsop en afdrogen met een zachte en absorberende doek is ook mogelijk. Hardnekkige vlekken en vuil kunnen worden verwijderd met een geschikt oplosmiddel (white spirit of gelijkwaardig) en afgedroogd worden met een zachte en absorberende doek
3. Controleer de goede algehele staat van het apparaat (het ontbreken van lekkages, het vastzitten van bouten en moeren, van aansluitingen en slangen, enz.).
4. Breng een roestwerend middel aan op de beschadigde delen en vervang eventueel defecte delen en beschadigde stickers.
Gebruik alleen originele onderdelen en neem, indien nodig, contact op met een van onze agenten.

Hoofdstuk 6. Vervoer en opslag van het stroomaggregaat

6.1 Omstandigheden van vervoer en verplaatsing

Behandel het apparaat voorzichtig en zonder schokken en zorg ervoor dat de plaats waar het zal worden opgeslagen of gebruikt op voorhand is klaargemaakt. Voor het vast installeren op een trailer of in een voertuig vooraf overleggen met een van onze erkende agenten.

Voor elk transport van het apparaat alle noodzakelijke voorzorgsmaatregelen nemen:

1. Zorg ervoor dat de gebruikte route vlak en berijdbaar is. Mocht het gebruik van een geaccidenteerde route onvermijdelijk zijn, dan dient de brandstof voor aanvang van de reis worden afgetapt in een jerrycan.
2. Controleer of alle bouten en moeren goed vastzitten, sluit de brandstofkraan (indien aanwezig) en koppel de startaccu (indien aanwezig) los.
3. Vervoer het apparaat te allen tijde in zijn normale gebruiksstand, leg het nooit op zijn kant. Zorg ervoor dat het materiaal niet uit het voertuig kan vallen zonder er teveel druk op toe te leggen (gevaar op schade aan het materiaal).

6.2 Omstandigheden van de opslag

Deze procedure voor de opslag of het overwinteren geldt voor het geval dat het apparaat maximaal 1 jaar niet wordt gebruikt. Als het stroomaggregaat voor een langere periode wordt opgeslagen, adviseren wij contact op te nemen met de dichtstbijzijnde agent of om het apparaat eens per jaar gedurende enkele uren te laten draaien en na afloop daarvan de opslagprocedure weer uit te voeren.

Tap de brandstof af en ververs de olie:

1. Star het apparaat en laat het draaien tot het door brandstofgebrek stilvalt.
2. Zet de contactschakelaar op uit (A7).
3. Reinig het bezinksel-opvangbakje.
4. Sluit de brandstofkranen (A5).
5. Ververs de olie.

Met olie smeren van de cilinder en de kleppen:

6. Vervang de ontstekingsbougie (A15-F2) en giet daarna een koffielepel nieuwe motorolie in het bougiegat.
7. Plaats een nieuwe ontstekingsbougie.
8. Trek een paar keer aan de trekstarter (A9) om de olie te verdelen in de cilinder.

Opleggen van het apparaat:

9. Reinig het apparaat.
10. Dek het af met een beschermhoes en sla het in de normale gebruikspositie op in een schone, droge en goed geventileerde ruimte.

Hoofdstuk 7. Oplossen van kleine storingen

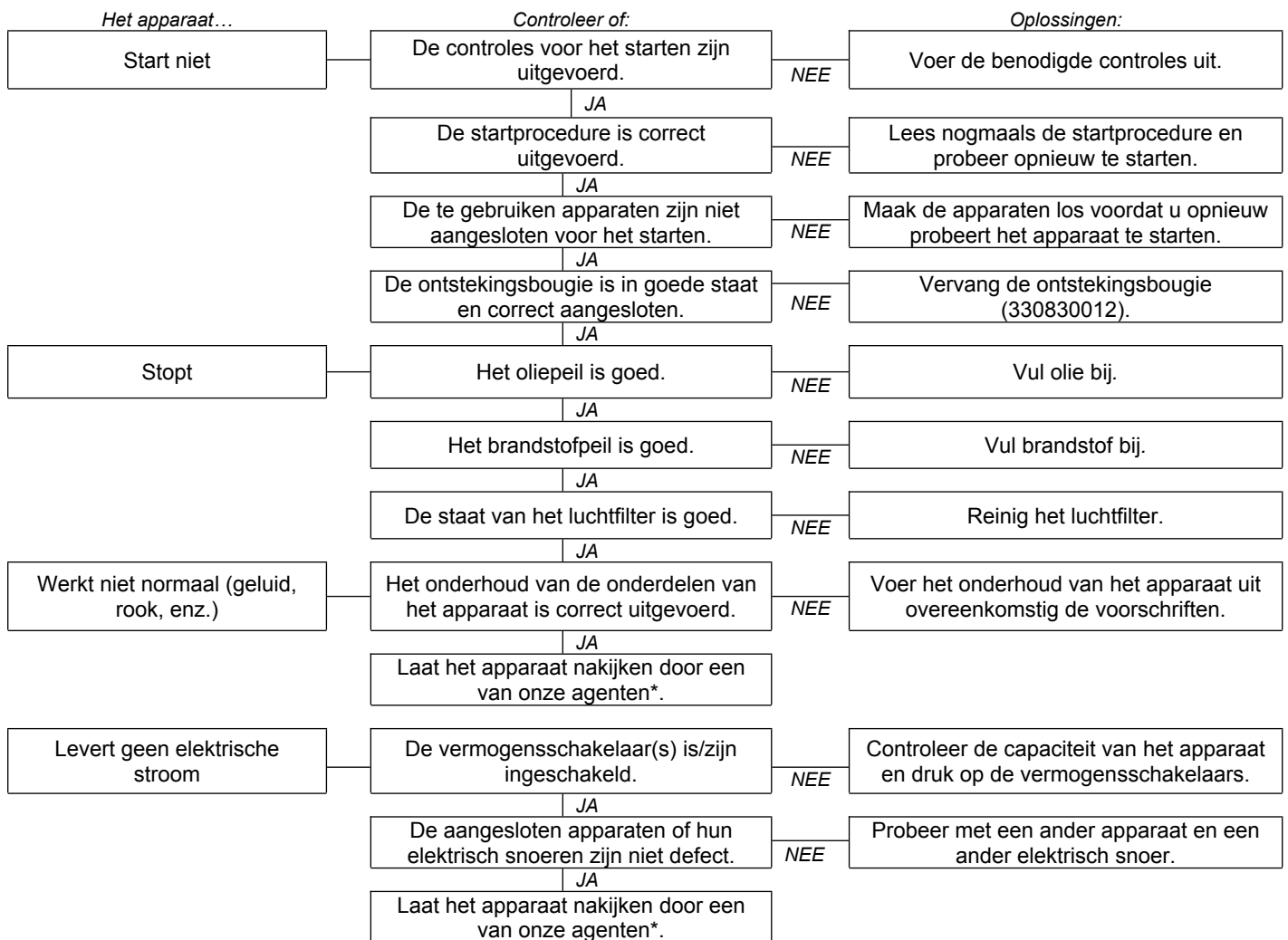

*Frankrijk: 0.806.800.107 (gespreksprijs).

7.1 Generator Smart Care (optie)

Als het apparaat is uitgerust met de optie "GS101-Generator Smart Care" (A17), moeten de batterijen in het bluetoothkastje GSC101 worden vervangen wanneer dat wordt aangegeven in de app Generator Smart Care (ongeveer om de twee jaar).

1. Open het deksel van het kastje met behulp van een kleine kruiskopschroevendraaier.
2. Verwijder de gebruikte batterijen en lever deze in bij een afvalinzamelpunt met het oog op de recycling ervan.
3. Plaats twee nieuwe AAA-batterijen. Let daarbij op de polariteit (+/-).
4. Sluit het deksel van het kastje en schroef dit zorgvuldig dicht.

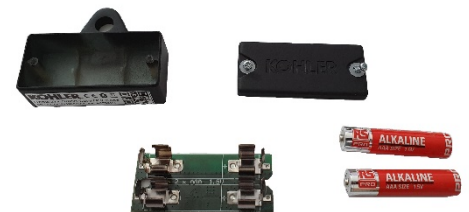

Hoofdstuk 8. Technische specificaties

8.1 Voorwaarden voor het gebruik

De vermelde prestaties van de apparaten zijn verkregen onder de referentieomstandigheden volgens ISO 8528-1 (2005):

Totale atmosferische druk: 100 kPa - Omgevingstemperatuur van de lucht: 25°C (298 K) - Relatieve vochtigheid: 30 %.

De prestaties van de apparaten worden ongeveer 4% verminderd voor elke temperatuurstijging van 10°C en/of ongeveer 1% voor elke toename van de hoogteligging met 100 m. De apparaten kunnen alleen stationair werken.

8.2 Capaciteit van het stroomaggregaat

Bereken het vereiste elektrische vermogen van de te gebruiken apparaten (in Watt)* alvorens het apparaat aan te sluiten en in werking te stellen. Voor een goede werking moet het totaal van de vermogens in watt van de gelijktijdig gebruikte apparaten:

- meer dan 60 % van het nominale vermogen van het apparaat zijn (risico van onderbelasting);
- minder dan het nominale vermogen van het apparaat zijn tijdens continu gebruik (risico van overbelasting).

Door een veelvuldige of langdurige werking met onder- of overbelasting, kan het apparaat snel beschadigen. De ontstane schade is niet gedekt door de garantie.

*Dit elektrische vermogen staat in de meeste gevallen aangegeven in de technische gegevens of op het typeplaatje van de apparaten. Sommige apparaten hebben meer vermogen nodig bij het starten. Dit minimaal vereiste vermogen mag het maximale vermogen van het apparaat niet overschrijden.

8.3 Identificatie van het aggregaat

De identificatieplaat van het apparaat (een voorbeeld ziet u hieronder) is gelijmd aan de binnenkant van een van de twee zijplaten of op het chassis.

Groupe électrogène de faible puissance - Low power generating set - Grupo eléctrico de baja potencia

Code (A) **3499231003091**
 Desc1 (A) **Inverter PRO 3000 E C5**

P max(kW): (D)	I (A):	U (V): (J)
P rated (COP) (kW) (E)	I (A): (H)	
Cos Phi: (F)	Hz: (I)	IP23M (K)
Masse (Weight): (G)	ISO 8528 - Classe B et G1 (L)	

(M)

SDMO INDUSTRIES – CS40047- 29801 BREST Cedex 9 – FRANCE
 Importer: Kohler Co. Carter Court 4 Davy Way - Quedgeley, Gloucestershire – UK - GL2 2DE

(B) CE (N) UK CA
 (C) LWA 96dB

- (A): Model
 (B): CE/EAC-keurmerk
 (C): Gegarandeerd geluidsvermogeniveau
 (D): Maximaal vermogen
 (E): Nominaal vermogen
 (F): Vermogensfactor
 (G): Massa
 (H): Stroomsterkte
 (I): Frequentie van de stroom
 (J): Elektrische spanning
 (K): Beschermingsindex
 (L): Referentienorm
 (M): Serienummer
 (N): UKCA-keurmerk

De serienummers worden gevraagd in geval van reparatie of bij het bestellen van onderdelen. Noteer hieronder de serienummers van het apparaat en van de motor om ze te bewaren.

Serienummer van het apparaat:	Motormerk: (Bijv. Kohler)	Serienummer van de motor: (Bijv. Kohler (SERIAL NO. 4001200908))
...../..... -

8.4 Karakteristieken

Model	PERFORM 3000 XL C5 (RCD)	PERFORM 4500 XL C5 (RCD)	PERFORM 4500 XL AVR C5 (RCD)	PERFORM 5500 T XL C5 (RCD)	PERFORM 6500 XL C5 (RCD)	PERFORM 7500 T XL C5 (RCD)
Maximumvermogen	2800 W	4000 W	4000 W	4500 W	6300 W	6500 W
Theoretisch vermogen	2400 W	3200 W	3200 W	3200 W	5200 W	5200 W
Geluidsdruk niveau op 1 m	81 dB(A)	82 dB(A)	82 dB(A)	82 dB(A)	83 dB(A)	83 dB(A)
Akoestische meetonzekerheid	0,46 dB(A)	0,34 dB(A)	0,34 dB(A)	0,34 dB(A)	0,40 dB(A)	0,40 dB(A)
Motor type	CH270_C5	CH395_C5	CH395_C5	CH395_C5	CH440_C5	CH440_C5
Onderhoudsset	RKS1	RKS2	RKS2	RKS2	RKS2	RKS2
Aanbevolen brandstof	Loodvrije benzine	Loodvrije benzine	Loodvrije benzine	Loodvrije benzine	Loodvrije benzine	Loodvrije benzine
Inhoud van de brandstoftank	13 L	18 L	18 L	18 L	18 L	18 L
Aanbevolen olie	10W30	10W30	10W30	10W30	10W30	10W30
Inhoud van het oliecarter	0,60 L	1,10 L	1,10 L	1,10 L	1,29 L	1,29 L
Oliebeveiliging*	O	O	O	O	O	O
Gelijkstroom	X	X	X	X	X	X
Wisselstroom	230V-10,4A	230V-13,9A	230V-13,9A	400V-4,6A	230V-22,6A	400V - 7,5A
Vermogensschakelaar(s)**	O	O	O	O	O	O
Type stopcontacten	2 x 2P+T 230V-10/16A	2 x 2P+T 230V-10/16A	2 x 2P+T 230V-10/16A	1 x 2P+T 230V-10/16A - 1 x 3P+T+N 400V 16A	1 x 2P+T 230V-10/16A - 1 x 2P+T 230V 32A	1 x 2P+T 230V -10/16A - 1 x 3P+T+N 400V 16A
Bougietype	330830012	330830012	330830012	330830012	330830012	330830012
Afmetingen L x b x h	65 x 51 x 46 cm	81 x 55,5 x 59 cm	81 x 55,5 x 59 cm	81 x 55,5 x 59 cm	81 x 55,5 x 59 cm	81 x 55,5 x 59 cm
Gewicht (zonder brandstof)	46,5 kg	66,5 kg	72,5 kg	76,5 kg	87 kg	94,5 kg

O: standaard X: onmogelijk
 *Oliebeveiliging: Als er te weinig olie in het motorcarter is of als de oliedruk te laag is, stopt de oliebeveiliging de motor automatisch om beschadiging te voorkomen. In dat geval dient u het oliepeil van de motor te controleren alvorens op zoek te gaan naar andere oorzaken van storingen.
 **Vermogensschakelaar: Het elektrisch circuit van het aggregaat is beveiligd door middel van een of meer magnetothermische uitschakelaars, differentiaaluitschakelaars of thermische uitschakelaars. Bij een eventuele overbelasting en/of kortsluiting kan de elektrische stroomlevering worden onderbroken.
 Vervang, indien nodig, de vermogensschakelaars van het stroomaggregaat door vermogensschakelaars met identieke nominale waarden en karakteristieken.

8.5 Kwaliteit van de aanbevolen brandstof

Het gebruik van een brandstof die niet conform de volgende specificaties is kan onomkeerbare schade veroorzaken die niet gedekt is door de garantie:

- Reinheid en kwaliteit: zorg ervoor dat de gebruikte benzine geen water bevat, schoon en vers is (niet bedorven noch verontreinigd). Voor de
- Octaangetal: minimum octaan van 87 (R+M)/2 of minimum octaan van 90 (RON = Research Octane Number)
- Mengsels: het gebruik van loodvrije benzine met maximaal 10 % ethylalcohol is toegestaan (Frankrijk: SP95-E10). Het gebruik van loodvrije benzine met minder dan 90 % benzine zoals E15, E20 of E85 is verboden. Mengsels van methyl-tert-butylether (MTBE) en loodvrije benzine (tot maximaal 15 volume-% MTBE) zijn goedgekeurd.

Wij adviseren daarom met klem altijd hetzelfde type brandstof te gebruiken in uw apparaat. Als het apparaat sporadisch wordt gebruikt (minder dan 1 keer per maand) moet er telkens nieuwe brandstof worden gebruikt of een stabiliserend additief worden toegevoegd in de brandstoftank.

8.6 EG-conformiteitsverklaring

Wij, SDMO Industries - 270 rue de Kérévern, 29490 GUIPAVAS - Frankrijk, verklaren op onze eigen verantwoordelijkheid dat de volgende stroomaggregaten:

Beschrijving van het materieel:	Merk:	Commerciële benaming:	Type:	Serienummers:
Stroomaggregaat	KOHLER-SDMO	PERFORM 3000 XL C5	3499231003565	25-2021-00000000-000 > 52-2026-99999999-999
		PERFORM 3000 XL C5 RCD	3499231920497	
		PERFORM 4500 XL C5	3499231003626	
		PERFORM 4500 XL C5 RCD	3499231920541	
		PERFORM 4500 XL AVR C5	3499231003633	
		PERFORM 4500 XL AVR C5 RCD	3499231920534	
		PERFORM 5500 T XL C5	3499231003657	
		PERFORM 5500 T XL C5 RCD	3499231920589	
		PERFORM 6500 XL C5	3499231003701	
		PERFORM 6500 XL C5 RCD	3499231920626	
		PERFORM 7500 T XL C5	3499231003725	
		PERFORM 7500 T XL C5 RCD	3499231920664	

- conform de veiligheidsdoelstellingen zijn zoals voorzien in de Laagspanningsrichtlijn- **2014/35/EU** van 26 februari 2014 door de toepassing van de geharmoniseerde norm EN 8528-13: 2016
- Voldoen aan de bepalingen van de Richtlijnen:
 - Machines - **2006/42/EG** van 17 mei 2006 door de toepassing van de geharmoniseerde norm EN ISO 8528-13: 2016
 - Elektromagnetische compatibiliteit - **2014/30/EU** van 26 februari 2014 door de toepassing van de geharmoniseerde normen EN 60034-1: 2010 (COR 2010) / EN 61000-6-1 : 2007 / EN 61000-6-2: 2005 (COR 2005) / EN 61000-6-3 : 2007 (AMD1 2011, AMD1/COR 12) / EN 55011: 2009 (AMD 1 2010)
 - Betreffende beperking van het gebruik van bepaalde gevaarlijke stoffen in elektrische en elektronische apparatuur - **2011/65/EU** van 8 juni 2011 door de toepassing van de geharmoniseerde norm EN IEC 63000 : 2018
 - Betreffende de geluidsemisatie in het milieu door materieel voor gebruik buitenshuis - **2000/14/EG** van 8 mei 2000 door de conformiteitsprocedure van Bijlage VI:

Aangemelde instantie:	Commerciële benaming:	Type:	Gemeten geluidsvermogeniveau:	Gegarandeerd geluidsvermogeniveau (LwA):	Theoretisch vermogen:
CETIM - BP 67- F60304 – SENLIS - FRANKRIJK	PERFORM 3000 XL C5	3499231003565	94,86 dB(A)	95 dB(A)	2400 W
	PERFORM 3000 XL C5 RCD	3499231920497	94,86 dB(A)	95 dB(A)	2400 W
	PERFORM 4500 XL C5	3499231003626	96,1 dB(A)	96 dB(A)	3200 W
	PERFORM 4500 XL C5 RCD	3499231920541	96,1 dB(A)	96 dB(A)	3200 W
	PERFORM 4500 XL AVR C5	3499231003633	96,1 dB(A)	96 dB(A)	3200 W
	PERFORM 4500 XL AVR C5 RCD	3499231920534	96,1 dB(A)	96 dB(A)	3200 W
	PERFORM 5500 T XL C5	3499231003657	96,1 dB(A)	96 dB(A)	3200 W
	PERFORM 5500 T XL C5 RCD	3499231920589	96,1 dB(A)	96 dB(A)	3200 W
	PERFORM 6500 XL C5	3499231003701	96,89 dB(A)	97 dB(A)	5200 W
	PERFORM 6500 XL C5 RCD	3499231920626	96,89 dB(A)	97 dB(A)	5200 W
	PERFORM 7500 T XL C5	3499231003725	96,89 dB(A)	97 dB(A)	5200 W
	PERFORM 7500 T XL C5 RCD	3499231920664	96,89 dB(A)	97 dB(A)	5200 W

Naam en adres van de persoon die gemachtigd is het technische dossier samen te stellen en te bewaren:
L. ANDRIEUX, 270 rue de Kerervern, 29490 GUIPAVAS / CS 40047, 29801 BREST CEDEX 9 – Frankrijk.
GUIPAVAS, de 07/2021

L. ANDRIEUX
Directeur, SDMO Industries



COMMERCIELE GARANTIE

Uw apparaat wordt gedekt door een commerciële garantie die u wordt gegeven door *SDMO Industries* en die moet worden toegepast door de leverancier bij wie u het apparaat hebt aangeschaft, en dit in overeenstemming met de volgende bepalingen:

DUUR:

De garantieduur voor uw apparaat bedraagt 36 maanden of 2000 werkuren, te rekenen vanaf de dag van aankoop, afhankelijk van welke waarde het eerst wordt bereikt. Indien het apparaat niet beschikt over een urenteler wordt voor het aantal bedrijfsuren vier (4) uur per dag gerekend.

GARANTIEVOORWAARDEN:

De garantieperiode vangt aan vanaf de aankoopdatum van het apparaat door de eerste gebruiker. Deze garantie wordt samen met het apparaat doorgegeven wanneer de eerste gebruiker er afstand van doet, zij het gratis of tegen betaling, en dit voor de duur van de resterende garantieperiode die niet kan worden verlengd.

De garantie kan alleen worden toegepast op voorlegging van een leesbare aankoopfactuur, waarop de datum van aankoop, het type van het apparaat, het serienummer, de naam, adres en stempel van de verdeler, vermeld staan. *SDMO Industries* behoudt zich het recht voor om het toepassen van de garantie te weigeren wanneer geen enkel document kan worden voorgelegd dat de plaats en datum van aankoop van het apparaat aantoont. Deze garantie geeft recht op de reparatie of de vervanging van het apparaat of van zijn componenten, die als defect zijn beoordeeld door *SDMO Industries* na onderzoek door zijn deskundigen; *SDMO Industries* behoudt zich het recht voor het apparaat aan te passen om aan zijn verplichtingen te voldoen. Het apparaat of de componenten die onder de garantie worden vervangen, worden opnieuw eigendom van *SDMO Industries*.

BEPERKING VAN DE GARANTIE:

De garantie is van toepassing op de apparaten die werden geïnstalleerd, gebruikt en onderhouden in overeenstemming met de documentatie die door *SDMO Industries* wordt meegeleverd, en in geval van een slechte werking van het apparaat, voortvloeiend uit ontwerp-, fabricatie- of materiaalfouten. *SDMO Industries* garandeert niet de continuïteit van de prestaties van het apparaat, noch zijn werking of bedrijfszekerheid indien het voor specifieke doeleinden wordt gebruikt. *SDMO Industries* kan in geen geval aansprakelijk worden gesteld voor onstoffelijke schade, al dan niet voortvloeiend uit materiële schade, zoals en met name, zonder dat de lijst limitatief is: exploitatieverliezen, om het even welke kosten of uitgaven die het gevolg zijn van het niet beschikbaar zijn van het apparaat, enz. De garantie beperkt zich tot de kosten, verbonden aan de herstelling of de vervanging van het apparaat of één van zijn onderdelen, verbruiksgoederen uitgesloten. De garantie dekt zo ook de kosten van de arbeid en de onderdelen, behalve de verplaatsingskosten. De kosten voor het transport van het apparaat of van een van de componenten ervan tot in de werkplaats van *SDMO INDUSTRIES* of een van zijn erkende agenten zijn ten laste van de Klant; de "retour" kosten voor het transport blijven ten laste van *SDMO Industries*. Wanneer de garantie echter niet van toepassing is, zullen de transportkosten volledig ten laste zijn van de Klant.

GEVALLEN VAN UITSLUITING VAN DE GARANTIE:

In volgende gevallen wordt de garantie uitgesloten: schade veroorzaakt door het transport van het apparaat ; verkeerde installatie of installatie die niet conform de voorschriften van *SDMO Industries* en/of de technische en veiligheidsnormen is; gebruik van producten, componenten, reserveonderdelen, brandstof of smeerstoffen die niet conform de voorschriften zijn; verkeerd gebruik of abnormaal gebruik van apparaat ; wijziging of verandering van het apparaat of van een van de componenten ervan zonder toestemming van *SDMO Industries* ; normale slijtage van het apparaat of van een van de componenten ervan; beschadiging voortkomend uit nalatigheid, onoplettendheid, gebrek aan onderhoud of uit vervuiling van het apparaat ; overmachtsituatie, toeval of oorzaken van buitenaf (natuurramp, brand, val, overstroming, bliksem, enz.) ; gebruik van het apparaat met een onvoldoende belasting; verkeerde opslag van het apparaat. Volgende componenten zijn eveneens uitgesloten van garantie: de startsystemen (accu, startmotoren, trekstarters), de filters, de riemen, de zekeringen, de onderbrekers, de lampen, de schakelaars, en alle verbruiksmaterialen en slijtgedelen.

TOEPASSINGSMODALITEITEN:

De garantie moet worden toegepast door de verdeler bij wie u uw apparaat hebt aangekocht. *SDMO Industries* verzoekt u met uw aankoopfactuur bij de hand contact op te nemen met de distributeur of, in voorkomende gevallen, de klantendienst van *SDMO Industries*. Deze staat tot uw beschikking voor uw vragen inzake de toepassingsmodaliteiten van de garantie; de gegevens ervan zijn: *SDMO Industries*, 270 rue de Kerervern – 29490 GUIPAVAS / CS 40047- 29801 BREST CEDEX 9 –
Tel : Frankrijk 0.806.800.107 (gespreksprijs) – Fax : +33298416307.

WETTELIJKE GARANTIES

Informatie aan de consument die gedefinieerd is als een natuurlijk persoon die op zichzelf optreedt en niet binnen het kader van zijn commerciële, industriële, ambachtelijke of vrije beroepsactiviteiten.

SDMO Industries is gehouden aan de defecten van de conformiteit van uw apparaat binnen de voorwaarden van artikel L. 211-4 en volgende van de consumentenwet en de verborgen gebreken van het verkochte product binnen de voorwaarden genoemd in artikel 1641 en volgende van het burgerlijk wetboek. Op grond van de conformiteitsgarantie:

- beschikt u over een termijn van 2 jaar gerekend vanaf de datum van aflevering van uw apparaat om aanspraak te maken op de wettelijke conformiteitsgarantie.
- u kunt kiezen tussen de reparatie of het vervangen van uw apparaat onder voorbehoud van de voorwaarden genoemd in artikel L. 211-9 van de consumentenwet.
- u bent gevrijwaard van het leveren van het bewijs van een conformiteitsgebrek van uw apparaat gedurende de 6 maanden volgend op de aflevering van het product. Deze termijn is verlengd tot 24 maanden gerekend vanaf 18 maart 2016, behalve voor tweedehands goederen.

De wettelijke conformiteitsgarantie is van toepassing onafhankelijk van de commerciële garantie van SDMO Industries.

U kunt ook besluiten een beroep te doen op de garantie tegen verborgen gebreken van uw apparaat binnen de voorwaarden van artikel 1641 van het burgerlijk wetboek. In het geval van een verborgen gebrek van uw apparaat waarvan u het bewijs moet leveren, kunt u kiezen tussen de ontbinding van de verkoop of voor een korting op de verkoopprijs conform artikel 1644 van het burgerlijk wetboek.

Artikelen van de consumentenwet

Artikel L211-4

De verkoper is er toe gehouden een goed te leveren conform de overeenkomst en reageert op gebreken in conformiteit die voorkomen op het moment van de levering. Hij reageert ook op de conformiteitsgebreken die een gevolg zijn van de verpakking, de montage- of installatie-instructies indien deze te zijnen laste is ten gevolge van het contract of werd uitgevoerd onder zijn verantwoordelijkheid.

Artikel L211-5

Om conform te zijn met de overeenkomst moet het goed:

1° Geschikt zijn voor het gebruik, gewoonlijk verwacht voor een vergelijkbaar goed en in voorkomend geval:

- overeenkomen met de beschrijving, gegeven door de verkoper, en de kwaliteiten bezitten die deze aan de koper voorstelde onder de vorm van een staal of een model;
- De kwaliteiten vertonen die een koper legitiem mag verwachten gezien de publieke verklaringen van de verkoper, door de producent of zijn vertegenwoordiger, meer bepaald in de publiciteit of de etikettering;

2° Of de karakteristieken vertonen, bepaald in gemeenschappelijk akkoord door de partijen, of geschikt zijn voor elk speciaal gebruik, gezocht door de koper, ter kennis gebracht van de verkoper en door deze laatste aanvaard.

Artikel L211-12

De actie, volgend uit een conformiteitsgebrek, geldt twee jaar, te rekenen vanaf de levering van het goed.

Artikel L.211-16

Wanneer de koper aan de verkoper vraagt, tijdens de duur van de commerciële garantie die hem is toegezegd bij de aankoop of de reparatie van en roerend goed, een herstelling die gedekt is door de garantie, wordt elke periode van immobilisatie van ten minste zeven dagen toegevoegd aan de resterende geldigheidsduur van de garantie. Deze periode loopt gerekend vanaf de vraag van de koper om tussenkomst of vanaf de ter beschikking stelling voor reparatie van het betrokken goed, als deze ter beschikking stelling plaatsvindt na de vraag om tussenkomst.

Artikelen van het burgerlijk wetboek

Artikel 1641

De verkoper is gehouden tot de garantie wegens verborgen fouten aan het verkochte object, die het ongeschikt maken voor het gebruik waarvoor het bestemd was, of die dit gebruik zodanig aantasten, dat de koper het niet zou gekocht hebben of aan een lagere prijs, indien hij dat geweten had.

Artikel 1648 1° alinea

De actie volgend uit de verborgen gebreken moet worden ingesteld door de koper binnen een termijn van twee jaar te rekenen vanaf de ontdekking van het gebrek.

SAMMENFATNING

Kapitel 1.	Forord
Kapitel 2.	Sikkerhedsforskrifter og -regler (personbeskyttelse)
Kapitel 3.	Overtagelse af generatoren
Kapitel 4.	Anvendelse af generatoren

Kapitel 5.	Vedligeholdelse af generatoren
Kapitel 6.	Transport og opbevaring af generatoren
Kapitel 7.	Løsning af mindre driftsproblemer
Kapitel 8.	Tekniske specifikationer
Kapitel 9.	Garantiklausuler

Kapitel 1. Forord

FORSIGTIG	Tingsskade Læs denne vejledning og sikkerhedspåbuddene, som ligeledes medfølger, grundigt før enhver brug. Opbevar dem under hele apparatets levetid, og overhold altid forskrifterne for sikkerhed, anvendelse og vedligeholdelse i vejledningen.
	

Oplysningerne i denne vejledning er baseret på de tekniske oplysninger, der var tilgængelige, da vejledningen blev trykt (billederne i denne vejledning er på ingen måde bindende). I vor permanente bestræbelse på at forbedre kvaliteten på vore produkter, kan disse data blive ændret uden varsel. Vi leverer efter anmodning via vores webside vores oprindelige vejledninger på fransk.

I denne vejledning er farer angivet med følgende to symboler:









 FARE	SUNDHEDSFARE FOR UDSATTE PERSONER RISIKO FOR DØD (hvis relevant) Angiver en overhængende fare, der kan medføre dødsfald eller alvorlig kvæstelse. Hvis den angivne forskrift ikke overholdes, kan det medføre alvorlige kvæstelser eller døden for de udsatte personer.
[Relevant(e) piktogram(mer)]	

FORSIGTIG	Tingsskade [Risikofyldt udstyr] Angiver en risikabel situation. Hvis den angivne forskrift ikke overholdes, kan det medføre lettere personskader eller materielle skader.
	

Kapitel 2. Sikkerhedsforskrifter og -regler (personbeskyttelse)

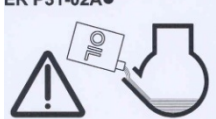
Læs og overhold altid sikkerhedsforskrifterne og -reglerne for at undgå at sætte andres liv eller sundhed i fare. I tilfælde af tvivl omkring forskrifterne, kontakt nærmeste repræsentant.

2.1 Forklaring af piktogrammer på generatoraggregatet

 FARE	 FARE: Risiko for elektrisk stød	 JORD	 FARE: Risiko for forbrænding	 ER P31-02A Inden hver start, kontroller oliestanden.
 1	 2	 3	FARE: 1 - Se dokumentationen, der fulgte med apparatet. 2 - Udstødning af giftig gas. Må ikke bruges i et lukket eller dårligt ventileret rum. 3 - Stop apparatet før påfyldning af brændstof.	

2.2 Generelle påbud

Lad aldrig andre benytte apparatet, uden at de først har fået de nødvendige instruktioner. Lad aldrig et barn røre apparatet, også selvom det ikke er i drift, og undgå at starte apparatet, når der er dyr til stede (angst, nervøsitet, osv.). Overhold under alle omstændigheder de lokale krav, der er gældende angående brug af apparaterne. Udstødningsgasser, brændstof og olie, eller kølemiddel (hvis anvendt) er giftige produkter. Der skal tages alle de nødvendige forholdsregler for beskyttelse mod dem.



2.3 Forskrifter til miljøbeskyttelse

Udtøm motorolie i en beholder, der er beregnet hertil: Udtøm eller bortkast aldrig motorolie på jorden.

Så vidt det er muligt, undgås tilbagekastning af lyden fra mure eller andre bygninger (forstærkning af lyden).



I tilfælde hvor apparatet bruges i områder med træbevoksning, krat eller på græsarealer, og hvis lyd-potten ikke er udstyret med en gnistfanger, skal et tilstrækkeligt stort område først ryddes for brændbart materiale, og man skal være ekstra opmærksom på, at gnister ikke antænder en brand. Når apparatet er ude af brug (efter endt levetid), skal det indleveres på et indsamlingssted.

2.4 Risiko ved udstødningsgas

 FARE	RISIKO FOR FORGIFTNING RISIKO FOR DØD
	Kulilten, der findes i udstødningsgasserne, kan medføre døden, hvis koncentrationen er for stor i den luft, der indåndes. Brug derfor altid apparatet på et godt ventileret sted, hvor gasserne ikke kan blive koncentreret i luften.

En god ventilation er absolut påkrævet af sikkerhedsgrunde, og for at apparatet skal fungere godt (risiko for forgiftning, overophedning af motoren og uheld eller skader på materiel og omgivende værdier). Hvis det er nødvendigt at køre generatoren inde i en bygning, skal udstødningsgasserne føres ud af lokalet, og en passende ventilation skal være til stede på en sådan måde, at ingen personer eller dyr bliver påvirket.

2.5 Brandfare



 FARE	BRANDFARE RISIKO FOR DØD
	Lad aldrig apparatet være i drift i omgivelser, der indeholder eksplosive produkter (risiko for gnister). Fjern alle brandbare eller eksplosive stoffer (benzin, olie, klude, osv.) når apparatet er i drift. Tildæk aldrig apparatet med noget som helst under drift eller lige efter stop: Vent altid til motoren er kølet ned. (minimum 30 min.)

2.6 Risiko for forbrænding

FORSIGTIG	
	Afvent, at apparatet afkøles før ethvert indgreb (i mindst 30 minutter).

Under drift og lige efter stop kan varm olie, motoren og udstødningen forårsage forbrænding ved kontakt.

2.7 Risiko for elektrisk stød

 FARE	RISIKO FOR ELEKTRISK STØD RISIKO FOR DØD
	Apparaterne leverer strøm, når de er i brug, iht. de gældende lovbestemmelser og installations- og anvendelsesforskrifter, der er oplyst i denne vejledning. I tilfælde af tvivl vedrørende installationen, kontakt nærmeste repræsentant. Forbind ikke apparatet direkte til andre strømkilder (offentlige elnet, f.eks.); installer en kildestrømvender. Berør aldrig afisolerede kabler eller frakoblede forbindelser. Manipuler aldrig et apparat med fugtige hænder eller fødder. Udsæt aldrig materiellet for sprøjt fra væske eller vejrlig, og sæt det ikke på fugtig jord/gulv.

2.7.1 Midlertidig eller kort tids installation (vejarbejde, forestilling, omrejsende tivoli, osv.)

- A - Hvis apparatet ikke fra fabrikken er forsynet med en indbygget differentiel beskyttelsesanordning (standardmodel med isoleret nulpunkt på apparatets jordterminal):
- Brug en differentiel anordning, der er kalibreret til 30 mA i starten af hvert strømstik på apparatet (anbring hver anordning mindst 1 m fra apparatet, beskyttet mod vejrliget).
 - Hvis der til tider bruges et eller flere mobile eller bærbare tilbehør, er det ikke nødvendigt at jordforbinde apparatet.
- B - Hvis apparatet fra fabrikken er udstyret med en indbygget differentiel beskyttelsesanordning (model med neutral alternator tilsluttet apparatets jordterminal – til brug med TN- eller TT-skema):
- Tilslut apparatet til jordforbindelse: Fastgør en kobbertråd på 10 mm² til apparatets jordforbindelsesklemme (A1) og til en jordpløk i galvaniseret stål, der er stukket 1 meter ned i jorden.

2.7.2 Fast installation eller svigt elnettet

Ved strømforsyning af en fast installation (nødsystemer, til at afhjælpe en fejl i elnettet), skal apparatets strømtilslutning foretages af en kvalificeret elektriker og iht. de gældende regler på installationsstedet. Apparaterne er ikke beregnet til at blive koblet direkte til en installation (risiko for elektrisk stød eller materielle skader).

- A - Hvis apparatet ikke fra fabrikken er forsynet med en indbygget differentiel beskyttelsesanordning (standardmodel med isoleret nulpunkt på apparatets jordterminal):
- Brug en kildestrømvender.
 - Det er ikke nødvendigt at jordforbinde apparatet.
- B - Hvis apparatet fra fabrikken er udstyret med en indbygget differentiel beskyttelsesanordning (model med neutral alternator tilsluttet apparatets jordterminal – til brug med TN- eller TT-skema):
- Brug en kildestrømvender.
 - Tilslut apparatet til jordforbindelse: Fastgør en kobbertråd på 10 mm² til apparatets jordforbindelsesklemme (A1) og til en jordpløk i galvaniseret stål, der er stukket 1 meter ned i jorden.

2.7.3 Mobil anvendelse

Apparaterne er til beregnet til at stå stille, når de er i drift. De må ikke installeres på et køretøj eller anden mobil genstand, før der er foretaget en undersøgelse, som tager højde for apparatets forskellige specifikationer for installation og anvendelse. Al brug under bevægelse er forbudt. Hvis jordforbindelsen ikke er muligt, tilsluttes apparatets jordterminal (A1) til bilens jordforbindelse.

2.7.4 Tilslutning og valg af kabler



Til alle tilslutninger skal der bruges fleksible og modstandsdygtige kabler med gummikappe i overensstemmelse med normen IEC 60245-4 eller tilsvarende kabler. Og sørg for at holde dem i perfekt stand. Brug kun et enkelt elektrisk tilbehør af klasse I pr. el-udtag, og tilkobl det vha. et kabel, der er forsynet med en PE-beskyttelsesledning (grøn og gul). Denne beskyttelsesledning er ikke nødvendig for materialer af klasse II. Overhold de anbefalede tværsnit og længder i tabellen ved udførelse af installation eller ved brug af forlængerledninger.

Type af tilbehør:		Enfasat						Trefaset			
		10 A		16 A		32 A		10 A		16 A	
Type at stik på apparatet:		mm ²	AWG	mm ²	AWG	mm ²	AWG	mm ²	AWG	mm ²	AWG
Anbefalet kabeltværsnit:		mm ²	AWG	mm ²	AWG	mm ²	AWG	mm ²	AWG	mm ²	AWG
Længde på anvendt kabel	0 til 50 m	4	10	6	9	10	7	1,5	14	2,5	12
	51 til 100 m	10	7	10	7	25	3	2,5	12	4	10
	101 til 150 m*	10	7	16	5	35	2	4	10	6	9

*Denne kabellængde er den maksimalt tilladte længde, og den må ikke overskrides.

Kabelføring = kabler på kabelbakke eller ikke perforeret kabelhylde / tilladt spændingsfald = 5 % / flerlederkabler / kabeltype PVC 70 °C (eksempel H07RNF) / rumtemperatur =30 °C.

2.8 Risiko for høreskade



 FARE	RISIKO FOR HØRESKADE Det er obligatorisk at bære høreværn, når apparatet er i drift.
	

2.9 Risici ved håndtering, brug vedligeholdelse



Af sikkerhedsgrunde skal alle handlinger udføres af personer, der har det nødvendige kendskab og velegnet værktøj til dette arbejde. Vedligeholdelse skal udføres regelmæssigt og omhyggeligt udelukkende med brug af originale reservedele. Brug af personlige værnemidler er obligatorisk.



Forsigtighedsregler der skal tages ved håndtering af benzin- og dieselprodukter (brændstof, olie, kølemiddel):

 FARE	<p>Væskerne, der anvendes i apparaterne, er farlige produkter. Overhold de gældende lokale bestemmelser angående håndtering af benzin- og dieselprodukter.</p> <p>RISIKO FOR FORGIFTNING De må ikke indåndes eller indtages, og al forlænget eller gentaget hudkontakt skal undgås. Sørg for at have personlige værnemidler klar før hvert indgreb på apparatet (beskyttelseshandsker, sikkerhedssko, sikkerhedsbriller, passende beklædning). Når benzin- og dieselprodukter udsættes i flere timer for højere temperatur (f.eks. dunke eller generatoraggregater placeret i et køretøj, der er parkeret i solen), kan der opstå giftige dampe, som kan medføre risiko for forgiftning eller ildebefindende.</p> <p>BRAND- ELLER EKSPLOSIONSFARE Påfyldning af væsker skal udføres med apparatet slukket og kold motor. Under påfyldning af væsker er det forbudt at tænde ild eller frembringe gnister, ryge eller tale i telefon. Efter påfyldningen skal dækslet altid lukkes omhyggeligt igen. Fjern alle rester af væske med en ren klud, og vent til dampene er forsvundet, inden apparatet startes.</p>
	

Forholdsregler der skal tages ved manipulation af batterierne (hvis udstyret hermed):

 FARE	RISIKO FOR FORGIFTNING ELLER EKSPLOSION Følg forholdsreglerne fra batteriets konstruktør. Brug kun isoleret værktøj. Holdes borte fra flammer eller ild. Sørg altid for passende udluftning under opladning.
	

3.1 Liste over tegninger

Tegningerne gør det muligt at finde generatorens forskellige komponenter. Procedurerne i vejledningen henviser til disse punkter ved brug af bogstaver og tal: "A1" henviser f.eks. til punkt 1 i figur A.

Jordterminal	A1	Starter	A8	Dæksel på luftfilter	D4
Påfyldningsdæksel-oliepind	A2-B1	Oprulnings-starterhåndtag	A9	Forankring til dæksel til luftfilter	D3
Påfyldningsstuds	B2	Elektriske udtag	A10	Skumelement	D5
Oliemålerens øverste grænse	B3	Skrue til olieaftapning	A11-B5	Papirelement	D6
Oliemålerens nederste grænse	B4	Brændstoffilter	A12-C1	Udstødningsslyddæmper	A14
Indikator for brændstofniveau	A3	Manchetter til fastholdelse af brændstoffilteret	C2	Gnistskærm	E1
Dæksel til brændstoftank	A4	Bundfaldsskål	A13-C8	Fastgøringssskrue på gnistskærmen	E2
Brændstofhane	A5	Skruer til fastgørelse af afskærmning	C4	Beskyttelsesanordning på udstødningsslyddæmperen	E3
Luftfilter	A6	Møtrikker til fastgørelse af afskærmning	C5	Tændrør	A15-F2
Position "Normal"	D1	Afskærmning	C3	Tændrørshætte	F1
Positionen "Lave temperaturer"	D2	Låg til bundfaldsskål	C6	Afbrydere	A16
Kontakt	A7	Pakning til bundfaldsskålen	C7	GSC101-Generator Smart Care	A17
Retentionsbeholderen (RRB models only)	A18				

Apparatet kan være udstyret med ekstraudstyret "GS101-Generator Smart Care" option (A17): Boksen til Bluetooth GSC101 overfører alle nyttige oplysninger for apparatets overvågning til en applikation, som du skal installere på din smartphone. Det kan f.eks. være tid for service, hjælp til vedligeholdelse, kort over forhandlere for bestilling af reservedele.



3.2 Førstegangsbrug

Ved modtagelsen og ibrugtagning af apparatet:

1. Kontrollér, at materiellet er i korrekt stand, og at det hele er der.
2. Hvis apparatet er udstyret med en transportbøjle, skal denne fjernes.
Transportbøjlen er en metalplade, der sidder under motoren tæt ved jordterminalen. Den er nyttig ved transport, men den er generende for optimal brug af apparatet (støj, vibrationer). Den tages af på følgende måde: Løft apparatet lidt, og sæt det på en buk, fjern derefter møtrikken (1) og bøjlen (2).
3. Kontroller olie- og brændstofniveau og efterfyld om nødvendigt.
4. Når det er gjort, tilkobles batteriet ved først at tilslutte den positive klemme.
Under tilkoblingen skal polariteten på batteriets klemmer overholdes: En ombytning kan medføre alvorlig skade på de elektriske komponenter.

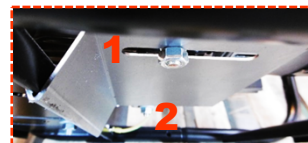

Nogle apparater kræver en indkørselsperiode. Kontakt nærmeste repræsentant for flere oplysninger.

3.3 Installation af Generator Smart Care (ekstraudstyr)

Apparatet kan være udstyret med ekstraudstyret "GS101-Generator Smart Care" (A17):

1. Fastgør boksen til Bluetooth GSC101 til apparatet,
2. Download og installer den gratis applikation Generator Smart Care* på din smartphone eller tablet,
3. Opret en konto,
4. Aktiver Bluetooth på telefonen eller tabletten,
5. Følg instruktionen i applikationen for at tilknytte telefonen eller tabletten til boksen til Bluetooth GSC101.

Generator Smart Care viser alle nyttige oplysninger i applikationen, som f.eks. advarselsbeskeder og påmindelser om servicetidspunkter, hjælp til vedligeholdelse, kort over forhandlere for bestilling af reservedele.

*Kan fås gratis (bortset fra forbindelsesudgifter til telefoniudbyderen) på App Store og Google Play.

Kapitel 4. Anvendelse af generatoren

Før enhver brug af enheden:

1. Kontroller, om enheden er korrekt installeret og klar til at blive startet.
2. Sørg for at du kender alle procedurerne for brug.
Sådan standser du enheden hurtigt: anbring motorkontakten i stillingen "OFF" eller "O", og luk for eventuelle brændstofventiler, hvis enheden er udstyret hermed.

4.1 Valg af anvendelsessted

 FARE	RISIKO FOR FORGIFTNING – KULILTE RISIKO FOR DØD Kulilte er usynlig, lugtfri og ikke-irriterende, og kan medføre døden inden for mindre end én time. Brug derfor altid apparatet på et godt ventileret sted, hvor gasserne ikke kan blive koncentreret i luften. I tilfælde af hovedpine, kvalme eller opkastninger: Stop straks apparatet, udluft og tilkald hjælp.
	

1. Vælg et sted, der er rent, velventileret og beskyttet mod vejrliget.
2. Placer apparatet på en vandret og plan overflade, der er tilstrækkelig stærk til at generatoren ikke synker i.
Apparaterne er beregnet til stationær drift. De må ikke installeres på et køretøj eller anden mobil genstand, før der er foretaget en undersøgelse, som tager højde for apparatets forskellige anvendelsespecifikationer.
3. Kontroller, at apparatets hældning ikke overskrider 10° i alle retninger.

4.2 Kontroller, at generatorens generelle tilstand er

Før hver start og efter hver ibrugtagning efterses hele apparatet for at forebygge driftsproblemer og skader.

1. Kontrollér, at apparatet er rent, især områderne omkring luftindsugning (motorens luftindtag, udluftningsindtag, luftfilter osv).
2. Kontroller alle rør og slanger på apparatet for at sikre, at de er i god stand, og at der ikke er udsivninger.
Udskiftning af rør og slanger skal udføres af en specialist. Spørg den nærmeste repræsentant.
3. Stram alle skruer, der kan strammes.
Tilspænding af topstykkeboltene skal udføres af en specialist. Spørg den nærmeste repræsentant.

4.3 Kontrol af oliestand og efterfyldning

1. Hvis apparatet har været i brug, skal det køle af i mindst 30 minutter.
2. Skru påfyldningsdækslet-oliepinden af (A2-B1), og aftør pinden.
3. Sæt påfyldningsdækslet-oliepinden ned i påfyldningshalsen (B2) uden at skrue, og tag den op igen.
4. Efterse niveauet visuelt: Det skal være mellem den øverste (B3) og nederste grænse (B4) på målepinden.
Hvis olieniveauet er for lavt: Åbn oliepåfyldningsdækslet, efterfyld med olie ifølge specifikationerne i denne vejledning ved brug af en tragt, og luk oliepåfyldningsdækslet igen.
Hvis olieniveauet er for højt: Sæt en passende beholder under udtømningsproppen, og lad den overskydende olie løbe ud.
5. Kontrollér niveauet igen, før påfyldningsdækslet-målepinden sættes på plads og skrues godt fast.
6. Tør overskydende olie væk med en ren klud, og kontroller for utætheder.

4.4 Kontrol af brændstofniveau og efterfyldning

Mens apparatet står på en plan og vandret grund kontrolleres brændstofniveauet visuelt på indikatoren (A3): Den røde palet på indikatoren skal være mellem maksimalt brændstofniveau "F" (Full = fuld) og minimalt brændstofniveau "E" (Empty = tom). Efterfyld, hvis det er nødvendigt:

1. Påfyldningen skal udføres med apparatet slukket og kold motor.
2. Skru brændstoftankens dækslet (A4) af.
3. Fyld tanken ved brug af en tragt, kontroller hyppigt niveauet, og vær omhyggelig med ikke at spilde brændstof: Indikatoren for brændstofniveau skal være på positionen "F".
Fyld ikke for meget på tanken, der må ikke stå brændstof i påfyldningsstuds.
4. Skru dækslet til brændstoftanken stramt på igen.
5. Aftør alle rester af brændstof med en ren klud.

4.5 Start generatoren

Når de daglige tjek er afsluttet og efter grundlig læsning af sikkerhedspåbuddene:

Hvis udendørs temperaturen er over 0 °C:

1. Åbn brændstofhanerne (A5).
2. Kontrollér, at luftfilteret er i normal brugsposition (D1).
3. Hvis generatoraggregatet er koldt, sættes starterpalen (A8) på positionen "I".
4. Sæt kontakten (A7) på "ON" eller "I".
5. Træk langsomt én gang i starterhåndtaget (A9), indtil der mærkes en vis modstand, slip det så forsigtigt.
6. Træk derefter hurtigt og kraftigt i starterhåndtaget, indtil apparatet starter.

Hvis apparatet ikke starter, skal man vente et minut, før man prøver igen. Dette kan gøres maksimalt tre gange.

Hvis udendørs temperaturen er under 0 °C:

1. Åbn brændstofhanerne (A5)
2. Sæt luftfilteret på positionen "Lave temperaturer" (D2).
3. Sæt starterpalen (A8) på positionen "I".
4. Sæt kontakten (A7) på "ON" eller "I"
5. Træk langsomt én gang i starterhåndtaget (A9), indtil der mærkes en vis modstand, slip det så forsigtigt.
6. Træk derefter hurtigt og kraftigt i starterhåndtaget, indtil apparatet starter.

Hvis apparatet ikke starter, skal man vente et minut, før man prøver igen. Dette kan gøres maksimalt tre gange.

4.6 Brug af medfølgende strøm

1. Lad apparatet stabilisere sin hastighed og stige i temperatur (cirka 3 til 5 min.).
2. Hvis starteren (A8) anvendes, skal den gradvist føres tilbage til sin oprindelige position.
3. Kobl udstyret, der skal anvendes, til de elektriske udtag (A10) på apparatet.

Kun for Frankrig: Vores apparater er forsynet med stik, hvor jordforbindelsens kontakt udgøres af sidetapper. I særlige tilfælde, hvor udstyret kun er udstyret med et jordforbindelsesspyd, skal der anvendes en adapter. Efter brug skal adapteren frakobles og opbevares omhyggeligt på et tørt sted. Husk altid at lukke dækslet på apparatets udtag: Risiko for beskadigelse (utæthed).

Jordforbindelsesspyd.
Brug adapteren.

Jordforbindelse
med sidetapper:
OK.

4.7 Stop generatoren,

1. Elstikkene (A10) frakobles, idet man er omhyggelig med at huske at lukke stikdækslerne på apparatet.
2. Lad apparatet køre uden belastning i 1 eller 2 min.
3. Sæt kontakten (A7) på "OFF" eller "O": apparatet stopper.
4. Luk brændstofhanen (A5).
5. Sørg for, at apparatet bliver korrekt ventileret, og for at undgå enhver risiko for brand, skal du afvente komplet afkøling før apparatet tildækkes og sættes til opbevaring.
Motoren fortsætter med at udsende varme, selv om den er slukket.

4.8 Kontrollér væskeretentionsbeholderen

Nogle generatorsætmodeller er udstyret med en ekstra retentionsbeholder, som gør det muligt at genvinde den væske, der eventuelt spildes fra generatorsættene (brændstof, olie og kølevæske, hvis udstyret hermed).

Efter brug og standsning af generatorsættet skal du kontrollere, at der ikke er væske (brændstof, olie, kølevæske, regnvand eller kondens ...) i retentionsbeholderen. Dræn om nødvendigt retentionsbeholderen ved sugning, og sørg for at opsamle indholdet i en egnet beholder. Væskerne i generatorsættet er kategoriseret som giftigt affald og skal oparbejdes i henhold til gældende regler.

Kapitel 5. Vedligeholdelse af generatoren

Af sikkerhedsårsager skal vedligeholdelsen af apparatet udføres regelmæssigt og omhyggeligt af personer, der har det nødvendige kendskab og velegnet værktøj til dette arbejde med overholdelse af gældende bestemmelser. Vedligeholdelsesarbejdet, der skal udføres, beskrives i vedligeholdelseskemaet. Der er angivet vejledende hyppighed for apparater, der fungerer med brændstof og olie i overensstemmelse med specifikationerne i denne vejledning. Forkort serviceintervallerne iht. apparatets anvendelsesforhold og efter behov. Garantien dækker ikke, hvis apparatet ikke er blevet korrekt vedligeholdt.

5.1 Brugsanvisning

Regelmæssigt og korrekt udført eftersyn er et plus for sikkerheden og ydelsen. **Olie, filterelementer og evt. tændrøret er forbrugsstoffer, som generatorens gode drift er afhængig af. Disse skal derfor være i god stand. Udskift dem jævnlige, og så ofte som det er nødvendigt (varenummer for vedligeholdelsessæt klar til brug er angivet i tabellen for tekniske specifikationer).** Garantien ophæves, hvis den anbefalede vedligeholdelse ikke udføres. For alle spørgsmål eller særlig drift anbefales det at kontakte den nærmeste repræsentant for at få rådgivning og hjælp.

5.2 Tabel over serviceintervaller

Der er angivet vejledende hyppighed for apparater, der fungerer med brændstof og olie i overensstemmelse med specifikationerne i denne vejledning. Forkort serviceintervallerne iht. apparatets anvendelsesforhold og efter behov. Vedligeholdelsen udføres ved de angivne kalendertidspunkter, også selv om driftstimetallet ikke er opnået. **Garantien dækker ikke, hvis apparatet ikke er blevet korrekt vedligeholdt.**

Vedligeholdelse der skal udføres:		Efter		Efter timer eller efter måned/år, ifølge det interval der indtræder først			
		5 timer	3 måneder/50 timer	Hver 3 måneder/50 timer	Hver 6 måneder/100 timer	Hver 1 år/ 200 timer	Hver 2 år/ 500 timer
Apparat	Rengør apparatet		X		X	Hovedeftersyn skal overdrages til en af vores repræsentanter. Frankrig: 0.806.800.107 (betalende opkald)	Hovedeftersyn skal overdrages til en af vores repræsentanter. Frankrig: 0.806.800.107 (betalende opkald)
	Rengør gnistskærmen				X		
	Udskift tændrøret				X		
Olie	Udskift	X	X		X		
Brændstof	Udskift brændstoffilteret				X		
	Rengør bundfaldsskålen				X		
Luffilter	Rengør	X	X	X	X		
	Udskift				X		
Referencenumre for dele der anvendes til vedligeholdelse:					RKS1 RKS2		

5.3 Udførelse af serviceopgaver

1. Stop apparatet, og lad det afkøle i mindst 30 minutter.
2. Frakobl hættten på tændrørene, og frakobl "-" klemmen på batteriet (hvis udstyret hermed).
3. Udfør service i overensstemmelse med angivelserne i denne vejledning, og anvend udelukkende originale dele eller tilsvarende for at undgå enhver risiko for forringelse af apparatet.

5.3.1 Udtøm motorolien

For at sikre en hurtig og komplet aftapning er det nødvendigt at foretage olieskift, mens motoren er lunken (start apparatet, og lad det om nødvendigt køre i nogle få minutter).

1. Sæt en passende beholder under olieaftapningsskruen (A11-B5), træk derefter påfyldningsdækslet-oliepinden (A2-B1) og olieaftapningsskruen ud.
2. Når al olien er løbet ud, skrues olieudtømmningsskruen omhyggeligt til igen.
3. Kontrollér jævnlige olieniveauet, og efterfyld med brug af en tragt med en olie, der er i henhold til specifikationerne i denne vejledning.
Olieniveauet skal være mellem den øverste og nederste grænse på målepinden. Hvis olieniveauet er for lavt, fortsættes påfyldningen. Hvis niveauet er for højt: Sæt en passende beholder under udtømningsproppen, og lad den overskydende olie løbe ud.
4. Sæt påfyldningsdækslet-oliepinden på igen, og stram den til.
5. Aftør alle rester af olie med en ren klud, og kontroller, at der ikke er udsivninger.

5.3.2 Rengør bundfaldsskålen

1. Luk brændstofhanerne (A5).
2. Løsn skruerne (C4) og møtrikkerne (C5) til fastgørelse af afskærmningen.
3. Fjern afskærmningen (C3).
4. Løsn bundfaldsskålen (A13-C8).
5. Rengør bundfaldsskålen med ren benzin, og lad den tørre helt.
6. Kontrollér at låget (C6) og pakningen (C7) på bundfaldsskålen er i god stand: udskift dem, hvis de er beskadigede.
7. Skru bundfaldsskålen på igen.
8. Sæt afskærmningen på igen og stram omhyggeligt fastgørelsesskruerne og -møtrikkerne.
9. Åbn brændstofhanerne, og kontroller, at der ikke er utætheder.
10. Aftør alle rester af brændstof med en ren klud, og luk derefter brændstofhanerne.

5.3.3 Udskift af brændstoffilter

1. Luk brændstofhanerne (A5).
2. Notér monteringsretningen for brændstoffilteret (A12-C1).
3. Anbring en passende beholder under brændstoffilteret, og løs de to manchetter (C2).
Brændstoffilteret er taget af.
4. Sæt et nyt brændstoffilter på plads med overholdelse af installationsretningen, og stram det fast med brug af de to manchetter.
5. Aftør alle rester af brændstof med en ren klud, og åbn derefter brændstofhanen.
6. Kontrollér, at der ikke er udsivninger, og luk brændstofhanerne.

5.3.4 Rengør eller udskift luftfilteret

FORSIGTIG	
	Risiko for brand eller eksplosion: Til skumelementet må der kun anvendes sæbevand og ren motorolie under driften.

Hvis filterelementerne er meget snavsede, eller hvis de er beskadigede (revet, hullet) skal de udskiftes med nye elementer, og de skal udskiftes efter maksimalt hver 3 rengøringer.

1. Oplås luftfilterdækslet (D4 & D3) og tag det ud.
2. Tag filterelementerne ud (D6 & D5) for at rengøre dem.
3. Rengør skumelementet: Vask det i sæbevand, skyl det grundigt, og lad det tørre helt.
4. Dyp skumelementet i en smule ren motorolie, og fjern den overskydende olie (uden at vride).
Det vil ryge fra apparatet ved første start, hvis der er blevet for meget olie tilbage på skumelementet.
5. Udskift papirelementet.
6. Sæt filterelementerne og derefter luftfilterdækslet tilbage på plads.

5.3.5 Udskift tændrøret

1. Tag hættten af tændrøret (F1).
2. Ved brug af en spraydåse med tør luft rengøres tændrørets sæde.
3. Brug en tændrørsnøgle til at løsne tændrøret (A15-F2), og kasser det.
4. Anbring et nyt tændrør, og skru det fast med håndkraft for ikke at ødelægge gevindet.
5. Stram tændrøret en halv omgang ved brug af en tændrørsnøgle for at sammenpresse skiven.

5.3.6 Rengør gnistskærmen

1. Løsn skruerne til gnistskærmen på udstødningslyddæmperen (E2).
2. Tag gnistskærmen (E1) af.
3. Ved hjælp af en metalbørste fjernes kulaflejringer fra gnistskærmen.
4. Kontrollér, at gnistskærmen er i god stand (hverken hullet eller revnet). Udskift den, hvis det er nødvendigt.
5. Sæt gnistskærmen tilbage på beskyttelsen til udstødningslyddæmperen (E3), og fastgør skruerne til gnistskærmen igen.

5.3.7 Rengør generatoren

For at apparatet skal fungerer godt, skal det rengøres jævnligt. I tilfælde hvor apparatet er installeret i et lokale, skal man altid kontrollere renheden, og om installationen er i god stand. I tilfælde hvor apparatet anvendes udendørs (byggepladser, støvede, mudrede områder med træer, ætsende atmosfære m.m.), skal det rengøres mere hyppigt.

Brug af vandstråler eller en højtrykreenser er forbudt, da det kan beskadige apparatet alvorligt.

1. Børst forsigtigt mellem motorens luftind- og udgange og gnistskærmen, hvis udstyret hermed.
2. Brug en svamp, og rengør apparatet med vand tilsat et mildt sæbemiddel (f.eks. bilshampoo), og skyl derefter i rent vand for at fjerne alle sæberester.

Der kan også bruges en renseskum efterfulgt af en aftørring med en blød klud med god sugsevne. Pletter og snavs, der er vanskeligt at fjerne, kan fjernes med passende opløsningsmiddel (White Spirit eller lign.), og det aftørres med en blød klud med god sugsevne

3. Kontrollér, at apparatet generelt er i god stand (ingen udsivninger, god tilspænding af skruer, samlinger og slanger osv.)
4. Påfør et antirustmiddel på de beskadigede områder, og udskift evt. defekte dele og beskadigede påklæbte skilte.
Brug kun originale reservedele, og kontakt om nødvendigt en repræsentant.

Kapitel 6. Transport og opbevaring af generatoren

6.1 Betingelser for transport og håndtering

Håndtering af apparatet udføres forsigtigt og uden stød og slag. Opbevaringspladsen eller anvendelsesstedet skal være forberedt i forvejen. Før enhver fastgørelse på anhænger eller inde i et køretøj bedes du forinden kontakte en af vores godkendte repræsentanter.

Før transport af apparatet skal alle nødvendige forholds- og forsigtighedsregler tages:

1. Sørg for, at den rute, der tages, er jævn og farbar. Hvis det ikke kan undgås at køre på ujævn vej, skal brændstoffet udtømmes i en dunk før kørslen.
2. Kontroller, at skrueerne er spændt godt fast og brændstofhanen er lukket (hvis udstyret hermed), og batteriet er frakoblet (hvis udstyret hermed).
3. Apparatet skal altid transporteres i sin normale anvendelsesposition, og må aldrig lægges på siden. Det skal sikres, at materiellet ikke kan falde ned af transportkøretøjet, samtidig med at der jo ikke må ydes vold på materiellet for at fastholde det (risiko for beskadigelse af materiellet).

6.2 Betingelser for opbevaring

Denne fremgangsmåde til opbevaring eller overvintring skal overholdes, hvis apparatet ikke skal bruges i længere tid, dog maks. 1 år. For længere opbevaringstider anbefales det at kontakte den nærmeste repræsentant eller starte apparatet i nogle timer én gang om året iht. den pågældende fremgangsmåde til opbevaring.

Udtømning af brændstof og fornyelse af olie:

1. Start apparatet, og lad det køre, indtil det går i stå pga. mangel på brændstof.
2. Sæt kontakten på stop (A7).
3. Rengør bundfaldsskålen.
4. Luk brændstofhanerne (A5).
5. Forny olien.

Påfør olie på cylindrene og ventilerne:

6. Tag tændrøret ud (A15-F2), og hæld derefter ca. en teske fuld ny motorolie i tændrørshullet.
7. Sæt et nyt tændrør i.
8. Træk flere gange i starterhåndtaget (A9) for at fordele olien i cylindrene.

Henstilling af apparatet:

9. Rengør apparatet.
10. Dæk det med et beskyttelsesovertræk, og opbevar det i dets sædvanlige brugsposition på et rent, tørt og velventileret sted.

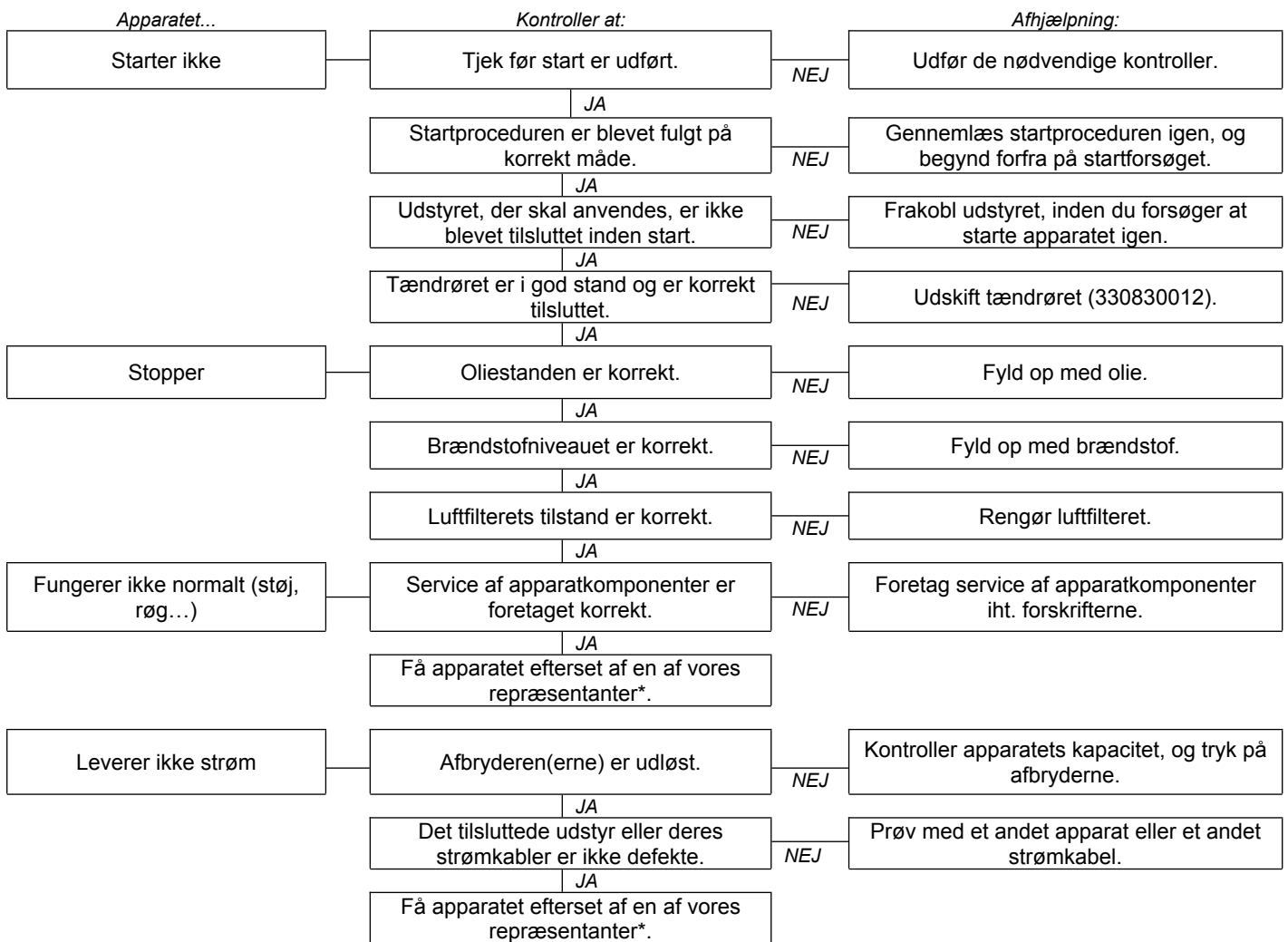

*Frankrig: 0.806.800.107 (opkaldspris).

7.1 Generator Smart Care (ekstraudstyr)

Hvis apparatet er udstyret med ekstraudstyret "GS101-Generator Smart Care" (A17), skal batterierne i boksen til Bluetooth GSC101 udskiftes, når en besked herom vises i applikationen Generator Smart Care (cirka hvert andet år).

1. Åbn batteridækslet ved brug af en lille stjerneskruetrækker,
2. Tag de brugte batterier ud, og indgiv dem på et opsamlingssted med henblik på genbrug af dem,
3. Ilæg to nye AAA batterier, og vend dem korrekt i forhold til polerne (+/-),
4. Luk dækslet, og skru det godt fast.

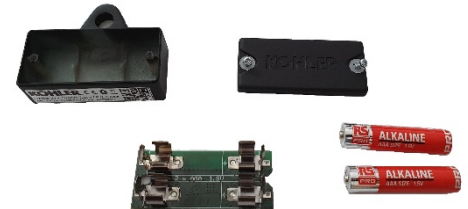

Kapitel 8. Tekniske specifikationer

8.1 Brugsvilkår

Apparaternes omtalte præstationer opnås under de referencebetingelserne ifølge ISO 8528-1(2005):

Samlet barometertryk: 100 kPa - Omgivende lufttemperatur: 25 °C (298 K) - Relativ luftfugtighed: 30 %.

Apparaternes præstationer bliver reducerede med cirka 4 % for hver gang temperaturen stiger med 10 °C og/eller cirka 1 % for hver højdestigning på 100 m. Apparaterne kan kun fungere, når de står stille.

8.2 Generatoraggregatets kapacitet (overbelastning)

Inden apparatet tilsluttes eller tages i brug, skal man beregne den nødvendige strømstyrke for det tilbehør, der skal bruges (udtrykt i Watt)*. For god funktion skal den samlede effekt i Watt for udstyret, der anvendes på samme tid, være:

- over 60 % af apparatets nominelle effekt (risiko for underbelastning);
- under apparatets nominelle effekt ved uafbrudt drift (risiko for overbelastning).

I tilfælde af hyppig drift eller drift i længere perioder med under- eller overbelastning, kan apparatet hurtigt blive forringet. De skader, der opstår herved, er ikke dækket af garantien.

*Denne strømeffekt er normalt angivet i de tekniske egenskaber eller på tilbehørets typeskilt. Noget tilbehør kræver en større effekt ved opstart. Denne minimalt påkrævede effekt må ikke overstige apparatets maksimale effekt.

8.3 Identifikation af generatoren

Apparatets identifikationsplade (se eksempel herunder) er klæbet fast på indersiden af en af de to bånd eller på chassiset.

Groupe électrogène de faible puissance - Low power generating set - Grupo eléctrogéno de baja potencia

Code	3499231003091		
Desc1	Inverter PRO 3000 E C5		
P max (kW)	(D)	I (A)	U (V)
P rated (COP) (kW)	(E)	I (A)	(H)
Cos Phi	(F)	Hz	(I)
Masse (Weight)	(G)	ISO 8528 - Classe B et G1	(L)
(M)			

SDMO INDUSTRIES – CS40047- 29801 BREST Cedex 9 – FRANCE
 Importer: Kohler Co. Carter Court 4 Davy Way - Quedgeley, Gloucestershire – UK - GL2 2DE

- (A): Model
 (B): CE/EAC-mærkning
 (C): Garanteret støjniveau
 (D): Maksimal effekt
 (E): Mærkeeffekt
 (F): Effektfaktor
 (G): Vægt
 (H): Strømstyrke
 (I): Strømfrekvens
 (J): Elektrisk spænding
 (K): Beskyttelsesindeks
 (L): Standardreference
 (M): Serienummer
 (N): UKCA-mærkning



Du vil blive spurgt om serienumre i tilfælde af reparation eller bestilling af reservedele. Notér apparatets og motorens serienumre herunder, så du let kan finde dem.

Apparatets serienummer:	Motorens mærke: (F.eks. Kohler)	Motorens serienummer: (F.eks. Kohler (SERIAL NO. 4001200908))
...../..... -

8.4 Egenskaber

Model	PERFORM 3000 XL C5 (RCD)	PERFORM 4500 XL C5 (RCD)	PERFORM 4500 XL AVR C5 (RCD)	PERFORM 5500 T XL C5 (RCD)	PERFORM 6500 XL C5 (RCD)	PERFORM 7500 T XL C5 (RCD)
Maksimal styrke	2800 W	4000 W	4000 W	4500 W	6300 W	6500 W
Mærkeeffekt	2400 W	3200 W	3200 W	3200 W	5200 W	5200 W
Lydtryksniveau i 1 m's afstand	81 dB(A)	82 dB(A)	82 dB(A)	82 dB(A)	83 dB(A)	83 dB(A)
Usikkerhed ved støjmåling	0,46 dB(A)	0,34 dB(A)	0,34 dB(A)	0,34 dB(A)	0,40 dB(A)	0,40 dB(A)
Motortype	CH270_C5	CH395_C5	CH395_C5	CH395_C5	CH440_C5	CH440_C5
Vedligeholdelsessæt	RKS1	RKS2	RKS2	RKS2	RKS2	RKS2
Anbefalet brændstof	Blyfri benzin	Blyfri benzin	Blyfri benzin	Blyfri benzin	Blyfri benzin	Blyfri benzin
Kapacitet for brændstoftank	13 L	18 L	18 L	18 L	18 L	18 L
Anbefalet olie	10W30	10W30	10W30	10W30	10W30	10W30
Kapacitet i bundkar	0,60 L	1,10 L	1,10 L	1,10 L	1,29 L	1,29 L
Sikkerhed for tilstrækkelig olie*	O	O	O	O	O	O
Jævnstrøm	X	X	X	X	X	X
Vekselstrøm	230V-10,4A	230V-13,9A	230V-13,9A	400V-4,6A	230V-22,6A	400V - 7,5A
Afbryder(e)**	O	O	O	O	O	O
Udtagstyper	2 x 2P+T 230V-10/16A	2 x 2P+T 230V-10/16A	2 x 2P+T 230V-10/16A	1 x 2P+T 230V-10/16A - 1 x 3P+T+N 400V 16A	1 x 2P+T 230V-10/16A - 1 x 2P+T 230V 32A	1 x 2P+T 230V -10/16A - 1 x 3P+T+N 400V 16A
Tændrørstype	330830012	330830012	330830012	330830012	330830012	330830012
Mål L x B x H	65 x 51 x 46 cm	81 x 55,5 x 59 cm	81 x 55,5 x 59 cm	81 x 55,5 x 59 cm	81 x 55,5 x 59 cm	81 x 55,5 x 59 cm
Vægt (uden brændstof)	46,5 kg	66,5 kg	72,5 kg	76,5 kg	87 kg	94,5 kg

O: serie X: ikke mulig
 *Sikkerhed for tilstrækkelig olie: I tilfælde hvor der mangler olie i motoroliebeholderen, eller hvis olietrykket er svagt, vil funktionen for tilstrækkelig olie automatisk standse motoren for at forhindre beskadigelse af denne. I sådan tilfælde efterses oliestanden, og der efterfyldes med motorolie om nødvendigt, før søgning efter anden årsag påbegyndes.
 **Afbryder: Generatorens elektriske kredsløb er beskyttet af en eller flere magnetotermiske afbrydere, differentielle eller termiske. I tilfælde af eventuel overbelastning og/eller kortslutning, kan leveringen af den elektriske energi afbrydes.
 Når det er nødvendigt udskiftes generatorens strømafbrydere med afbrydere, der har de samme nominelle værdier og tekniske specifikationer.

8.5 Anbefalet brændstofkvalitet

Brug af brændstof, der ikke er i henhold til følgende specifikationer, der gives i denne vejledning, udgør en risiko for uoprettelige skader, der ikke er dækket af garantien:

- Renhed og kvalitet: Sørg for, at den anvendte benzin ikke indeholder vand, at den er ren og ny (hverken for gammel eller forurenede). For
- Oktantal: minimal oktan på 87 (R+M)/2 eller minimal oktan på 90 (RON = Research Octane Number)
- Blandinger: Brug af blyfri benzin, der indeholder op til 10 % etanol er tilladt i Frankrig (Frankrig: SP95-E10). Brug af blyfri benzin, der indeholder mindre end 90 % benzin, så som E15, E20 eller E85 er forbudt. Blandinger med methyltertiobutylether (MTBE) og blyfri benzin er homologt (op til maks. 15 % MTBE pr. blanding).

Det anbefales iverigt kraftigt altid at anvende den samme type brændstof under hele apparatets levetid. Hvis apparatet ikke anvendes ofte (mindre end 1 gang om måneden), skal der anvendes nyt brændstof hver gang eller tilføjes et stabiliserende additiv i brændstoftanken.

8.6 EU-konformitetserklæring

Vi, SDMO Industries, SDMO Industries - 270 rue de Kérévern, 29490 GUIPAVAS - Frankrig, erklærer hermed under ansvar, at følgende generatoraggregater:

Beskrivelse af materiellet:	Mærke:	Handelsnavn:	Type:	Serienummer:
Generatoraggregat	KOHLER-SDMO	PERFORM 3000 XL C5	3499231003565	25-2021-00000000-000 > 52-2026-99999999-999
		PERFORM 3000 XL C5 RCD	3499231920497	
		PERFORM 4500 XL C5	3499231003626	
		PERFORM 4500 XL C5 RCD	3499231920541	
		PERFORM 4500 XL AVR C5	3499231003633	
		PERFORM 4500 XL AVR C5 RCD	3499231920534	
		PERFORM 5500 T XL C5	3499231003657	
		PERFORM 5500 T XL C5 RCD	3499231920589	
		PERFORM 6500 XL C5	3499231003701	
		PERFORM 6500 XL C5 RCD	3499231920626	
		PERFORM 7500 T XL C5	3499231003725	
		PERFORM 7500 T XL C5 RCD	3499231920664	

- Er i overensstemmelse med de anførte sikkerhedsformål i lavspændingsdirektivet - **2014/35/EU** af 26. februar 2014 via anvendelse af den harmoniserede standard EN ISO 8528-13: 2016
- Overholder bestemmelserne i direktiverne:
 - Maskindirektivet - **2006/42/EF** af 17. maj 2006 via anvendelse af den harmoniserede standard EN 8528-13: 2016
 - Elektromagnetisk overensstemmelse - **2014/30/UE** af 26. februar 2014 via anvendelse af de harmoniserede standarder EN 60034-1: 2010 (COR 2010) / EN 61000-6-1: 2007 / EN 61000-6-2: 2005 (COR 2005) / EN 61000-6-3: 2007 (AMD1 2011, AMD1/COR 12) / EN 55011: 2009 (AMD 1 2010)
 - Om begrænsning af anvendelsen af visse farlige stoffer i elektrisk og elektronisk udstyr - **2011/65/UE** af 8. juni 2011 via anvendelse af de harmoniserede standarder EN IEC 63000 : 2018
 - Angående støjmission i miljøet fra materiel beregnet til udendørs brug: - **2000/14/EF** af 8. maj 2000 via procedure for overensstemmelses tilstand i Tillæg VI:

Det bemyndigede organ:	Handelsnavn:	Type:	Målt støjniveau:	- Garanteret støjniveau (Lwa):	Mærkeeffekt:
CETIM - BP 67- F60304 – SENLIS - FRANKRIG	PERFORM 3000 XL C5	3499231003565	94,86 dB(A)	95 dB(A)	2400 W
	PERFORM 3000 XL C5 RCD	3499231920497	94,86 dB(A)	95 dB(A)	2400 W
	PERFORM 4500 XL C5	3499231003626	96,1 dB(A)	96 dB(A)	3200 W
	PERFORM 4500 XL C5 RCD	3499231920541	96,1 dB(A)	96 dB(A)	3200 W
	PERFORM 4500 XL AVR C5	3499231003633	96,1 dB(A)	96 dB(A)	3200 W
	PERFORM 4500 XL AVR C5 RCD	3499231920534	96,1 dB(A)	96 dB(A)	3200 W
	PERFORM 5500 T XL C5	3499231003657	96,1 dB(A)	96 dB(A)	3200 W
	PERFORM 5500 T XL C5 RCD	3499231920589	96,1 dB(A)	96 dB(A)	3200 W
	PERFORM 6500 XL C5	3499231003701	96,89 dB(A)	97 dB(A)	5200 W
	PERFORM 6500 XL C5 RCD	3499231920626	96,89 dB(A)	97 dB(A)	5200 W
	PERFORM 7500 T XL C5	3499231003725	96,89 dB(A)	97 dB(A)	5200 W
	PERFORM 7500 T XL C5 RCD	3499231920664	96,89 dB(A)	97 dB(A)	5200 W

Navn og adresse på personen, der er autoriseret til at udarbejde og opbevare den tekniske mappe:

L. ANDRIEUX, 270 rue de Kerervern, 29490 GUIPAVAS / CS 40047, 29801 BREST CEDEX 9 – Frankrig.
GUIPAVAS, den 07/2021

L. ANDRIEUX
Bestyrelsesformand, SDMO Industries



HANDELSGARANTI

Dit apparat er dækket af en handelsgaranti fra *SDMO Industries* side, som skal etableres af forhandleren, hvor du køber apparatet. Denne garanti er i henhold til følgende bestemmelser:

VARIGHED:

Varigheden af apparatets garanti er på 36 måneder eller 2000 driftstimer at regne fra købsdatoen, hvad der indtræder først. Hvis apparatet ikke er udstyret med en timertæller, skal man regne ud fra et driftstimetalt på 4 driftstimer pr. dag.

VILKÅR OG BETINGELSER FOR GARANTIDÆKNING:

Garantiperioden starter på købsdatoen for første køber af apparatet. Denne garanti kan overdrages med apparatet, når første køber afhænder det, gratis eller mod betaling, og garantien gælder i garantiens resterende oprindelige varighed, som ikke kan forlænges.

Garantien kan kun håndhæves ved fremvisning af en læselig købsfaktura, med købsdato, type af apparat, serienummer, distributørens navn og adresse og kommercielt stempel. *SDMO Industries* forbeholder sig retten til at afvise garantidækning i tilfælde, hvor intet dokument kan bevise apparatets købssted og dato. Denne garanti giver ret til reparation eller ombytning af apparatet eller dets komponenter, som er vurderet som værende defekte af *SDMO Industries* efter inspektion i deres værksted; *SDMO Industries* forbeholder sig retten til at ændre på apparatets udstyr for at opfylde sine forpligtelser. Apparatet eller dets under garantien udskiftede komponenter forbliver *SDMO Industries* ejendom.

BEGRÆNSNING AF GARANTIEN:

Garantien gælder for de apparater, der er installeret, anvendt og vedligeholdt iht. dokumentationen, der er overdraget af *SDMO Industries* og i tilfælde af funktionsfejl på apparatet, der stammer fra en fejl i udvikling, fremstilling eller materiale. *SDMO Industries* garanterer ikke for apparatets stabilitet eller funktion, hvis det ikke anvendes, som det er beregnet til. *SDMO Industries* kan under ingen omstændigheder holdes ansvarlige for materielle, følgelige eller ikke-følgelige materielle skader såsom og især, men ikke begrænset til: Driftstab, udgifter eller omkostninger som følge af at apparatet ikke er disponibelt osv. Garantien begrænser sig til omkostningerne i forbindelse med reparation eller erstatning af apparatet eller en af dets komponenter, og dækker ikke forbrugsvarer. Garantien dækker således arbejdstimer og reservedele, men ikke transport. Transportudgifterne for apparatet eller et eller flere af dets komponenter til *SDMO INDUSTRIES* eller en af deres godkendte repræsentanters værksteder er på Kundens regning; "Retur"-transportudgifterne erholdes af *SDMO Industries*. Det gælder dog, at hvis garantien ikke dækker, så vil alle transportudgifter tilfalde Kunden.

BORTFALD AF GARANTIEN:

Garantien bortfalder i følgende tilfælde: Skader påført under transporten af apparatet; Forkert installation eller installation der ikke er i overensstemmelse med instruktioner fra *SDMO Industries* og/eller tekniske normer og sikkerhedsstandarder; Brug af produkter, komponenter, reservedele, brændstoffer eller smøremidler, der ikke er i overensstemmelse med instruktionerne; Forkert eller unormal brug af apparatet; Modifikationer eller forandringer på apparatet eller et af dets komponenter, der ikke er godkendt af *SDMO Industries*; Normalt slid på apparatets eller et eller flere af dets komponenter; Forringelse der skyldes forsømmelighed, en mangel på overvågning, vedligeholdelse eller rengøring af apparatet; Tilfælde af force majeure, hændelig begivenhed eller udefra kommende årsager (naturkatastrofer, brand, oversvømmelse, lynnedslag osv.); Brug af apparatet med utilstrækkelig opladning; Forkerte betingelser for opbevaring af apparatet. Følgende komponenter er heller ikke dækket af garantien: Startersystemer (batterier, starter, igangsættere), filtre, remme, sikringer, afbrydere, lamper, kontakter, og alle forbrugselementer og sliddele.

BRUGSBETINGELSER:

Garantien etableres af distributøren, hvor du har købt apparatet. *SDMO Industries* opfordrer dig til, med fremvisning af købsfakturaen, at kontakte distributøren eller, hvis dette ikke er muligt, kundeservicen hos *SDMO Industries*. De står til rådighed for at besvare spørgsmål angående håndhævelse af garantien; De kan kontaktes på: *SDMO Industries*, 270 rue de Kerervern – 29490 GUIPAVAS / CS 40047- 29801 BREST CEDEX 9 – Tlf.: Frankrig 0.806.800.107 (betalende opkald) – Fax: +33298416307.

LOVMÆSSIGE GARANTIER

Oplysninger til forbrugeren, som er defineret som enhver fysisk privatperson, som ikke optræder inden for rammerne af vedkommendes kommercielle, industrielle, håndværks eller liberale aktivitet.

SDMO Industries er ansvarlig for mangler ved dit apparat ifølge betingelserne i paragraf L. 211-4 og efterfølgende i fransk købelov og for skjulte fejl i den solgte genstand ifølge betingelserne i paragraf 1641 og efterfølgende fransk civillov. I kraft af garantien mod fejl og mangler:

- råder du over en frist på 2 år at regne fra leveringen af apparatet til at håndhæve den lovmæssige garanti for fejl og mangler.
- kan du vælge mellem reparation eller ombytning af apparatet under forbehold af betingelserne i paragraf L. 211-9 i fransk købelov.
- er du fritaget for bevisførelse af apparatets mangler i 6 måneder efter leveringen af varen. Denne frist er forlænget til 24 måneder at regne fra den 18. marts 2016, undtagen for brugte varer.

Den lovmæssige garanti for fejl og mangler gælder uafhængigt af den kommercielle garanti, som SDMO Industries tilsteder. Du kan ligeledes beslutte at håndhæve garantien for skjulte fejl i dit apparat under betingelserne, der er opstillet i paragraf 1641 i fransk civillov. I tilfælde af skjulte fejl i dit apparat, som du skal føre bevis for, kan du vælge mellem løsningen med salg eller en salgsprisnedsættelse i overensstemmelse med paragraf 1644 i fransk civillov.

Paragraffer i fransk købelov

Paragraf L211-4

Det er sælgerens ansvar at levere en vare, der er i overensstemmelse med kontrakten og at svare for eksisterende mangler ved leveringen. Sælgeren er ligeledes ansvarlig for mangler, der stammer fra emballering, monteringsvejledning eller installation, når disse indgår i kontrakten eller er udført under sælgerens ansvar.

Paragraf L211-5

For at være i overensstemmelse med kontrakten skal varen:

1° Være velegnet til det sædvanlige forventede formål for denne type vare, og hvis det ikke er tilfældet:

- Svare til sælgerens beskrivelse og have de kvaliteter, som sælgeren har præsenteret køberen for i form af en vareprøve eller en model;
- Besidde de kvaliteter som en køber legitimt kan forvente ud fra de trykte deklARATIONER fra sælgerens, fabrikantens eller dennes repræsentants side, især i reklamer eller på etiketter;

2° Eller have de egenskaber, der er defineret via en fælles aftale mellem parterne eller være velegnet til al særlig brug, som køberen skal bruge den til, og som køberen har oplyst sælgeren om, og som sælgeren har bekræftet.

Paragraf L211-12

Håndhævelse af mangler løber over to år at regne fra leveringen af varen.

Paragraf L.211-16

Når køberen under den kommercielle garantiperiode, som sælgeren har givet ved købet eller reparationen af en vare, en opdatering dækket af garantien, bliver hele immobiliseringsperioden på mindst syv dage lagt til garantiens dækningsperiode. Denne periode løber at regne fra anmodningen om indgrebet fra købers side eller fra datoen, hvor varen er blevet stillet til rådighed for reparation, hvis denne stillen til rådighed er senere end anmodningen om indgreb.

Paragraffer i fransk civillov



Paragraf 1641

Det er sælgerens ansvar at yde garanti for skjulte fejl ved den solgte vare, som gør varen uegnet til dens beregnede brug, eller som formindsker denne brug i en sådan grad, at køberen ikke ville have købt varen, eller ville have betalt en lavere pris, hvis køberen havde vist dette.

Paragraf 1648,stk. 1



Krav om erstatning pga. skjulte fejl, der gør handlen ugyldig, skal rejses af køberen inden for to år at regne fra opdagelsen af fejlen.

2.4 Fare knyttet til avgasser

 FARE	FARE FOR FORGIFTNING DANGER DE MORT Karbonsid i avgassen kan være livsfarlig ved høy konsentrasjon i luften som man puster inn. Bruk alltid apparatet på et godt ventilert sted der gassen ikke kan samles opp.
	

Av sikkerhetsgrunner og for at apparatet skal fungere best mulig, er det helt nødvendig med god ventilasjon (fare for forgiftning, overoppheting av motoren og ulykker eller skade på utstyr og omgivelsesmiljø). Hvis det er nødvendig å bruke aggregatet inni en bygning, må eksosen ledes ut, og det må sørges for tilstrekkelig ventilasjon slik at personer og dyr ikke blir skadelidende.

2.5 Brannfare



 FARE	BRANNFARE DANGER DE MORT Ikke bruk apparatet i miljøer som inneholder eksplosive produkter (gnistfare). Hold alle brennbare eller eksplosive produkter (bensin, olje, kluter osv.) på trygg avstand ved bruk av apparatet. Ikke dekk til apparatet med noe slags materiale når det er i bruk eller rett etter at det har stanset. Vent alltid til motoren er avkjølt (minst 30 min).
	

2.6 Fare for forbrenninger

ADVARSEL	Før ethvert inngrep må du vente til apparatet er avkjølt (minst 30 minutter).
	

Under drift og rett etterpå kan den varme oljen, motoren og lydemperbeskyttelsen føre til forbrenninger ved berøring.

2.7 Fare for dødelig elektrisk støt

 FARE	FARE FOR DØDELIG ELEKTRISK STØT DANGER DE MORT Apparatene produserer elektrisk strøm under drift, følg gjeldende lovgivning og instruksene for installasjon og bruk i denne håndboken. Hvis du er tvil, må du kontakte nærmeste forhandler. Ikke koble apparatet direkte til andre kraftkilder (et offentlig strømnnett for eksempel); installer en strømvender. Ikke berør uisolerte kabler eller frakoblede tilkoblingspunkter. Ikke håndter et apparat med fuktige hender eller føtter. Ikke utsett utstyret for væskesprut eller dårlig vær, og plasser det heller ikke på fuktig jord.
	

2.7.1 Installasjon av kort eller middels lang varighet (byggeplass, forestilling, skogsarbeid)

- A - Hvis apparatet ved levering ikke er utstyrt med integrert differensialbeskyttelse (standardversjon med isolert nulleleder i jordingsklemmen for apparatet):
- Bruk en differensialinnretning kalibrert til 30mA ved utgangen fra hver strømkontakt i apparatet (plasser hver innretning minst 1 m fra apparatet, og beskytt den mot dårlig vær).
 - Ved sporadisk bruk med ett eller flere mobile eller bærbare utstyr, er det ikke nødvendig med jording på apparatet.
- B - Hvis apparatet ved levering er utstyrt med integrert differensialbeskyttelse (versjon med nøytral vekselstrømgenerator koblet til jordingsklemmen for apparatet – til bruk i TN- eller TT-skjema):
- Koble apparatet til jord: Fest en kobberledning på 10 mm² til jordingspolen (A1) på apparatet og til en jordplugg i galvanisert stål som er slått 1 meter ned i bakken.

2.7.2 Fast installasjon eller ved svikt i strømnettet

Ved forsyning av strøm til en fast installasjon (reservestrøm for å dekke strømbrudd for eksempel), må den elektriske tilkoblingen av apparatet utføres av en kvalifisert elektriker som må følge gjeldende forskrifter på installasjonsstedet. Apparatene er ikke beregnet for direkte tilkobling til en installasjon (fare for dødelig elektrisk støt eller materielle skader).

- A - Hvis apparatet ved levering ikke er utstyrt med integrert differensialbeskyttelse (standardversjon med isolert nulleleder i jordingsklemmen for apparatet):
- Bruk en strømvender.
 - Det er ikke nødvendig å jorde apparatet.
- B - Hvis apparatet ved levering er utstyrt med integrert differensialbeskyttelse (versjon med nøytral vekselstrømgenerator koblet til jordingsklemmen for apparatet – til bruk i TN- eller TT-skjema):
- Bruk en strømvender.
 - Koble apparatet til jord: Fest en kobberledning på 10 mm² til jordingspolen (A1) på apparatet og til en jordplugg i galvanisert stål som er slått 1 meter ned i bakken.

2.7.3 Mobil applikasjon

Apparatene er beregnet for stillestående drift. De kan ikke installeres i et kjøretøy eller annet mobilt utstyr uten at det er foretatt en undersøkelse med hensyn til de ulike spesifikasjonene for installasjon og bruk av apparatet. All bruk i bevegelse er strengt forbudt. Hvis jording ikke er mulig, kobles jordingsklemmen på apparatet (A1) til gods på kjøretøyet.

2.7.4 Tilkobling og valg av kabler

For alle tilkoblinger må det brukes myke og solide gummikabler med, i samsvar med normen IEC 60245-4, eller tilsvarende kabler, og de må holdes i feilfri stand. Bruk bare ett elektrisk utstyr i klasse I for hver strømkontakt, og koble den til ved hjelp av en kabel utstyrt med jording PE (gul og grønn). Denne jordledningen kreves ikke for materiell i klasse II. Overhold de anbefalte tverrsnittene og lengdene i denne tabellen under installasjonsarbeidet og ved eventuell bruk av skjøteledninger.

Type utstyr:	Enfasert						Trefaset				
Type kontakt på apparatet:	10 A		16 A		32 A		10 A		16 A		
Anbefalt kabeltverrsnitt:	mm ²	AWG	mm ²	AWG	mm ²	AWG	mm ²	AWG	mm ²	AWG	
Lengde på kablen som brukes	0 til 50 m	4	10	6	9	10	7	1.5	14	2.5	12
	51 til 100 m	10	7	10	7	25	3	2.5	12	4	10
	101 til 150 m*	10	7	16	5	35	2	4	10	6	9

*Denne kabellengden er maksimal tillatt lengde, den må ikke overskrides.

Monteringsmåte = kabler på kabelrenne eller ikke perforert plate/tillatt spenningsfall = 5 %/multiledere/kabeltype PVC 70 °C (eksempel H07RNF)/omgivelsestemperatur =30 °C.

2.8 Fare for hørselstap



 FARE	
	<p>FARE FOR HØRSELSTAP Under bruk av apparatet må det alltid brukes hørselsvern.</p>

2.9 Risiko under flytte-, drifts- og vedlikeholdsoperasjoner



Av sikkerhetsgrunner skal alle operasjoner utføres av personale med nødvendig kompetanse og egnet verktøy. Vedlikeholdet skal utføres regelmessig og samvittighetsfullt ved bruk av bare originale deler. Det er obligatorisk å bruke personlig verneutstyr.



Forholdsregler ved håndtering av oljeprodukter (drivstoff, olje, kjølevæske):

 FARE	
	<p>Væskene som brukes av apparatene, er farlige produkter. Følg gjeldende lokale forskrifter når det gjelder håndtering av oljeprodukter.</p> <p>FARE FOR FORGIFTNING Må ikke inhaleres eller svelges. Unngå langvarig eller hyppig berøring med huden. Ta på personlig verneutstyr før ethvert inngrep på apparatet (hansker, sko, briller, egnede klær). Når oljeproduktene er utsatt for en høy temperatur i flere timer (for eksempel kanner eller strømaggregat i et kjøretøy som står i solen), kan giftige gasser frigis og forårsake en risiko for forgiftning eller ubehag.</p> <p>FARE FOR BRANN ELLER EKSPLOSJON Påfylling av væsker skal gjøres med kald, avslått motor. Røyking, åpen ild, gnister og ringing i nærheten av tanken er forbudt under operasjoner med påfylling av væsker. Etter påfylling må pluggen alltid stenges omhyggelig igjen. Tørk bort alle spor av væske med en ren klut, og vent til dampen har løst seg opp før du starter apparatet.</p>

Forholdsregler ved håndtering av batterier (hvis montert):

 FARE	
	<p>FARE FOR FORGIFTNING ELLER EKSPLOSJON Følg instruksene fra batteriproducenten. Bruk bare isolerte verktøy. Holdes på avstand fra flammer og ild. Luft alltid tilstrekkelig under ladingen.</p>

3.1 Forklaring på illustrasjonene

Illustrasjonene på forsiden gjør det mulig å identifisere de ulike elementene i strømaggregatet. Prosedyrene i håndboken inneholder referanser til disse illustrasjonene ved hjelp av bokstaver og tall: «A1» henviser for eksempel til nr. A1 1 på figur A.

Jordingsklemme	A1	Starter	A8	Deksel til luftfilter	D4
Oljepåfyllingsplugg/oljepeilepinne	A2-B1	Håndtak på startsnor	A9	Festebøyle til luftfilterdeksel	D3
Påfyllingsstuss	B2	Strømuttak	A10	Skuminnatts	D5
Maks.-merke på oljepeilepinne	B3	Oljetappeskruer	A11-B5	Papirinnatts	D6
Min.-merke på oljepeilepinne	B4	Drivstoffilter	A12-C1	Lyddemper	A14
Drivstoffnivåindikator	A3	Festeklemme til drivstoffilteret	C2	Gnistfanger	E1
Lokk til drivstofftanken	A4	Sedimentskål	A13-C8	Festeskrue til gnistfangeren	E2
Drivstoffkraner	A5	Festeskruer for deksel	C4	Lyddemperbeskyttelse	E3
Luftfilter	A6	Festemutre for deksel	C5	Tennplugg	A15-F2
Posisjon «Normal»	D1	Deksel	C3	Tennplugghette	F1
Posisjon «Lave temperaturer»	D2	Deksel til sedimentbeholder	C6	Strømbrytere	A16
Kontaktor	A7	Pakning til sedimentbeholder	C7	GSC101-Generator Smart Care	A17
Oliesumpen (RRB models only)	A18				

Apparatet kan være utstyrt med ekstrautstyret «GS101-Generator Smart Care» option (A17) : Bluetooth-boksen GSC101 sender til en applikasjon som skal installeres på mobiltelefonen din, all informasjon som er nyttig til oppfølging av apparatet, som for eksempel vedlikeholdsplan, hjelp til vedlikehold, og kart over godkjente forhandlere for alle henvendelser om reservedeler.



3.2 Første igangsetting

Ved mottak og idriftsetting av apparatet:

- Kontroller at materiellet er i orden og at ingen deler av leveransen mangler.
- Hvis apparatet er utstyrt med en transportflens, må den fjernes.
Transportflensen er en metalplate som er plassert under motoren, i nærheten av jordingsklemmen. Nyttig under transport, men hindrer imidlertid optimal drift av apparatet (støy, vibrasjoner). Slik fjernes den: Løft apparatet litt opp, plasser det på et stødig underlag, og trekk deretter ut mutteren (1) og flensen (2).
- Kontroller olje- og drivstoffnivået og etterfyll ved behov.
- Hvis aktuelt kobles batteriet til, start med den positive polen.
Overhold polariteten for batteripolene under tilkobling: En forveksling kan føre til alvorlige skader på det elektriske utstyret.

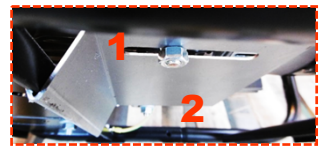

Enkelte apparater krever en innkjøringsperiode, kontakt nærmeste forhandler for mer informasjon.

3.3 Installer Generator Smart Care (ekstrautstyr)

Apparatet kan være utstyrt med ekstrautstyret «GS101-Generator Smart Care» (A17) :

- Fest Bluetooth-boksen GSC101 til apparatet,
- Last ned og installer gratisapplikasjonen Generator Smart Care* på en mobiltelefon eller nettbrett,
- Opprett en konto,
- Aktiver Bluetooth på mobiltelefonen eller nettbrettet,
- Følg applikasjonens instruksjoner for å pare mobiltelefonen eller nettbrettet med Bluetooth-boksen GSC101.

I applikasjonen viser Generator Smart Care all informasjon som er nyttig til oppfølging av apparatet, som for eksempel varsler og påminnelser om vedlikeholdsplan, hjelp til vedlikehold, og kart over godkjente forhandlere for alle henvendelser om reservedeler.

*Tilgjengelig på App Store og Google Play gratis(bortsett fra eventuelle kostnader for internettilkoblingen fra telefonoperatøren).

Kapittel 4. Bruke strømaggregatet

Før all bruk av apparatet:

- Kontroller at apparatet er riktig installert og at det er startklart.
- Forsikre deg om at du har forstått alle driftsprosedyrene.
For å stoppe apparatet i nødsfall: Sett motorbryteren på «OFF» eller «O» og hvis montert, lukk drivstoffkranen(e).

4.1 Plassering

FARE	FARE FOR FORGIFTNING – KULLOS DANGER DE MORT Kullos er usynlig, luktfritt og ikke irriterende og kan være dødelig i løpet av under en time. Bruk alltid apparatet på et godt ventilert sted der gassen ikke kan samles opp. Ved hodepine, kvalme eller oppkast: Stopp apparatet umiddelbart, luft, forlat stedet og varsle nødetatene.
-------------	---

- Velg et rent sted med god ventilasjon og beskyttet mot vær og vind.
- Plasser apparatet på et flatt og horisontalt underlag som tåler vekten slik at det ikke synker ned i underlaget.
Apparatene er beregnet for stillestående drift: De kan ikke installeres i et kjøretøy eller annet mobilt utstyr uten at det er foretatt en undersøkelse med hensyn til de ulike spesifikasjonene for bruk av apparatet.
- Kontroller hellingen til apparatet, den må ikke være over 10° i noen retning.

4.2 Kontrollere strømaggregatets generelle tilstand (skruer, slanger)

Før start og etter bruk av apparatet må du inspisere hele apparatet for å forebygge feil eller skader.

1. Kontroller at apparatet er rent, særlig luftinntaksområdene (motorens luftuttak, ventilasjonsåpninger, luftfilter osv...).
2. Kontroller alle rør og slanger på apparatet for å være sikker på at de er i orden og uten lekkasje.
Utskifting av rør og slanger må utføres av en fagperson, kontakt nærmeste forhandler.
3. Ettetrekke alle skruer som kan løsne.
Ettetrekking av boltene på toppstykket må utføres av en fagperson, kontakt nærmeste forhandler.

4.3 Sjekke oljenivå og etterfylle olje

1. Hvis apparatet er brukt, lar du det avkjøles i minst 30 minutter
2. Skru løs oljepåfyllingspluggen/oljepeilepinnen (A2-B1), og tørk av peilepinnen.
3. Stikk oljepåfyllingspluggen/oljepeilepinnen ned i påfyllingsstussen (B2) uten å skru den fast, og ta den deretter ut igjen.
4. Sjekk nivået visuelt: Det skal ligge mellom maks.-grensen på peilepinnen (B3) og min.grensen på peilepinnen (B4).
Hvis oljenivået er for lavt: Åpne oljepåfyllingspluggen, etterfyll olje ved hjelp av en trakt. Oljen må være i samsvar med spesifikasjonene i denne håndboken. Deretter lukker du oljepåfyllingspluggen igjen.
Hvis oljenivået er for høyt: Gjennomfør delvis tapping ved hjelp av en passende beholder.
5. Kontroller nivået på nytt før du setter oljepåfyllingspluggen/oljepeilepinnen tilbake på plass og skrur den helt fast.
6. Tørk vekk oljesøl med en ren klut, og kontroller at det ikke er noen lekkasje.

4.4 Sjekke drivstoffnivå og etterfylle drivstoff

Med apparatet plassert på en jevn og horisontalt underlag kontrolleres drivstoffnivået visuelt på indikatoren (A3): Den røde pilen på indikatoren må ligge mellom maksimalt drivstoffnivå «F» (Full = fullt) og minimalt drivstoffnivå «E» (Empty = tomt). Etterfyll drivstoff ved behov:

1. Påfylling skal gjøres med kald, avslått motor.
2. Skru løs lokket på drivstofftanken (A4).
3. Bruk en trakt og pass på å ikke søle drivstoff. Fyll drivstofftanken, og kontroller nivået innimellom: Drivstoffnivåindikatoren skal være i posisjonen «F».
Ikke overfyll tanken, det skal ikke være drivstoff i påfyllingshalsen.
4. Skru lokket til drivstofftanken omhyggelig på igjen.
5. Tørk bort alle spor av drivstoff med en ren klut.

4.5 Starte strømaggregatet

Når de daglige kontrollene er fullført og etter at du har lest sikkerhetsanvisningene grundig:

Hvis utetemperatur er over 0 °C:

1. Åpne drivstoffkranen (A5).
2. Kontroller at luftfilteret er i normal driftstilling (D1).
3. Hvis strømaggregatet er kaldt, setter du starthendelen (A8) i posisjonen «I».
4. Sett kontakten (A7) på «ON» eller «I».
5. Trekk en gang langsomt i håndtaket på startsnoren (A9) til du merker motstand, og slipp deretter snoren langsomt slik at den rulles inn igjen.
6. Trekk deretter raskt og kraftig i håndtaket til startsnoren helt til motoren starter.
Hvis apparatet ikke starter, venter du ett minutt før du gjentar prosedyren maksimalt tre ganger.

Hvis utetemperatur er under 0 °C:

1. Åpne drivstoffkranen (A5)
2. Plasser luftfilteret i stillingen «lave temperaturer» (D2).
3. Sett starthendelen (A8) i posisjonen «I».
4. Sett kontakten (A7) på «ON» eller «I»
5. Trekk en gang langsomt i håndtaket på startsnoren (A9) til du merker motstand, og slipp deretter snoren langsomt slik at den rulles inn igjen.
6. Trekk deretter raskt og kraftig i håndtaket til startsnoren helt til motoren starter.
Hvis apparatet ikke starter, venter du ett minutt før du gjentar prosedyren maksimalt tre ganger.

4.6 Bruke den leverte strømmen

1. Laisser l'appareil stabiliser sa vitesse et monter en température (environ 3 à 5 min.).
2. Si le starter (A8) est utilisé, le ramener progressivement à sa position initiale.
3. Brancher les équipements à utiliser sur les prises électriques (A10) de l'appareil.

Pour la France uniquement : Nos appareils sont équipés de prises dont le contact de mise à la terre se fait par des languettes latérales. Pour les cas, exceptionnels, où vos équipements seraient équipés uniquement d'une mise à la terre par broche, utilisez un adaptateur. Après utilisation, toujours débrancher l'adaptateur et le ranger soigneusement à l'abri de l'humidité. Toujours veiller à refermer le couvercle des prises de l'appareil : risque de détérioration (perte d'étanchéité).



4.7 Stoppe strømaggregatet

1. Koble fra strømuttakene (A10), men vær nøye med å lukke dekslet på kontaktene på apparatet.
2. La apparatet gå på tomgang i 1 eller 2 min.
3. Sett kontakten (A7) på «OFF» eller «O»: Apparatet stopper.
4. Steng drivstoffkranen (A5).
5. Sørg for at apparatet har tilstrekkelig ventilasjon, og unngå all brannfare ved å vente til apparatet er helt avkjølt før du dekker det til og setter det bort til oppbevaring.
Motoren avgir varme også etter at den har stoppet.

4.8 Kontroller oljesumpen for oppsamling av væske

Enkelte strømaggregatmodeller er utstyrt med ekstrautstyret oljesump, som gjør det mulig å samle opp væske som eventuelt renner ut fra strømaggregatene (drivstoff, olje og kjølevæske, hvis aktuelt).

Etter bruk og stopp av strømaggregatet må man kontrollere at det ikke er væske (drivstoff, olje, kjølevæske, regnvann eller kondensvann...) i oljesumpen. Ved behov må oljesumpen tømme ved at innholdet suges ut og samles i et kar som er beregnet til formålet. Væsken fra strømaggregatene er giftig avfall som må avhendes i samsvar med gjeldende forskrifter.

Av sikkerhetshensyn må apparatet vedlikeholdes regelmessig og grundig av personer som har nødvendig erfaring og egnet utstyr, samtidig som gjeldende forskrifter overholdes. Vedlikeholdsarbeidet er beskrevet i vedlikeholdstabellen. De oppgitte vedlikeholdsintervallene er veiledende og gjelder for apparater som drives med drivstoff og olje som er i samsvar med spesifikasjonene i denne håndboken. Reduser vedlikeholdsintervallene ut fra driftsforholdene for apparatet og behovene. Garantien gjelder ikke hvis vedlikeholdet av apparatet ikke er gjennomført på riktig måte.

5.1 Påminnelse om bruksområde

Regelmessig og godt utført vedlikehold er en forutsetning for sikkerhet og høy ytelse. **Oljen, filterelementene og eventuelt tennpluggen er forbruksartikler, og at de er i god stand er en forutsetning for at apparatet skal fungere feilfritt. Skift dem ut regelmessig og så ofte som nødvendig (referansen for bruksklare vedlikeholdssett er angitt i tabellen over tekniske karakteristikk).** Garantien blir ugyldig hvis vedlikeholdsanvisningene ikke følges. Kontakt nærmeste forhandler hvis du har spørsmål eller trenger å få utført noe arbeid. Her vil du få råd og vink og få utført eventuelle reparasjoner.

5.2 Vedlikeholdstabell

De oppgitte vedlikeholdsintervallene er veiledende og gjelder for apparater som drives med drivstoff og olje som er i samsvar med spesifikasjonene i denne håndboken. Reduser vedlikeholdsintervallene ut fra driftsforholdene for apparatet og behovene. Utfør vedlikeholdet med de angitte intervallene på kalenderen selv om antall driftstimer ikke er nådd. **Garantien gjelder ikke hvis vedlikeholdet av apparatet ikke er gjennomført på riktig måte.**

Operasjon som skal utføres:		Etter		I driftstimer eller i måneder/år, avhengig av hva som kommer først					
		5 timer	3. måned / 50. time	Hver 3. måned / 50. time	Hver 6. måned / 100. time	Hvert år / hver 200. time	Hvert 2. år / etter 500 timer		
Apparat	Rengjør apparatet		X		X	Generaloverhaling som bør overlates til en av våre forhandlere. Frankrike: 0.806.800.107 (anropspris)	Generaloverhaling som bør overlates til en av våre forhandlere. Frankrike: 0.806.800.107 (anropspris)		
	Rengjør gnistfangeren				X				
	Skift ut tennpluggen				X				
Olje	Skift olje	X	X		X				
Drivstoff	Skift ut drivstoffilteret				X				
	Rengjør sedimentbeholderen				X				
Luftfilter	Rengjør	X	X	X	X				
	Skift ut				X				
Referanser for deler som skal brukes under vedlikehold:					RKS1 RKS2				

5.3 Gjennomføre vedlikeholdsarbeid

1. Stopp apparatet og vent i minst 30 minutter til det avkjøles.
2. Koble fra hetten på tennpluggen(e), og hvis montert, koble fra «-»-polen på batteriet.
3. Utfør vedlikehold i samsvar med anvisningene i denne instruksjonsboken, og bruk alltid originaldeler eller deler med tilsvarende kvalitet for å unngå all fare og forringelse av apparatet.

5.3.1 Tappe motorolje

For å sikre en rask og fullstendig tømning må oljeskiftet utføres med lunken motorolje (start apparatet og la det gå noen minutter hvis nødvendig).

1. Sett en egnet beholder under oljetappeskruen (A11-B5), og trekk deretter ut oljepåfyllingspluggen/oljepeilepinnen (A2-B1) og oljetappeskruen.
2. Etter fullstendig tømning skrur du oljetappeskruen helt fast igjen.
3. Bruk en trakt, og fyll på olje som er i samsvar med spesifikasjonene i denne håndboken. Sjekk nivået regelmessig underveis. *Oljenivået skal ligge mellom maks- og min.-merket på peilepinnen. Hvis oljenivået er for lavt, etterfyller du olje. Hvis oljenivået er for høyt, gjennomfører du en delvis tapping.*
4. Sett oljepåfyllingspluggen/oljepeilepinnen tilbake på plass og skru den fast.
5. Tørk vekk alt oljesøl med en ren klut, og kontroller at det ikke er noen lekkasje.

5.3.2 Rengjør sedimentbeholderen

1. Steng drivstoffkranene (A5).
2. Løsne festeskruene (C4) og mutrene (C5) på dekselet.
3. Ta av dekselet (C3).
4. Skru løs sedimentbeholderen (A13-C8).
5. Rengjør sedimentbeholderen med ren bensin, og tørk den omhyggelig.
6. Kontroller at dekselet (C6) og pakningen (C7) til sedimentbeholderen er i god stand: Skift dem ut hvis de er skadet.
7. Skru fast sedimentbeholderen igjen.
8. Sett dekselet tilbake på plass, og stram festeskruene og -mutrene omhyggelig.
9. Åpne drivstoffkranene og kontroller at det ikke finnes lekkasje.
10. Tørk vekk alle spor av drivstoff med en ren klut, og skru igjen drivstoffkranene.

5.3.3 Skift ut drivstofffilteret

1. Steng drivstoffkranene (A5).
2. Noter monteringsretningen for drivstofffilteret (A12-C1).
3. Sett en egnet beholder under drivstofffilteret og løsne de to klemmene (C2).
Drivstofffilteret er fjernet.
4. Overhold monteringsretningen og sett på et nytt drivstoffiltet og fest det ved hjelp av de to klemmene.
5. Tørk vekk alle spor av drivstoff med en ren klut, og åpne drivstoffkranene.
6. Kontroller at det ikke finnes lekkasje, og steng drivstoffkranene igjen.

5.3.4 Rengjør eller skift ut luftfilteret

ADVARSEL	Fare for brann eller eksplosjon: Til skuminnsetsen må det bare brukes såpevann og ren motorolje under arbeidet.
	

Hvis filterinnsatsene er svært skitne eller skadet (revet, hullet), og minst under hver 3. rengjøring, må du skifte dem ut med nye innsatser.

1. Lås opp luftfilterdekslet (D4 D3) og fjern det.
2. Fjern filterinnsatsene (D5 og D6) for å rengjøre dem.
3. Rengjøre skuminnsetsen: Vask den med såpevann, skyll omhyggelig og la den tørke helt.
4. Dypp skuminnsetsen i litt ren motorolje, og kryst den for å få ut overskuddsoljen (ikke vri).
Det vil komme røyk fra apparatet ved første start dersom det er for mye motorolje igjen i skuminnsetsen.
5. Skift ut papirinnsatsen.
6. Sett filterinnsatsene tilbake på plass. Sett deretter på luftfilterdekslet og lås det igjen.

5.3.5 Skift ut tennpluggen

1. Demonter tennpluggen (F1).
2. Rengjør tennpluggbrønnen ved å spraye den med tørr luft.
3. Skru løs tennpluggen med en pluggnøkkel (A15-F2) og kast den.
4. Sett i en ny tennplugg, og skru den fast for hånd slik at du ikke deformerer gjengene.
5. Trekk til 1/2 omdreining med en pluggnøkkel etter at tennpluggen er satt på plass, for å komprimere skiven.

5.3.6 Rengjøre gnistfangeren

1. Skru løs festeskruen til gnistfangeren (E2) på eksospotten.
2. Fjern gnistfangeren (E1).
3. Bruk en metallbørste til å fjerne karbonavleiringer fra gnistfangerskjermen.
4. Kontroller at gnistfangeren er i god stand (uten hull eller sprekker), skift den ut ved behov.
5. Sett gnistfangeren tilbake på eksospottebeskyttelsen (E3), og skru fast igjen festeskruen til gnistfangeren.

5.3.7 Rengjøre strømaggregatet

For å kunne fungere feilfritt må apparatet rengjøres regelmessig. Hvis apparatet er installert i et lokale, må du alltid kontrollere at installasjonen er ren og i god stand. Hvis apparatet brukes utendørs (byggeplasser, støvete eller sølete omgivelser, områder med trær eller med korrosiv atmosfære ...), må aggregatet rengjøres oftere.

Bruk av vannstråle eller høytrykksspyler kan føre til alvorlig skade på apparatet og er forbudt.

1. Børst forsiktig motorens luftinntak og -utgang, og hvis aktuelt, gnistfangeren.
2. Bruk en svamp og rengjør apparatet med vann tilsatt et mildt vaskemiddel (av type bilsjampo for eksempel). Skyll deretter med rent vann for å fjerne alle spor av rengjøringsproduktet.
Bruk av rengjørings-skum etterfulgt av tørking med en myk og absorberende klut er også mulig. Gjenstridige flekker eller skitt kan fjernes med et egnet løsemiddel (white spirit eller tilsvarende) og tørkes av med en myk og absorberende klut
3. Kontroller at apparatet er i god stand (ingen lekkasje; godt strammede skruer, tilkoblinger og slanger osv. godt strammet)
4. Påfør et antirustmiddel på de skadde delene, og skift ut eventuelle ødelagte deler og klebemerker.
Bruk bare originaldelene og kontakt en forhandler hvis nødvendig.

Kapittel 6. Transport og lagring av strømaggregatet

6.1 Betingelser for transport og flytting

Apparatet må behandles uten rykk og uten overdreven kraft. Gjør stedet der aggregatet skal brukes eller oppbevares klart på forhånd. Før all fast installasjon på tilhenger eller inne i et kjøretøy, må en av våre godkjente representanter kontaktes.

Før all transport av apparatet, ta alle nødvendige forholdsregler:

1. Sørg for at alle veier som blir tatt er gode og kjørbare. Hvis det imidlertid må kjøres på humpete og ujevne veier, tøm drivstoffet i en kanne før kjøreturen starter.
2. Kontroller at skruene er godt strammet, lukk drivstoffkranen (hvis montert) og koble fra startbatteriet (hvis montert).
3. Apparatet må transporteres i sin normale bruksposisjon, det må aldri legges på siden. Sørg for at utstyret ikke kan falle av transportkjøretøyet, men ikke utsett det for kraftig press (fare for skade på utstyret).

6.2 Lagringsbetingelser

Denne prosedyren for lagring eller hensetting skal følges dersom apparatet ikke skal brukes på en periode begrenset til 1 år. For lengre lagringsperioder anbefaler vi at du kontakter nærmeste forhandler eller starter apparatet noen timer hvert år og følger den angitte lagringsprosedyren.

Tappe ut drivstoffet og skifte olje:

1. Start apparatet og la det gå helt til det stopper av mangel på drivstoff.
2. Sett kontakten på stopp (A7).
3. Rengjør sedimentbeholderen.
4. Steng drivstoffkranene (A5).
5. Skift olje.

Smøring av olje på sylindere og ventiler:

6. Fjern tennpluggen (A15-F2), og deretter heller du cirka en teskje ny motorolje inn i åpningen.
7. Sett på plass en ny tennplugg.
8. Trekk flere ganger i håndtaket på startsnoren (A9) for å fordele oljen i sylindere.

Sette bort apparatet:

9. Rengjør apparatet.
10. Dekk det med et beskyttelsestrekk, og oppbevar det i sin normale driftstilling på et tørt og rent sted med god ventilasjon.

Kapittel 7. Utbedring av mindre feil

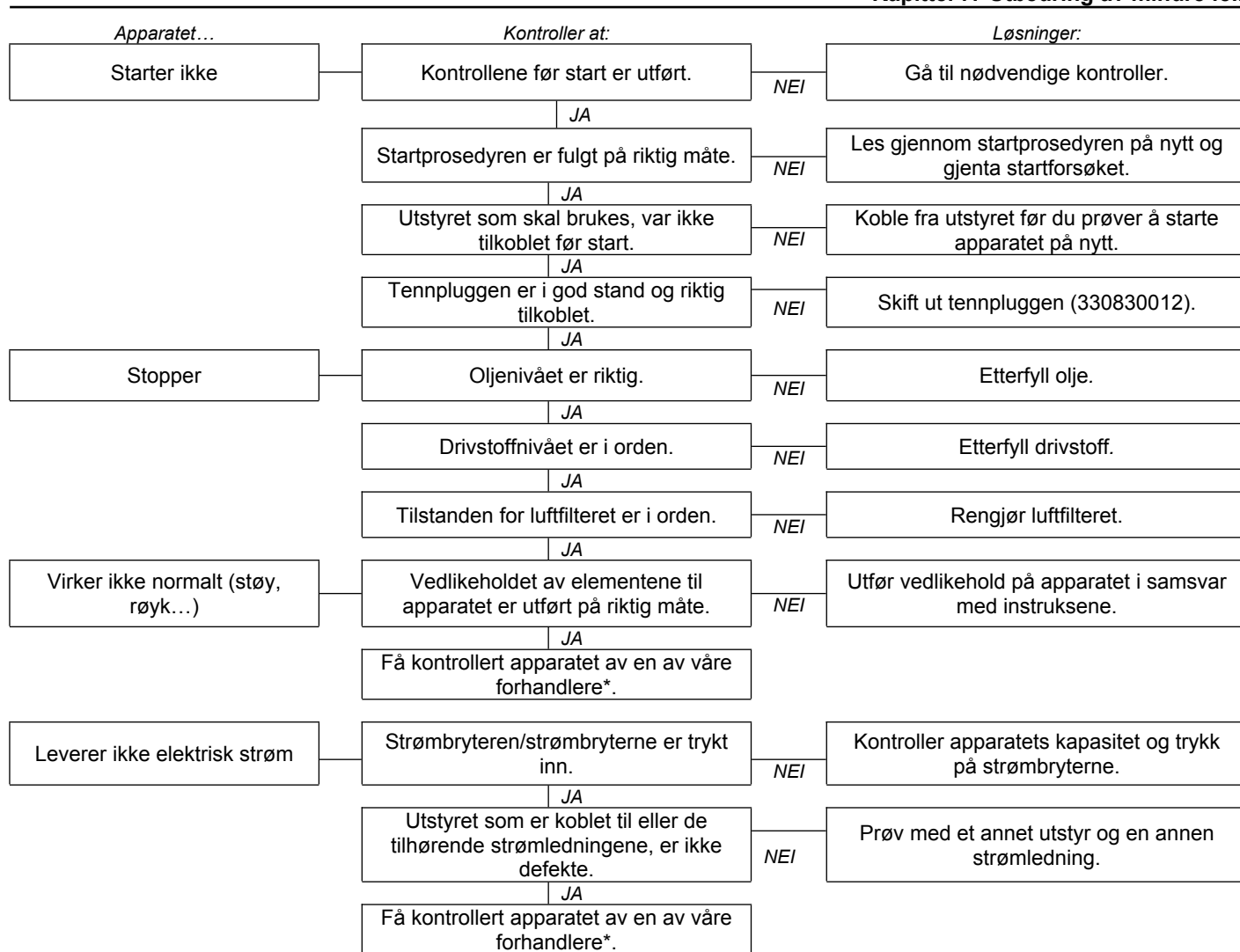

*Frankrike: 0.806.800.107 (anropsspris).

7.1 Generator Smart Care (ekstraustyr)

I tilfelle apparatet er utstyrt med ekstraustyret «GS101-Generator Smart Care» (A17), er det nødvendig å skifte batterier i Bluetooth-boksen GSC101 når varsel om dette vises i applikasjonen Generator Smart Care (ca. annethvert år).

1. Åpne boksens lokk med en liten stjerneskrutrekker,
2. Fjern de brukte batteriene og kast dem på et avfallsinnsamlingssted for gjenvinning,
3. Sett inn to nye AAA-batterier i riktig retning (+/-),
4. Sett på plass boksens lokk og skru det godt fast.

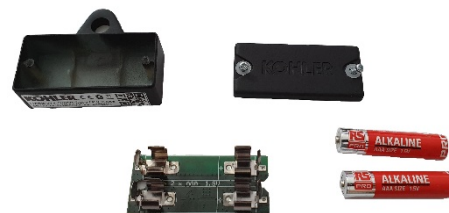

8.1 Bruksbetingelser

De nevnte ytelsene for apparatene finner du i referansebetingelsene i henhold til ISO 8528-1(2005):

Totalt barometertrykk: 100 kPa - Omgivelsestemperatur: 25 °C (298 K) - Relativ fuktighet: 30 %.

Ytelsen til apparatene reduseres med ca. 4 % for hver temperaturøkning på 10 °C og/eller med ca. 1 % for hver økning av høyden av havet på 100 m. Apparatenes kan bare fungere stasjonært.

8.2 Strømaggregatets kapasitet (overbelastning)

Før du kobler til apparatet og setter det i drift, må du beregne den elektriske effekten som trengs til apparatene du skal bruke (i watt)*. For feilfri drift må den totale effekten i watt for utstyret som brukes samtidig, være:

- over 60 % av den nominelle effekten for apparatet (fare for underbelastning)
- under apparatets nominelle effekt ved kontinuerlig drift (fare for overbelastning)

Ved hyppig drift eller ved lange perioder med underbelastning kan apparatet forringes hurtig. Skadene som oppstår på denne måten, dekkes ikke av garantien.

*Denne elektriske effekten er generelt angitt i de tekniske spesifikasjonene og på produsentens merkeskilt for utstyret. Enkelte utstyr trenger høy starteffekt. Denne minimale påkrevde effekten må ikke overskride den maksimale effekten for apparatet.

8.3 Identifikasjon av strømaggregatet

Apparatets merkeskilt er limt fast på innsiden av en av listene eller på rammen (se eksempel under).

Grpeue électrogène de faible puissance - Low power generating set - Grupo électrogène de baja potencia

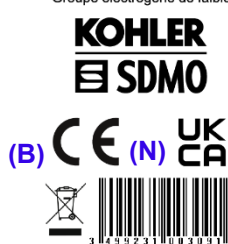

Code	3499231003091		
Desc1	Inverter PRO 3000 E C5		
P max (kW) : (D)	I (A) :	U (V) : (J)	
P rated (COP) (kW) (E)	I (A) : (H)		
Cos Phi : (F)	Hz : (I)	IP23 M (K)	
Masse (Weight) : (G)	ISO 8528 - Classe B et G1 (L)		
(M)			

- | | | | |
|------|-------------------------|------|--------------------|
| (A): | Modell | (G): | Vekt |
| (B): | CE/EAC-merking | (H): | Strømstyrke |
| (C): | Garantert lydeffektnivå | (I): | Strømfrekvens |
| (D): | Maksimal effekt | (J): | Elektrisk spenning |
| (E): | Nominell effekt | (K): | Beskyttelsesindeks |
| (F): | Effektfaktor | (L): | Referansenorm |
| | | (M): | Serienummer |
| | | (N): | UKCA-merking |

portable.kohler-sdmo.com

SDMO INDUSTRIES – CS40047- 29801 BREST Cedex 9 – FRANCE
 Importer: Kohler Co. Carter Court 4 Davy Way - Quedgeley, Gloucestershire – UK - GL2 2DE



Serienummeret trengs ved reparasjon eller ved bestilling av reservedeler. Noter serienummeret for apparatet og motoren nedenfor slik at de er lett tilgjengelige.

Apparatets serienummer:	Motormerke: (f.eks. Kohler)	Motorens serienummer: (f.eks. Kohler (SERIENR. 4001200908))
...../..... -

8.4 Egenskaper

Modell	PERFORM 3000 XL C5 (RCD)	PERFORM 4500 XL C5 (RCD)	PERFORM 4500 XL AVR C5 (RCD)	PERFORM 5500 T XL C5 (RCD)	PERFORM 6500 XL C5 (RCD)	PERFORM 7500 T XL C5 (RCD)
Maksimal effekt	2800 W	4000 W	4000 W	4500 W	6300 W	6500 W
Nominell effekt	2400 W	3200 W	3200 W	3200 W	5200 W	5200 W
Lydtryknivå ved 1 m	81 dB(A)	82 dB(A)	82 dB(A)	82 dB(A)	83 dB(A)	83 dB(A)
Usikkerhet ved lydmålingen	0,46 dB(A)	0,34 dB(A)	0,34 dB(A)	0,34 dB(A)	0,40 dB(A)	0,40 dB(A)
Motortype	CH270 C5	CH395 C5	CH395 C5	CH395 C5	CH440 C5	CH440 C5
Vedlikeholdssett	RKS1	RKS2	RKS2	RKS2	RKS2	RKS2
Anbefalt drivstoff	Blyfri bensin	Blyfri bensin	Blyfri bensin	Blyfri bensin	Blyfri bensin	Blyfri bensin
Drivstofftankens kapasitet	13 L	18 L	18 L	18 L	18 L	18 L
Anbefalt olje	10W30	10W30	10W30	10W30	10W30 L	10W30 L
Kapasitet i oljesump	0,60 L	1,10 L	1,10 L	1,10 L	1,29 L	1,29 L
Sikkerhetsfunksjon ved lavt oljenivå*	O	O	O	O	O	O
Likestrøm	X	X	X	X	X	X
Vekselstrøm	230V-10,4A	230V-13,9A	230V-13,9A	400V-4,6A	230V-22,6A	400V - 7,5A
Strømbryter(e)**	O	O	O	O	O	O
Type uttak	2 x 2P+T 230V-10/16A	2 x 2P+T 230V-10/16A	2 x 2P+T 230V-10/16A	1 x 2P+T 230V-10/16A - 1 x 3P+T+N 400V 16A	1 x 2P+T 230V-10/16A - 1 x 2P+T 230V 32A	1 x 2P+T 230V -10/16A - 1 x 3P+T+N 400V 16A
Type tennplugg	330830012	330830012	330830012	330830012	330830012	330830012
Mål l x b x h	65 x 51 x 46 cm	81 x 55,5 x 59 cm	81 x 55,5 x 59 cm	81 x 55,5 x 59 cm	81 x 55,5 x 59 cm	81 x 55,5 x 59 cm
Vekt (uten drivstoff)	46,5 kg	66,5 kg	72,5 kg	76,5 kg	87 kg	94,5 kg

O : standard

X: umulig

*Sikkerhetsfunksjon for lavt oljenivå: Ved for lite olje i oljesumpen eller ved lavt oljetrykk vil denne sikkerhetsfunksjonen stoppe motoren automatisk for å hindre all skade. I slike tilfeller må motoroljenivået kontrolleres og olje etterfylles hvis nødvendig, før man begynner å lete etter en annen årsak til motorstoppen.

**Strømbryter: Aggregatets strømkrets er beskyttet av en eller flere termomagnetiske brytere, differensielle eller termiske. Ved en eventuell overbelastning og/eller kortslutning vil forsyningen av elektrisk energi bli brutt.

Ved behov må du skifte ut strømbryterne på strømaggregatet med brytere som har identiske nominelle verdier og egenskaper.

8.5 Anbefalt drivstoffkvalitet

Bruk av drivstoff som ikke er i samsvar med spesifikasjonene nedenfor, kan føre til uoprettelige skader som ikke dekkes av garantien:

- Renhet og kvalitet: Kontroller at bensinen som brukes, ikke inneholder vann og at den er ren og fersk (ikke for gammel eller kontaminert). Når det gjelder
- Oktantall: Minimumsoktan på 87 (R+M)/2 eller minimumsoktan på 90 (RON = Research Octane Number)
- Blandinger: Bruk av blyfri bensin som inneholder inntil 10 % etylalkohol er godkjent (Frankrike: SP95-E10). Bruk av blyfri bensin som inneholder mindre enn 90 % bensin, slik som E15, E20 eller E85, er forbudt. Blandingene av metyltertærbutyleter (MTBE) og blyfri bensin er godkjent (inntil et maksimum på 15 % MTBE per volum).

Det anbefales dessuten sterkt å alltid bruke den samme typen drivstoff gjennom hele apparatets levetid. Hvis apparatet brukes sjelden (mindre enn 1 gang per måned), må det benyttes nytt drivstoff hver gang eller man må tilsette stabilisator i drivstofftanken.

8.6 EU-samsvarserklæring

Vi, SDMO Industries, - 270 rue Kerervern, 29490 GUIPAVAS - Frankrike, erklærer at vi alene har ansvaret for at følgende strømaggregater:

Beskrivelse av materiellet:	Merke:	Handelsnavn:	Type:	Serienummer:
Strømaggregat	KOHLER-SDMO	PERFORM 3000 XL C5	3499231003565	> 25-2021-00000000-000 52-2026-99999999-999
		PERFORM 3000 XL C5 RCD	3499231920497	
		PERFORM 4500 XL C5	3499231003626	
		PERFORM 4500 XL C5 RCD	3499231920541	
		PERFORM 4500 XL AVR C5	3499231003633	
		PERFORM 4500 XL AVR C5 RCD	3499231920534	
		PERFORM 5500 T XL C5	3499231003657	
		PERFORM 5500 T XL C5 RCD	3499231920589	
		PERFORM 6500 XL C5	3499231003701	
		PERFORM 6500 XL C5 RCD	3499231920626	
		PERFORM 7500 T XL C5	3499231003725	
		PERFORM 7500 T XL C5 RCD	3499231920664	

1. Er i samsvar med sikkerhetsmålingene i lavspenningsdirektivet - **2014/35/EU** av 26. februar 2014 ved anvendelse av den harmoniserte normen EN ISO 8528-13: 2016
2. Oppfyller kravene i direktivene:
 - Maskiner - **2006/42/EF** av 17. mai 2006 under anvendelse av den harmoniserte normen EN ISO 8528-13: 2016
 - Elektromagnetisk kompatibilitet - **2014/30/EU** av 26. februar 2014 under anvendelse av de harmoniserte normene EN 60034-1: 2010 (COR 2010) / EN 61000-6-1: 2007 / EN 61000-6-2: 2005 (COR 2005) / EN 61000-6-3: 2007 (AMD1 2011, AMD1/COR 12) / EN 55011: 2009 (AMD 1 2010)
 - Om begrensning i bruken av bestemte farlige stoffer i elektrisk og elektronisk utstyr - **2011/65/EU** av 8. juni 2011 under anvendelse av den harmoniserte normen EN IEC 63000 : 2018
 - Om lydemisjon i omgivelsene for utstyr som er beregnet på utendørs bruk - **2000/14/EF** av 8. mai 2000 gjennom prosedyren for å bringe det i samsvar med Tillegg VI:

Teknisk kontrollorgan:	Handelsnavn:	Type:	Målt lydeffektnivå:	Garantert lydeffektnivå (LwA):	Nominell effekt:
CETIM - BP 67- F60304 – SENLIS - FRANKRIKE	PERFORM 3000 XL C5	3499231003565	94,86 dB(A)	95 dB(A)	2400 W
	PERFORM 3000 XL C5 RCD	3499231920497	94,86 dB(A)	95 dB(A)	2400 W
	PERFORM 4500 XL C5	3499231003626	96,1 dB(A)	96 dB(A)	3200 W
	PERFORM 4500 XL C5 RCD	3499231920541	96,1 dB(A)	96 dB(A)	3200 W
	PERFORM 4500 XL AVR C5	3499231003633	96,1 dB(A)	96 dB(A)	3200 W
	PERFORM 4500 XL AVR C5 RCD	3499231920534	96,1 dB(A)	96 dB(A)	3200 W
	PERFORM 5500 T XL C5	3499231003657	96,1 dB(A)	96 dB(A)	3200 W
	PERFORM 5500 T XL C5 RCD	3499231920589	96,1 dB(A)	96 dB(A)	3200 W
	PERFORM 6500 XL C5	3499231003701	96,89 dB(A)	97 dB(A)	5200 W
	PERFORM 6500 XL C5 RCD	3499231920626	96,89 dB(A)	97 dB(A)	5200 W
	PERFORM 7500 T XL C5	3499231003725	96,89 dB(A)	97 dB(A)	5200 W
	PERFORM 7500 T XL C5 RCD	3499231920664	96,89 dB(A)	97 dB(A)	5200 W

Navn og adresse på personen med fullmakt til å utarbeide og disponere de tekniske dokumentene:

L. ANDRIEUX, 270 rue de Kerervern, 29490 GUIPAVAS / CS 40047, 29801 BREST CEDEX 9 – Frankrike.
GUIPAVAS, den 07/2021

L. ANDRIEUX
Président, SDMO Industries



PRODUKTGARANTI

Apparatet ditt er dekket av en produktgaranti gitt av *SDMO Industries*. Garantikrav skal rettes til forhandleren der du kjøpte apparatet, i henhold til betingelsene nedenfor:

GARANTITID:

Garantitiden for apparatet ditt er 36 måneder eller 2000 driftstimer, regnet fra kjøpsdato, det som kommer først. Hvis apparatet ikke har timerteller, skal antall driftstimer regnes som 4 timer per dag.

GARANTIBETINGELSER:

Garantien løper fra den første brukerens kjøpsdato for apparatet. Garantien overføres sammen med apparatet for den tiden som gjenstår av den opprinnelige garantien, hvis den første kjøperen, gratis eller mot betaling, overdrar apparatet til andre; garantitiden kan ikke forlenges.

Garantien gjelder bare ved fremlegging av et leselig kjøpsbevis, påført kjøpsdato, apparattype, serienummer, navn og adresse og forretningsstempel fra forhandleren. *SDMO Industries* forbeholder seg retten til å avvise garantikrav hvis det ikke finnes noe dokument som kan dokumentere sted og dato for kjøpet av apparatet. Denne garantien gir rett til reparasjon eller utskifting av apparatet eller tilhørende komponenter, som er vurdert defekt av *SDMO Industries* ifølge ekspertise ved verkstedene. *SDMO Industries* forbeholder seg retten til å modifisere utstyret på apparatet for å oppfylle sine forpliktelser. Apparatet eller komponenter som er skiftet ut på garantien, blir da igjen eiendommen til *SDMO Industries*.

BEGRENSING AV GARANTIEN:

Garantien gjelder for apparater som er installert, brukt og vedlikeholdt i samsvar med dokumentasjonen fra *SDMO Industries* og der det foreligger driftsfeil på apparatet som skyldes konstruksjons-, material- eller fabrikkasjonsfeil. *SDMO Industries* garanterer ikke varig ytelse for apparatet, heller ikke funksjon eller pålitelighet hvis det brukes til spesifikke formål. *SDMO Industries* kan under ingen omstendigheter holdes ansvarlig for immaterielle skader, enten disse skyldes eller ikke skyldes materielle skader, slik som og særlig de som er nevnt under. Vi gjør oppmerksom på at listen ikke er begrensende. Driftstap, utgifter eller kostnader som skyldes manglende tilgjengelighet for apparatet osv. Garantien begrenses til kostnader knyttet til reparasjon eller utskifting av strømaggregatet eller en av apparatets komponenter, unntatt forbruksmateriell. Garantien dekker således arbeidspenger og utgifter til deler, unntatt reisekostnader. Transportkostnader for apparatet eller en komponent på apparatet til *SDMO INDUSTRIES*-verkstedene eller til en autorisert forhandler dekkes av kunden. Transportkostnader for «retur» dekkes av *SDMO Industries*. Men i tilfeller der garantien ikke gjelder, må alle transportkostnader dekkes av kunden.

UNNTAK FRA GARANTIEN:

Garantien gjelder ikke i følgende tilfeller: skader som er knyttet til transporten av apparatet feilinstallasjon eller installasjon som ikke er i samsvar med spesifikasjonene fra *SDMO Industries* og/eller tekniske normer og sikkerhetsnormer; bruk av produkter, komponenter, reservedeler, drivstoff eller smøremidler som ikke er i samsvar med spesifikasjonene; feil eller unormal bruk av apparatet; modifisering eller omforming av apparatet eller en av komponentene på apparatet, som ikke er godkjent av *SDMO Industries*; normal slitasje på apparatet eller en av komponentene på aggregatet; forringelse som skyldes forsømmelse, manglende overvåking, vedlikehold eller rengjøring av apparatet; force majeure, hendelige uhell eller eksterne årsaker (naturkatastrofe, brann, støt, oversvømmelse, lynnedslag osv); bruk av apparatet med for lav belastning; dårlige lagringsforhold for apparatet. Følgende komponenter er også unntatt fra garantien: startsystemene (batterier, startere, snorer), filtre, reimer, sikringer, brytere, lamper, strømbrytere og alt forbruksmateriell og alle slitedeler.

GARANTIBETINGELSER:

Garantikrav skal rettes til forhandleren der du kjøpte apparatet. Ved problemer med strømaggregatet må du finne frem kjøpsbeviset og oppsøke forhandleren for *SDMO Industries* eller eventuelt kontakte serviceavdelingen hos *SDMO Industries*. De står til disposisjon for å svare på dine spørsmål angående garantibetingelsene. Kontaktdata: *SDMO Industries*, 270 rue de Kerervern – 29490 GUIPAVAS / CS 40047- 29801 BREST CEDEX 9 – Tlf: Frankrike 0.806.800.107 (anropspris) – Faks: +33298416307.

LOVBESTEMTE GARANTIER

Informasjon til forbrukeren, som er definert som enhver fysisk person som handler med det formål som ikke inngår i rammen av hans/hennes forretningsmessige, kunstneriske eller industrielle aktivitet.

SDMO Industries holdes ansvarlig for manglende samsvar på apparatet i henhold til paragraf L. 211-4 og følgende i den franske og for skjulte feil i den solgte gjenstanden forutsatt i artiklene 1641 og følgende i privatloven. Vedrørende samsvarsgarantien:

- Du har 2 års frist regnet fra levering av apparatet til å gjøre gjeldende den lovbestemte samsvarsgarantien.
- Du kan velge mellom reparasjon og utskifting av apparatet ditt med forbehold om betingelsene angitt i paragraf L. 211-9 i den franske forbrukerloven.
- Du er fritatt fra å legge frem bevis på manglende samsvar ved apparatet ditt i 6 måneder etter levering av varen. Denne fristen er utvidet til 24 måneder fra 18. mars 2016, unntatt for bruktvare.

Den lovbestemte samsvarsgarantien gjelder uavhengig av produktgarantien gitt av SDMO Industries.

Du kan også bestemme deg for å gjøre gjeldende garantien mot skjulte feil ved apparatet i henhold til betingelsene som er angitt i paragraf 1641 i sivilloven. Når det gjelder skjulte feil ved apparatet som du må dokumentere, kan du velge mellom opphevelse av salget og reduksjon av salgsprisen i henhold til paragraf 1644 i sivilloven.

Paragrafene i forbrukerloven

Artikkel L211-4

Selgeren er forpliktet til å levere en vare som er i samsvar med kontrakten og er ansvarlig for manglende samsvar som finnes ved levering. Selger er også ansvarlig for manglende samsvar som skyldes emballasjen eller monterings- eller installasjonsveiledningen når denne er selgers ansvar i henhold til kontrakten eller er utført på selgers ansvar.

Paragraf L211-5

For å være i samsvar med kontrakten skal varen:

1° Være egnet til vanlig forventet bruk av en lignende vare, og eventuelt:

- Stemme med beskrivelsen som er gitt av selgeren og ha egenskaper som denne har presentert for kjøperen i form av vareprøve eller modell.
- Være i besittelse av de egenskapene man legitimt kan forvente ut fra de offentlige erklæringene som er gjort av selgeren, produsenten eller dennes representant, særlig i reklame og på etiketter.

2° Eller være i besittelse av karakteristikk som er definert i en felles avtale mellom partene, eller være egnet til enhver spesialbruk av kjøperen som selgeren er gjort kjent med og har akseptert.

Artikkel L211-12

Handlingen som er resultatet av det manglende samsvaret foreldes to år etter levering av varen.

Paragraf L.211-16

Hvis kjøperen i løpet av produktgarantitiden som er gitt ham/henne ved kjøp eller reparasjon av løsøre, ber selgeren om gjenoppretting som skal dekkes av garantien, skal enhver stillstand på minst sju dager legges til den gjenstående garantitiden. Denne perioden regnes fra kjøperens forespørsel om inngrep eller fra det tidspunktet da den aktuelle varen stilles til rådighet for reparasjon, hvis denne tilgjengeligheten kommer senere enn forespørselen om inngrep.

Paragrafer i sivilloven

Paragraf 1641

Selgeren er forpliktet gjennom garantien på grunn av skjulte feil som gjør den solgte gjenstanden uegnet til bruken den var beregnet for, eller som reduserer denne bruken i en slik grad at kjøperen ikke ville ha kjøpt gjenstanden eller gitt en lavere pris dersom han/hun hadde hatt kjennskap til dette.

Artikkel 1648 1.ledd

Handlingen som er resultatet av feil som berettiger opphevelse av kjøp, må være innledet av kjøperen innen en frist på to år regnet fra da feilen blir oppdaget.

INNEHÅLL

Kapitel 1. Inledning
 Kapitel 2. Säkerhetsanvisningar och säkerhetsföreskrifter (personskydd)
 Kapitel 3. Mottagning av generatoraggregatet
 Kapitel 4. Användning av generatoraggregatet

Kapitel 5. Underhåll av generatoraggregatet
 Kapitel 6. Transport och förvaring av generatoraggregatet
 Kapitel 7. Avhjälpning av mindre fel
 Kapitel 8. Tekniska data
 Kapitel 9. Garantiklausul

Kapitel 1. Inledning

OBS!	Materiella skador Innan du använder generatoraggregatet ska du läsa den här handboken och de medföljande säkerhetsanvisningarna noga. Bevara dem under apparatens hela livslängd och följ anvisningarna för säkerhet, drift och underhåll noggrant.

Informationen i den här handboken är baserad på de tekniska uppgifter som förelåg vid tryckningen (fotona i handboken har inget avtalsvärde). Eftersom vi är angelägna om att hela tiden förbättra våra produkters kvalitet kan informationen komma att ändras utan föregående meddelande. Vi levererar efter en enkel förfrågan via vår webbplats våra originalnyheter på franska.

I den här handboken representeras faror av följande två symboler:

	HÄLSORISK FÖR PERSONER SOM UTSÄTTS RISK FÖR DÖDSFALL (om tillämpligt) Anger en omedelbar fara som kan leda till dödsfall eller allvarliga skador. Om anvisningen för symbolen inte följs kan det få allvarliga följder för berörda personers liv och hälsa.
[Lämplig/lämpliga symbol/er]	

OBS!	Materiella skador [Utrustning som medför risk] Anger en risksituation. Om anvisningen inte följs föreligger risk för mindre allvarliga person- och materialskador.

Kapitel 2. Säkerhetsanvisningar och säkerhetsföreskrifter (personskydd)

Säkerhetsanvisningarna och säkerhetsföreskrifterna ska läsas noggrant och ska ovillkorligen följas för att man inte ska riskera liv och hälsa. Om du inte är helt säker på att du förstår dessa anvisningar, kontakta närmaste återförsäljare.

2.1 Betydelsen av symboler på generatoraggregatet

FARA	FARA: Risk för elektriska stötar	JORD	FARA: risk för brännskador	Före start kontrollera oljenivån.
				FARA: 1 - Läs dokumentationen som levereras med apparaten. 2 - Giftiga avgasutsläpp. Får ej användas i slutna eller dåligt ventilerade utrymmen. 3 - Stäng av apparaten innan du fyller på bränsle.

2.2 Allmänna råd

Låt aldrig någon som inte har fått nödvändig information om hur apparaten används sköta den. Låt aldrig barn röra apparaten ens när den är avstängd och undvik att starta apparaten om det finns djur i närheten (de kan bli skrämde). Följ alltid gällande lokala bestämmelser om hur apparaten får användas. Observera att avgaser, bränsle och olja, eller kylvätska (i förekommande fall), är giftigt och vidta lämpliga skyddsåtgärder.



2.3 Anvisningar för miljöhänsyn

Töm ut motoroljan i ett lämpligt kärl: häll/töm aldrig ut motorolja på marken.

Se så långt som möjligt till att ljudet inte kan studsas mot väggar och annan utrustning (då ljudvolymen på så sätt ökar).



Om apparaten används i skogiga eller buskbevuxna områden eller i gräsbevuxen terräng och om avgassystemets ljuddämpare saknar gnistgaller måste ett tillräckligt stort område röjas upp. Var mycket försiktig och se till att gnistor inte orsakar brand. När apparaten inte längre används (har blivit utslitet), lämna in det till en återvinningsstation.

2.4 Risker med avgaser

 FARA	RISK FÖR FÖRGIFTNING RISK FÖR DÖDSFALL
	Den koloxid som finns i avgaserna kan vara livsfarlig om koncentrationen blir alltför hög i inandningsluften. Använd alltid apparaten i ett väl ventilerat utrymme där gaser inte kan ackumuleras.

Av säkerhetsskäl och för att apparaten ska fungera bra krävs en god ventilation (risk för förgiftning, överhettning av motorn och olyckor eller skador på utrustning och egendom i närheten). Om aggregatet måste användas inomhus ska avgaserna alltid ledas ut och ventilationen vara tillräckligt god så att människor och djur i närheten inte påverkas.

2.5 Brandrisk



 FARA	BRANDRISK RISK FÖR DÖDSFALL
	Använd aldrig apparaten där det finns explosiva varor (risk för gnistbildning). Avlägsna allt som är lättantändligt och explosionsfarligt (bensin, olja, tyg etc.) när apparaten är i funktion. Täck aldrig över apparaten när den är igång, eller precis efter att den har stannats: vänta alltid tills motorn har svalnat (minst 30 min).

2.6 Risk för brännskador

OBS!	
	Före alla åtgärder måste apparaten svalna (minst 30 minuter).

När apparaten är igång och strax efter det att den har stannat kan den varma oljan, motorn och avgassystemets ljuddämpare orsaka brännskador vid kontakt.

2.7 Risk för elektriska stötar

 FARA	RISK FÖR ELEKTRISKA STÖTAR RISK FÖR DÖDSFALL
	Apparaterna avger elektrisk ström när de används. Därför måste du följa gällande lagar och förordningar samt de anvisningar för installation och användning som anges i denna handbok. Om du är osäker på hur installationen ska gå till, kontakta närmaste återförsäljare. Anslut inte apparaten direkt till andra strömkällor, (till exempel till det allmänna elnätet). Installera en källomkopplare. Ta aldrig i oskyddade kablar eller fränkopplade anslutningar. Ta aldrig i apparaten med fuktiga händer eller när du är våt om fötterna. Spruta aldrig vatten eller annan vätska på utrustningen och utsätt den aldrig för dålig väderlek, ställ den inte heller på en våt eller fuktig yta.

2.7.1 Tillfällig eller delvis tillfällig installation (byggnadsarbete, föreställning, marknad etc.)

A – Om apparaten vid leveransen inte är utrustad med inbyggd jordfelsbrytare (standardversion med isolerad nolla från apparatens jordanslutning):

- Använd en jordfelsbrytare inställd på 30 mA från apparatens alla eluttag (placera varje enhet minst 1 m från apparaten och skydda dem från väderleksproblem).
- Vid tillfällig användning av flyttbar eller bärbar utrustning behöver apparaten inte jordanslutas.

B – Om apparaten vid leveransen är utrustad med inbyggd jordfelsbrytare (version med växelströmsnolla ansluten till apparatens jordstift – för användning med TN- eller TT-koppling).

- Anslut apparaten till jord: fäst en koppartråd på 10 mm² till jordstiftet (A1) på apparaten och till ett jordspett i galvaniserat stål som är nedtryckt 1 meter i marken.

2.7.2 Fast installation eller avbrott i elnätet

Vid matning av en fast installation (till exempel vid nödatgärder för att åtgärda fel på elnätet) ska den elektriska anslutningen av apparaten utföras av behörig elektriker enligt landets lagar och förordningar. Apparaterna är inte avsedda att anslutas direkt till en installation (risk för elektriska stötar eller materiella skador).

A – Om apparaten vid leveransen inte är utrustad med inbyggd jordfelsbrytare (standardversion med isolerad nolla från apparatens jordanslutning):

- Använd en källomkastare.
- Apparaten måste inte vara ansluten till jord.

B – Om apparaten vid leveransen är utrustad med inbyggd jordfelsbrytare (version med växelströmsnolla ansluten till apparatens jordstift – för användning med TN- eller TT-koppling).

- Använd en källomkastare.
- Anslut apparaten till jord: fäst en koppartråd på 10 mm² till jordstiftet (A1) på apparaten och till ett jordspett i galvaniserat stål som är nedtryckt 1 meter i marken.

2.7.3 Mobil tillämpning

Apparaterna är avsedda att användas stillastående. De kan inte installeras på en bil eller annan mobil anordning utan att man först utför en omfattande kontroll av installations- och användningsförhållandena för apparaten. Användning under rörelse bör undvikas. Om jordanslutning inte är möjlig ska apparatens jordstift (A1) anslutas till fordonets jord.

2.7.4 Anslutning och val av kablar

För alla anslutningar, använd mjuka och tåliga kablar med gummihölje som uppfyller standarden IEC 60245-4 eller motsvarande kablar och se till att de är i perfekt skick. Använd endast en elektrisk apparat av klass I per eluttag och anslut den med en kabel försedd med en skyddsledare PE (grön och gul); skyddsledaren behövs inte för material i klass II. Använd rätt kabelarea och längd på kablarna enligt tabellen vid installation eller användning av förlängningskablar.

Typ av utrustning:		Enfas						Trefas			
Typ av uttag på apparaten:		10 A		16 A		32 A		10 A		16 A	
Anvisad kabelarea:		mm ²	AWG	mm ²	AWG	mm ²	AWG	mm ²	AWG	mm ²	AWG
Längd på den använda kabeln	0–50 m	4	10	6	9	10	7	1,5	14	2,5	12
	51–100 m	10	7	10	7	25	3	2,5	12	4	10
	101–150 m*	10	7	16	5	35	2	4	10	6	9

*Denna kabellängd är maximal tillåten längd och bör aldrig överskridas.

Installationssätt = kablar i kabelränna eller icke-perforerad bricka/tillåtet spänningsfall = 5 %/flertrådig/kabeltyp PVC 70 °C (till exempel H07RNF)/Omgivande temperatur = 30 °C.

2.8 Risk för hörselskador

	<p>RISK FÖR HÖRSELSKADOR Bär alltid lämpliga hörselskydd när apparaten är igång.</p>

2.9 Risker vid underhåll, användning och reparationer

Av säkerhetsskäl ska alla typer av åtgärder utföras av personal som har de kunskaper som krävs och som har tillgång till lämpliga verktyg. Underhåll ska genomföras regelbundet och noggrant. Använd endast originaldelar. Använd alltid personlig skyddsutrustning.



Försiktighetsåtgärder vid hantering av oljeprodukter (bränsle, olja, kylvätska):

	<p>De vätskor som används i apparaterna är farliga produkter. Följ gällande bestämmelser för hantering av oljeprodukter.</p> <p>RISK FÖR FÖRGIFTNING De får inte andas in eller förtäras och undvik långvarig eller upprepade hudkontakt. Använd alltid personlig skyddsutrustning vid arbete på apparaten (handskar, skyddsskor, skyddsglasögon, lämplig overall eller motsvarande). När oljeprodukter under flera timmar utsätts för höga temperaturer (till exempel när dunkar eller generatoraggregat förvaras i ett fordon som står parkerat i solen) kan det bildas farliga ångor som innebär risk för förgiftning och illamående.</p> <p>RISK FÖR BRAND ELLER EXPLOSION Fyll på vätskor i apparaten när motorn är kall. Under påfyllningen är det förbjudet att röka, ringa telefonsamtal eller använda något som kan orsaka lågor eller gnistor. Stäng alltid pluggen ordentligt efter avslutad påfyllning. Ta bort alla spår av vätska med en ren trasa och vänta tills ångorna har försvunnit innan du startar apparaten.</p>

Försiktighetsåtgärder vid hantering av batteri (i förekommande fall):

	<p>RISK FÖR FÖRGIFTNING ELLER EXPLOSION Följ batteritillverkarens anvisningar. Använd endast isolerade verktyg. Håll eld och flammor på avstånd. Vädra alltid tillräckligt vid laddning.</p>

3.1 Bildtext

På bilderna på omslaget visas märkningar för generatoraggregatets olika delar. Metoderna som beskrivs i handboken hänvisar till märkningar bestående av bokstäver och siffror: "A1" hänvisar till exempel till märkning 1 på bild A.

Jordanslutningsstift	A1	Startmotor	A8	Luftfiltrets kåpa	D4
Oljepåfyllningsplugg med mätsticka	A2-B1	Startreglage	A9	Fäste till luftfiltrets kåpa	D3
Påfyllningshals	B2	Eluttag	A10	Gummielement	D5
Oljemätstickans övre gräns	B3	Oljeavtappningsskruv	A11-B5	Papperselement	D6
Oljemätstickans undre gräns	B4	Bränslefilter	A12-C1	Avgassystemets ljuddämpare	A14
Bränslenivåindikator	A3	Bränslefiltrets fästkragar	C2	Gnistgaller	E1
Bränsletankens plugg	A4	Uppsamlingskärl	A13-C8	Gnistgallrets fästskruv	E2
Bränslekrantar	A5	Lockets fästskruv	C4	Avgasljuddämparens skydd	E3
Luftfilter	A6	Lockets fästmuttrar	C5	Tändstift	A15-F2
"Normal"-läge	D1	Lock	C3	Tändstiftshatt	F1
Läget "Låga temperaturer"	D2	Uppsamlingskärls lock	C6	Brytare	A16
Strömbrytare	A7	Uppsamlingskärls tätning	C7	GSC101-Generator Smart Care	A17
Uppsamlingsstankar (RRB models only)	A18				

Apparaten kan vara utrustad med tillvalet "GS101-Generator Smart Care" option (A17): Bluetooth GSC101-dosan skickar all relevant information om apparaten till en mobilapp som t.ex. schemalagt underhåll, underhållshjälp, en förteckning över auktoriserade återförsäljare för införskaffning av reservdelar.



3.2 Första idrifttagande

När apparaten tas emot och driftsätts:

1. Kontrollera att utrustningen är i gott skick och att alla delar följer med i leveransen.
2. Om apparaten har en transportsäkring, ta bort den.
*Transportsäkringen är en metallplatta som sitter under motorn, nära jordanslutningsstiftet. Den ska användas enbart under transport eftersom den stör apparatens funktion (ger upphov till oljud och vibrationer).
Ta bort den på följande sätt: Lyft apparaten och placera den på en kloss. Ta sedan bort muttern (1) och plattan (2).*
3. Kontrollera olje- och bränslenivån och fyll på vid behov.
4. I förekommande fall, anslut batteriet. Börja med pluspolen.
Var noga så att du ansluter rätt kabel till rätt pol på batteriet. Kasta inte om polariteten: En sådan växling kan medföra allvarliga skador på den elektriska utrustningen.

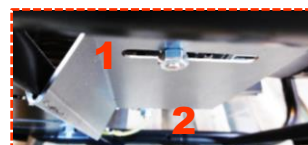

Vissa apparater behöver köras in. Kontakta närmaste återförsäljare för mer information.

3.3 Installera Generator Smart Care (tillval)

Apparaten kan vara utrustad med tillvalet "GS101-Generator Smart Care" (A17):

1. Sätt fast Bluetooth GSC101-dosan på apparaten.
2. Ladda ner och installera den kostnadsfria appen Generator Smart Care* på en mobiltelefon eller surfplatta.
3. Skapa ett konto.
4. Aktivera Bluetooth på mobilen eller surfplattan.
5. Följ instruktionerna i appen för att parkoppla mobilen eller surfplattan med Bluetooth GSC101-dosan.

Generator Smart Care visar all relevant information om apparaten som t.ex. uppmaningar eller påminnelser om schemalagt underhåll, underhållshjälp, en förteckning över auktoriserade återförsäljare för införskaffning av reservdelar.

*Kan laddas ner utan kostnad på App Store och Google Play (med undantag för mobiloperatörens avgifter).

Kapitel 4. Användning av generatoraggregatet

Innan apparaten används:

1. Kontrollera att apparaten är korrekt installerad och klar för start.
2. Kontrollera att du har förstått all information om hur man använder aggregatet.
Vid behov av att nödstoppa apparaten: placera motorns strömbrytare i läge "OFF" eller "O", och stäng i förekommande fall bränslekranen/kranarna.

4.1 Välja placering

	<p>FÖRGIFTNINGSRISK – KOLMONOXID RISK FÖR DÖDSFALL</p> <p>Kolmonoxid är en osynlig och luktlös substans som inte orsakar någon irritation och som kan döda på mindre än en timme. Använd alltid apparaten i ett väl ventilerat utrymme där gaser inte kan ackumuleras. Vid huvudvärk, illamående eller kräkningar: Stoppa omedelbart apparaten, vädra, lämna lokalen och uppsök läkare.</p>

1. Välj en ren, välventilerad och väderskyddad plats.
2. Placera apparaten på ett jämnt och horisontellt underlag som är tillräckligt fast så att aggregatet inte kan sjunka ner.
Apparaterna är avsedda att utgöra en fast installation: De får inte installeras på ett fordon eller annan mobil anordning utan att man först granskar och tar hänsyn till apparatens olika driftspecifikationer.
3. Kontrollera att apparaten lutar högst 10° åt något håll.

4.2 Kontrollera att generatoraggregatet är i gott skick (skruvar och muttrar, slangar)

För att undvika att fel eller skador uppstår, kontrollera hela apparaten innan du sätter igång den och efter att du har använt det.

1. Kontrollera att apparaten är ren, framförallt områden där luft sugas in (motorns luftintag, ventilationsöppningar, luftfilter etc).
2. Kontrollera att apparatens alla rör och slangar är i gott skick och att de inte läcker.
Byte av rör eller slangar ska utföras av en specialist. Kontakta närmaste återförsäljare.
3. Skruva åt alla skruvar som skulle kunna lossna.
Åtdragningen av topplocksbultarna ska utföras av en specialist. Kontakta närmaste återförsäljare.

4.3 Kontrollera och fylla på olja

1. Om apparaten har använts ska den svalna i minst 30 minuter
2. Skruva loss oljepåfyllningspluggen med mätsticka A2-B1) och torka av mätstickan.
3. Sätt i oljepåfyllningspluggen med mätsticka i påfyllningsröret (B2) utan att vrida på den och dra sedan ut den igen.
4. Kontrollera nivån okulärt, den ska vara mellan den övre (B3) och den nedre gränsen på mätstickan (B4).
Om oljenivån är för låg: öppna påfyllningspluggen, fyll på olja av den typ som anges här i handboken med hjälp av en tratt och stäng sedan påfyllningspluggen igen.
Om oljenivån är för hög: använd ett lämpligt kärl och utför en delvis avtappning.
5. Kontrollera oljenivån igen innan du sätter tillbaka oljepåfyllningspluggen med mätsticka och skruvar i den hela vägen.
6. Torka bort överflödiga olja med en ren trasa och kontrollera att det inte förekommer några läckor.

4.4 Kontrollera och fylla på bränsle

Gör en okulärbesiktning av bränslenivån på mätaren (A3) när apparaten står på ett plant och horisontellt underlag. Den röda markören på indikatorn ska befinna sig mellan maximinivån F (Full) och miniminivån E (Empty = tom). Fyll på vid behov:

1. Fyll på apparaten när motorn är kall.
2. Skruva loss bränsletankens lock (A4).
3. Fyll på bränsletanken med hjälp av en tratt, var försiktig så att du inte spiller ut bränslet. Håll koll på nivån. Bränslenivåindikatorn ska vara i läge "F".
Fyll inte på för mycket bränsle i tanken. Det ska inte finnas bränsle i påfyllningsröret.
4. Dra åt bränsletankens lock ordentligt.
5. Gör rent och ta bort alla spår av bränsle med en ren trasa.

4.5 Starta generatoraggregatet

När de dagliga kontrollerna är gjorda och efter det att du har läst rekommendationer och säkerhetsföreskrifter:

Om ytttemperaturen är högre än 0 °C:

1. Öppna bränslekranarna (A5).
2. Kontrollera att luftfiltret sitter i normalt driftläge (D1).
3. Om generatoraggregatet är kallt ska chokereglaget (A8) sättas i läge "I".
4. Sätt strömbrytaren (A7) på "ON" eller "I".
5. Dra en gång långsamt i startreglaget (A9) tills du känner motstånd och släpp tillbaka det försiktigt.
6. Dra sedan snabbt och med kraft i startreglaget tills apparaten startar.
Om apparaten inte startar, vänta i en minut innan du upprepar proceduren, högst tre gånger.

Om ytttemperaturen är lägre än 0 C:

1. Öppna bränslekranarna (A5)
2. Sätt luftfiltret i läget "låga temperaturer" (D2).
3. Sätt chokereglaget (A8) i läge "I".
4. Sätt strömbrytaren (A7) på "ON" eller "I".
5. Dra en gång långsamt i startreglaget (A9) tills du känner motstånd och släpp tillbaka det försiktigt.
6. Dra sedan snabbt och med kraft i startreglaget tills apparaten startar.
Om apparaten inte startar, vänta i en minut innan du upprepar proceduren, högst tre gånger

4.6 Använda den genererade elektriciteten

1. Låt apparatens hastighet stabiliseras och låt dess temperatur öka (cirka 3 till 5 min.).
2. Om startanordningen (A8) används ska den återgå till ursprungsläget.
3. Anslut den utrustning du vill använda till eluttagen (A10) på apparaten.

Endast för Frankrike: Våra apparater är utrustade med uttag där jordningen sker via tungor på sidorna. I undantagsfall då utrustningen endast har jordning via stift ska en adapter användas. Efter användning ska adaptern alltid kopplas ur och förvaras på en torr plats. Var alltid noga med att stänga locket till uttagen på apparaten: annars finns risk för skador (försämrad täthet).



Jordanslutning via stift. Använd adaptern.



Jordanslutning via tungor på sidorna: OK.

4.7 Stänga av generatoraggregatet

1. Koppla ifrån eluttagen (A10) och stäng locken över apparatens uttag.
2. Låt apparaten gå obelastad i 1 eller 2 minuter.
3. Placera strömbrytaren (A7) på "OFF" eller "O": apparaten stannar.
4. Stäng bränsleventilen (A5).
5. Se till att apparaten ventileras ordentligt och låt den kallna innan du täcker över och ställer undan den, annars kan brand uppstå.
Även efter det att aggregatet har stängts av, eftersom motorn fortsätter att avge värme.

4.8 Kontrollera uppsamlingstanken för vätskor

Vissa modeller av generatoraggregat har en uppsamlingstank som tillval. I den kan vätskor som eventuellt rinner ut från aggregaten (bränsle, olja och kylvätska, i förekommande fall) samlas upp.

När aggregatet har använts färdigt och stängts av, kontrollera att det inte finns vätska (bränsle, olja, kylvätska, regn. eller kondensvatten etc.) i uppsamlingstanken. Töm vid behov tanken genom att suga ut innehållet till en därför avsedd behållare. Vätskorna i generatoraggregaten är giftigt avfall och ska hanteras enligt gällande regler.

Av säkerhetsskäl är det viktigt med noggrant och regelbundet underhåll av generatoraggregatet. Underhållsarbetet ska utföras av en person som har nödvändiga kunskaper, har tillgång till de verktyg som behövs och följer de gällande bestämmelserna. De underhållsåtgärder som ska utföras beskrivs i underhållstabellen. Där anges intervallen för generatoraggregat som drivs med bränsle och olja i enlighet med de specifikationer som finns i den här handboken. Förkorta underhållsintervallen i enlighet med användningsvillkoren för generatoraggregatet och de aktuella behoven. Garantin upphör att gälla om underhåll av generatoraggregatet inte har utförts på rätt sätt.

5.1 Nödvändig påminnelse

Regelbundet och korrekt utfört underhåll garanterar säkerheten och prestandan. **Oljan, filterelementen och, i förekommande fall, tändstiftet är förbrukningsdelar som måste vara i gott skick för att apparaten ska fungera bra. Byt dem regelbundet och så ofta som behövs (artikelnumret för de färdiga servicesatserna anges i tabellen med tekniska specifikationer, i förekommande fall).** Garantin gäller inte vid underlåtenhet att följa anvisningarna för underhåll. Vid frågor eller mer avancerade åtgärder, kontakta närmaste återförsäljare för att få råd eller hjälp att åtgärda felet.

5.2 Tabell över serviceintervall

Hur ofta underhåll behöver göras anges upplysningsvis och för apparater som drivs med bränsle och olja vars specifikationer motsvarar vad som anges i den här handboken. Förkorta underhållsintervallen beroende på under vilka förhållanden som apparaten används och efter behov. Utför underhåll med de angivna intervallen även om antalet drifttimmar inte har uppnåtts.

Garantin upphör att gälla om underhåll av apparaten inte har utförts på rätt sätt.

Åtgärd:		Efter		I drifttimmar, månader eller år räknat från det första tillfället			
		5 drifttimmar	3 månader eller 50 drifttimmar	Efter 3 månader eller 50 drifttimmar	Efter 6 månader eller 100 timmar	Efter 1 år eller 200 drifttimmar	Efter 2 år eller 500 drifttimmar
Apparat	Rengör apparaten		X		X	Allmän genomgång ska utföras av någon av våra återförsäljare. Frankrike: 0.806.800.107 (gällande samtalstaxa)	Allmän genomgång ska utföras av någon av våra återförsäljare. Frankrike: 0.806.800.107 (gällande samtalstaxa)
	Rengöra gnistgallret				X		
	Byt tändstiftet				X		
Olja	Byt	X	X		X		
Bränsle	Byt bränslefilteret				X		
	Rengör uppsamlingskärlet				X		
Luftfilter	Rengör	X	X	X	X		
	Byt				X		
Förteckning över produkter som är aktuella vid underhåll:					RKS1 RKS2		

5.3 Serviceåtgärder

1. Stäng av apparaten och vänta minst en halvtimme så att den hinner svalna.
2. Koppla loss tändstiftshatten och koppla loss batteriets minuspol (i förekommande fall).
3. Utför underhåll enligt anvisningarna i den här handboken. Använd endast originaldelar eller motsvarande för att undvika att apparaten slits i förtid eller fungerar sämre.

5.3.1 Tappa ur motoroljan

För att avtappningen ska gå snabbt och all olja verkligen ska rinna ut ska du byta oljan när den är varm (starta apparaten och låt den gå i några minuter om det behövs).

1. Placera ett lämpligt kärl under oljeavtappningsskruven (A11-B5), ta sedan bort påfyllningspluggen och mätstickan (A2-B1) och avtappningsskruven.
2. När avtappningen är slutförd skruvar du noga fast oljeavtappningsskruven.
3. Använd en tratt och fyll på olja till max. enligt de tekniska specifikationerna i den här handboken, håll hela tiden koll på nivån.
Oljenivån ska ligga mellan mätstickans max- och min-markeringar. Om oljenivån är för låg fyller du på mer. Om oljenivån är för hög utför du en delvis avtappning.
4. Sätt dit oljepåfyllningspluggen med mätsticka och skruva åt den.
5. Torka bort alla spår av olja med en ren trasa och kontrollera läckor.

5.3.2 Rengör uppsamlingskärlet

1. Stäng bränslekranarna (A5).
2. Lossa skruvarna (C4) och muttrarna (C5) som håller fast locket.
3. Ta bort locket (C3).
4. Lossa uppsamlingskärlet (A13-C8).
5. Rengör uppsamlingskärlet med ren bensin. Låt det sedan torka helt.
6. Kontrollera att kåpan (C6) och locket (C7) på uppsamlingskärlet är i gott skick: byt dem om de är trasiga.
7. Skruva tillbaka uppsamlingskärlet.
8. Sätt tillbaka locket och skruva noga i fästskruvarna och muttrarna.
9. Öppna bränslekranarna och kontrollera att de inte läcker.
10. Torka upp alla spår av bränsle med en ren trasa och stäng sedan bränslekranarna.

5.3.3 Byt ut bränslefiltret

1. Stäng bränslekranarna (A5).
2. Observera hur bränslefiltret är monterat (A12-C1).
3. Placera ett lämpligt kärl under bränslefiltret och lossa de båda kragarna (C2).
Bränslefiltret är borttaget
4. Sätt dit ett nytt bränslefilter, var noga med att montera det i rätt riktning och se till att fästa det ordentligt med de båda klämmorna.
5. Torka upp alla spår av bränsle med en ren trasa och öppna sedan bränslekranarna.
6. Kontrollera att det inte läcker och stäng sedan bränslekranarna.

5.3.4 Rengör eller byt luftfiltret

OBS!	Risk för brand eller explosion: Använd endast tvålatten och ren motorolja under arbetet med gummidelen.
	

Om filterelementen är mycket smutsiga eller skadade (trasiga) måste de oavkortligen bytas. De ska alltid bytas efter max. tre rengöringar.

1. Lossa luftfiltrets kåpa (D4 D3) och ta bort den.
2. Ta bort filterelementen (D5 och D6) och rengör dem.
3. Rengör gummidelen: tvätta den med tvålatten, skölj den noga och låt den torka helt.
4. Doppa gummidelen i lite ren motorolja och krama sedan ur det mesta av oljan (vrid inte).
Apparaten kommer att ryka första gången den startas om det är för mycket olja i filterelementet.
5. Byt pappersdelen.
6. Sätt tillbaka filterelementen och sedan luftfiltrets kåpa och dra åt.

5.3.5 Byt tändstiftet

1. Ta bort tändstiftshatten (F1).
2. Rengör tändstiftsbrunnen med tryckluft.
3. Använd en tändstiftsnyckel och lossa tändstiftet (A15-F2) och kasta det sedan.
4. Sätt dit det nya tändstiftet och dra åt det för hand så att inte gängorna skadas.
5. Dra åt tändstiftet ett halvt varv med en tändstiftsnyckel så att brickan trycks ihop.

5.3.6 Rengöra gnistgallret

1. Skruva loss gnistgallrets fästskruv (E2) från ljuddämparen.
2. Ta bort gnistgallret (E1).
3. Ta bort kolavlagringar från gnistgallrets skärm med hjälp av en metallborste.
4. Kontrollera att gnistgallret är i gott skick (inga hål eller skador), byt det vid behov.
5. Sätt tillbaka gnistgallret på ljuddämparens skydd (E3) och skruva tillbaka gallrets fästskruv.

5.3.7 Rengöra generatoraggregatet

För att den ska fungera ordentligt måste apparaten rengöras regelbundet. Om apparaten har installerats inomhus ska du alltid kontrollera att anläggningen är ren och felfri. Om apparaten används utomhus (på byggarbetsplatser, där det är dammigt eller lerigt, i skog, i korrosiv atmosfär osv.) behöver den rengöras oftare.

Det är förbjudet att spruta vatten på apparaten eller rengöra den med högtryckstvätt eftersom allvarliga skador kan uppstå.

1. Borsta försiktigt motorns luftintag och luftutblås och i förekommande fall gnistgallret.
2. Använd en svamp och rengör apparaten med vatten blandat med mildt rengöringsmedel (till exempel bilschampo). Skölj sedan med rent vatten tills alla rester av rengöringsmedlet är avsköljda.
Det är också möjligt att göra rent utsidan med rengöringskum och sedan eftertorka med en mjuk trasa med god uppsugningsförmåga. Envisa fläckar och ingrodd smuts kan tas bort med hjälp av lämpligt lösningsmedel (lacknafta eller liknande) och torkas med en mjuk trasa med god uppsugningsförmåga.
3. Kontrollera att apparaten är i gott skick (inga läckor; skruvar, muttrar, anslutningar och slangar ordentligt åtdragna osv.)
4. Använd rostskyddsmedel på ansatta partier och byt vid behov ut trasiga delar och förstörda dekaleringar.
Använd endast originaldelar och kontakta vid behov en återförsäljare.

Kapitel 6. Transport och förvaring av generatoraggregatet

6.1 Villkor för transport och handhavande

Hantera apparaten varsamt och se till att det utrymme där den ska stå har förberetts för detta. Rådfråga en av våra auktoriserade återförsäljare innan utrustningen sätts fast på släpvagn eller inuti ett fordon.

Vidtag alla nödvändiga försiktighetsåtgärder innan apparaten transporteras:

1. Säkerställ att färdvägen är jämn och körbar. Om en ojämn väg ändå måste användas ska bränslet tömmas i en dunk före avfärd.
2. Kontrollera att skruvarna är ordentligt åtdragna, stäng bränslekranen (i förekommande fall) och koppla ifrån batteriet (i förekommande fall).
3. Transportera apparaten endast i normal driftposition, aldrig liggande på sidan. Utrustningen ska inte kunna falla av transportfordonet men inte spännas fast så hårt att skador kan uppstå på utrustningen.

6.2 Villkor för förvaring

Denna metod för förvaring eller avställning för säsongen ska följas om apparaten inte ska användas under max. ett år. För längre avställningsperioder bör du kontakta närmaste återförsäljare eller köra apparaten några timmar per år och följa anvisningarna för förvaring.

Töm ut bränslet och oljan:

1. Starta apparaten och låt den gå tills den stannar på grund av bränslebrist.
2. Ställ strömbrytaren i stoppläget (A7).
3. Rengör uppsamlingskärlet.
4. Stäng bränslekranarna (A5).
5. Byt olja.

Olja in cylindern och ventilerna:

6. Ta bort tändstiftet (A15-F2) och håll i cirka en tesked ny motorolja i hålet.
7. Sätt dit ett nytt tändstift.
8. Dra flera gånger i startreglaget (A9) så att oljan fördelas i cylindrarna.

Göra iordning apparaten inför förvaring:

9. Rengör apparaten.
10. Täck över generatoraggregatet med ett överdrag som skyddar det från damm och förvara det i normal arbetsställning på en ren, torr och välventilerad plats.

Kapitel 7. Avhjälpning av mindre fel

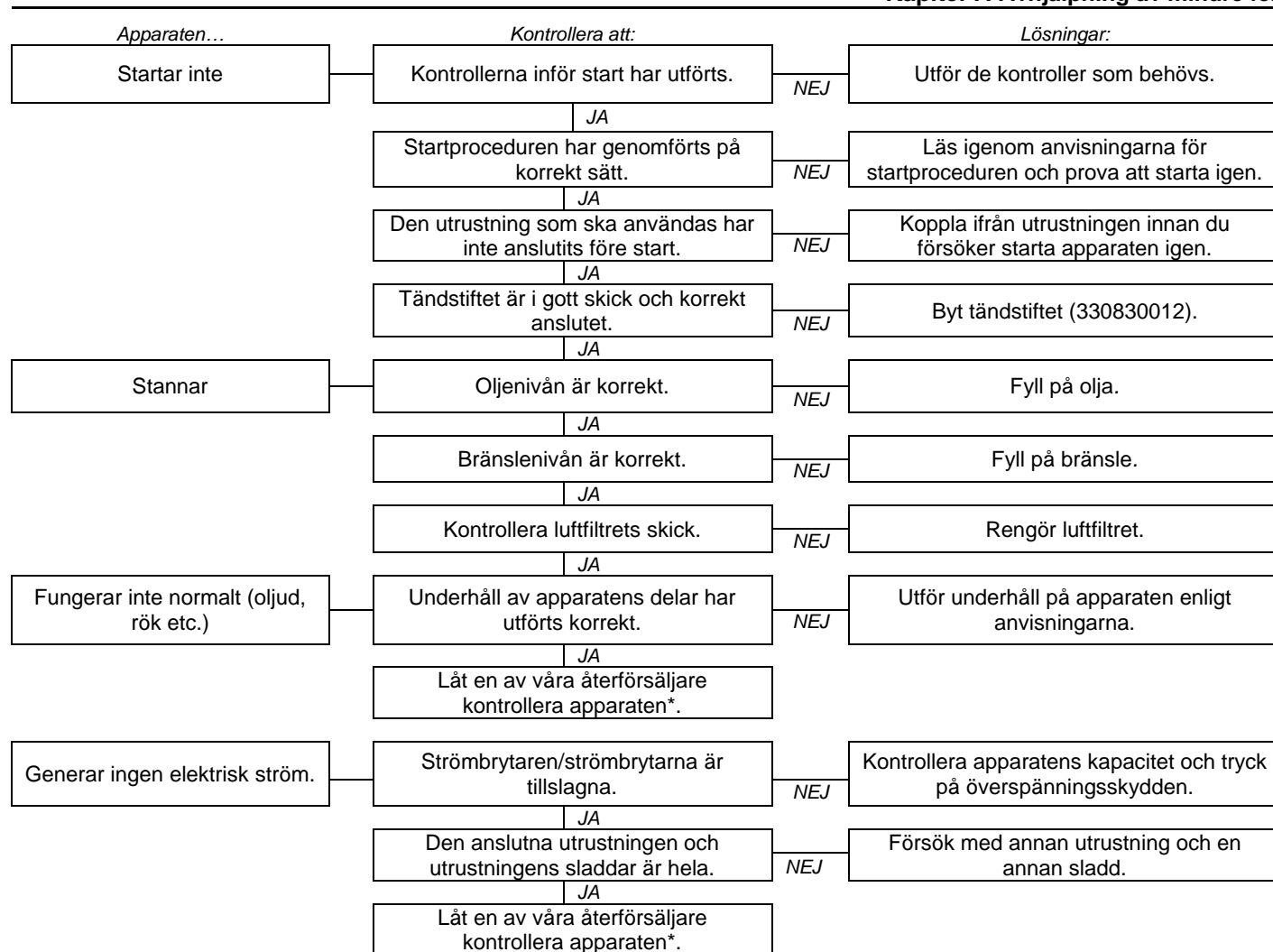

*Frankrike: 0.806.800.107 (pris på förfrågan).

7.1 Generator Smart Care (tillval)

Om apparaten är utrustad med tillvalet "GS101-Generator Smart Care" (A17) måste man byta batterierna i Bluetooth GSC101-dosan när ett meddelande visas i appen Generator Smart Care (ungefär vartannat år).

1. Öppna dosan med en krysskruvmejsel.
2. Ta ut de förbrukade batterierna och lämna dem på en återvinningsstation.
3. Sätt in två nya AAA-batterier med polerna (+/-) åt rätt håll.
4. Stäng locket på dosan och skruva fast det ordentligt.



8.1 Användningsvillkor

De specifikationer som anges för apparaterna har uppmätts under referensvillkoren enligt ISO 8528-1(2005):
 Totalt barometertryck: 100 kPa - Omgivande lufttemperatur: 25 °C (298 K) - Relativ luftfuktighet: 30 %.
 Apparaternas prestanda sjunker cirka 4 % varje gång temperaturen höjs 10 °C och/eller cirka 1 % varje gång höjden ökar med 100 m.
 Apparaterna fungerar endast när de står stilla.

8.2 Generatoraggregatets kapacitet (överbelastning)

Räkna ut hur höga prestanda som behövs för den utrustning som ska användas (i watt) innan apparaten ansluts och tas i bruk*. För god funktion ska den maximala effekten i watt för den utrustning som används samtidigt vara:

- högre än 60 % av apparatens nominella effekt (risk för underbelastning);
- lägre än apparatens nominella effekt vid kontinuerlig drift (risk för överbelastning).

Vid tät användning eller för långa perioder med under- eller överbelastning kan apparatens funktion snabbt försämrats. De skador som då kan uppstå omfattas inte av garantin.

*Denna elektriska effekt anges vanligen i tekniska specifikationer eller på utrustningens märkskylt. Viss utrustning kräver högre effekt vid start. Denna minimieffekt får inte vara högre än apparatens maxeffekt.

8.3 Identifiering av generatoraggregatet

Apparatens märkskylt (se exempel nedan) är fastlimmad på insidan av en av de båda listerna eller på chassit.

Groupe électrogène de faible puissance - Low power generating set - Grupo eléctrico de baja potencia

(B) **(N)**

portable.kohler-sdmo.com

(C)

Code (A) 3499231003091		
Desc1 (A) Inverter PRO 3000 E C5		
P max(kW): (D)	I (A):	U (V): (J)
P rated (COP) (kW) (E)	I (A): (H)	
Cos Phi: (F)	Hz: (I)	IP23 M (K)
Masse (Weight): (G)	ISO 8528 - Classe B et G1 (L)	
(M)		

SDMO INDUSTRIES – CS40047- 29801 BREST Cedex 9 – FRANCE
 Importer: Kohler Co. Carter Court 4 Davy Way - Quedgeley, Gloucestershire - UK - GL2 2DE

(A): Modell

(B): CE/EAC-märkning

(C): Garanterad akustisk nivå

(D): Maximal effekt

(E): Nominell effekt

(F): Effektfaktor

(G): Vikt

(H): Strömstyrka

(I): Strömfrekvens

(J): Elektrisk spänning

(K): Elskyddsindex (IP)

(L): Normalreferens

(M): Serienummer

(N): UKCA-märkning

Du kommer att ombes att uppge serienummer vid felsökning och vid beställning av reservdelar. Spara apparatens och motorns serienummer genom att ange dem nedan.

Apparatens serienummer:	Motortillverkare: <i>(t.ex. Kohler)</i>	Motorns serienummer: <i>(t.ex. Kohler (SERIAL NO. 4001200908))</i>
...../..... -

8.4 Karakteristika

Modell	PERFORM 3000 XL C5 (RCD)	PERFORM 4500 XL C5 (RCD)	PERFORM 4500 XL AVR C5 (RCD)	PERFORM 5500 T XL C5 (RCD)	PERFORM 6500 XL C5 (RCD)	PERFORM 7500 T XL C5 (RCD)
Maximal effekt	2800 W	4000 W	4000 W	4500 W	6300 W	6500 W
Märkeffekt	2400 W	3200 W	3200 W	3200 W	5200 W	5200 W
Akustisk trycknivå vid 1 m	81 dB(A)	82 dB(A)	82 dB(A)	82 dB(A)	83 dB(A)	83 dB(A)
Akustisk mätosäkerhet	0,46 dB(A)	0,34 dB(A)	0,34 dB(A)	0,34 dB(A)	0,40 dB(A)	0,40 dB(A)
Motortyp	CH270_C5	CH395_C5	CH395_C5	CH395_C5	CH440_C5	CH440_C5
Underhållssats	RKS1	RKS2	RKS2	RKS2	RKS2	RKS2
Rekommenderat bränsle	Blyfri bensin	Blyfri bensin	Blyfri bensin	Blyfri bensin	Blyfri bensin	Blyfri bensin
Bränsletankens volym	13 L	18 L	18 L	18 L	18 L	18 L
Rekommenderad olja	10W30	10W30	10W30	10W30	10W30	10W30
Oljeträgets volym	0,60 L	1,10 L	1,10 L	1,10 L	1,29 L	1,29 L
Oljekontroll*	O	O	O	O	O	O
Likström	X	X	X	X	X	X
Växelström	230V-10,4A	230V-13,9A	230V-13,9A	400V-4,6A	230V-22,6A	400V - 7,5A
Överspänningskydd**	O	O	O	O	O	O
Typer av uttag	2 x 2P+T 230V-10/16A	2 x 2P+T 230V-10/16A	2 x 2P+T 230V-10/16A	1 x 2P+T 230V-10/16A - 1 x 3P+T+N 400V 16A	1 x 2P+T 230V-10/16A - 1 x 2P+T 230V 32A	1 x 2P+T 230V -10/16A - 1 x 3P+T+N 400V 16A
Tändstiftstyp	330830012	330830012	330830012	330830012	330830012	330830012
Mått (l x b x h)	65 x 51 x 46 cm	81 x 55,5 x 59 cm	81 x 55,5 x 59 cm	81 x 55,5 x 59 cm	81 x 55,5 x 59 cm	81 x 55,5 x 59 cm
Vikt (utan bränsle)	46,5 kg	66,5 kg	72,5 kg	76,5 kg	87 kg	94,5 kg

O: standard X: omöjligt
 *Oljekontroll: Vid brist på olja i oljeträget eller lågt oljetryck stoppar oljekontrollen motorn automatiskt för att förhindra skador. Om det händer ska du kontrollera oljenivån i motorn och vid behov fylla på innan du börjar leta efter en annan orsak till stoppet.
 **Överspänningskydd: Aggregatets elektriska krets skyddas av en eller flera termiska magnetströmbrytare. Vid eventuell överladdning och/eller kortslutning kan det hända att elproduktionen bryts.
 Vid behov kan generatoraggregatets strömbrytare bytas mot strömbrytare som har identiska nominella värden och egenskaper.

8.5 Rekommenderad bränslekvalitet

Om man använder bränsle som inte uppfyller kraven i denna handbok kan det uppstå irreparabla skador som inte omfattas av garantin.

- Renhet och kvalitet: Försäkra dig om att det inte är vatten i bensinen och att den är ren och färsk (varken för gammal eller förorenad). Pour les
- Oktantal: Minst 87 oktan (R+M)/2 eller minst 90 oktan (RON = Research Octane Number)
- Blandningar: Blyfri bensin som innehåller upp till 10 % etylalkohol får användas (i Frankrike: SP95-E10). Användning av blyfri bensin med mindre än 90 % bensin, t.ex. E15, E20 och E85, är inte tillåten. Blandningar av metyl-tert-butyleter (MTBE) och blyfri bensin är godkända (upp till 15 volymprocent MTBE).

Det rekommenderas starkt att man alltid använder samma typ av bränsle under hela apparatens livstid. Om apparaten används sällan (mindre än en gång per månad) ska nytt bränsle användas vid varje tillfälle eller så ska en stabiliserande tillsatts tillföras i bränsletanken.

8.6 EG-försäkran om överensstämmelse

Vi, SDMO Industries - 270 rue Kérévern, 29490 GUIPAVAS - Frankrike, intygar på eget ansvar att följande generatoraggregat:

Beskrivning av utrustningen:	Märke:	Handelsnamn:	Typ:	Serienummer:
Generatoraggregat	KOHLER-SDMO	PERFORM 3000 XL C5	3499231003565	25-2021-00000000-000 > 52-2026-99999999-999
		PERFORM 3000 XL C5 RCD	3499231920497	
		PERFORM 4500 XL C5	3499231003626	
		PERFORM 4500 XL C5 RCD	3499231920541	
		PERFORM 4500 XL AVR C5	3499231003633	
		PERFORM 4500 XL AVR C5 RCD	3499231920534	
		PERFORM 5500 T XL C5	3499231003657	
		PERFORM 5500 T XL C5 RCD	3499231920589	
		PERFORM 6500 XL C5	3499231003701	
		PERFORM 6500 XL C5 RCD	3499231920626	
		PERFORM 7500 T XL C5	3499231003725	
PERFORM 7500 T XL C5 RCD	3499231920664			

- Uppfyller säkerhetskraven i lågspänningsdirektivet – **2014/35/EU** av den 26 februari 2014 genom tillämpning av den harmoniserade standarden EN ISO 8528-13: 2016
- Uppfyller bestämmelserna i direktiven:
 - Maskindirektivet – **2006/42/EG** från den 17 maj 2006 genom tillämpning av den harmoniserade standarden EN ISO 8528-13: 2016
 - Elektromagnetisk kompatibilitet – **2014/30/EU** av den 26 februari 2014 genom tillämpning av de harmoniserade standarderna EN 60034-1: 2010 (COR 2010) / EN 61000-6-1: 2007 / EN 61000-6-2: 2005 (COR 2005) / EN 61000-6-3: 2007 (AMD1 2011, AMD1/COR 12) / EN 55011: 2009 (AMD 1 2010)
 - Om begränsning av användning av vissa farliga ämnen i elektrisk och elektronisk utrustning – **2011/65/EU** från 8 juni 2011 genom tillämpning av den harmoniserade standarden EN IEC 63000 : 2018
 - Vad gäller buller i miljön från utrustning som är avsedd att användas utomhus – **2000/14/EG** från 8 maj 2000 enligt det överensstämmelseförfarande som beskrivs i bilaga VI:

Meddelad myndighet:	Handelsnamn:	Typ:	Uppmätt ljudeffektnivå:	Garanterad ljudeffektnivå (LwA):	Märkeffekt:
CETIM - BP 67- F60304 – SENLIS - FRANKRIKE	PERFORM 3000 XL C5	3499231003565	94,86 dB(A)	95 dB(A)	2400 W
	PERFORM 3000 XL C5 RCD	3499231920497	94,86 dB(A)	95 dB(A)	2400 W
	PERFORM 4500 XL C5	3499231003626	96,1 dB(A)	96 dB(A)	3200 W
	PERFORM 4500 XL C5 RCD	3499231920541	96,1 dB(A)	96 dB(A)	3200 W
	PERFORM 4500 XL AVR C5	3499231003633	96,1 dB(A)	96 dB(A)	3200 W
	PERFORM 4500 XL AVR C5 RCD	3499231920534	96,1 dB(A)	96 dB(A)	3200 W
	PERFORM 5500 T XL C5	3499231003657	96,1 dB(A)	96 dB(A)	3200 W
	PERFORM 5500 T XL C5 RCD	3499231920589	96,1 dB(A)	96 dB(A)	3200 W
	PERFORM 6500 XL C5	3499231003701	96,89 dB(A)	97 dB(A)	5200 W
	PERFORM 6500 XL C5 RCD	3499231920626	96,89 dB(A)	97 dB(A)	5200 W
	PERFORM 7500 T XL C5	3499231003725	96,89 dB(A)	97 dB(A)	5200 W
PERFORM 7500 T XL C5 RCD	3499231920664	96,89 dB(A)	97 dB(A)	5200 W	

Namn och adress till den person som har mandat att upprätta och bevara den tekniska dokumentationen:

L. ANDRIEUX, 270 rue de Kerervern, 29490 GUIPAVAS / CS 40047, 29801 BREST CEDEX 9 – Frankrike.

GUIPAVAS, den 07/2021

L. ANDRIEUX
VD, SDMO Industries



EXTRA GARANTI

Apparaten omfattas av en extra garanti från *SDMO Industries*. Garantin gäller hos den återförsäljare där apparaten är köpt, enligt följande:

GARANTITID:

Garantin för apparaten gäller i 36 månader eller 2000 brukstimmar, räknat från inköpsdatum, beroende på vilket som inträffar först. Om apparaten inte har någon tidsräknare används ett schablonvärde på fyra (4) timmar per dag.

VILLKOR FÖR GARANTINS TILLÄMPNING:

Garantin börjar gälla från det datum då den första användaren köper apparaten. Garantin överförs tillsammans med apparaten när den första användaren överlåter den, vare sig det är mot ersättning eller inte. Då överförs återstoden av garantitiden, och den kan inte förlängas.

Garantin gäller endast mot uppvisande av en läslig faktura för inköp, som anger inköpsdatum, typ av apparat, serienummer samt namn, adress och stämpel från återförsäljaren. *SDMO Industries* förbehåller sig rätten att inte tillämpa garantin om det saknas dokument som kan bevisa var och när apparaten köptes. Garantin ger rätt till reparation eller byte av apparaten, eller de av dess delar som bedöms vara felande, enligt experter hos *SDMO Industries* verkstad; *SDMO Industries* förbehåller sig rätten att ändra delar av apparaten för att kunna uppfylla sitt åtagande. Apparaten eller den/de delar som ersätts enligt garantin återgår i *SDMO Industries* ägo.

BEGRÄNSNING AV GARANTIN:

Garantin gäller för apparater som har installerats, använts och underhållits enligt dokumentationen från *SDMO Industries* och vid funktionsstörningar i apparaten, som beror på konstruktionsfel, tillverkningsfel eller materialfel. *SDMO Industries* garanterar inte apparatens prestanda, funktion eller tillförlitlighet om den används för vissa särskilda ändamål. *SDMO Industries* kan under inga omständigheter hållas ansvarigt för immateriell skada, vare sig den följer av materiella skador eller inte, till exempel men inte begränsat till följande: förlust i verksamhet, kostnader eller utgifter av något slag, som uppstår pga. att apparaten inte kan användas etc. Garantin begränsas till kostnaden för reparation eller byte av apparaten eller någon av dess delar, exklusive förbrukningsvaror. Garantin omfattar även kostnader för arbete och delar, men inte resekostnader. Transportkostnaderna för apparaten eller någon av dess delar till *SDMO INDUSTRIES* verkstad eller någon av företagets godkända representanter ska betalas av kunden; kostnaderna för transporten "tillbaka" åligger *SDMO Industries*. Om garantin inte kan tillämpas står kunden för alla transportkostnader.

FALL DÅ GARANTIN INTE GÄLLER:

Garantin gäller inte i följande fall: skador kopplade till transport av apparaten; felaktig installation eller installation som inte följer anvisningarna från *SDMO Industries* och/eller de tekniska normerna och säkerhetsbestämmelserna; användning av produkter, delar, reservdelar, bränsle eller smörjmedel, som inte följer anvisningarna; felaktig eller onormal användning av apparaten; ändring eller ombyggnad av apparaten eller någon av dess delar, utan föregående godkännande från *SDMO Industries*; normalt slitage av apparaten eller någon av dess delar; skador orsakade av försumlighet, bristande övervakning, underhåll eller rengöring av apparaten; vid force majeure, oförutsedda händelser eller yttre omständigheter (naturkatastrofer, brand, stötar, översvämning, blixtnedslag etc.); användning av apparaten med otillräcklig laddning; felaktiga lagerförhållanden. Följande delar ingår inte i garantin: startsystem (batterier, startanordningar, startreglage), filter, remmar, säkringar, strömbrytare, lampor, omkopplare och alla förbruknings- och förslitningsdelar.

GARANTIANSPRÅK:

Garantin gäller hos den återförsäljare där apparaten har köpts. *SDMO Industries* ber dig att ta fram fakturan från inköpet av maskinen och kontakta återförsäljaren, eller i förekommande fall, kundtjänst hos *SDMO Industries*. De hjälper dig gärna om det är något du undrar beträffande villkoren för garantin. Du når dem på följande adress: *SDMO Industries*, 270 rue de Kerervern – 29490 GUIPAVAS / CS 40047- 29801 BREST CEDEX 9 – Telefon: Frankrike 0.806.800.107 (gällande samtalstaxa) – Fax: +33298416307.

LAGSTADGADE GARANTIER

Information till konsumenten. Med konsument avses en fysisk person i sin roll som privatperson och som inte agerar inom ramen för sitt hantverk eller sin yrkesutövning.

SDMO Industries ansvarar för att din apparat överensstämmer med specifikationerna enligt villkoren i artikel L. 211-4 och framåt i den franska konsumentlagen och dolda fel hos varan enligt villkoren i artiklarna 1641 och framåt i den franska civillagen.

Beträffande garanti om avtalsenlighet för varan:

- Under 2 år från och med det datum då apparaten levererades har du rätt att utnyttja den lagstadgade garantin om avtalsenlighet.
- Du kan välja mellan att få apparaten reparerad eller utbytt enligt villkoren i artikel L. 211-9 i den franska konsumentlagen.
- Om felet upptäcks inom 6 månader efter det att apparaten levererades behöver du inte lämna in bevis på dess bristande överensstämmelse med avtalet. Från och med den 18 mars 2016 har du 24 månader på dig att rapportera felet. Detta gäller dock inte begagnade produkter.

Den lagstadgade garantin om avtalsenlighet gäller oberoende av den extra garanti som SDMO Industries lämnar.

Du har också rätt att återropa garantin för dolda fel i apparaten enligt bestämmelserna i artikel 1641 i den franska civillagen. Om apparaten har ett dolt fel som du måste bevisa kan du välja om du vill häva köpet eller få ett reducerat pris på varan i enlighet med artikel 1644 i civillagen.

Artiklar i den franska konsumentlagen

Artikel L211-4

Säljaren ska leverera varan i enlighet med avtalet och ansvarar för eventuella fel i varan vid leveranstillfället. Säljaren ansvarar även för all bristande överensstämmelse som beror på emballering, monteringsinstruktioner eller installation om installationen utfördes av säljaren eller under säljarens ansvar.

Artikel L211-5

För att uppfylla avtalet måste varan:

1: Kunna användas på det sätt man kan förvänta sig av en motsvarande vara och, i de fall då detta är aktuellt:

- stämma överens med den beskrivning som säljaren har lämnat och ha samma egenskaper som den vara som säljaren har förevisat köparen som prov eller modell;
- ha de kvaliteter som köparen rimligen kan förvänta sig efter de offentliga uttalanden om varans särskilda egenskaper som gjorts av säljaren, tillverkaren eller dennes representant, i synnerhet i reklam eller på etiketter;

2: Eller ha de egenskaper som parterna har avtalat eller vara lämplig för de särskilda ändamål som köparen har efterfrågat och informerat säljaren om och som säljaren har godtagit.

Artikel L211-12

Anspråk till följd av bristande överensstämmelse måste framställas inom två år från leveransen av varan.

Artikel L.211-16

Om köparen under giltighetstiden för och enligt villkoren i den garanti som lämnades i samband med köp eller reparation av varan, begär att säljaren ska reparera varan och reparationen innebär att köparen under minst sju dagar inte kan nyttja varan ska garantitiden förlängas med motsvarande period. Denna period räknas från den dag då köparen begär att felet ska åtgärdas eller lämnar in den aktuella varan för reparation, om inlämningen sker efter att begäran om åtgärd har gjorts.

Artiklar i den franska civillagen

Artikel 1641

Säljaren är bunden av garantin för dolda fel hos varan när detta fel gör att varan inte går att använda till det den är avsedd för eller, om felet hade varit känt hade köparen fått avstå från att köpa varan eller kräva prisavdrag.

Artikel 1648, 1:a stycket

Kunden ska väcka talan inom två år från det att det dolda felet upptäcktes.

SISÄLLYSLUETTELO

Luku 1. Johdanto
 Luku 2. Käyttö- ja turvaohjeet (henkilövahinkojen välttäminen)
 Luku 3. Generaattorikoneiston käyttöönotto
 Luku 4. Generaattorikoneiston käyttö

Luku 5. Generaattorikoneiston huolto
 Luku 6. Generaattorikoneiston kuljetus ja säilytys
 Luku 7. Pienempien vikojen ratkaisu
 Luku 8. Tekniset tiedot
 Luku 9. Takuuehdot

Luku 1. Johdanto

HUOMIO	Aineelliset vahingot Lue tämä käyttöohje ja turvaohjeet huolellisesti ennen käyttöä. Säilytä ohjeet koko laitteen käyttöajan ja noudata aina tarkoin ohjeissa annettuja turva-, käyttö- ja huolto-ohjeita.

Tämän käyttöohjeen sisältämät tiedot perustuvat ohjeen painohetkellä käytettävissä olleisiin teknisiin tietoihin (valokuvat ovat vain suuntaa antavia). Jos katsomme voivamme parantaa pysyvästi tuotteittemme laatua, näitä tietoja voidaan muuttaa ennalta ilmoittamatta. Internet-sivujemme kautta pyydettyessä toimitamme alkuperäiset ranskankieliset käyttöohjeet.

Tässä oppaassa vaarat on merkitty kahdella seuraavalla symbolilla:

	VAARA ALTISTUMINEN AIHEUTTAA VAARAA IHMISTEN TERVEYDELLE KUOLEMANVAARA (jos asiaankuuluva) Ilmaisee välitöntä vaaraa, joka voi aiheuttaa hengenvaaran tai vakavan loukkaantumisen. Merkin huomioimatta jättäminen saattaa aiheuttaa vakavaa terveydellistä haittaa tai jopa kuoleman.
[Asiaankuuluva kuvake/kuvakkeet]	

HUOMIO	Aineelliset vahingot [Laitteeseen liittyvä vaara] Merkki vaarallisesta tilanteesta. Ellei varoitusta noudateta, seurauksena voi olla lieviä henkilövahinkoja tai aineellisia vahinkoja.

Luku 2. Käyttö- ja turvaohjeet (henkilövahinkojen välttäminen)

Turvaohjeet ja -säännöt on luettava huolellisesti, ja niitä on noudatettava ehdottomasti hengenvaaran ja loukkaantumisten välttämiseksi. Jos sinulla on kysyttävää ohjeista, ota yhteys lähimpään toimipisteeseemme.

2.1 Generaattorikoneistossa olevien kuvamerkkien merkitykset

VAARA	VAARA: Sähköiskun vaara	MAADOITUS	VAARA: Palovammavaara	Ennen käynnistämistä tarkista öljytaso.
				VAARA: 1 - Lue laitteen mukana toimitetut asiakirjat. 2 - Myrkyllisiä pakokaasupäästöjä. Älä käytä suljetussa tai huonosti ilmastoidussa tilassa. 3 - Pysäytä laite ennen kuin lisää polttonestettä.
1	2	3	3	

2.2 Yleisiä ohjeita



Laitetta saavat käyttää vain henkilöt, jotka ovat saaneet siihen tarpeellisen opastuksen. Älä koskaan anna lapsen koskea laitteeseen, vaikka se olisi sammutettu, ja vältä laitteen käyttämistä eläinten läheisyydessä (esim. pelon ja hermostumisen välttämiseksi). Huomioi aina laitteen käyttöä koskevat voimassa olevat paikalliset säädökset. Pakokaasut, polttoneste ja öljy tai jäähdytysneste (käytetään), ovat myrkyllisiä aineita. Toimi kaikkien tarvittavien suojatoimenpiteiden mukaisesti.

2.3 Ympäristönsuojelu

Tyhjennä moottoriöljy tarkoitukseen varattuun astiaan. Älä koskaan tyhjennä tai kaada moottoriöljyä maahan. Mikäli mahdollista, vältä kaikkuvia seiniä tai muita rakennelmia (melutaso moninkertaistuu).



Jos laitetta käytetään alueella, jossa on puita, pensaita tai ruohikkoa, eikä sen äänenvaimentimessa ole kipinäsuojaa, varo, etteivät kipinät sytytä tulipaloa. Raivaa koneelle riittävän suuri käyttöalue. Kun laitetta ei enää käytetä (tuotteen käyttöajan lopussa), vie se jätteenkeräyspisteeseen.

2.4 Pakokaasuihin liittyvät riskit

 VAARA	MYRKYTYSVAARA KUOLEMANVAARA
	Pakokaasujen sisältämä hiilimonoksidi voi aiheuttaa kuoleman, jos sitä on liikaa hengitetyssä ilmassa. Käytä laitetta aina hyvin tuuletetussa ympäristössä, jottei kaasua pääse kerääntymään.

Hyvä tuuletus on välttämätöntä, jotta laite toimisi oikein ja turvallisesti (myrkytysvaara, moottorin ylikuumentumisvaara ja onnettomuuksien tai ympäristön materiaalien vaurioiden riski). Jos konetta on käytettävä sisätiloissa, pakokaasut on ehdottomasti poistettava ulos. Lisäksi on huolehdittava riittävästä tuuletuksesta, jotta pakokaasut eivät aiheuta haittaa läsnä oleville ihmisille tai eläimille.

2.5 Tulipalovaara



 VAARA	TULIPALOVAARA KUOLEMANVAARA
	Älä koskaan käytä laitetta alueella, jossa on räjähdysherkkiä aineita (kipinävaara). Pidä kaukana kaikki helposti syttyvät tai räjähtävät aineet (bensini, öljy, rätit, jne.) laitetta käyttäessäsi. Älä koskaan peitä laitetta millään materiaalilla käytön aikana tai heti pysäytyksen jälkeen. Odota, kunnes moottori on jäähtynyt (vähintään 30 minuuttia).

2.6 Palovammavaara

HUOMIO	
	Tarkasta ennen kaikkia huoltotoimenpiteitä, että laite on jäähtynyt (vähintään 30 minuuttia).

Voit saada palovammoja, jos kosketat kuumaa öljyä, moottoria tai kaasunpoiston äänenvaimenninta käytön aikana tai heti sammuttamisen jälkeen.

2.7 Sähköiskuvaara

 VAARA	SÄHKÖISKUVAARA KUOLEMANVAARA
	Laitteet syöttävät sähkövirtaa toimintansa aikana. Noudata voimassa olevia säädöksiä ja tässä oppaassa annettuja asennus- ja käyttösuosituksia. Jos sinulla on kysyttävää asennukseen liittyen, ota yhteys lähimpään toimipisteeseemme. Älä kytke laitetta muihin voimanlähteisiin (esimerkiksi yleiseen sähkönjakeluverkkoon). Asenna jännitteenmuunnin. Älä koskaan koske paljaisiin kaapeleihin tai irtonaisiin liitäntäjohtoihin. Älä koskaan käsittele laitetta kostein käsin tai jaloin. Älä koskaan aseta kalustoa alttiiksi nesteroiskeille tai huonolle säälle äläkä laske sitä märälle alustalle.

2.7.1 Tilapäinen tai väliaikainen käyttökohde (työmaa, esitys, markkinat jne.)

- A – Jos laitteessa ei ole toimituksen yhteydessä integroitua differentiaalisuojalaitetta (vakioversio, jossa on laitteen maadoituspistorasiasta erillinen neutraali liitäntä):
- Käytä 30 mA:lle kalibroituja differentiaallilaitetta jokaisessa laitteen sähköliitäntälähdössä (asetta jokainen varuste vähintään 1 metrin päähän laitteesta suojaan se säiden vaihteluilta).
 - Jos käytät toisinaan yhtä tai useampaa liikkuvaa tai kannettavaa laitetta, laitteen maadoitus ei ole tarpeen.
- B – Jos laitteessa on toimituksen yhteydessä integroitu differentiaalisuojalaite (versio, jossa on laitteen maadoituspistorasiaan kytketty neutraali vaihtovirtageneraattori – käytettäväksi TN- tai TT-kaaviossa):
- Laitteen maadoitus: Kiinnitä 10 mm²:n kuparilanka laitteen maadoitusliitäntään (A1) ja galvanoitua terästä olevaan maahan 1 metrin syvyyteen painettuun maadoitussauvaan.

2.7.2 Kiinteä käyttökohde tai sähkökatkos

Jos kyseessä on virransyöttö kiinteään käyttökohteeseen (esimerkiksi hätävirransyöttö tai varavirransyöttö sähkökatkon aikana), laitteen sähkökytkentä on jätettävä valtuutetun sähköasentajan tehtäväksi asennuspaikassa voimassa olevien säädösten mukaisesti. Laitteita ei ole tarkoitettu liitettäväksi suoraan asennelmaan (sähköisku- tai aineellisten vahinkojen vaara).

- A – Jos laitteessa ei ole toimituksen yhteydessä integroitua differentiaalisuojalaitetta (vakioversio, jossa on laitteen maadoituspistorasiasta erillinen neutraali liitäntä):
- Käytä jännitteenmuunninta.
 - Laitteen maadoittaminen ei ole välttämätöntä.
- B – Jos laitteessa on toimituksen yhteydessä integroitu differentiaalisuojalaite (versio, jossa on laitteen maadoituspistorasiaan kytketty neutraali vaihtovirtageneraattori – käytettäväksi TN- tai TT-kaaviossa):
- Käytä jännitteenmuunninta.
 - Laitteen maadoitus: kiinnitä 10 mm²:n kuparilanka laitteen maadoitusliitäntään (A1) ja galvanoitua terästä olevaan maahan 1 metrin syvyyteen painettuun maadoitussauvaan.

2.7.3 Mobiilisovellus

Laitteet on tarkoitettu paikallaan pysyvään käyttöön. Niitä ei voi asentaa autoon tai muuhun liikkuvaan kohteeseen ilman, että erilaiset laitteen asentamisen ja käytön erityisvaatimukset otetaan huomioon etukäteen. Koneistoa ei saa käyttää liikuttaessa. Ellei maadoitus ole mahdollista, kytke laitteen maadoituspistorasia (A1) auton maattoon.

2.7.4 Kaapeleiden yhdistäminen ja valinta

Käytä kaikkiin kytkentöihin kumipäälyllytetyjä, pehmeitä ja kestäviä kaapeleita, jotka ovat normin IEC 60245-4 mukaisia tai vastaavia kaapeleita, ja valvo niiden kuntoa. Käytä vain yhtä luokan I sähkölaitetta yhdessä pistorasiassa ja kytke kyseinen laite kaapelilla, jossa on PE-suojajohdin (vihreäkeltainen). Suojajohdinta ei tarvita luokan II laitteille. Noudata tässä taulukossa annettuja poikkileikkauksia ja pituuksia asennuksen aikana tai jatkojohtoja käyttäessäsi.

Laitteen tyyppi:		Yksivaiheinen						Kolmivaiheinen			
Laitteen liitännän tyyppi:		10 A		16 A		32 A		10 A		16 A	
Kaapelin suositeltu halkaisija:		mm ²	AWG	mm ²	AWG	mm ²	AWG	mm ²	AWG	mm ²	AWG
Käytetyn kaapelin pituus	0–50 m	4	10	6	9	10	7	1,5	14	2,5	12
	51–100 m	10	7	10	7	25	3	2,5	12	4	10
	101–150 m*	10	7	16	5	35	2	4	10	6	9

*Tämä kaapelin pituus on suurin sallittu pituus, jota ei saa ylittää.

Asennustapa = kaapelit rei'ittämättömällä kaapelihyllyllä tai johdintelineellä / Sallittu jännitteen lasku = 5 % / Monijohtimet / Kaapelin tyyppi PVC 70 °C (esim. H07RNF) / Ympäristön lämpötila = 30 °C.

2.8 Kuulovammavaara

VAARA	KUULOVAMMAVAARA Laitteen ollessa käynnissä on ehdottomasti käytettävä sopivia kuulosuojaimia.

2.9 Riskit käsittelyn, käytön ja huollon yhteydessä

Turvallisuussyistä toimenpiteitä suorittavalla henkilöllä on oltava aina kyseessä olevien töiden edellyttämä pätevyys ja asianmukaiset työkalut. Huolto on suoritettava säännöllisesti ja erittäin huolellisesti, ja siinä saa käyttää ainoastaan alkuperäisosa. Käsineiden käyttäminen on pakollista.



Öljytuotteiden käsittelyä koskevat varotoimenpiteet:

VAARA	Yksiköiden käyttämät nesteet ovat vaarallisia tuotteita. Noudata voimassa olevia paikallisia määräyksiä öljytuotteiden käsittely. MYRKYTYS- TAI RÄJÄHDYSVAARA Noudata voimassa olevia öljytuotteiden käsittelyä koskevia paikallisia lakimääräyksiä. Moottorin on oltava kylmä ja laitteen sammutettu täytön aikana. Tupakointi, avotulen teko ja kipinöiden muodostaminen on kielletty säiliön täyttämisen aikana. Tarkasta aina täytön jälkeen, että polttoainesäiliön korkki on suljettu oikein. Puhdista kaikki polttoainejäämät puhtaalla liinalla ja odota ennen laitteen käynnistämistä, että höyryt haihtuvat. Kun polttoaine altistuu useiden tuntien ajan korkealle lämpötilalle (astiat tai generaattorikoneisto on autossa, joka on esimerkiksi pysäköity auringonpaisteeseen), myrkyllisiä höyryjä saattaa vapautua ja aiheuttaa myrkytysvaaran tai pahoinvointia. Laitteessa käytetyt nesteet, kuten öljyt ja polttoaineet, ovat vaarallisia aineita. Niitä ei saa hengittää tai niellä, välttää pitkäaikaisia tai toistuvaa ihokontaktia.

Akkujen käsittelyä koskevat varotoimenpiteet:

VAARA	MYRKYTYS- TAI RÄJÄHDYSVAARA Noudata akun valmistajan ohjeistusta. Käytä ainoastaan eristettyjä työkaluja. Pidä etäällä liekeistä ja avotulesta. Latauksen aikana on aina tuuletettava riittävästi.

3.1 Kuvien selitykset

Kannen kuvissa esitetään generaattorin eri osat. Käsikirjan ohjeissa viitataan seuraaviin kirjain- ja numeromerkintöihin: "A1" viittaa esimerkiksi kuvan A kohtaan 1.

Maadoituspistorasia	A1	Rikastin	A8	Ilmansuodattimen kansi	D4
Öljyn täyttötulppa ja mittatikku	A2-B1	Itsepalautuvan käynnistimen kahva	A9	Ilmansuodattimen kannen kiinnike	D3
Täyttökaukula	B2	Sähköliittimet	A10	Vaahtomuovipanos	D5
Öljynmittatikuksen yläraja	B3	Öljyn tyhjennysruuvi	A11-B5	Paperipanos	D6
Öljynmittatikuksen alaraja	B4	Polttoainesuodatin	A12-C1	Äänenvaimennin	A14
Polttoainemäärän ilmaisin	A3	Polttoainesuodattimen kiinnityspannat	C2	Kipinäsuoja	E1
Polttoainesäiliön korkki	A4	Sakkakuppi	A13-C8	Kipinäsuojan kiinnitysruuvi	E2
Polttoainehanat	A5	Kannen kiinnitysruuvit	C4	Pakoputken äänenvaimentimen suojalaite	E3
Ilmansuodatin	A6	Kannen kiinnitysmutterit	C5	Sytytystulppa	A15-F2
"Tavallinen" asento	D1	Kansi	C3	Sytytystulpan suojus	F1
"Alhaisten lämpötilojen" asento	D2	Sakkakupin kansi	C6	Katkaisimet	A16
Kytkin	A7	Sakkakupin tiiviste	C7	GSC101-Generator Smart Care	A17
Keräysastian (RRB models only)	A18				

Laitteessa voi olla varusteena "GS101-Generator Smart Care" option (A17): Bluetooth GSC101 -kotelo välittää matkapuhelimeen asennettavalle sovellukselle kaikki laitteen seurannalle hyödylliset tiedot, kuten esimerkiksi määräaikaishuoltojen ajankohdat, huoltoapu, lista valtuutetuista jälleenmyyjistä varaosien tilausta varten.



3.2 Ensimmäinen käyttökerta

Laitteen vastaanotto ja käyttöönotto:

- Tarkasta, että laitteisto on kunnossa ja että kaikki osat on toimitettu.
- Jos laitteessa on kuljetuslaippa, vedä se ulos.
Kuljetuslaippa on metallilevy, joka sijaitsee moottorin alapuolella, lähellä maadoitusliitäntää. Se on hyödyllinen kuljetuksessa, mutta se häiritsee laitteen optimaalista käyttöä (melu, värinä).
Irrotus: nosta laitetta hieman, aseta se kiilan päälle ja irrota mutteri (1) ja laippa (2).
- Tarkista öljyn ja polttoaineen määrä, ja lisää niitä tarvittaessa.
- Tarvittaessa kytke akku aloittamalla plus-navasta.
Kun kytket akun, varmista, että akun navat menevät oikeinpäin: Jos navat ovat väärinpäin, sähkölaitteisto voi vaurioitua vakavasti.

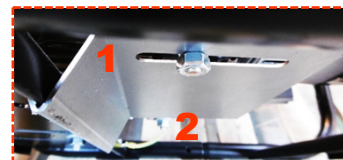

Jotkin laitteet tarvitsevat totutusjakson. Kysy lisätietoja lähimmästä toimipisteestämme.

3.3 Generator Smart Caren asentaminen (lisävaruste)

Laitteessa voi olla varusteena "GS101-Generator Smart Care" (A17):

- Kiinnitä Bluetooth GSC101 -kotelo laitteeseen
- Lataa ja asenna ilmainen sovellus Generator Smart Care* matkapuhelimeen tai tablettiin
- Luo tili
- Laita Bluetooth päälle puhelimesta ja tabletista
- Seuraa sovelluksen ohjeita yhdistääksesi puhelimen tai tabletin Bluetooth GSC101 -koteloon.

Generator Smart Care näyttää sovelluksessa kaikki laitteen seurannan kannalta hyödylliset tiedot, kuten esimerkiksi huoltojen määräaikaisten muistutukset ja hälytykset, huoltoapu, lista valtuutetuista jälleenmyyjistä varaosien tilausta varten.

*Saatavana App Storesta ja Google Playsta ilmaiseksi (huomioi kuitenkin matkapuhelinoperaattorin kustannukset).

Luku 4. Generaattorikoneiston käyttö

Ennen laitteen käyttöä:

- Tarkasta, että laite on asennettu kunnolla ja varmista, että se on valmis käynnistymään.
- Varmista, että olet ymmärtänyt kaikki käyttöohjeet.
Laitteen hätäpysäytys: aseta moottorin kytkin asentoon "OFF" tai "O" ja sulje polttoainehanat, jos varusteena.

4.1 Valitse käyttöpaikka

 VAARA	MYRKYTYSVAARA - HÄKÄ KUOLEMANVAARA Häkä on näkymätöntä, hajutonta ja ärsyttämätöntä. Se voi johtaa kuolemaan alle tunnissa. Käytä laitetta aina hyvin tuuletetussa ympäristössä, jottei kaasua pääse kerääntymään. Jos tunnet päänsärkyä, pahoinvointia tai oksentelet: pysäytä laite välittömästi, tuuleta, evakuoitu ja ota yhteys hätäkeskukseen.
------------------	---

- Valitse puhdas, ilmastoitu ja säältä suojattu ympäristö.
- Aseta laite tasaiselle ja vaakasuoralle, kestäväälle pinnalle, jotta se ei painu alaspäin.
Laitteet on tarkoitettu paikallaan pysyvään käyttöön. Niitä ei voi asentaa autoon tai muuhun liikkuvaan kohteeseen ilman, että erilaiset laitteen käytön erityisvaatimukset otetaan huomioon etukäteen.
- Varmista, että laite ei ole mihinkään suuntaan kallellaan yli 10 °.

4.2 Generaattorikoneiston (kiinnityskappaleet, putket) yleiskunnon tarkistus

Tarkista laitteen kaikki osat vikojen ja vaurioiden välttämiseksi ennen jokaista käynnistyskertaa ja jokaisen käyttökerran jälkeen.

1. Tarkista, että laite on puhdas, ja kiinnitä erityistä huomiota ilmanottoalueisiin (esimerkiksi moottorin ilmanotto, tuuletusaukot, ilma-suodatin).
2. Tarkista laitteen kaikki letkut ja putket ja varmista, että ne ovat hyväkuntoisia eivätkä ne vuoda.
Letkujen ja putkien vaihto on jätettävä asiantuntijan tehtäväksi. Ota yhteyttä lähimpään toimipisteeseemme.
3. Kiristä kaikki löysät ruuvit.
Sylinterinkannen tulppien kiristys on jätettävä asiantuntijan tehtäväksi. Ota yhteys lähimpään toimipisteeseemme.

4.3 Tarkasta ja täydennä öljytaso

1. Jos laitetta on käytetty, anna sen jäähtyä vähintään 30 minuuttia
2. Irrota öljyn täyttökorkki (A2-B1) kiertämällä se irti ja pyyhi mittatikku.
3. Aseta öljyn täyttökorkki täyttökaulaan (B2) kiertämättä sitä ja vedä se sitten pois.
4. Tarkasta taso silmämääräisesti. Tason on oltava öljyn mittatikon ylärajan (B3) ja alarajan (B4) välissä.
*Jos öljyä on liian vähän: avaa öljyn täyttökorkki ja lisää tässä käsikirjassa ilmoitettujen teknisten tietojen mukaista öljyä suppilon avulla. Sulje sitten öljyn täyttötulppa.
Jos öljyä on liian paljon: ota sopiva astia ja tee osittainen tyhjennys.*
5. Tarkasta taso uudestaan ennen kuin asetat öljyn täyttökorkin paikalleen ja kierrät sen kunnolla kiinni.
6. Kuivaa öljytahrat puhtaalla liinalla ja varmista, ettei vuotoja ole.

4.4 Tarkasta ja täydennä polttonestetaso

Laitteen ollessa vaakasuorassa tasaisella pinnalla: tarkasta silmämääräisesti polttoaineen määrä mittarista (A3): Punaisen kappaleen on oltava polttoaineen enimmäismäärän "F" (Full = täynnä) ja polttoaineen vähimmäismäärän "E" (Empty = tyhjä) välillä.

Lisää polttoainetta tarvittaessa:

1. Moottorin on oltava kylmä ja laitteen sammutettu täytön aikana.
2. Kierrä polttoainesäiliön (A4) korkki auki.
3. Täytä polttoainesäiliö suppilon avulla. Varo läikyttämästä tai lisäämästä liikaa polttoainetta tarkastamalla säännöllisesti sen määrä: polttoainemäärän ilmaisimen tulee olla "F" merkinnän kohdalla.
Älä kaada säiliötä liian täyteen. Täyttökaulassa ei saa olla polttoainetta.
4. Kierrä polttoainesäiliön korkki huolellisesti kiinni.
5. Puhdista kaikki polttoainetahrat puhtaalla liinalla.

4.5 Käynnistä generaattorikoneisto

Kun päivittäiset tarkistukset on suoritettu ja käyttö- ja turvaohjeet on luettu huolellisesti:

Jos ulkolämpötila on yli 0 °C:

1. Avaa polttoainehanat (A5).
2. Tarkasta, että ilmansuodatin on normaalissa käyttöasennossa (D1).
3. Jos generaattorikoneisto on kylmä, aseta rikastimen kahva (A8) asentoon « I ».
4. Aseta kytkin (A7) asentoon « ON » tai « I ».
5. Vedä kerran hitaasti itsepalautuvan käynnistimen kahvasta (A9) kunnes tunnet vastuksen ja anna sen sitten palautua hitaasti.
6. Vedä sitten nopeasti ja voimakkaasti itsepalautuvan käynnistimen kahvasta, kunnes laite käynnistyy.
Jos laite ei edelleenkään käynnisty, odota minuutti ennen kuin toistat toimenpiteen (enintään kolme kertaa).

Jos ulkolämpötila on alle 0 °C:

1. Avaa polttoainehanat (A5)
2. Aseta ilmansuodatin asentoon "Alhaiset lämpötilat" (D2).
3. Aseta rikastimen kahva (A8) asentoon « I ».
4. Aseta kytkin (A7) asentoon « ON » tai « I »
5. Vedä kerran hitaasti itsepalautuvan käynnistimen kahvasta (A9) kunnes tunnet vastuksen ja anna sen sitten palautua hitaasti.
6. Vedä sitten nopeasti ja voimakkaasti itsepalautuvan käynnistimen kahvasta, kunnes laite käynnistyy.
Jos laite ei edelleenkään käynnisty, odota minuutti ennen kuin toistat toimenpiteen (enintään kolme kertaa).

4.6 Käytä toimitettua sähköä

1. Anna laitteen nopeuden tasaantua ja lämpötilan nousta (noin 3–5 min.).
2. Jos käytät rikastin (A8), vie se asteittain alkuasentoon.
3. Kytke käytettävät laitteet sähköliittimiin (A10) .

Vain Ranska: Laitteessa on eurooppalaiset pistorasiat, joiden maadoitus on tehty sivukiekkien avulla. Poikkeustapauksissa, joissa laitteissa on vain maadoituspistoke, käytä pistokeadapteria. Katkaise virta adapterista aina käytön jälkeen ja säilytä sitä huolellisesti kuivassa paikassa. Varmista aina, että laitteen liittimien kansi on kiinni: vaurioitumisvaara (jos ei tiiviisti kiinni).



Maadoituspistoke.
Käytä adapteria.



Maadoitus
sivukiekkien avulla:
OK.

4.7 Pysäytä generaattorikoneisto

1. Irrota sähköliittimet (A10) ja varmista, että suljet laitteen pistorasioiden kannen.
2. Anna laitteen käydä tyhjäkäynnillä 1–2 min.
3. Aseta kytkin (A7) asentoon OFF tai O : Laite pysähtyy.
4. Sulje polttoainehana (A5).
5. Varmista, että laitteen ilmanvaihto on riittävä ja odota tulipaloriskin välttämiseksi, että se on jäähtynyt täysin ennen kuin peität ja varastoit sen.
Moottori tuottaa lämpöä vielä koneiston pysäyttämisen jälkeen.

4.8 Nesteiden keräysastian tarkastaminen

Tietyissä generaattorikoneistomalleissa on lisävarusteena keräysastia, johon voidaan kerätä generaattorikoneistojen sisältämät ja niistä mahdollisesti ulos vuotavat nesteet (polttoaine, öljy ja jäähdytysneste, jos varusteena).

Generaattorikoneiston käytön ja pysäyttämisen jälkeen varmista, että keräysastiassa ei ole nesteitä (polttoaine, öljy, jäähdytysneste, sadevesi, kondensaatio jne.). Tarvittaessa tyhjennä astia keräämällä sisältö imemällä tätä varten varattuun astiaan. Generaattorikoneistojen nesteet ovat myrkyllistä jätettä, joita on käsiteltävä voimassa olevien säädösten mukaan.

Luku 5. Generaattorikoneiston huolto

Turvallisuussyistä laite on huollettava säännöllisesti ja huolellisesti voimassa olevien paikallisten lakimääräysten mukaisesti. Huollon saa suorittaa vain henkilö, jolla on riittävästi kokemusta ja tarvittavat työkalut huoltotöiden suorittamiseen. Suoritettavat huoltotoimenpiteet on kuvattu huoltotaulukossa. Niiden tiheys on suuntaa antava ja ne soveltuvat koneistoille, jotka käyttävät tämän käsikirjan laatuvaatimusten mukaista polttoainetta ja öljyä. Lyhennä huoltoväliä generaattorikoneiston käyttöolosuhteiden ja tarpeiden mukaan. Takuu ei ole voimassa, jos generaattorikoneistoa ei ole huollettu oikein.

5.1 Hyödyllinen muistutus

Säännöllinen ja huolellisesti tehty huolto parantaa laitteen käyttöturvallisuutta ja suorituskykyä. **Öljy, suodatinpanokset ja mahdollinen sytytystulppa ovat kulutustarvikkeita. Niiden hyvä kunto on edellytys sille, että laite toimii moitteettomasti. Vaihda ne säännöllisesti ja aina tarvittaessa (käyttövalmiiden huoltosarjojen viittaus on esitetty teknisten tietojen taulukossa).** Takuu ei ole voimassa, jos huoltosuosituksia ei noudateta. Jos sinulla on jotakin kysyttävää tai haluat teettää jonkin tietyn työn, saat apua ottamalla yhteyttä lähimpään myyntipisteeseen.

5.2 Huoltovälitaulukko

Niiden tiheys on suuntaa antava ja ne soveltuvat laitteistoille, jotka käyttävät tämän käsikirjan laatuvaatimusten mukaista polttoainetta ja öljyä. Lyhennä huoltoväliä laitteiston käyttöolosuhteiden ja tarpeiden mukaan. Tee määräaikaishuollot kalenteriin merkittyinä ajankohtina, vaikka käyttötuntimäärää ei olisikaan saavutettu. **Takuu ei ole voimassa, jos laitteistoa ei ole huollettu oikein.**

Tehtävä toimenpide:		Kun on kulunut		tunnin tai kuukauden/vuoden välein, ensimmäisenä edellä mainituista ajankohdista			
		5 tunnin välein	3 kuukauden / 50 käyttötunnin välein	Aina 3 kuukauden / 50 käyttötunnin välein	Aina 6 kuukauden tai 100 käyttötunnin välein	Aina 1 vuoden / 200 käyttötunnin välein	Aina 2 vuoden / 500 käyttötunnin välein
Laite	Puhdista laite		X		X	Yleishuollon saa suorittaa ainoastaan valmistajan edustaja. Ranska: 0.806.800.10 7 (puhelun hinta)	Yleishuollon saa suorittaa ainoastaan valmistajan edustaja. Ranska: 0.806.800.10 7 (puhelun hinta)
	Kipinäsuojan puhdistus				X		
	Sytytystulpan vaihto				X		
Öljy	Öljynvaihto	X	X		X		
Polttoaine	Polttoainesuodattimen vaihtaminen				X		
	Sakkakupin puhdistus				X		
Ilmansuodatin	Puhdistus	X	X	X	X		
	Vaihto				X		
Huollon yhteydessä käytettävien osien viitenumerot:					RKS1 RKS2		

5.3 Huoltotoimenpiteiden suorittaminen

1. Pysäytä laite ja odota vähintään 30 minuuttia, jotta laite jäähtyy.
2. Irrota sytytystulppien suojus ja kytke irti akun (jos varusteena) « - » -napa.
3. Tee huolto tässä käsikirjassa annettujen ohjeiden mukaan ja laitteen vaurioitumisen välttämiseksi käytä ainoastaan alkuperäisosa tai niiden vastineita.

5.3.1 Tyhjennä moottoriöljy

Jotta varmistat nopean ja täydellisen tyhjennyksen, öljynvaihto on tehtävä moottorin ollessa lämmin. Käynnistä laite ja anna sen käydä tarvittaessa muutaman minuutin ajan.

1. Aseta sopiva astia öljyn tyhjennysruuvien (A11-B5) alle. Irrota sitten öljyn täyttökorkki (A2-B1) ja öljyn tyhjennysruuvi.
2. Kun kaikki öljy on valunut pois, kierrä öljyn tyhjennysruuvi huolellisesti takaisin kiinni.
3. Lisää tässä käsikirjassa ilmoitettujen teknisten tietojen mukaista öljyä suppilon avulla. Tarkasta öljymäärä säännöllisesti täytön aikana.
Öljyn pinnan on oltava mittatikun ylä- ja alarajan välissä. Jos öljyä on liian vähän, jatka täyttöä. Jos öljyä on liian paljon, tee osittainen tyhjennys.
4. Aseta öljyn täyttökorkki paikoilleen ja kiristä se.
5. Kuivaa kaikki öljytahrat puhtaalla liinalla ja varmista, ettei vuotoja ole.

5.3.2 Sakkakupin puhdistus

1. Sulje polttoainehanat (A5).
2. Kierrä auki kannen kiinnitysruuvi (C4) ja -mutterit (C5).
3. Irrota kansi (C3).
4. Ruuvaa auki sakkakuppi (A13-C8).
5. Puhdista sakkakuppi puhtaalla bensiinillä ja kuivaa se kokonaan huolellisesti.
6. Tarkasta, että sakkakupin kansi (C6) ja tiiviste (C7) ovat hyvässä kunnossa: vaihda ne, jos ne ovat vaurioituneet.
7. Kierrä sakkakuppi kiinni.
8. Asenna kansi ja kiinnitä sen kiinnitysruuvit ja -mutterit huolellisesti.
9. Avaa polttoainehanat ja tarkasta, ettei niissä ole vuotoja.
10. Pyyhi polttoainetahrat puhtaalla liinalla ja sulje sitten polttoainehanat.

5.3.3 Vaihda polttoainesuodatin

1. Sulje polttoainehanat (A5).
2. Huomioi polttoainesuodattimen asennussuunta (A12-C1).
3. Aseta polttoainesuodattimen alle sopiva astia ja irrota kaksi kiinnityspantaa (C2).
Polttoainesuodatin on irrotettu.
4. Aseta uusi polttoainesuodatin paikalleen oikean asennussuunnan mukaisesti ja kiinnitä se paikalleen kahden pannan avulla.
5. Pyyhi polttoainetahrat puhtaalla liinalla ja avaa sitten polttoainehanat.
6. Tarkasta vuodot ja sulje polttoainehanat.

5.3.4 Ilmansuodattimen puhdistus tai vaihto

HUOMIO	
	Tulipalo- tai räjähdysvaara: Käytä vaahtomuoviosalle tehtävissä toimenpiteissä ainoastaan saippuavettä ja puhdasta moottoriöljyä.

Jos suodatinosat ovat erittäin likaisia tai ne ovat vaurioituneet (rikkinäisiä, repaleisia), vaihda ne ehdottomasti uusiin. Vaihda osat joka tapauksessa vähintään 3 puhdistuskerran välein.

1. Avaa ilmansuodattimen kannen lukitus (D4 D3) ja irrota kansi.
2. Irrota suodatinpanokset (D5 ja D6) puhdistamista varten.
3. Puhdista vaahtomuoviosa: pese se saippuavedellä, huuhtele huolellisesti ja anna kuivua kokonaan.
4. Kasta vaahtomuoviosa puhtaaseen öljyyn ja poista ylimääräinen öljy painamalla (varo, ettei se repeä).
Laitte savuttaa ensimmäisellä käynnistyskerralla, jos vaahtomuoviosaan on jäänyt liikaa öljyä.
5. Vaihda paperiosa.
6. Aseta suodatinosat ja sen jälkeen ilmansuodattimen kansi paikoilleen ja lukitse kansi.

5.3.5 Sytytystulpan vaihto

1. Irrota sytytystulppa (F1).
2. Puhdista sytytystulpan kärkiväli paineilmalla.
3. Ruuvaa sytytystulppa auki sytytystulppa-avaimella (A15-F2) ja hävitä sytytystulppa.
4. Aseta uusi sytytystulppa paikalleen ja kierrä se kiinni käsin, jotta kiertteet eivät murru.
5. Asennettuasi sytytystulpan kiristä sytytystulppa-avaimella 1/2 kierrosta, jotta aluslevy puristuu paikalleen.

5.3.6 Puhdista kipinäsuoja

1. Kierrä auki pakoputken äänenvaimentimessa oleva kipinäsuojan kiinnitysruuvi (E2).
2. Irrota kipinäsuoja (E1).
3. Poista hiilijäämät kipinäsuojan suodattimesta metalliharjan avulla.
4. Tarkasta, että kipinäsuoja on hyvässä kunnossa (ei reikiä eikä säröjä). Vaihda se tarvittaessa.
5. Asenna kipinäsuoja pakoputken äänenvaimentimen suojukseen (E3) ja kierrä kipinäsuojan kiinnitysruuvi kiinni.

5.3.7 Puhdista generaattorikoneisto

Jotta laite toimii oikein, se on puhdistettava säännöllisesti. Jos laite on asennettu sisätiloihin, huolehdi siitä, että asennelma on aina puhdas ja hyvässä kunnossa. Jos laitetta käytetään ulkona (työmailla, pölyisissä, likaisissa tms. paikoissa, korrosiivisissa olosuhteissa jne.), se on puhdistettava useammin.

Vesisuihkun tai painepesurin käyttö voi vaurioittaa laitetta vakavasti ja se on sen vuoksi kiellettyä.

1. Harjaa varovasti moottorin ilmanottoaukot ja ilmanpoistoaukot sekä kipinäsuoja (jos varusteena).
2. Puhdista laite sienellä ja vedellä, johon on lisätty mietoa pesuainetta (esimerkiksi autoshampoo) ja huuhtele laite sitten puhtaalla vedellä, jotta siihen ei jää pesuainejäämiä.
Voit myös käyttää puhdistusvaahtoa ja vaahdon voi pyyhkiä pehmeällä ja imukykyisellä liinalla. Tiukassa olevat tahrat on puhdistettava sopivalla puhdistusaineella (mineraalitärpätti tai vastaava) ja pinta on kuivattava pehmeällä ja imukykyisellä liinalla.
3. Tarkasta, että laite on kunnossa (ei vuotoja, ruuvit, liitokset ja letkut on kiristetty oikein).
4. Laita ruosteenestoainetta turmeltuneisiin osiin ja vaihda tarvittaessa vialliset osat.
Käytä ainoastaan alkuperäisiä osia ja ota tarvittaessa yhteys toimipisteeseemme.

6.1 Kuljetus- ja varastointiolosuhteet

Käsittele laitetta varovasti välttämällä tarpeetonta voimankäyttöä ja nykimistä sekä huolehtien etukäteen sen säilytys- tai käyttöpaikasta. Ennen pysyvää asennusta vaunuun tai ajoneuvon sisällä, ota yhteys valtuutettuun toimipisteeseemme.

Enne laitteen kuljettamista noudata kaikkia välttämättömiä varotoimenpiteitä:

1. Huolehdi, että valitut reitit ovat tasaisia ja ajokelpoisia. Jos on kuitenkin ajettava epätasaisia teitä, tyhjennä polttoaine astiaan ennen kuin lähdet reitille.
2. Varmista, että kiinnityskappaleet ovat tiukasti kiinni, sulje polttoainehana (jos varusteena) ja irrota akku (jos varusteena).
3. Laite on kuljetettava tavallisessa käyttöasennossaan. Älä aseta sitä koskaan kyljelleen. Huolehdi, että laite ei putoa kuljetusajoneuvosta, älä kuitenkaan kiinnitä sitä liian tiukasti (laite saattaa rikkoutua).

6.2 Säilytysolosuhteet

Tätä säilytysmenettelyä on noudatettava, jos laite on pois käytöstä enintään vuoden. Jos laite on pois käytöstä pidempään, suositellaan, että olet yhteydessä lähimpään toimipisteeseen tai käynnistät laitteen muutamaksi tunniksi joka vuosi ja noudatat varastointimenettelyä.

Polttoaineen tyhjentäminen ja öljyn vaihtaminen:

1. Käynnistä laite ja anna sen käydä, kunnes se pysähtyy polttoaineen loppumiseen.
2. Aseta kytkin pysäytysasentoon (A7).
3. Sakkakupin puhdistus.
4. Sulje polttoainehanat (A5).
5. Vaihda öljy.

Sylinterin ja venttiilien öljyäminen:

6. Irrota sytytystulppa (A15-F2) ja kaada sitten sen aukkoon noin pikkulusikallinen uutta moottoriöljyä.
7. Aseta uusi sytytystulppa paikalleen.
8. Vedä itsepalautuvan käynnistimen kahvasta (A9) useita kertoja, jotta öljy levittyy tasaisesti sylinteriin.

Laitteen laittaminen säilöön:

9. Puhdista laite.
10. Peitä se ensin suojahupulla ja laita sitten normaalissa käyttöasennossa puhtaaseen, kuivaan ja hyvin ilmastoituun säilytyspaikkaan.

Luku 7. Pienempien vikojen ratkaisu

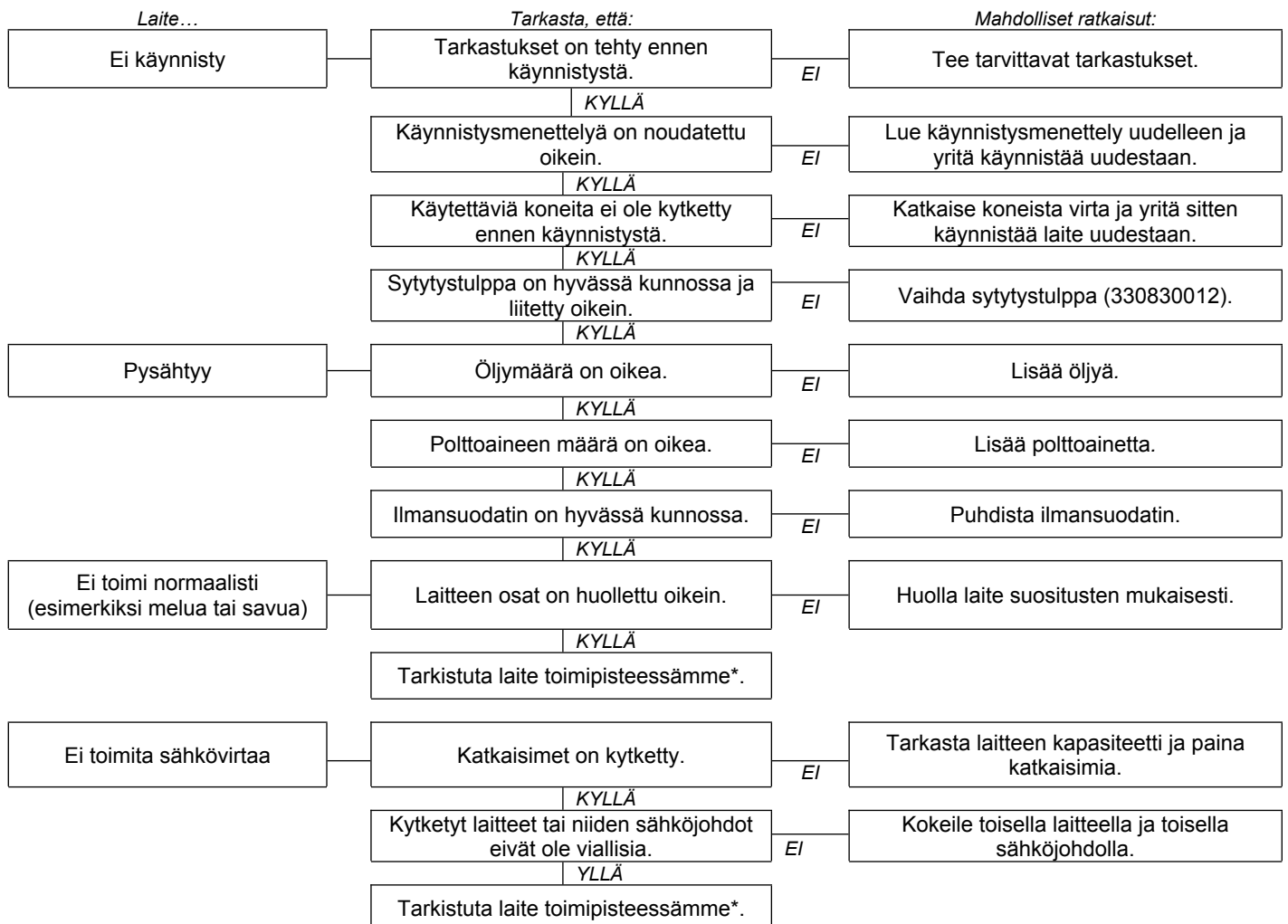

*Ranska: 0.806.800.107 (puhelun hinta).



7.1 Generator Smart Care (lisävaruste)

Jos laitteessa on varusteena "GS101-Generator Smart Care" (A17), Bluetooth GSC101 -kotelossa olevat paristot tulee vaihtaa, kun Generator Smart Care -sovellus antaa tästä hälytyksen näyttöön (noin kahden vuoden välein).

1. Avaa kotelon kansi pienellä ristipäisellä ruuvitaltalla
2. Ota käytetyt paristot pois kotelosta ja vie ne kierräystä varten jätteidenkäsittelylaitokseen
3. Laita kaksi uutta AAA-paristoa koteloon asennussuuntaa (+/-) noudattaen
4. Sulje kotelon kansi ja kierrä se kiinni huolellisesti.

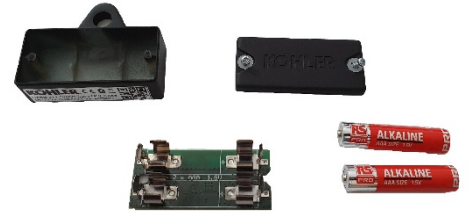

Luku 8. Tekniset tiedot

8.1 Käyttöolosuhteet

Laitteiden mainitut suoritusarvot saavutetaan ISO 8528-1(2005) -standardin mukaisissa suositulosuhteissa: Ilmanpaine yhteensä: 100 kPa - Ympäristön ilmanlämpötila: 25° C (298 K) - Suhteellinen kosteus: 30 %.

Laitteiden suoritusarvot vähenevät noin 4 % aina, kun lämpötila kohoaa 10 °C ja/tai noin 1 % aina, kun korkeus lisääntyy 100 m. Laitteet voivat toimia vain paikallaan.

8.2 Generaattorikoneiston kapasiteetti

Laske käytettävien koneiden vaatima teho (wateissa), ennen kuin kytket ja käynnistät laitteen. Oikean toiminnan varmistamiseksi samaan aikaan käytettyjen koneiden wattien yhteismäärän on oltava:

- 60 % laitteen ominaistehoa enemmän (alikuormituksen vaara);
- laitteen ominaistehoa pienempi, kun laite on jatkuvasti toiminnassa (ylikuormituksen vaara).

Jos laitetta käytetään tiheästi tai pitkään alikuormitettuna, se voi mennä nopeasti rikki. Takuu ei kata tästä aiheutuneita vahinkoja.

**Tämä sähköteho kerrotaan yleensä teknisissä tiedoissa tai koneiden tyyppikilvessä. Jotkin koneet tarvitsevat enemmän tehoa käynnistyessään. Tämä vaadittu vähimmäisteho ei saa ylittää laitteen enimmäistehoa.*

8.3 Generaattorikoneiston tunnistaminen

Laitteen tyyppikilpi (esimerkki alla) on kiinnitetty toiseen etupaneeliin tai runkoon.

Groupe électrogène de faible puissance - Low power generating set - Grupo eléctrogéno de baja potencia

 <small>portable.kohler-sdmo.com</small>	Code (A) 3499231003091	(M)	
	Desc1 (A) Inverter PRO 3000 E C5		
	P max(kW) : (D) I (A) :		U (V) : (J)
	P rated (COP) (kW) (E) I (A) : (H)		Hz : (I) IP23 M (K)
	Cos Phi : (F) Masse (Weight) : (G)		ISO 8528 - Classe B et G1 (L)

SDMO INDUSTRIES – CS40047- 29801 BREST Cedex 9 – FRANCE
 Importer: Kohler Co. Carter Court 4 Davy Way - Quedgeley, Gloucestershire - UK - GL2 2DE

- (A): Malli
 (B): CE-/EAC-merkintä
 (C): Mitattu melutehotaso
 (D): Enimmäisteho
 (E): Nimellisteho
 (F): Tehokerroin

- (G): Massa
 (H): Virran voimakkuus
 (I): Virran taajuus
 (J): Virran jännite
 (K): Suojausindeksi
 (L): Viitenormi
 (M): Sarjanumero
 (N): UKCA-merkintä



Sarjanumeroita kysytään vikatapauksissa tai varaosia tilattaessa. Kirjoita tähän muistiin laitteen ja moottorin sarjanumerot.

Laitteen sarjanumero:	Moottorin merkki: (esim. Kohler)	Moottorin sarjanumero: (esim. Kohler (SARJANRO. 4001200908))
...../..... -

8.4 Ominaisuudet

Malli	PERFORM 3000 XL C5 (RCD)	PERFORM 4500 XL C5 (RCD)	PERFORM 4500 XL AVR C5 (RCD)	PERFORM 5500 T XL C5 (RCD)	PERFORM 6500 XL C5 (RCD)	PERFORM 7500 T XL C5 (RCD)
Enimmäisteho	2800 W	4000 W	4000 W	4500 W	6300 W	6500 W
Ilmoitettu teho	2400 W	3200 W	3200 W	3200 W	5200 W	5200 W
Akustisen paineen taso 1 m:ssä	81 dB(A)	82 dB(A)	82 dB(A)	82 dB(A)	83 dB(A)	83 dB(A)
Akustisen mittauksen epävarmuus	0,46 dB(A)	0,34 dB(A)	0,34 dB(A)	0,34 dB(A)	0,40 dB(A)	0,40 dB(A)
Moottorin tyyppi	CH270_C5	CH395_C5	CH395_C5	CH395_C5	CH440_C5	CH440_C5
Huoltosarja	RKS1	RKS2	RKS2	RKS2	RKS2	RKS2
Polttoainesuositus	Lyijytön bensiini	Lyijytön bensiini	Lyijytön bensiini	Lyijytön bensiini	Lyijytön bensiini	Lyijytön bensiini
Polttoainesäiliön tilavuus	13 l	18 l	18 l	18 l	18 l	18 l
Öljysuositus	10W30	10W30	10W30	10W30	10W30	10W30
Öljypohjan tilavuus	0,60 l	1,10 l	1,10 l	1,10 l	1,29 l	1,29 l
Öljyturvajärjestelmä*	O	O	O	O	O	O
Tasavirta	X	X	X	X	X	X
Vaihtovirta	230V-10,4A	230V-13,9A	230V-13,9A	400V-4,6A	230V-22,6A	400V - 7,5A
Katkaisin/katkaisimet**	O	O	O	O	O	O
Liittimien tyyppi	2 x 2P+T 230V-10/16A	2 x 2P+T 230V-10/16A	2 x 2P+T 230V-10/16A	1 x 2P+T 230V-10/16A - 1 x 3P+T+N 400V 16A	1 x 2P+T 230V-10/16A - 1 x 2P+T 230V 32A	1 x 2P+T 230V -10/16A - 1 x 3P+T+N 400V 16A
Sytytystulpan tyyppi	330830012	330830012	330830012	330830012	330830012	330830012
Mitat P x L x K	65 x 51 x 46 cm	81 x 55,5 x 59 cm	81 x 55,5 x 59 cm	81 x 55,5 x 59 cm	81 x 55,5 x 59 cm	81 x 55,5 x 59 cm
Paino (ilman polttoainetta)	46,5 kg	66,5 kg	72,5 kg	76,5 kg	87 kg	94,5 kg

o: vakiovaruste

X: mahdoton

*Öljyturvajärjestelmä: Jos moottorin sisäkammioista puuttuu öljyä tai jos öljynpaine on heikko, öljyturvajärjestelmä pysäyttää moottorin automaattisesti vaurioiden välttämiseksi. Tarkasta siinä tapauksessa moottoriöljyn määrä ja tarvittaessa lisää öljyä, ennen kuin alat etsiä vian syytä muualta.

**Katkaisin: Koneiston virtapiiri on suojattu useilla sähkömagneettisilla lämpösuojauslaitteilla. Sähkönjakelu voidaan katkaista mahdollisissa ylikuormitus- ja/tai oikosulkutilanteissa.

Vaihda generaattorikoneiston katkaisimet tarpeen vaatiessa täysin samalla nimellisarvolla ja ominaisuuksilla varustettuihin katkaisimiin.

8.5 Polttoainelaadun suositus

Seuraavien teknisten tietojen vastaisen polttoaineen käyttö altistaa peruuttamattomille vaurioille, joita takuu ei kata:

- Puhtaus ja laatu: tarkasta, että käytetyssä bensiinissä ei ole vettä ja että se on puhdasta ja uutta (ei vanhentunutta eikä likaantunutta). Kun kyseessä on:
- Oktaaniluku: vähintään 87-oktaaninen (R+M)/2 tai 90-oktaaninen (RON = Research Octane Number)
- Sekoitukset: enintään 10 % etanolia sisältävän lyijyttömän bensiinin käyttö on sallittu (Ranska: SP95-E10). Älä käytä alle 90 % bensiiniä sisältävää lyijytöntä bensiiniä, kuten E15, E20 tai E85. Metyylitertiäributyylieetterin (MTBE) ja lyijyttömän bensiinin sekoitukset hyväksytään (tilavuudesta korkeintaan 15 % on MTBE:tä).

Suosittellemme ehdottomasti käyttämään aina tyyppiltään samaa polttoainetta laitteen koko käyttöajan ajan. Jos laitetta käytetään harvoin (harvemmin kuin kerran kuukaudessa), käytä joka käytön yhteydessä aina uutta polttoainetta tai lisää polttoainesäiliöön stabiloivaa lisäainetta.



8.6 EU-vaatimusten mukaisuustodistus

SDMO Industries - 270 rue de Kerervern, 29490 GUIPAVAS – France, vakuuttaa, että generaattorikoneistot:

Laitteiston kuvaus:	Merkki:	Kauppanimi:	Tyyppi:	Sarjanumero:
Generaattorikoneisto	KOHLER-SDMO	PERFORM 3000 XL C5	3499231003565	> 25-2021-00000000-000 52-2026-99999999-999
		PERFORM 3000 XL C5 RCD	3499231920497	
		PERFORM 4500 XL C5	3499231003626	
		PERFORM 4500 XL C5 RCD	3499231920541	
		PERFORM 4500 XL AVR C5	3499231003633	
		PERFORM 4500 XL AVR C5 RCD	3499231920534	
		PERFORM 5500 T XL C5	3499231003657	
		PERFORM 5500 T XL C5 RCD	3499231920589	
		PERFORM 6500 XL C5	3499231003701	
		PERFORM 6500 XL C5 RCD	3499231920626	
		PERFORM 7500 T XL C5	3499231003725	
		PERFORM 7500 T XL C5 RCD	3499231920664	

- Täyttävät ennalta määritetyt pienjännitedirektiivin turvallisuusvaatimukset - **2014/35/EU** 26.2.2014 soveltamalla yhdenmukaistettua normia EN ISO 8528-13: 2016
- Täyttävät määräykset direktiiveistä:
 - Koneet - **2006/42/EY**, 17.5.2018 soveltamalla yhdenmukaistettua normia EN 8528-13: 2016
 - Sähkömagneettinen yhteensopivuus - **2014/30/UE** 26.2.2014, soveltamalla yhdenmukaistettua normia EN 60034-1: 2010 (COR 2010) / EN 61000-6-1: 2007 / EN 61000-6-2: 2005 (COR 2005) / EN 61000-6-3: 2007 (AMD1 2011, AMD1/COR 12) / EN 55011: 2009 (AMD 1 2010)
 - Tiettyjen vaarallisten aineiden käytön rajoittamisesta sähkö- ja elektroniikkalaitteissa - **2011/65/UE** annettu 8 päivänä kesäkuuta 2011 soveltamalla yhdenmukaistettua normia EN IEC 63000 : 2018
 - Ulkona käytettävien laitteiden melupäästöt ympäristöön - **2000/14/EY**, 8.5.2000, liitteen VI vaatimusten mukaisuusmenettelyllä:

Ilmoitettu järjestölle:	Kauppanimi:	Tyyppi:	Mitattu melutehotaso:	Taattu melutehotaso (LwA):	Ilmoitettu teho:
CETIM - BP 67- F60304 – SENLIS - FRANCE	PERFORM 3000 XL C5	3499231003565	94,86 dB(A)	95 dB(A)	2400 W
	PERFORM 3000 XL C5 RCD	3499231920497	94,86 dB(A)	95 dB(A)	2400 W
	PERFORM 4500 XL C5	3499231003626	96,1 dB(A)	96 dB(A)	3200 W
	PERFORM 4500 XL C5 RCD	3499231920541	96,1 dB(A)	96 dB(A)	3200 W
	PERFORM 4500 XL AVR C5	3499231003633	96,1 dB(A)	96 dB(A)	3200 W
	PERFORM 4500 XL AVR C5 RCD	3499231920534	96,1 dB(A)	96 dB(A)	3200 W
	PERFORM 5500 T XL C5	3499231003657	96,1 dB(A)	96 dB(A)	3200 W
	PERFORM 5500 T XL C5 RCD	3499231920589	96,1 dB(A)	96 dB(A)	3200 W
	PERFORM 6500 XL C5	3499231003701	96,89 dB(A)	97 dB(A)	5200 W
	PERFORM 6500 XL C5 RCD	3499231920626	96,89 dB(A)	97 dB(A)	5200 W
	PERFORM 7500 T XL C5	3499231003725	96,89 dB(A)	97 dB(A)	5200 W
	PERFORM 7500 T XL C5 RCD	3499231920664	96,89 dB(A)	97 dB(A)	5200 W

Sen henkilön nimi ja osoite, jolla on lupa luoda tekniset tiedot ja ylläpitää niitä:

L. ANDRIEUX, 270 rue de Kerervern, 29490 GUIPAVAS / CS 40047, 29801 BREST CEDEX 9 – France.
GUIPAVAS, 07/2021

L. ANDRIEUX
Toimitusjohtaja, SDMO Industries

KAUPALLINEN TAKUU

Laitteella on *SDMO Industriesin* myöntämä seuraavin ehdoin voimassa oleva kaupallinen takuu, jota soveltaa jälleenmyyjä, jolta laite on hankittu:

VOIMASSAOLO:

Laitteen takuu on voimassa 36 kuukautta tai 2000 käyttötuntia ostopäivästä lukien siitä riippuen, kumpi saavutetaan ensin. Jos laitteessa ei ole tuntilaskuria, yhden päivän aikana käyttötunteja lasketaan olevan neljä.

TAKUUN SOVELTAMISEN EHDOT:

Takuu astuu voimaan laitteen ensimmäisen käyttäjän ostopäivästä alkaen. Takuu siirtyy laitteen mukana, kun ensimmäinen käyttäjä luovuttaa koneiston eteenpäin, joko ilmaiseksi tai maksua vastaan, ja takuu on voimassa niin kauan kun takuuaikaa on jäljellä. Takuuaikaa ei ole mahdollista pidentää.

Takuuta voidaan soveltaa ainoastaan esittämällä lukukelpoinen takuukuitti, jossa on ostopäivä, laitteen tyyppi, sarjanumero, nimi ja osoite sekä jälleenmyyjän leima. *SDMO Industries* pidättää oikeuden kieltäytyä takuun soveltamisesta, jos mistään dokumentista ei käy ilmi laitteen ostopaikkaa ja -päivämäärää. Takuu myöntää oikeuden *SDMO Industriesin* korjaamallaan asiantuntijan toimesta vialliseksi toteaman laitteen tai sen osien korjaamiseen tai vaihtamiseen. *SDMO Industries* pidättää oikeuden muuttaa laitteen varusteita varoitteidensa täyttämiseksi. Laitteesta tai sen takuunalaisena vaihdettavista osista tulee uudestaan *SDMO Industriesin* omaisuutta.

TAKUUN RAJOITTAMINEN:

Takuu on voimassa sellaisille laitteille, jotka on asennettu ja joita käytetään ja huolletaan *SDMO Industriesin* asiakirjojen mukaan, ja silloin, kun laitteen vika johtuu suunnittelu-, valmistus- tai materiaalivirheestä. *SDMO Industries* ei takaa laitteen suorituskykyä, sen toimintaa tai luotettavuutta käytettäessä laitetta tiettyihin tarkoituksiin. *SDMO Industries* ei ole missään tapauksessa vastuussa aineettomista vahingoista, vaikka ne olisivat seurausta aineellisista vahingoista, kuten esimerkiksi ja erityisesti, kuitenkin seuraavaksi mainittuihin mitenkään rajoittumatta: tulonmenetykset, laitteen käyttämättömyydestä millään tavalla aiheutuneet kulut tai menot, jne. Takuu rajoittuu ainoastaan laitteen korjauskustannuksiin tai jonkun sen osan vaihtokustannuksiin lukuun ottamatta kulutushyödykkeitä. Takuu kattaa näin ollen tehdystä työstä ja osista koituneet kustannukset, mutta ei matkakuluja. Laitteen tai jonkun sen osan kuljetuskustannukset johonkin *SDMO INDUSTRIESIN* korjaamoon tai johonkin valtuutettuun korjaamoon, ovat asiakkaan vastuulla. Palautuksesta aiheutuvat kuljetuskustannukset ovat *SDMO Industriesin* vastuulla. Joka tapauksessa ja silloin, kun takuuta ei sovelleta, kuljetuskustannukset jäävät kokonaisuudessaan asiakkaan maksettavaksi.

TAKUUN ULKOPUOLELLE JÄÄVÄT TAPAUKSET:

Takuu ei ole voimassa seuraavissa tapauksissa: laitteen kuljetuksesta aiheutuneet vauriot; virheellisestä asennuksesta tai *SDMO Industriesin* suositusten ja/tai teknisten määräysten ja turvallisuussuositusten vastaisesta asennuksesta johtuvat vauriot; suositusten vastaisten tuotteiden, osien, varaosien, polttoaineiden tai voiteluaineiden käytöstä johtuvat vauriot; laitteen virheellisestä käytöstä tai epänormaalista käytöstä johtuvat vauriot; laitteen tai sen osien muokkaamisesta tai muuntamisesta johtuvat vauriot, silloin kun *SDMO Industries* ei ole myöntänyt lupaa kyseisiin muokkaamisiin ja muutoksiin; laitteen tai sen osien normaali kuluminen; laitteen valvonnan, huollon tai puhdistuksen laiminlyönnistä johtuvat vauriot; force majeure -tilanteet, ennalta arvaamattomat tapahtumat tai luonnonmullistukset (luonnonkatastrofi, tulipalo, tulva, salamanisku jne.); laitetta on käytetty ilman riittävää latausta; laitetta on säilytetty huonoissa olosuhteissa. Seuraavat osat eivät myöskään kuulu takuun piiriin: käynnistysjärjestelmät (akut ja käynnistimet), suodattimet, hihnat, sulakkeet, katkaisimet, lamput, kytkimet ja kaikki kulutustarvikkeet ja kuluvat osat.

SOVELTAMISTAVAT:

Takuuta soveltaa jälleenmyyjä, jolta laite on hankittu. Jos sinulla on ongelmia laitteen kanssa, *SDMO Industries* pyytää sinua ottamaan esiin ostokuittisi ja ottamaan yhteyttä jälleenmyyjään tai tarvittaessa *SDMO Industriesin* asiakaspalveluun. Asiakaspalvelu vastaa takuun soveltamiseen liittyviin kysymyksiin. Yhteystiedot: *SDMO Industries*, 270 rue de Kerervern – 29490 GUIPAVAS / CS 40047- 29801 BREST CEDEX 9 – Puhelin: (Ranska) 0.806.800.107 (puhelun hinta) – Faksi: +33298416307.



OIKEUDELLISET TAKUUT

Tiedot kuluttajalle, joka on määritetty luonnolliseksi henkilöksi ja jonka harjoittama toiminta ei kuulu kaupallisen, teollisen, käsiteollisen tai vapaan toiminnan puitteisiin.

SDMO Industries on vastuussa laitteen vaatimustenmukaisuudesta kuluttajain artiklan L. 211-4 ja sitä seuraavien artiklojen vaatimusten mukaisesti sekä myydyn tavaran piilevistä virheistä siviililain artiklan 1641 ja sitä seuraavien artiklojen vaatimusten mukaisesti. Vaatimustenmukaisuuden takuun nojalla:

- Sinulla on kaksi vuotta aikaa vedota lakisääteiseen vaatimuksenmukaisuustakuuseen laitteen toimitushetkestä luettuna.
- Voit valita joko generaattorikoneiston korjaamisen tai vaihtamisen kulutuslain artiklan L. 211-9 puitteissa.
- Sinun ei tarvitse esittää todisteita laitteen vaatimuksenmukaisuuden puutteista ensimmäisten kuuden kuukauden aikana tavaran toimituksesta. Tämä määräaika muuttuu 24 kuukaudeksi 18. maaliskuuta 2016 alkaen. Se ei koske kuitenkaan käytettyä tuotetta.

Lakisääteistä vaatimuksenmukaisuustakuuta sovelletaan erillään SDMO Industriesin myöntämästä kaupallisesta takuusta. Lisäksi voit valita, haluatko toteuttaa laitteen piileviä vikoja koskevan takuun siviililain artiklan 1641 määritysten mukaisesti. Jos laitteessa on piilevä vika, joka sinun on todistettava, voit valita kaupan purkamisen tai myyntihinnan alennuksen siviililain artiklan 1644 mukaisesti.

Kuluttajain artiklat

Artikla L211-4

Myyjä on velvollinen toimittamaan sopimuksen mukaisen tavaran ja vastaamaan toimitushetkelle olemassa olevista vaatimuksenmukaisuuden puutteista. Se vastaa myös vaatimuksenmukaisuuden puutteista, jotka ovat aiheutuneet pakkauksesta tai asennus- tai käyttöohjeista, kun se on määritetty sen tehtäväksi sopimuksen puitteissa tai se katsotaan siihen velvolliseksi.

Artikla L211-5

Jotta tavara on sopimuksen mukainen, sen täytyy:

1° Olla sopiva käyttöön, johon senkaltaisia tavaroita yleensä käytetään, ja tarvittaessa:

- vastattava myyjän antamaa kuvausta ja olla ominaisuuksiltaan sellainen kuin ostajalle on esitetty näytteen tai mallin muodossa;
- olla ominaisuuksiltaan sellainen, jollaisen ostaja voi oikeutetusti odottaa sen olevan ottaen huomioon myyjän, valmistaja tai sen edustajan antamat julkiset ilmoitukset etenkin mainoksissa ja pakkausmerkinnöissä;

2° Tai olla ominaisuuksiltaan sellainen kuin osapuolten kesken on yhteisymmärryksessä määritetty tai olla sopiva kaikkeen asiakkaan haluamaan erityiskäyttöön, joka on tuotu myyjän tietoon ja jonka myyjä on hyväksynyt.

Artikla L211-12

Vaatimuksenmukaisuuden puutteesta seurauksena oleva kanne vanhenee kahden vuoden kuluttua tavaran toimituksesta lukien.

Artikla L.211-16

Kun ostaja vaatii myyjältä kaupallisen takuun mukaista toimintakunnon palauttamista takuun, joka on myönnetty sille irtaimiston hankinnan tai korjauksen yhteydessä, voimassaolon aikana, kaikki vähintään seitsemän päivää kestävät seisontajaksot lisätään voimassa olevaan takuuajkaan. Tämä ajanjakso alkaa ostajan esittämästä vaatimuksesta tai kyseisen tavaran korjattavaksi toimittamisesta, jos toimittaminen tapahtuu vaatimuksen tekemisen jälkeen.

Siviililain artiklat

Artikla 1641

Myyjä on velvollinen takuuseen myydyn tavaran piilevien vikojen mukaisesti, kun tavara ei sovellu aiottuun käyttötarkoitukseen tai kun viat heikentävät käyttöä niin paljon, että ostaja ei olisi hankkinut tavaraa tai olisi maksanut siitä pienemmän hinnan, jos viat olisivat olleet tiedossa.

Artiklan 1648 alakohta 1

Ostaja voi nostaa kanteen myöhemmin ilmenevistä puutteista kahden vuoden kuluessa vian ilmenemisestä lukien.

СОДЕРЖАНИЕ

Глава 1.	Введение
Глава 2.	Правила техники безопасности (защита персонала)
Глава 3.	Приемка и освоение генераторной установки
Глава 4.	Эксплуатация генераторной установки

Глава 5.	Техническое обслуживание генераторной установки
Глава 6.	Транспортировка и хранение генераторной установки
Глава 7.	Устранение незначительных неисправностей
Глава 8.	Технические условия
Глава 9.	Условия гарантии

Глава 1. Введение

ВНИМАНИЕ!	Материальный ущерб
	Перед началом эксплуатации внимательно ознакомьтесь с этим руководством, а также с приведенными инструкциями по технике безопасности. Сохраняйте руководство и инструкции в течение всего времени эксплуатации агрегата и неукоснительно соблюдайте содержащиеся там требования по технике безопасности, эксплуатации и техническому обслуживанию.

Содержащаяся в руководстве информация основана на технических характеристиках, имеющих на момент печати (представленные в руководстве фотографии не имеют никакой договорной силы). Поскольку мы постоянно стремимся повышать качество нашей продукции, ее технические характеристики могут быть изменены без предварительного уведомления. По запросу через интернет-сайт мы поставляем наши оригинальные руководства на французском языке.

В настоящем руководстве опасности представлены двумя следующими символами:

	ОПАСНО
[Соответствующие пиктограммы]	РИСК ДЛЯ ЗДОРОВЬЯ ЛЮДЕЙ, НАХОДЯЩИХСЯ В ОПАСНОЙ ЗОНЕ ОПАСНО ДЛЯ ЖИЗНИ (если применимо) Указывает на большую опасность, которая может привести к смерти или к тяжелым травмам. Несоблюдение указанных предписаний может повлечь тяжелые последствия для жизни и здоровья.

ВНИМАНИЕ!	Материальный ущерб
	[Опасное оборудование] Указывает на опасную ситуацию. Несоблюдение указанных предписаний может повлечь легкие травмы или материальный ущерб.

Глава 2. Правила техники безопасности (защита персонала)

Внимательно прочитайте правила техники безопасности и обязательно их выполняйте, чтобы не подвергать опасности жизнь или здоровье людей. В случае сомнений в правильности понимания указаний обратитесь к ближайшему представителю фирмы.

2.1 Значение пиктограмм, имеющих на генераторной установке

ОПАСНОСТЬ	ОПАСНО: опасность поражения электрическим током	ЗАЗЕМЛЕНИЕ	ОПАСНО: опасность ожога	Перед каждым запуском проверьте уровень масла.
		ОПАСНОСТЬ: 1 – Обратитесь к документации, приложенной к агрегату. 2 - Выбросы токсичных отработанных газов. Не эксплуатируйте в замкнутом или плохо вентилируемом помещении. 3 - Перед заправкой топливом, остановите двигатель агрегата.		

2.2 Общие указания

Никогда не позволяйте пользоваться электроагрегатом лицам, не дав им заранее необходимых инструкций. Не позволяйте детям касаться электроагрегата, даже остановленного, и не допускайте работы электроагрегата вблизи животных (испуг, нервное поведение и т. п.).

При всех обстоятельствах соблюдайте действующие местные правила по эксплуатации агрегатов. Отработавшие газы, топливо и масло или охлаждающая жидкость (если используется) являются токсичными продуктами, примите все необходимые меры защиты.

2.3 Указания по мерам защиты окружающей среды

Слейте моторное масло в предназначенный для этих целей резервуар: не сливайте и не выливайте моторное масло на землю.

Насколько это возможно, постарайтесь исключить отражение звука от стен или других конструкций (шум от работы установки при этом усиливается).

В случае использования агрегата с глушителем без искрогасителя в местах, поросших деревьями, кустарником, или на травяных площадках, следует расчистить достаточно большое пространство и следить за тем, чтобы искры не вызвали пожар. Когда агрегат выведен из эксплуатации (исчерпание ресурса изделия), отправьте его в центр сбора отходов.

2.4 Опасность, связанная с отработавшими газами

	ОПАСНОСТЬ ОТРАВЛЕНИЯ ОПАСНО ДЛЯ ЖИЗНИ Окись углерода, содержащаяся в отработавших газах, при повышенной концентрации в воздухе может привести к смертельному исходу. Всегда используйте агрегат в хорошо проветриваемом месте, где отработавшие газы не могут скапливаться.
--	--

В целях безопасности и для исправной работы агрегата необходимо обеспечивать высокую степень вентиляции (опасность интоксикации, перегрева двигателя и несчастных случаев или ущерба для окружающего оборудования и имущества). При необходимости проведения работ в здании обязательно обеспечьте отвод отработавших газов наружу, а также установите соответствующую систему вентиляции так, чтобы исключить поражение людей и животных, находящихся в здании.

2.5 Опасность пожара

	ОПАСНОСТЬ ПОЖАРА ОПАСНО ДЛЯ ЖИЗНИ Никогда не включайте агрегат вблизи взрывоопасных материалов (опасность попадания искр). Удалите все воспламеняющиеся и взрывоопасные материалы (горючее, масло, ветошь и т. д.) от места работы агрегата. Никогда не накрывайте агрегат каким-либо материалом во время работы или сразу после его остановки: дождитесь пока двигатель не охладится (не менее 30 минут).
--	--

2.6 Опасность ожогов

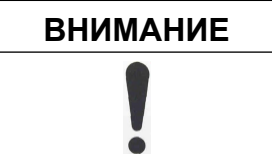
ВНИМАНИЕ 	Перед началом любых работ по обслуживанию — дождитесь охлаждения агрегата (не менее 30 минут).
---	--

В ходе работы и сразу после остановки агрегата прикосновение к горячему маслу, корпусу двигателя и глушителю может вызвать сильные ожоги.

2.7 Опасность поражения электрическим током

	ОПАСНОСТЬ ПОРАЖЕНИЯ ЭЛЕКТРИЧЕСКИМ ТОКОМ ОПАСНО ДЛЯ ЖИЗНИ агрегаты, вырабатывающие электрический ток при их использовании, должны соответствовать требованиям действующего законодательства и рекомендациям по установке и использованию, приведенным в настоящем Руководстве. В случае сомнений в правильности использования устройства электроустановки обратитесь к ближайшему представителю фирмы. Не подключайте агрегат непосредственно к другим источникам электрического питания (например, к внешней сети электроснабжения), устанавливайте переключатель источников тока. Не прикасайтесь к оголенным электрическим проводам или отсоединенным разъемам. Не прикасайтесь к агрегату, если у Вас влажные руки или ноги. Ни в коем случае не подвергайте оборудование воздействию струй жидкости или атмосферных осадков и не ставьте его на влажный грунт.
--	--

2.7.1 Временная установка или установка периодического действия (стройплощадка, спектакль, ярмарка и т. п.)

А - Если агрегат в состоянии поставки не оборудован встроенным устройством дифференциальной защиты (стандартная версия с изолированной нейтралью вывода заземления агрегата):

- Используйте устройство дифференциальной защиты, калиброванное на силу тока 30 мА на выходе каждого электроразъема агрегата (установите каждое устройство на расстоянии не менее 1 м от агрегата и защитите его от атмосферных воздействий).
- В случае нерегулярного использования одного или нескольких мобильных или переносных агрегатов нет необходимости в организации защитного заземления.

В — Если на момент поставки электроагрегат оборудован встроенным устройством дифференциальной защиты (версия с нейтралью генератора, соединенной с выводом заземления электроагрегата – для использования в схеме TN или TT):

- Выполните заземление агрегата: закрепите медный провод сечением 10 мм² на выводе заземления (A1) агрегата и на стальном штыре заземления с гальваническим покрытием, заглубленным на 1 м в грунт.

2.7.2 Стационарная установка или установка резервного электропитания

В случае питания стационарной электроустановки (в аварийном режиме, например для компенсации неисправности сети электроснабжения), электрическое подключение агрегата должно выполняться квалифицированным электриком с соблюдением нормативных требований, применимых в месте эксплуатации установки. агрегаты не рассчитаны на прямое подключение к электроустановке (опасность поражения электрическим током или материального ущерба).

А – Если агрегат в состоянии поставки не оборудован встроенным устройством дифференциальной защиты (стандартная версия с изолированной нейтралью вывода заземления агрегата):

- Используйте переключатель источника тока.
- Заземление агрегата не требуется.

В — Если агрегат в состоянии поставки оборудован встроенным устройством дифференциальной защиты (версия с нейтралью агрегата, соединенной с выводом заземления агрегата – для использования в схеме TN или TT):

- Используйте переключатель источника тока.
- Выполните заземление агрегата: закрепите медный провод сечением 10 мм² на выводе заземления (A1) агрегата и на стальном штыре заземления с гальваническим покрытием, заглубленным на 1 м в грунт.

2.7.3 Мобильное применение

агрегаты предназначены для работы в стационарных условиях. Они не могут быть установлены на автомобиле или на другом мобильном оборудовании без предварительной проработки такого монтажа с учетом различных особенностей установки и условий эксплуатации агрегата. Любое использование при движении запрещено. Если заземление невозможно, соедините вывод заземления агрегата (A1) с "массой" автомобиля.

2.7.4 Подключение и выбор кабелей

Для всех подключений используйте прочные гибкие кабели в резиновой оболочке, соответствующие стандарту 60245-4 Международной электротехнической комиссии (IEC), или идентичные им провода и следите за поддержанием их в исправном состоянии. Используйте только один электрический прибор класса I на каждой электророзетке и подключайте его с помощью кабеля, оснащенного защитным проводником PE (зеленого и желтого цвета); этот защитный проводник не нужен для оборудования класса II. Соблюдайте рекомендуемые и приведенные в этой таблице значения площади сечения и длины проводов при устройстве электроустановок или в случае использования кабельных удлинителей.

Тип агрегата:		Однофазный						Трёхфазный			
		10 A		16 A		32 A		10 A		16 A	
Тип розетки агрегата:		мм ²	AWG	мм ²	AWG	мм ²	AWG	мм ²	AWG	мм ²	AWG
Длина провода	0–50 м	4	10	6	9	10	7	1,5	14	2,5	12
	51–100 м	10	7	10	7	25	3	2,5	12	4	10
	101–150 м*	10	7	16	5	35	2	4	10	6	9

*Эта длина кабеля является максимально допустимой, она не должна быть превышена.

Способ прокладки = кабели в кабельном канале или на неперфорированной полке/Допускаемое падение напряжения = 5%/Многожильные кабели/Тип кабеля ПВХ 70°C (пример: H07RNF)/Окружающая температура =30°C.

2.8 Риск потери слуха

ОПАСНОСТЬ	РИСК ПОТЕРИ СЛУХА При работе агрегата обязательно используйте специализированные средства защиты слуха.

2.9 Опасности при обращении, эксплуатации и техническом обслуживании

В целях безопасности все операции должны выполняться персоналом, обладающим необходимыми знаниями и опытом и имеющим надлежащие инструменты и оснастку. Техническое обслуживание следует проводить регулярно и добросовестно с использованием только оригинальных запчастей. Использование средств индивидуальной защиты обязательно.



Меры предосторожности, принимаемые при обращении с нефтепродуктами (топливо, масло, охлаждающая жидкость):

ОПАСНО!	Рабочие жидкости электроагрегатов представляют опасность. Выполняйте требования действующих местных нормативных актов в части обращения с нефтепродуктами. ОПАСНОСТЬ ОТРАВЛЕНИЯ Не вдыхайте и не глотайте их, а также избегайте любого продолжительного или повторяющегося контакта с кожей. Перед любым обслуживанием электроагрегата надевайте средства индивидуальной защиты (перчатки, обувь, очки, защитную одежду). Когда нефтепродукты подвергаются воздействию высокой температуры в течение нескольких часов (например, канистры или генераторная установка в автомобиле, припаркованном на солнце), могут выделяться вредные пары, что может вызвать отравление или общее ухудшение самочувствия. ОПАСНОСТЬ ПОЖАРА ИЛИ ВЗРЫВА Заправка электроагрегата должна выполняться, когда двигатель не работает и остыл. Во время заправки рабочих жидкостей запрещается курить, пользоваться телефоном, находиться рядом с источниками открытого огня, провоцировать образование искр. После заправки всегда аккуратно закрывайте пробку. Удалите все следы жидкости чистой тканью и дождитесь, пока пары рассеются, прежде чем включать электроагрегат.

Меры предосторожности при обращении с аккумуляторными батареями (если установлены):

ОПАСНО!	ОПАСНОСТЬ ОТРАВЛЕНИЯ ИЛИ ВЗРЫВА Следуйте указаниям производителя аккумуляторной батареи. Используйте только электрически изолированные инструменты. Держите электроагрегат вдали от открытого огня. Выполняйте зарядку аккумуляторной батареи в хорошо проветриваемом помещении.

3.1 Условные обозначения и иллюстрации

Иллюстрации на обложке позволяют обозначить различные узлы электроагрегата. При описании операций в руководстве даются ссылки в виде букв и номеров: Например, ссылка «А1» означает позицию 1 на рисунке А.

Вывод заземления	A1	Воздушная заслонка	A8	Крышка воздушного фильтра	D4
Пробка-щуп горловины для заправки двигателя маслом	A2-B1	Рукоятка шнурового стартера	A9	Крепление крышки воздушного фильтра	D3
Заправочная горловина	B2	Электрические розетки	A10	Элементы из пеноматериала	D5
Верхний предел маслоизмерительного щупа	B3	Винт слива масла	A11-B5	Элемент из бумаги	D6
Нижний предел маслоизмерительного щупа	B4	Топливный фильтр	A12-C1	Глушитель выпускного тракта	A14
Указатель уровня топлива	A3	Хомуты крепления топливного фильтра	C2	Искрогаситель	E1
Пробка топливного бака	A4	Стакан отстойника	A13-C8	Винт крепления искрогасителя	E2
Топливные краны	A5	Крепежный винт крышки	C4	Защита глушителя выпускного тракта	E3
Воздушный фильтр	A6	Гайки крепления крышки	C5	Свеча зажигания	A15-F2
Положение «нормально»	D1	Крышка	C3	Колпачок свечи зажигания	F1
Положение «низкие температуры»	D2	Крышка стакана отстойника	C6	Автоматы защиты	A16
Переключатель удержания бака (RRB models only)	A7	Прокладка стакана отстойника	C7	GSC101-Generator Smart Care	A17

Электроагрегат может быть оснащен опцией GS101-Generator Smart Care option (A17): блок Bluetooth GSC101 предназначен для передачи приложению, которое будет установлено на Вашем смартфоне, всей полезной информации для отслеживания работы электроагрегата, например такой, как напоминание о сроках технического обслуживания, советы по техническому обслуживанию, карта с адресами авторизованных продавцов-посредников для заказа любых запчастей.



3.2 Первый ввод в эксплуатацию

При приемке и вводе агрегата в эксплуатацию:

1. Убедитесь в нормальном состоянии оборудования и всех органов управления.
2. Если агрегат снабжен прижимом для транспортировки, расположенным под двигателем, удалите этот прижим.

Прижим для транспортировки, это металлическая пластина, установленная под двигателем, рядом с выводом заземления. Необходимый для транспортировки, он, в то же время, мешает оптимальной эксплуатации агрегата (шум, вибрация).

Чтобы удалить его: слегка приподнимите агрегат и установите его на подкладку, затем снимите гайку (1) и прижим (2).

3. Проверьте уровни масла и топлива, при необходимости приведите их в норму.
4. При необходимости, подключите аккумуляторную батарею, начиная с плюсового вывода. *Соблюдайте соответствие полярности аккумуляторной батареи при ее подключении: обратный порядок может привести к серьезным повреждениям в электрической цепи.*

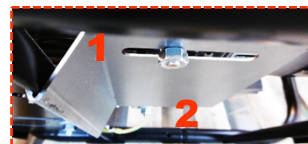

Для некоторых агрегатов необходим период обкатки; за более детальной информацией обращайтесь к ближайшему представителю фирмы.

3.3 Установка приложения Generator Smart Care (опция)

Электроагрегат может быть оснащен опцией GS101-Generator Smart Care (A17):

1. Подключите блок Bluetooth GSC101 к электроагрегату;
2. Загрузите и установите бесплатное приложение Generator Smart Care* на смартфон или планшет;
3. Создайте учетную запись;
4. Включите Bluetooth на смартфоне или планшете;
5. Следуйте инструкциям приложения, чтобы подключить смартфон или планшет к блоку Bluetooth GSC101.

Generator Smart Care отображает в приложении всю информацию, необходимую для отслеживания работы электроагрегата, например такую, как оповещения и напоминания о сроках технического обслуживания, советы по техническому обслуживанию, карта с адресами авторизованных продавцов-посредников для заказа любых запчастей.

* Доступно в App Store и Google Play бесплатно (за исключением платы за соединение, взимаемой оператором сотовой связи).



Глава 4. Эксплуатация генераторной установки

Перед любым использованием электроагрегата:

1. Проверьте правильность установки электроагрегата и его готовность к запуску.
2. Убедитесь, что правильно поняли все операции использования.

Для экстренной остановки агрегата: установите переключатель двигателя в положение «OFF» («ВЫКЛ») или «O» и закройте топливный(е) кран(ы), при их наличии.

4.1 Выбор места эксплуатации

 ОПАСНОСТЬ	РИСК ОТРАВЛЕНИЯ - МОНООКСИД УГЛЕРОДА ОПАСНО ДЛЯ ЖИЗНИ Монооксид углерода является невидимым, не имеющим запаха и неосязаемым газом, который может стать причиной смерти менее чем за час. Всегда используйте агрегат в хорошо проветриваемом месте, где отработавшие газы не могут скапливаться. При возникновении головной боли, тошноты или рвоты: немедленно остановите агрегат, проветрите помещение, эвакуируйте персонал и обратитесь за помощью.
	

1. Выберите чистое, хорошо проветриваемое и защищенное от неблагоприятного атмосферного воздействия место.
2. Располагайте агрегат на ровной горизонтальной площадке с достаточно прочным грунтом, исключающим погружение в него.
Агрегаты предназначены для стационарной работы: их нельзя устанавливать на двигатели или другое подвижное оборудование если вид работы не предусматривает другие особенности использования агрегата.
3. Убедитесь, что угол наклона агрегата в любом направлении не превышает 10°.

4.2 Убедитесь в рабочем состоянии генераторной установки (резьбовые соединения, шланги)

Перед каждым запуском и после каждого использования, осмотрите весь агрегат для предотвращения любой неисправности или его разрушения.

1. Проверьте чистоту агрегата, в частности зону впуска воздуха (воздухозаборник двигателя, вентиляционные отверстия, воздушный фильтр и т. д.).
2. Проверьте все трубопроводы и шланги, чтобы убедиться в их нормальном состоянии и отсутствии утечек.
Заменять трубопроводы и шланги должен специалист – обратитесь в ближайшему представителю фирмы.
3. Подтягивайте резьбовые соединения, затяжка которых ослабла.
Подтягивать болты головки блока цилиндров должен специалист – обратитесь в ближайшему представителю фирмы.

4.3 Проверка и приведение в норму уровня масла в двигателе

1. Если электроагрегат был в работе, — дайте ему остыть в течение не менее 30 минут.
2. Извлеките пробку-щуп из маслосаливной горловины (A2-B1), вывернув ее, и протрите маслоизмерительный щуп.
3. Вставьте пробку щуп в маслосаливную горловину (B2), не заворачивая ее, затем снова извлеките ее.
4. Проверьте уровень визуально, — он должен быть между верхней (B3) и нижней риски щупа (B4).
Если уровень масла слишком низок: откройте пробку маслосаливной горловины, с помощью воронки долейте масло
Если уровень масла слишком высок: приготовив подходящую емкость, выполните частичный слив масла.
5. Снова проверьте уровень масла, затем установите пробку-щуп маслосаливной горловины на место, завернув ее до упора.
6. Удалите подтеки масла чистой ветошью и удостоверьтесь в отсутствии утечек.

4.4 Проверка и приведение в норму уровня топлива

Убедившись что электрогенератор, установлен на ровной, горизонтальной площадке, визуально проверьте уровень топлива на индикаторе (A3) : планка красного цвета должна находиться между отметками максимального «F» (Full = полный) и минимального уровня топлива «E» (Empty = пустой). При необходимости долейте топливо:

1. Заправка электроагрегата должна выполняться при остановленном и холодном двигателе.
2. Отверните пробку топливного бака (A4).
3. Заполните бак при помощи воронки, стараясь не пролить топливо, и регулярно проверяйте его уровень: Указатель уровня топлива должен находиться в положении «F».
Не переполняйте топливный бак, внутри заправочной горловины не должно быть топлива.
4. Тщательно заверните пробку заливной горловины топливного бака.
5. Удалите следы топлива чистой ветошью.

4.5 Запуск генераторной установки

По окончании ежедневных проверок и внимательно прочитав указания и правила безопасности:

Если температура наружного воздуха выше 0 °C:

1. Откройте топливные краны (A5).
2. Проверьте, что воздушный фильтр находится в пригодном для эксплуатации положении (D1).
3. Если генераторная установка холодная, поместите тягу стартера (A8) в положение «I».
4. Поместите переключатель (A7) в положение «ON» или «I».
5. Потяните один раз медленно за рукоятку шнурового стартера (A9) до тех пор, пока не почувствуете возросшее сопротивление, после чего дайте шнуру плавно вернуться на место.
6. Далее дерните сильно за рукоятку шнурового стартера, пока двигатель не запустится.
Если агрегат не запускается — подождите минуту перед тем, как повторить процедуру запуска, но не более трех раз подряд.

Если температура наружного воздуха ниже 0 °C:

1. Откройте топливные краны (A5)
2. Поместите воздушный фильтр в положение «низкие температуры» (D2).
3. Поместите тягу стартера (A8) в положение «I».
4. Поместите переключатель (A7) в положение «ON» или «I»
5. Потяните один раз медленно за рукоятку шнурового стартера (A9) до тех пор, пока не почувствуете возросшее сопротивление, после чего дайте шнуру плавно вернуться на место.
6. Далее дерните сильно за рукоятку шнурового стартера, пока двигатель не запустится.
Если агрегат не запускается — подождите минуту перед тем, как повторить процедуру запуска, но не более трех раз подряд

4.6 Использование вырабатываемой электроэнергии

1. Дайте электроагрегату поработать примерно 3–5 минут для его прогрева и стабилизации частоты вращения..
2. Если при запуске использовалась воздушная заслонка (А8), постепенно верните ее в исходное положение.
3. Подключите оборудование к электрическим разъемам (А10) электроагрегата.

Только для Франции: Наши генераторные установки оснащены розетками, в которых контакт заземления выведен на боковые язычки. В исключительных случаях, когда ваше оборудование оснащено только заземлением через штырь, используйте переходник. После использования обязательно отключайте адаптер и храните его в защищенном от влаги месте. Всегда закрывайте крышку блока розеток электроагрегата: существует опасность их повреждения (потеря герметичности).



Заземление
через штырь.
Используйте
переходник.



Заземление через
боковые язычки:
ОК.

4.7 Остановка генераторной установки

1. Разъедините электрические соединения (А10) и закройте крышку разъемов агрегата.
2. Оставьте двигатель работать в режиме холостого хода 1-2 минуты.
3. Переключите переключатель (А7) в положение «OFF» (ВЫКЛ) или «O»: агрегат остановится.
4. Закройте топливный кран (А5).
5. Обеспечьте надлежащую вентиляцию агрегата, чтобы избежать опасности пожара, дождитесь его полного охлаждения прежде чем укрыть его и поставить на хранение.
Даже после остановки двигатель продолжает выделять тепло.

4.8 Проверка бака для удержания эксплуатационных жидкостей

Некоторые модели генераторных установок оснащены в качестве опции баком для удержания эксплуатационных жидкостей, который позволяет собрать возможные утечки жидкостей из агрегатов (топливо, масло и охлаждающая жидкость в случае наличия).

После использования и остановки генераторной установки проверьте отсутствие жидкостей (топлива, масла, охлаждающей жидкости, дождевой воды или конденсата и т. д.) в баке для удержания эксплуатационных жидкостей. При необходимости опорожните бак путем всасывания, собрав содержимое в предназначенную для этого емкость. Жидкости генераторных установок являются токсичными отходами, подлежащими переработке в соответствии с действующими законодательными нормами.

Глава 5. Техническое обслуживание генераторной установки

В целях безопасности электроагрегат подлежит регулярному и тщательному техническому обслуживанию, выполняемому опытным оператором с применением необходимой оснастки и с соблюдением требований действующих нормативных актов. Подлежащие выполнению операции технического обслуживания описаны в таблице технического обслуживания. Периодичность техобслуживания электроагрегатов, работающих на топливе и на масле, дана для справки в соответствии с техническими требованиями, приведенными в настоящем руководстве. Сокращайте периоды между техническими обслуживаниями в зависимости от условий эксплуатации электроагрегата и по необходимости. В частности, гарантия не действует, если техническое обслуживание электроагрегата выполнялось неправильно.

5.1 Напоминание

Регулярное и добросовестное обслуживание является залогом безопасности и производительности. **Масло, фильтры и, наконец, свеча являются расходными материалами, надлежащее состояние которых является обязательным условием работоспособности агрегата. Заменяйте их регулярно, а также по необходимости (ссылки на готовые к использованию ремкомплекты приведены в таблице с техническими характеристиками).** В частности, при невыполнении указаний по техническому обслуживанию гарантия утрачивает силу. По всем вопросам или особым операциям, обращайтесь к ближайшему представителю фирмы, который сможет устранить неисправность и дать Вам совет. (Франция: 0.825.801.100 – 0,15 Евро/минута).

5.2 Таблица периодичности технического обслуживания

Данная частота технических обслуживаний носит рекомендательный характер и предназначена для агрегатов, работающих с топливом и маслом, которые соответствуют данным в руководстве спецификациям. Сокращайте сроки технического обслуживания в зависимости от условий эксплуатации агрегата и потребностей. Выполняйте техническое обслуживание в указанные календарные сроки, даже если не отработано необходимое количество часов. **Гарантия аннулируется, в частности, если техническое обслуживание агрегата выполнялось неправильно.**

Операция, выполняемая:		По истечении:		Часов или месяцев/лет, с момента достижения 1-го срока			
		5 часов	3 месяцев или 50 часов	Через каждые 3 месяца или 50 часов	Через каждые 6 месяцев или 100 часов	Через каждые 1 год или 200 часов	Через каждые 2 года / 500 часов
Агрегат	Очистка агрегата		X		X	Общий осмотр, выполняемый одним из наших представителей Франция: 0.806.800.107 (платный вызов)	Общий осмотр, выполняемый одним из наших представителей. Франция: 0.806.800.107 (платный вызов)
	Очистка искрогасителя				X		
	Замените свечу				X		
Масло	Замена	X	X		X		
Топливо	Замена топливного фильтра				X		
	Очистка стакана отстойника				X		
Воздушный фильтр	Очистка	X	X	X	X		
	Замена				X		
Обозначения деталей и материалов, используемых при техническом обслуживании:					RKS1		
					RKS2		

5.3 Выполнение операций технического обслуживания

1. Остановите агрегат и выждите не менее 30 минут до его охлаждения.
2. Снимите колпачок(ки) свечи(чей) зажигания и отключите вывод "-" стартерной батареи (если она есть).
3. Выполните техническое обслуживание в соответствии с указаниями настоящего руководства, во избежание опасности разрушения агрегата используйте только оригинальные или эквивалентные им детали и материалы.

5.3.1 Слейте масло из двигателя

Для того, чтобы обеспечить быстрый и полный слив, необходимо менять масло теплым (если необходимо, запустите агрегат и дайте ему поработать несколько минут).

1. Расположите подходящую по объему емкость под сливной пробкой (A11-B5), далее снимите пробку маслозаливного отверстия (A2-B1) и винт для слива масла.
2. После того как масло слито, завинтите на место винт для слива масла.
3. С помощью воронки залейте масло, соответствующее техническим условиям, приведенным в настоящем руководстве, регулярно проверяя его уровень.
Уровень масла должен находиться между верхней и нижней границей щупа. Если уровень масла слишком низок, продолжайте заправку маслом. Если уровень масла слишком высок, выполните частичный слив масла.
4. Установите на место и завинтите пробку-щуп отверстия для заливки масла.
5. Удалите все следы масла чистой тряпочкой и убедитесь в отсутствии утечек.

5.3.2 Очистите стакан отстойника

1. Закройте топливные краны (A5).
2. Отвинтите винты (C4) и гайки (C5) крепления крышки.
3. Снимите крышку(C3).
4. Отвинтите стакан-отстойник (A13-C8).
5. Используя чистый бензин, промойте стакан-отстойник от отложений и тщательно высушите его.
6. Удостоверьтесь в том, что крышка (C6) и прокладка (C7) стакана-отстойника в хорошем состоянии: замените их при признаках повреждений.
7. Завинтите на место стакан отстойника.
8. Верните крышку на место и тщательно закрепите все винты и гайки.
9. Откройте топливные краны и убедитесь в отсутствии утечек.
10. Удалите все следы топлива чистой ветошью, затем снова закройте топливные краны.

5.3.3 Замена топливного фильтра

1. Закройте топливные краны (A5).
2. Отметьте направление установки топливного фильтра (A12-C1).
3. Установите подходящую емкость под топливный фильтр и снимите оба хомута (C2).
Топливный фильтр снят.
4. Установите на место новый топливный фильтр, соблюдая направление установки, и закрепите его при помощи двух хомутов.
5. Удалите все следы топлива чистой ветошью и откройте топливные краны.
6. Убедитесь в отсутствии утечек и закройте топливные краны.

5.3.4 Очистите или замените воздушный фильтр

ВНИМАНИЕ	
	Опасность пожара или взрыва: для операции очистки элемента из пеноматериала используйте только мыльную воду и чистое моторное масло.

Если фильтрующие элементы сильно загрязнены или повреждены (порваны или продырявлены), обязательно замените их новыми элементами и не реже чем после каждых трех очисток.

1. Отсоедините крепеж воздушного фильтра (D4 & D3) и снимите его.
2. Снимите фильтрующие элементы (D5 & D6) для очистки.
3. Очистите элемент из пеноматериала: отмойте его мыльной водой, тщательно промойте и дайте полностью высохнуть.
4. Пропитайте элемент из пеноматериала небольшим количеством чистого моторного масла и сожмите его, чтобы удалить избыток масла (не скручивайте его).
Если в элементе останется слишком много масла, при первом запуске двигатель будет дымить.
5. Замените бумажный элемент.
6. Установите на место фильтрующие элементы и крышку воздушного фильтра, после чего закрепите её.

5.3.5 Замените свечу зажигания.

1. Снимите колпачок свечи зажигания (F1).
2. С помощью баллончика с сухим сжатым воздухом очистите резьбовое гнездо для свечи.
3. При помощи свечного ключа выверните свечу зажигания (A15-F2) и отправьте ее в отходы.
4. Установите новую свечу зажигания и заверните ее от руки, чтобы не повредить резьбу.
5. Доверните свечу с помощью свечного ключа на 1/2 оборота, чтобы сжать шайбу.

5.3.6 Очистка искрогасителя

1. На глушителе системы выпуска отработанных газов, отверните винт крепления искрогасителя (E2).
2. Снимите искрогаситель (E1).
3. При помощи металлической щетки удалите нагар с экрана искрогасителя.
4. Проверьте нормальное состояние искрогасителя (он не должен иметь отверстий или трещине), при необходимости замените его.
5. Установите искрогаситель на щиток глушителя (E3) и заверните винт крепления искрогасителя.

5.3.7 Очистка генераторной установки

Для исправной работы агрегат необходимо регулярно очищать. В случае, когда агрегат установлен в помещении, следует регулярно проверять чистоту и надлежащее состояние помещения установки. В случае, когда агрегат установлен вне помещения (на стройплощадке, в зонах повышенной запыленности, в местах с большим количеством грязи, в окружении деревьев, в зонах с агрессивной атмосферой и т. д.), его следует очищать чаще.

Использование агрегата для мойки водой под высоким давлением может привести к серьезной поломке агрегата и в связи с этим категорически запрещено.

1. Легкими движениями щетки пройдитесь по отверстиям забора и выброса воздуха двигателя, а также по искрозащитному экрану (при наличии).
2. Протрите агрегат влажной губкой, смоченной в растворе мягкого моющего средства (типа автомобильного шампуня), после чего ополосните чистой водой, чтобы удалить все следы моющего средства.
Возможно также использование моющей губки с последующим вытиранием мягкой впитывающей ветошью. Пятна и стойкие загрязнения могут быть устранены соответствующим растворителем (уййт-спиритом или аналогичным по составу) с последующим вытиранием мягкой впитывающей тканью
3. Проверьте общее состояние агрегата (отсутствие утечек, надлежащую затяжку всех крепежных элементов, плотную посадку всех гибких шлангов и т. д.)
4. Нанесите средство против ржавчины на поврежденные детали, при необходимости замените бракованные детали и наклейки.
Используйте только оригинальные запасные части и, при необходимости, обращайтесь к нашему представителю.

Глава 6. Транспортировка и хранение генераторной установки

6.1 Условия транспортировки и такелажных работ

Погрузка/выгрузка электроагрегата должна осуществляться с осторожностью и без рывков, место для его хранения или эксплуатации должно быть предварительно подготовлено. Перед началом установки на прицеп или внутри транспортного средства предварительно проконсультируйтесь с нашими специалистами.

Перед транспортировкой электроагрегата примите все необходимые меры предосторожности:

1. Убедитесь, что на выбранном маршруте ровные и пригодные для проезда дороги. Однако, если другой вариант пути отсутствует, перед началом транспортировки обязательно слейте топливо в бидон.
2. Проверьте затяжку резьбовых соединений, закройте топливный кран (при наличии) и отсоедините аккумуляторную батарею (при наличии).
3. Электроагрегат следует транспортировать только в нормальном рабочем положении, запрещается укладывать его на бок. Убедитесь, что оборудование не упадет с транспортного средства, что оно закреплено надежно, но при этом без излишнего давления (существует риск повреждения оборудования).

6.2 Условия хранения

Этот порядок консервации или хранения применяется, если агрегат не используется в течение периода до 1 года. В случае более длительных сроков хранения — рекомендуется обратиться к ближайшему представителю фирмы или ежегодно запускать агрегат на несколько часов и затем повторно выполнять все этапы процедуры постановки на хранение.

Слейте топливо и замените масло :

1. Запустите агрегат и оставьте двигатель работать до остановки из-за выработки топлива.
2. Выставьте переключатель в положение "ВЫКЛ" (A7).
3. Очистите стакан отстойника.
4. Закройте топливные краны (A5).
5. Замените масло.

Смажьте цилиндр и клапана:

6. Снимите свечу зажигания (A15-F2) , затем, через свечное отверстие, залейте примерно чайную ложку свежего моторного масла.
7. Установите на место новую свечу зажигания.
8. Несколько раз потяните за ручку шнуrowого стартера, A9) чтобы распределить масло по цилиндру.

Поставьте агрегат на хранение:

9. Очистите агрегат.
10. Накройте электрогенератор защитным чехлом и установите его в положении нормального использования в сухом, чистом и хорошо проветриваемом помещении.

Глава 7. Устранение незначительных неисправностей

Агрегат...	Убедитесь, что:	Способы устранения неисправностей:
Не запускается.	Проверки, подлежащие выполнению перед запуском, были выполнены.	Выполните необходимые проверки.
	Порядок запуска был выполнен правильно.	Ознакомьтесь с порядком запуска и повторите попытку запуска.
	Оборудование, запитанное от генератора, не было подключено перед пуском.	Отключите оборудование перед повторением попытки запуска генератора.
	Свеча зажигания в хорошем состоянии и правильно подсоединена.	Замените свечу зажигания (330830012).
Останавливается.	Уровень масла в норме.	Долейте масло.
	Уровень топлива в норме.	Долейте топливо.
	Состояние воздушного фильтра хорошее.	Очистите воздушный фильтр
Не работает нормально (шум, дымление и т. п.).	Техническое обслуживание элементов генератора было выполнено правильно.	Выполните техническое обслуживание электрогенератора в соответствии с рекомендациями.
	Проверьте состояние электрогенератора у одного из наших представителей*.	
Не вырабатывает электрический ток.	Автомат(автоматы) защиты включен.	Проверьте нагрузочную способность генераторной установки и нажмите на автоматы защиты.
	Подключенное оборудование и его электропроводка находятся в исправном состоянии.	Проверьте с помощью другого оборудования и другого кабеля.
	Проверьте состояние электрогенератора у одного из наших представителей*.	

*Франция: 0.806.800.107 (платный вызов)

7.1 Generator Smart Care (опция)

Если устройство оснащено опцией GS101-Generator Smart Care (A17), то в блоке Bluetooth GSC101 потребуется заменить элементы питания, когда в приложении Generator Smart Care появится соответствующее предупреждение (приблизительно каждые два года).

1. С помощью небольшой крестообразной отвертки откройте крышку корпуса;
2. Извлеките использованные элементы питания и сдайте их в пункт сбора отходов для последующей переработки;
3. Установите два новых элемента питания типа AAA, соблюдая полярность (+/-);
4. Закройте крышку корпуса и аккуратно завинтите ее.

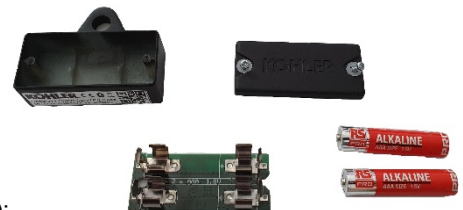

8.1 Условия эксплуатации

Указанные характеристики агрегатов получены в условиях, соответствующих стандарту ISO 8528-1(2005): Абсолютное атмосферное давление: 100 кПа - Температура окружающего воздуха: 25 °С (298 К) - Относительная влажность: 30%.

Характеристики агрегатов снижаются примерно на 4% при увеличении температуры на каждые 10 °С и/или примерно на 1% при увеличении высоты над уровнем моря на каждые 100 м. агрегаты могут работать только в стационарных условиях.

8.2 Мощность генераторной установки

Перед подключением и запуском в работу генераторной установки рассчитайте электрическую мощность, необходимую для питания используемых приборов (выраженную в ваттах)*. Для нормальной работы, суммарная мощность одновременно используемых приборов в ваттах должна быть:

- больше 60% номинальной мощности электроагрегата (опасность заниженной нагрузки);
- меньше номинальной мощности электроагрегата при непрерывной работе (опасность перегрузки).

В случае частой эксплуатации или продолжительных периодов работы с заниженной нагрузкой или с перегрузкой электроагрегат может быстро выйти из строя. Вызванный этим ущерб не покрывается гарантийными обязательствами.

**Эта электрическая мощность обычно указывается в технических характеристиках или на заводской табличке приборов. Некоторые виды оборудования требуют повышенной мощности при пуске. Эта минимальная требуемая мощность не должна превышать максимальную мощность генераторной установки.*

8.3 Идентификация генераторной установки

Идентификационная табличка электроагрегата (пример приведен ниже) наклеена внутри одной из двух металлических пластин или на раме.

Groupe électrogène de faible puissance - Low power generating set - Grupo eléctrogèno de baja potencia

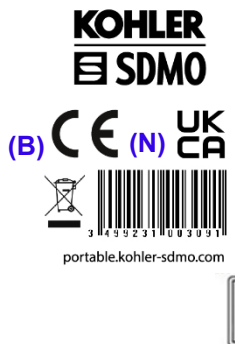

Code (A) 3499231003091			
Desc1 (A) Inverter PRO 3000 E C5			
P max(kW) : (D)	I (A) :	U (V) : (J)	
P rated (COP) (kW) (E)	I (A) : (H)		
Cos Phi : (F)	Hz : (I)	IP23 M (K)	
Masse (Weight) : (G)	ISO 8528 - Classe B et G1 (L)		
(M)			

(A): Модель

(B): Маркировка ЕС/EAC

(C): Гарантированный уровень акустической мощности

(D): Максимальная мощность

(E): Номинальная мощность

(F): Коэффициент мощности

(G): Масса

(H): Сила тока

(I): Частота тока

(J): Электрическое напряжение

(K): Индекс защиты

(L): Основной стандарт

(M): Серийный номер

(N): Маркировка UKCA

Серийные номера будут требоваться при устранении неисправностей или при заказе запасных частей. Запишите ниже серийные номера генераторной установки и двигателя на всякий случай.

Серийный номер электроагрегата:	Марка двигателя: <i>(например, Kohler)</i>	Серийный номер двигателя: <i>(например, Kohler (серийный № 4001200908))</i>
...../..... -

8.4 Характеристики

Модель	PERFORM 3000 XL C5 (RCD)	PERFORM 4500 XL C5 (RCD)	PERFORM 4500 XL AVR C5 (RCD)	PERFORM 5500 T XL C5 (RCD)	PERFORM 6500 XL C5 (RCD)	PERFORM 7500 T XL C5 (RCD)
Максимальная мощность	2800 Вт	4000 Вт	4000 Вт	4500 Вт	6300 Вт	6500 Вт
Номинальная мощность	2400 Вт	3200 Вт	3200 Вт	3200 Вт	5200 Вт	5200 Вт
Уровень звукового давления на расстоянии 1 м	81 дБ(А)	82 дБ(А)	82 дБ(А)	82 дБ(А)	83 дБ(А)	83 дБ(А)
Погрешность акустического измерения	0,46 дБ(А)	0,34 дБ(А)	0,34 дБ(А)	0,34 дБ(А)	0,40 дБ(А)	0,40 дБ(А)
Тип двигателя	CH270_C5	CH395_C5	CH395_C5	CH395_C5	CH440_C5	CH440_C5
Комплект для технического обслуживания	RKS1	RKS2	RKS2	RKS2	RKS2	RKS2
Рекомендуемое топливо	Неэтилированный бензин	Неэтилированный бензин	Неэтилированный бензин	Неэтилированный бензин	Неэтилированный бензин	Неэтилированный бензин
Емкость топливного бака	13 L	18 L	18 L	18 L	18 L	18 L
Рекомендованное масло	10W30	10W30	10W30	10W30	10W30	10W30
Емкость картера двигателя	0,60 л	1,10 л	1,10 л	1,10 л	1,29 л	1,29 л
Устройство безопасности системы смазки*	О	О	О	О	О	О
Постоянный ток	Х	Х	Х	Х	Х	Х
Переменный ток	230V-10,4А	230V-13,9А	230V-13,9А	400V-4,6А	230V-22,6А	400V - 7,5А
Автомат(-ы) защиты**	О	О	О	О	О	О
Типы розеток	2 x 2P+T 230V-10/16A	2 x 2P+T 230V-10/16A	2 x 2P+T 230V-10/16A	1 x 2P+T 230V-10/16A - 1 x 3P+T+N 400V 16A	1 x 2P+T 230V-10/16A - 1 x 2P+T 230V 32A	1 x 2P+T 230V -10/16A - 1 x 3P+T+N 400V 16A
Тип свечи зажигания	330830012	330830012	330830012	330830012	330830012	330830012
Размеры Д x Ш x В	65 x 51 x 46 см	81 x 55,5 x 59 см	81 x 55,5 x 59 см	81 x 55,5 x 59 см	81 x 55,5 x 59 см	81 x 55,5 x 59 см
Масса (без топлива)	46,5 кг	66,5 кг	72,5 кг	76,5 кг	87 кг	94,5 кг

О: базовая комплектация

Х: невозможно

*Устройство безопасности системы смазки: При отсутствии масла в картере двигателя или при слишком низком давлении масла устройство безопасности системы смазки автоматически останавливает двигатель во избежание любых повреждений. В таком случае проверьте уровень масла в картере двигателя и, если необходимо, приведите его в норму, прежде чем приступать к поиску иной причины неисправности.

**Автомат защиты: Электрическая цепь электроагрегата защищена одним или несколькими термоманитными, дифференциальными или тепловыми выключателями. При перегрузке сети и/или коротком замыкании подача электроэнергии может быть прекращена. В случае необходимости замените автоматы защиты электроагрегата на автоматы защиты с такими же номинальными значениями и характеристиками.

8.5 Рекомендуемое качество топлива

Использование топлива, не соответствующего следующим техническим условиям, может вызвать необратимые повреждения оборудования, которые не покрываются гарантией:

- Степень чистоты и качество: Убедитесь, что используемый бензин не содержит воды, является пригодным для использования и свежим (не просроченным и не загрязненным). Для
- Октановое число: Мин. 87 (ОЧИ+ОЧМ)/2 или мин. 90 (ОЧИ = Исследовательское октановое число)
- Примеси : Допускается эксплуатация неэтилированного бензина, содержащего до 10 % этилового спирта (Франция: АИ95-Б10). Запрещается эксплуатация неэтилированного бензина, содержащего менее 90 % бензина типа Б15, Б20 или Б85. Допускаются примеси метил-трет-бутил-эфира (МТБЭ) и неэтилированного бензина (до макс. 15 % МТБЭ объема).

Кроме того, настоятельно рекомендуется использовать один и тот же тип топлива в течение всего срока службы агрегата. Если агрегат используется редко (менее 1 раза в месяц), используйте каждый раз новое топливо или добавляйте в топливный бак стабилизатор.

8.6 Декларация соответствия нормам ЕС

Мы, компания SDMO Industries (270 rue de Kerervern, 29490 GUIPAVAS – France), заявляем под собственную ответственность, что следующие генераторные установки:

Описание оборудования:	Марка:	Коммерческое наименование:	Тип:	Серийный номер:
Генераторная установка	KOHLER-SDMO	PERFORM 3000 XL C5	3499231003565	25-2021-00000000-000 > 52-2026-99999999-999
		PERFORM 3000 XL C5 RCD	3499231920497	
		PERFORM 4500 XL C5	3499231003626	
		PERFORM 4500 XL C5 RCD	3499231920541	
		PERFORM 4500 XL AVR C5	3499231003633	
		PERFORM 4500 XL AVR C5 RCD	3499231920534	
		PERFORM 5500 T XL C5	3499231003657	
		PERFORM 5500 T XL C5 RCD	3499231920589	
		PERFORM 6500 XL C5	3499231003701	
		PERFORM 6500 XL C5 RCD	3499231920626	
		PERFORM 7500 T XL C5	3499231003725	
		PERFORM 7500 T XL C5 RCD	3499231920664	

- Соответствуют требованиям безопасности в соответствии с Директивой о низковольтном оборудовании **2014/35/ЕС** от 26 февраля 2014 г. в рамках применения гармонизированного технического стандарта для стран Европейского союза EN ISO 8528-13: 2016
- Соответствуют положениям Директив:
 - о безопасности машин и оборудования **2006/42/CE** от 17 мая 2006 г. в рамках применения гармонизированного стандарта EN ISO 8528-13: 2016
 - об электромагнитной совместимости **2014/30/ЕС** от 26 февраля 2014 г. в рамках применения гармонизированных стандартов EN 60034-1: 2010 (COR 2010) / EN 61000-6-1: 2007 / EN 61000-6-2: 2005 (COR 2005) / EN 61000-6-3: 2007 (AMD1 2011, AMD1/COR 12) / EN 55011: 2009 (AMD 1 2010)
 - В отношении ограничения использования некоторых опасных веществ в электрическом и электронном оборудовании **2011/65/ЕС** от 08 июня 2011 г. посредством применения гармонизированного стандарта EN IEC 63000 : 2018
 - по шумам в окружающей среде (эмиссия шума от оборудования, работающего вне зданий) **2000/14/CE** от 8 мая 2000 г. в рамках приведения в соответствие с положениями Приложения VI:

Нотифицированный орган:	Коммерческое наименование:	Тип:	Измеренный уровень акустической мощности:	Гарантированный уровень акустической мощности (LwA):	Номинальная мощность:
CETIM - BP 67- F60304 – SENLIS - FRANCE	PERFORM 3000 XL C5	3499231003565	94,86 dB(A)	95 dB(A)	2400 W
	PERFORM 3000 XL C5 RCD	3499231920497	94,86 dB(A)	95 dB(A)	2400 W
	PERFORM 4500 XL C5	3499231003626	96,1 dB(A)	96 dB(A)	3200 W
	PERFORM 4500 XL C5 RCD	3499231920541	96,1 dB(A)	96 dB(A)	3200 W
	PERFORM 4500 XL AVR C5	3499231003633	96,1 dB(A)	96 dB(A)	3200 W
	PERFORM 4500 XL AVR C5 RCD	3499231920534	96,1 dB(A)	96 dB(A)	3200 W
	PERFORM 5500 T XL C5	3499231003657	96,1 dB(A)	96 dB(A)	3200 W
	PERFORM 5500 T XL C5 RCD	3499231920589	96,1 dB(A)	96 dB(A)	3200 W
	PERFORM 6500 XL C5	3499231003701	96,89 dB(A)	97 dB(A)	5200 W
	PERFORM 6500 XL C5 RCD	3499231920626	96,89 dB(A)	97 dB(A)	5200 W
	PERFORM 7500 T XL C5	3499231003725	96,89 dB(A)	97 dB(A)	5200 W
	PERFORM 7500 T XL C5 RCD	3499231920664	96,89 dB(A)	97 dB(A)	5200 W

Имя и адрес лица, уполномоченного составлять и вести техническое досье:

L. ANDRIEUX, 270 rue de Kerervern, 29490 GUIPAVAS / CS 40047, 29801 БРЕСТ CEDEX 9 – Франц
ГИПАВА, 07/2021

L. ANDRIEUX
Президент, SDMO Industries



ТОРГОВАЯ ГАРАНТИЯ

Компания *SDMO Industries* предоставляет на ваш агрегат гарантию, которую поддерживает технический отдел того дистрибьютора, у которого вы совершили покупку, при условии соблюдения следующих положений:

СРОК ДЕЙСТВИЯ ГАРАНТИИ

Срок гарантийного обслуживания вашего агрегата составляет 36 месяцев или 2000 моточасов, начиная с даты покупки — в зависимости от того, какой срок будет достигнут первым. Если агрегат не снабжен счетчиком моточасов, их количество устанавливается на уровне четыре в день.

УСЛОВИЯ ПРИМЕНЕНИЯ ГАРАНТИИ:

Срок действия гарантии исчисляется с даты покупки агрегата первым пользователем. Гарантия передается вместе с генераторной установкой при продаже или уступке ее первым пользователем и действует на весь оставшийся срок без права ее продления.

Гарантия применяется только при предъявлении разборчивого счета-фактуры на покупку с указанием даты покупки, типа агрегата, его серийного номера, наименования, адреса и печати дистрибьютора. Компания *SDMO Industries* оставляет за собой право отказать в применении гарантии в случае, когда никаким документом не подтверждается место и дата приобретения агрегата. Настоящая гарантия дает право на ремонт или замену агрегата или его компонентов, которые компания *SDMO Industries* сочтет дефектными после проведения экспертизы в своих мастерских; Компания *SDMO Industries* оставляет за собой право изменять устройства агрегата для выполнения своих обязательств. Установка или ее замененные компоненты по гарантии становятся собственностью компании *SDMO Industries*.

ОГРАНИЧЕНИЯ ГАРАНТИИ:

Гарантия распространяется на агрегаты, установленные, используемые и обслуживаемые согласно документации, переданной компанией *SDMO Industries*, а также на случаи отказа нормальной работы агрегата, конструктивного недостатка, из-за недостатка изготовления или дефекта материала. Компания *SDMO Industries* не гарантирует должную работоспособность агрегата, его нормальное функционирование или надежность при его использовании в специальных целях. Компания *SDMO Industries* снимает с себя всякую ответственность за нематериальный ущерб вследствие или нет материального ущерба согласно следующему неполному списку: эксплуатационные издержки, какие-либо затраты или расходы вследствие недоступности агрегата и т. п. Гарантия ограничивается стоимостью, связанной с ремонтом или заменой агрегата или одного из его компонентов, кроме расходных материалов. Гарантия распространяется на расходы по использованию рабочей силы и запасных частей и не включает расходы по переезду к месту ремонта. Расходы по транспортировке агрегата или одного из его компонентов до производственных подразделений компании *SDMO INDUSTRIES* или одного из его авторизованных представителей, относятся на счет Клиента; расходы по "возвратной" транспортировке относятся на счет компании *SDMO Industries*. Однако в случае неприменения гарантии транспортные расходы берет на себя клиент.

ИСКЛЮЧЕНИЯ ИЗ ГАРАНТИИ:

Из гарантии исключаются следующие случаи: ущерб, связанный с транспортировкой агрегата; ненадлежащая установка или установка, не соответствующая рекомендациям компании *SDMO Industries* и/или техническим стандартам и стандартам безопасности; использование изделий, компонентов, запасных частей, топлива или смазочных материалов, несоответствующих рекомендациям; ненадлежащее или ненормальное использование агрегата; внесение изменений в агрегат или в один из его компонентов, неразрешенное компанией *SDMO Industries*; нормальный износ агрегата или одного из его компонентов; повреждение вследствие халатности, отсутствия отслеживания работы, технического обслуживания или очистки агрегата; обстоятельства непреодолимой силы, случайные или внешние причины (природная катастрофа, пожар, удар, наводнение, удар молнии и т. п.); использование агрегата с недостаточной нагрузкой ненадлежащие условия хранения агрегата. Следующие компоненты также исключаются из гарантии: системы запуска (аккумуляторы, стартеры, пусковые приспособления), фильтры, ремни, предохранители, автоматические прерыватели, лампы, переключатели и все расходные элементы и быстроизнашивающиеся детали.

УСЛОВИЯ ПРЕДОСТАВЛЕНИЯ ГАРАНТИИ:

Гарантия подтверждается дистрибьютором, у которого вы приобрели агрегат. Компания *SDMO Industries* предлагает вам обратиться к вашему дистрибьютору со счетом-фактурой, или, в крайнем случае, в службу послепродажного обслуживания *SDMO Industries*. Она к вашим услугам для ответа на ваши вопросы по применению гарантии; ее координаты: *SDMO Industries*, 270 rue de Kerervein - Kergaradec III - CS - 29490 40047 - 29801 BREST CEDEX 9 – France – Тел: Франция 0.806.800.107 (платный вызов) – Факс: +33298416307.

ЮРИДИЧЕСКИЕ ГАРАНТИИ

Информация для потребителя, под которым подразумевается любое физическое лицо, действующее в целях, не составляющих коммерческой, промышленной, творческой или ремесленной деятельности.

Компания *SDMO Industries* несет ответственность за дефекты технического соответствия агрегата на условиях статьи L. 211-4 и последующих статей потребительского кодекса и за скрытые дефекты проданного товара на условиях, предусмотренных в статье 1641 и в последующих статьях гражданского кодекса. На основании гарантии технического соответствия:

- вы можете воспользоваться правами, которые обеспечивает вам гарантия технического соответствия агрегата, в течение 2 лет с момента поставки вам агрегата
- вы можете выбрать ремонт или замену агрегата на условиях, предусмотренных в статье L. 211-9 Потребительского кодекса.
- вы освобождаетесь от представления доказательств существования технического несоответствия агрегата в течение 6 месяцев с момента поставки товара. С 18 марта 2016 года данный период был увеличен до 24 месяцев, за исключением приобретения товаров, бывших в употреблении.

Юридическая гарантия соответствия применяется независимо от собственной гарантии, которую предоставляет компания *SDMO Industries*.

Вы также можете выбрать применение гарантии отсутствия скрытых дефектов вашего агрегата по условиям, предусмотренным статьей 1641 гражданского кодекса. В случае наличия доказанных скрытых дефектов у вашего агрегата вам предоставляется выбор: расторжение договора купли-продажи, или снижение продажной цены в соответствии со статьей 1644 Гражданского кодекса.

Статьи Кодекса защиты прав потребителя

Статья L211-4

Продавец обязан поставить имущество, соответствующее контракту, и несет ответственность за дефекты соответствия, обнаруженные при поставке. Он также несет ответственность за дефекты соответствия, проистекающие из качества упаковки, инструкции по сборке или установке, если последняя должна была быть произведена им самим, согласно условиям договора, или была выполнена под его ответственность.

Статья L211-5

Для соответствия контракту имущество должно:

1° Предоставлять возможность использования изделия обычным для аналогичных изделий образом, или, по меньшей мере:

- соответствовать описанию, приведенному продавцом и обладать качествами, которые были представлены продавцом покупателю как свойственные данному изделию на основании образца или модели;
- обладать качествами, которые покупатель вправе ожидать согласно публично сделанным заявлениям продавца, производителя или его представителя, в частности в рекламе и на маркировке изделия;

2° Либо иметь характеристики, определенные по взаимному согласию между сторонами, либо быть предназначенным для особого использования, ожидаемого от него покупателем, каковое было доведено до сведения продавца, и с которым продавец согласился.

Статья L211-12

Возможность преследования в судебном порядке ввиду дефекта соответствия прекращается по истечении двух лет с даты поставки товара.

Статья L.211-16

В случае, когда покупатель требует у продавца, в течение гарантийного срока, который был ему предоставлен при приобретении или при ремонте движимого имущества, восстановления работоспособного состояния, которое подпадает под условия гарантии, любой срок неиспользования товара по причине ремонта, который составляет более семи дней, добавляется к оставшемуся сроку гарантии. Данный срок считается с момента подачи покупателем заявки на ремонт или с момента предоставления в сервис-центр товара, подлежащего ремонту, в случае когда это действие производится после подачи заявки на ремонт.

Статьи Гражданского кодекса

Статья 1641

Продавец обязан гарантировать отсутствие скрытых дефектов в проданной вещи, которые делают ее негодной к использованию, для которого она предназначена, или которые настолько снижают возможность такого использования, что покупатель никогда бы не купил указанную вещь или купил бы только по сниженной цене, если бы он знал об указанном дефекте.

Статья 1648 1 пункт

Приобретатель имеет право преследования в судебном порядке вследствие неисправимых дефектов в течение двух лет с момента обнаружения дефекта.

SISUKORD

Peatükk 1.	Eessõna
Peatükk 2.	Ohutusnõuded ja -eeskirjad (töötajate kaitse)
Peatükk 3.	Elektrigeneraatori tundmaõppimine
Peatükk 4.	Generaatori kasutamine

Peatükk 5.	Elektrigeneraatori hooldus
Peatükk 6.	Generaatori transport ja säilitamine
Peatükk 7.	Väikeste rikete kõrvaldamine
Peatükk 8.	Tehnilised näitajad
Peatükk 9.	Garantiitingimused

Peatükk 1. Eessõna

TÄHELEPANU	Varakahju
	Enne mis tahes kasutamist lugege see juhend ja kaasas olevad ohutusnõuded hoolega läbi. Hoidke juhend seadme kasutuse lõpuni alles ja järgige alati täpselt ohutusnõudeid ning seadme kasutus- ja hooldusjuhendeid.

Juhendis sisalduv teave lähtub trükkimise hetkel meie käsutuses olevatest tehnilistest andmetest (juhendis olevad fotod ei ole siduva tähendusega). Kuna tegeleme pidevalt oma toodete paremaks muutmise, on võimalik, et need andmed muutuvad ilma eelneva teavitamiseta. Kui avaldate meie kodulehe kaudu soovi, saadame teile prantsuskeelse originaaljuhendi.

Selles juhendis on ohtusid kuvatud järgmiste sümbolite abil:







	OHT
[Asjakohane (asjakohased) piktogramm(id)]	OHT KOKKUPUUTUVATE INIMESTE TERVISELE SURMAOHT (asjakohasel juhul) Märgib vahetut ohtu, mis võib põhjustada surma või raskeid kehavigastusi. Näidatud tähise eiramine võib endaga kaasa tuua tõsiseid tagajärgi juuresolevate isikute elule ja tervisele.

TÄHELEPANU	Varakahju
	[Oht lisaseadmetele] Tähistab ohtu ohuolukorda. Tähise eiramine võib endaga kaasa tuua kergeid kehavigastusi kokkupuutuvatele isikutele või varakahju.

Peatükk 2. Ohutusnõuded ja -eeskirjad (töötajate kaitse)

Ohutusnõudeid ja -eeskirju tuleb hoolikalt lugeda ja kindlasti järgida, et mitte ohustada enda või teiste elu ja tervist. Eeskirju puudutavate küsimuste korral võtke ühendust lähima teeninduskeskusega.

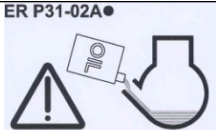
2.1 Generaatoril leiduvate sümbolite tähendused

 OHT	 OHT: elektrilöögi oht	 MAANDUS	 OHT: põletusoht	 Enne igakordset käivitamist kontrollige õlitaset.
				<p>OHT:</p> <ol style="list-style-type: none"> 1 - Lugege seadmega kaasas pandud dokumente. 2 - Mürgise heitgaasi teke. Ärge kasutage seadet suletud või halvasti õhutatud ruumis. 3 - Enne kütuse lisamist seisake seade.

2.2 Üldnõuded

Ärge kunagi laske teistel isikutel seadet kasutada, ilma et oleksite neile eelnevalt vajalikud juhtnõid andnud. Ärge laske lastel puudutada ei töötavat ega ka seisvat seadet, samuti vältige seadme käivitamist loomade juuresolekul (võib tekitada hirmu, ärevust jne).



Järgige alati seadmete kasutamisega seotud kohalikke kehtivaid õigusakte. Heitgaasid, kütus, õli ja jahutusvedelik (kui seda seadmes kasutatakse) on mürgised tooted, nende käitlemisel tuleb kasutada nõuetekohaseid isikukaitsevahendeid.

2.3 Keskkonnakaitse nõuded

Koguge mootoriõli ettenähtud mahutisse: ärge kunagi valage mootoriõli maapinnale. Võimaluse korral vältige vastukaja seintelt või muudelt esemetelt (helitugevuse kasv).



Kui teie seadme summuti ei ole varustatud sädemekaitsega ja teda on vaja kasutada metsasel või võsasel pinnal või ülesharimata rohumaal, vabastage võsast piisavalt suur ala ning olge väga tähelepanelik ja valvake, et sädemetest ei süttiks tulekahju. Kui seade on kasutuselt kõrvaldatud (kasutuse lõppemisel), viige see jäätmejaama.

2.4 Heitgaasidega seotud ohud

 OHT	MÜRGITUSOHT SURMAOHT Heitgaasis sisalduv süsinikoksiid võib olla eluohtlik, kui selle osakaal sissehingatavas õhus on liiga suur. Kasutage seadet alati hästiõhutatud kohas, kus gaasid ei saaks koguneda.
	

Ohutuse ning seadme töökindluse huvides on korralik ventilatsioon hädavajalik (seda mürgituse, mootori ülekuumenemise ning seadme ja ümbritsevate esemete kahjustamise ohu tõttu). Kui osutub vajalikuks seadme kasutamine ruumis, suunake heitgaasid alati välja ning hoolitsege õhutuse eest, et kohalviibivad inimesed või loomad oleksid väljaspool ohtu.

2.5 Tuleoht



 OHT	TULEOHT SURMAOHT Ärge kasutage seadet kunagi plahvatusohtlike ainete läheduses (sädemete oht). Seadme töötamise ajaks eemaldage kõik kergestisüttivad või plahvatusohtlikud esemed (bensiin, õli, kaltsud jne). Ärge kunagi katke seadet töötamise ajal või vahetult pärast seiskamist ükskõik millise materjaliga - oodake, kuni mootor on jahtunud (vähemalt 30 minutit).
	

2.6 Põletuste oht

TÄHELEPANU	Enne mis tahes töid seadmega oodake, kuni seade on jahtunud (vähemalt 30 minutit).
	

Seadme töötamise ajal või vahetult pärast seadme peatumist võivad kuum õli, mootor ja väljalaskeplakk põhjustada kokkupuutel põletusi.

2.7 Elektrilöögi oht

 OHT	ELEKTRILÖÖGI OHT SURMAOHT Seadmetest eraldub töötamisel elektrivoolu; järgige kehtivaid eeskirju ning selle juhendi ettekirjutusi paigalduse ja kasutamise kohta. Küsimuste korral võtke ühendust lähima teenindusega. Ärge ühendage seadet teiste energiaallikatega, nagu näiteks avalik elektrivõrk. kasutage allikavaheldit. Ärge kunagi puutuge katmata kaableid või lahtiühendatud juhtmeid. Ärge kunagi käsitsege elektrigeneraatorit, kui teie käed või jalad on märjad. Kaitske seadet vedelike ja ilmastikumõjude eest, ärge pange seadet märjale pinnale.
	

2.7.1 Ajutine või poolajutine paigaldamine (tööplats, etendus, müügiüritus jne)

A - Kui seadmel ei ole tarnes kaasas sisseehitatud diferentsiaalkaitset (standardmudel, mille neutraalklemm on isoleeritud seadme maandusklemmist):

- Kasutage diferentsiaalkaitset tugevusega 30 mA seadme iga pistiku ees (paigutage kaitsmed vähemalt 1 m kaugusele seadmest, kaitses neid ilmastiku mõju eest).
- Kui kasutate aeg-ajalt üht või mitut liikutavat või kaasaskantavat seadet, ei ole seadme maandamine vajalik.

B - Kui seadmel on tarnes kaasas sisseehitatud diferentsiaalkaitse (mudel, mille neutraalklemm on ühendatud seadme maandusklemmiga – kasutamiseks TN või TT skeemi puhul):

- Ühendage seade maandusega: kinnitage 10 mm² ristlõikega vasktraat seadme maandusklemmidele A1) ja galvaanitud terasest vaia külge, mis on paigaldatud 1 meetri sügavuselt maapinda.

2.7.2 Statsionaarne või võrguhäirekaitsme paigaldamine

Kui tegemist on püsipaigaldisega (näiteks toite tagamiseks elektrivõrgu avarii korral), peab seadme elektrühendused tegema vastava väljaõppega elektrik, järgides paigalduskohas kehtivaid ettekirjutusi. Seadmed ei ole ette nähtud otseselt elektrisüsteemiga ühendamiseks (lühise ja materiaalse kahju tekitamise oht).

A - Kui seadmel ei ole tarnes kaasas sisseehitatud diferentsiaalkaitset (standardmudel, mille neutraalklemm on isoleeritud seadme maandusklemmist):

- Kasutage allikavaheldit.
- Seadme maandamine ei ole vajalik.

B - Kui seadmel on tarnes kaasas sisseehitatud diferentsiaalkaitse (mudel, mille neutraalklemm on ühendatud seadme maandusklemmiga – kasutamiseks TN või TT skeemi puhul):

- Kasutage allikavaheldit.
- Ühendage seade maandusega: kinnitage 10 mm² ristlõikega vasktraat seadme maandusklemmidele A1) ja galvaanitud terasest vaia külge, mis on paigaldatud 1 meetri sügavuselt maapinda.

2.7.3 Mobiilne rakendus

Seadmed on ette nähtud statsionaarselt töötamiseks. Neid ei tohi paigaldada sõidukile või muule liikuvale platvormile ilma vastava uuringuta, mis võtaks arvesse seadme paigaldamise ja kasutamise iseärasusi. Igasugune kasutamine liikumise ajal on keelatud. Kui maandus ei ole võimalik, ühendage seadme maandusklemm (A1) sõiduki maandusega.

2.7.4 Juhtmete ühendamine ja valik

Ühenduste puhul kasutage painduvaid ja vastupidavaid kummist kestaga juhtmeid, mis vastavad standardile IEC 60245-4, või nendega samaväärseid juhtmeid ning veenduge, et need on täiesti töökorras. Kasutage ainult üht I kategooria elektriseadet ühe pistikupesa kohta ja ühendage see generaatoriga kaabli abil, millel on PE-materjalist kaitsejuhe (roheline-kollasetriibuline); seda juhet pole tarvis II kategooria varustuse olemasolul. Paigaldamisel või pikendusjuhtmete kasutamisel järgige tabelis olevaid läbilõikeid ja pikkusi.

Seadme tüüp:		Ühefaasiline						Kolmefaasiline			
Seadme pistikupesa tüüp:		10 A		16 A		32 A		10 A		16 A	
Juhtme soovitatav läbilõige:		mm ²	AWG	mm ²	AWG	mm ²	AWG	mm ²	AWG	mm ²	AWG
Kasutatud juhtme pikkus	0 kuni 50 m	4	10	6	9	10	7	1.5	14	2.5	12
	51 kuni 100 m	10	7	10	7	25	3	2.5	12	4	10
	101 kuni 150 m*	10	7	16	5	35	2	4	10	6	9

* See juhtmepikkus on maksimaalne lubatud pikkus, mida ei tohi ületada.

Paigaldusviis = juhtmed juhtmekanalis või aukudeta alusel / Lubatud pingelangus = 5% / Mitmikjuhtmed / Juhtme tüüp PVC 70 °C (nt H07RNF) / Keskkonnamperatuur = 30 °C.

2.8 Kuulmiskahjustuste oht

	OHT
	KUULMISKAHJUSTUSTE OHT Seadme töötamise ajal tuleb kasutada sobivaid kuulmiskaitsevahendeid.

2.9 Käsitsus-, käitlus- ja hooldustoimingutega seotud ohud

Turvalisuse huvides peavad kõiki töid tegema vastava väljaõppe saanud ja nõuetekohaste töövahenditega töötajad. Seadet tuleb hooldada regulaarselt ja hoolikalt, kasutades üksnes originaalvaruosi. Isikukaitsevahendite kandmine on kohustuslik.



Ettevaatusabinõud naftasaaduste käsitlemisel (kütus, õli, jahutusvedelik):

	OHT
	Seadmes kasutatavad vedelikud on ohtlikud ained. Järgige kehtivaid kohalikke naftasaaduste käitlemise eeskirju. MÜRGISTUSOHT Ärge hingake neid sisse ega neelake alla ja vältige naha pikaajast või korduvat kokkupuudet nendega. Enne kõiki seadmel tehtavaid töid võtke kasutusele isikukaitsevahendid (kaitsekindad, -jalanõud, -prillid, asjakohane kaitserõivastus). Kui naftasaadused jäävad mitmeks tunniks kõrgemale temperatuurile (näiteks kanistrid või generaator päikese kätte pargitud autos), võivad eralduda kahjulikud aurud ning põhjustada mürgistus- või halva enesetunde riski. TULE- VÕI PLAHVATUSOHT Seadet võib vedelikega täita ainult siis, kui mootor on seisatud ja jahtunud. Seadme vedelikega täitmise ajal on keelatud kasutada lahtist tuld, tekitada sädemeid, suitsetada või telefoniga helistada. Pärast täitmist keerake alati kork hoolikalt kinni. Eemaldage kõik vedelikujäljed puhta lapiga ja oodake enne seadme käivitamist, kuni aurud on hajunud.

Ettevaatusabinõud aku käsitlemisel (kui seadis on sellega varustatud):

	OHT
	MÜRGITUS- VÕI PLAHVATUSOHT Järgige aku tootja ettekirjutusi. Kasutage ainult elektrit mittejuhtivaid tööriistu. Hoidke eemale leegist või lahtisest tulest. Tagage laadimise ajal piisav õhutus.

3.1 Piltide seletused

Kaanepildid võimaldavad tuvastada erinevaid generaatori detaile. Juhendi protseduurides viidatakse detailidele tähtede ja numbritega: „A1“ tähistab näiteks joonise A tähist 1.

Maandusklemm	A1	Käiviti	A8	Õhufiltri kaas	D4
Õlipaagi mõõtevardaga kork	A2-B1	Starteri käepide	A9	Õhufiltri kaane sulgur	D3
Täitekael	B2	Pistikupesad	A10	Vahtkummist filtrielement	D5
Õli mõõtevarda ülemine tähis	B3	Õli väljalaskeava polt	A11-B5	Paberist filtrielement	D6
Õli mõõtevarda alumine tähis	B4	Kütusefilter	A12-C1	Summuti	A14
Kütuse taseme näidik	A3	Kütusefiltri kinnitusrõngad	C2	Sädemekaitse	E1
Kütusepaagi kork	A4	Settekogur	A13-C8	Sädemekaitse kinnituspolt	E2
Kütusekraanid	A5	Kaitsekatte kinnituspoldid	C4	Summuti kaitse	E3
Õhufilter	A6	Kaitsekatte kinnitusmutrid	C5	Süüteküünal	A15-F2
Asend „Tavaline“	D1	Kaitsekate	C3	Süüteküünla kork	F1
Asend „Madal välisõhu temperatuur“	D2	Settekoguja kaas	C6	Kaitseülilitid	A16
Lüliti	A7	Settekoguja tihend	C7	GSC101-Generator Smart Care	A17
Kogumisaagi (RRB models only)	A18				

Seadmel võib olla valik "GS101-Generator Smart Care" option (A17): boks Bluetooth GSC101 edastab teie telefoni installitava rakenduse kaudu kogu teabe, mis on seadme puhul edaspidi vajalik, näiteks hoolduste tähtajad, teenindusabi, volitatud edasimüüjate loend vajalike varuosade hankimiseks.



3.2 Esmakordne käivitamine

Seadme kättesaamisel ja töölerakendamisel:

1. Kontrollige, kas seade on korras ja kas kõik teie tellitud osad on olemas.
2. Kui seade on varustatud transpordilattiga, võtke see välja.
*Transpordilatt on mootori all maandusklemmi juures paiknev metallplaat. See on vajalik seadme transportimiseks, kuid häirib seadme optimaalset tööd (müra, vibratsioon).
Transpordilati eemaldamiseks: kergitage seadet veidi ja asetage see toele, seejärel eemaldage mutter (1) ja transpordilatt (2).*
3. Kontrollige õli ja kütuse taset, vajadusel lisage õli ja kütust.
4. Vajadusel ühendage aku, alustades plussklemmist.
Jälgige ühendades aku klemmide polaarsust: äravahetamine võib elektriseadmetikku tõsiselt kahjustada.

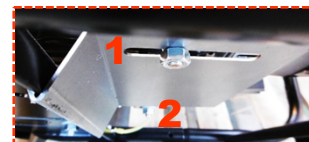

Mõned seadmed vajavad sissetöötamisaega. Küsige täpsemat teavet lähimast esindusest.

3.3 Rakenduse Generator Smart Care installimine (valikuline)

Seadmel võib olla valik "GS101-Generator Smart Care" (A17):

1. kinnitage boks Bluetooth GSC101 seadmele,
2. laadige alla ja installige telefoni või tahvelarvutisse tasuta rakendus Generator Smart Care*,
3. looge konto,
4. aktiveerige telefonis või tahvelarvutis Bluetooth,
5. järgige rakenduse juhiseid telefoni või tahvelarvuti ühendamiseks boksiga Bluetooth GSC101.

Rakenduses Generator Smart Care kuvatakse kogu teave, mis on seadme puhul edaspidi vajalik, näiteks hooldustähtaegade märguanded ja meeldetuletused, teenindusabi, volitatud edasimüüjate loend vajalike varuosade hankimiseks.

*Tasuta saadaval App Store'i ja Google Play kaudu (võivad kaasneda telefonioperaatori kohaldatavad tasud).

Peatükk 4. Generaatori kasutamine

Enne seadme iga kasutust:

1. kontrollige, kas seade on nõuetekohaselt paigaldatud ja valmis käivitamiseks;
2. veenduge, et olete aru saanud kõikidest kasutamistoimingutest.
Seadme kiireks seiskamiseks: viige mootori lüliti asendisse „OFF“ või „O“; kui seade on varustatud kütusekraani(de)ga, sulgege ka kütusekraan(id).

4.1 Valige kasutamiskoht

OHT	MÜRGISTUSE OHT – VINGUGAAS SURMAOHT Vingugaas on värvitu, lõhnatu ja mitteärritav gaas, mis võib tekitada surmavaid kahjustusi vähem kui tunni aja jooksul. Kasutage seadet alati hästiõhutatud kohas, kus gaasid ei saaks koguneda. Peavalu, iiveldustunde või oksendamise korral: peatage viivitamatult seade, õhutage ruumi, viige inimesed ruumist välja ja pöörduge kiirabi poole.
------------	---

1. Valige puhas, hästi õhutatud ja ilmastikukindel ruum.
2. Asetage seade tasasele ja horisontaalsele pinnale, mis on piisavalt vastupidav, et generaator ei vajuks sellest läbi.
Seadmed on ette nähtud statsionaarselt töötamiseks. neid ei tohi paigaldada sõidukile või muule liikuvale platvormile ilma vastava uuringuta, mis võtaks arvesse seadme paigaldamise ja kasutamise iseärasusi.
3. Veenduge, et seadme kalle üheski suunas ei oleks suurem kui 10°.

4.2 Kontrollige generaatori üldist seisukorda (poldid, voolikud jne)

Vaadake kogu seade üle enne iga käivitamist ja pärast iga kasutust, et ennetada rikkeid ja kahjustusi.

1. Veenduge, et seade on puhas, eriti pöörake tähelepanu õhu sisselaskeavadele (mootori õhu sissevõtuava, õhutusavad, õhufilter...).
2. Kontrollige kõigi torude ja voolikute seisukorda ning veenduge, et puuduvad lekked.
Torud ja voolikud peab välja vahetama spetsialist, pöörduge lähimasse esindusse.
3. Keerake uuesti kinni kõik poldid, mis on logisema hakanud.
Plokikaane polte peab pingutama spetsialist, pöörduge lähimasse esindusse.

4.3 Kontrollige õlitaset ja lisage õli

1. Kui seadet on kasutatud, siis laske sellel vähemalt 30 minutit jahtuda.
2. Keerake õli mõõtevardaga kork (A2-B1) lahti, tõmmake see välja ja kuivatage.
3. Asetage õli mõõtekork täiteavasse (B2) ilma seda kinni keeramata, seejärel võtke uuesti välja.
4. Kontrollige visuaalselt õlitaset; see peab asuma õlivarda ülemise (B3) ja alumise (B4). tähise vahel.
Kui õlitase on liiga madal: avage õli täiteava kork, lisage leetri abil käesolevas juhendis toodud tehnilistele omadustele vastavat õli ja keerake õli täiteava kork kinni.
Kui õlitase on liiga kõrge: kasutage sobivat mahutit ja laske üleliigne õli välja.
5. Enne õli täiteava mõõtekorgi tagasikeeramist kontrollige õlitaset uuesti
6. Kuivatage õlijäägid puhta lapiga ja veenduge, et lekkeid ei ole.

4.4 Kontrollige kütusetaset ja lisage kütust

Paigutage seade tasasele ja rõhtsale pinnale ning kontrollige visuaalselt kütusetaset näidikul (A3): näidiku punane tähis peab asuma kütuse maksimaalse taseme „F“ (Full = täis) ja kütuse minimaalse taseme „E“ (Empty = tühi) vahel. Lisage vajaduse korral kütust:

1. Mahutit tohib täita ainult siis, kui mootor on seisatud ja jahtunud.
2. Keerake lahti kütusepaagi kork (A4).
3. Täitke kütusepaak leetri abil, jälgides, et kütust maha ei voolaks, ja kontrollides näitu regulaarselt: kütuse tase peab vastama tasemeindikaatori näidule "F"
Ärge pange paaki liiga täis; täitekaelas ei tohi kütust olla.
4. Keerake kütusepaagi kork hoolikalt kinni.
5. Pühkige kõik kütteaine plekid puhta lapiga ära.

4.5 Käivitage elektrigeneraator

Kui olete teostanud igapäevase kontrolli ja lugenud hoolega läbi kõik ohutuseeskirjad, siis:

Kui välistemperatuur on kõrgem kui 0 °C:

1. Avage kütusekraanid (A5).
2. Veenduge, et õhufilter on tavapärasel töös (D1).
3. Kui generaator ei ole soojenenud, asetage käiviti käepide (A8) asendisse „I“.
4. Viige lüliti (A7) asendisse „ON“ või „I“.
5. Tõmmake üks kord aeglaselt starteri käepidet (A9), kuni tunnete takistust, ja laske starteril aeglaselt tagasi liikuda.
6. Seejärel tõmmake kiiresti ja tugevalt starteri käepidemest, kuni seade käivitub.
Kui seade ei käivitu, oodake vähemalt üks minut, enne kui proovite maksimaalselt kolm korda uuesti.

Kui välistemperatuur on madalam kui 0 °C:

1. Avage kütusekraanid (A5)
2. Seadke õhufilter asendisse „Madal välisõhu temperatuur“ (D2).
3. Asetage käiviti käepide (A8) asendisse „I“.
4. Viige lüliti (A7) asendisse „ON“ või „I“.
5. Tõmmake üks kord aeglaselt starteri käepidet (A9), kuni tunnete takistust, ja laske starteril aeglaselt tagasi liikuda.
6. Seejärel tõmmake kiiresti ja tugevalt starteri käepidemest, kuni seade käivitub.
Kui seade ei käivitu, oodake vähemalt üks minut, enne kui proovite maksimaalselt kolm korda uuesti.

4.6 Kasutage tarneelektrit

1. Laske seadmel soojeneda ja oodake, kuni selle kiirus muutub ühtlaseks (umbes 3 kuni 5 min.).
2. Kui kasutate käiviti (A8), vajutage seda järjest, et viia see tagasi algasendisse.
3. Ühendage voolu tarbivad seadmed toitepesadega (A10).

Ainult Prantsusmaa puhul: Meie seadmed on varustatud pistikupesadega, mille maanduskontakt asub külgmistes labades. Erandjuhtudel, kui teie seadmed on varustatud ühe maandustihvtiga, kasutage adapterit. Pärast kasutamist võtke adapter alati lahti ja hoidke seda hoolikalt niiskuse eest. Jälgige alati, et seadme pistikupesade kate oleks suletud: kahjustumise oht (hermeetilisuse kadumine).



Maandustihvt.
Kasutage
adapterit.



Maanduskontakt
külgmistes
labades: OK.

4.7 Lülitage elektrigeneraator välja

1. Eemaldage pistikud pistikupesadest (A10) ja sulgege seejärel seadme pistikupesade katted.
2. Laske seadmel 1 kuni 2 minutit tühjal töötada.
3. Keerake süütelüliti (A7) asendisse „OFF“ või „O“: seade seiskub.
4. Sulgege kütusekraan (A5).
5. Veenduge, et seadme õhutus on piisav ning tulekahjuohtu vältimiseks oodake enne seadme katmist ja hoiustamist, kuni seade on täielikult jahtunud.
Ka pärast generaatori seiskumist eraldub mootorist soojust.

4.8 Vedelike kogumisaagi kontrollimine

Teatud generaatorite mudelid on varustatud kogumisaagiga, mis võimaldab koguda generaatoris sisalduvaid vedelikke (kütus, õli ja vedelikjahutusosa mudelitel jahutusvedelik) nende väljavoolamise korral.

Pärast generaatori kasutamist ja seiskamist veenduge, et kogumisaagis ei ole vedelikke (kütus, õli, jahutusvedelik, sademevesi või kondensaat). Vajaduse korral tühjendage paak, imedes selle sisu teise selleks ette nähtud mahutisse. Generaatoris sisalduvad vedelikud on mürgised jäätmed, mida tuleb käidelda vastavalt kehtivatele eeskirjadele.

Peatükk 5. Elektrigeneraatori hooldus

Turvalisuse huvides tuleks lasta seadet regulaarselt ja korralikult hooldada vastava väljaõppega inimestel, kes on varustatud asjakohaste tööriistadega ja kelle tegevus vastab kehtivatele eeskirjadele. Kohustuslikud hooldustööd on kirjas hooldustabelis. Nende läbiviimise sagedus on umbkaudne ning kehtib kütuse ja õliga töötavatele seadmetele, mis vastavad selles juhendis toodud tehnilistele andmetele. Lühendage hooldusvälpasid vastavalt seadme kasutustingimustele ja vajadustele. Seadme garantiid ei kohaldata, kui seadet ei ole nõuetekohaselt hooldatud.

5.1 Märkused seoses kasuteguriga

Regulaane ja nõuetekohane hooldus tagab seadme ohutu ja nõuetekohase töö. **Õli, õhufiltri filtrielement ja teatud juhtudel süüteküünal on kulumaterjalid, mille nõuetelevastavusest sõltub seadme nõuetekohane töötamine. Neid tuleb vahetada regulaarselt ja vastavalt vajadusele (kasutusvalmiduses hooldekomplektide viitenumbrid on kirjas vastavates tehniliste omaduste tabelites.** Hooldusnõuete mittejärgimine muudab garantii kehtetuks. Küsimuste või eritööde asjus pöörduge lähimasse esindusse, kus antakse nõu ja remonditakse seadet.

5.2 Hooldusvälpade tabel

Hooldustööde tegemise sagedus on umbkaudne ning kehtib kütuse ja õliga töötavatele seadmetele, mis vastavad selles juhendis toodud tehnilistele andmetele. Lühendage hooldusvälpasid vastavalt seadme kasutustingimustele ja vajadustele. Tehke hooldusgraafikus ettenähtud hooldustööd isegi siis, kui näidatud töötundide arv ei ole täis. **Seadme garantiid ei kohaldata, kui seadet ei ole nõuetekohaselt hooldatud.**

Tehtav toiming:		Pärast		Tundides või kuudes/aastates, sõltuvalt esimesena saabuvast tähtajast			
		5 töötunni järel	3 kuu või 50 töötunni järel	Iga 3 kuu või 50 töötunni järel	Iga 6 kuu või 100 töötunni järel	Iga 1 aasta või 200 töötunni järel	Iga 2 aasta või 500 töötunni järel
Seade	Seadme puhastamine		X		X	Üldine ülevaatus tuleb lasta teha meie esinduses. Prantsusmaa: 08 06 80 01 07 (kõnepõhine hind).	Üldine ülevaatus tuleb lasta teha meie esinduses. Prantsusmaa: 08 06 80 01 07 (kõnepõhine hind).
	Sädemepüüduuri puhastamine				X		
	Vahetage küünal välja				X		
Õli	Vahetamine	X	X		X		
Kütus	Kütusefiltri vahetamine				X		
	Settekoguja puhastamine				X		
Õhufilter	Puhastamine	X	X	X	X		
	Vahetamine				X		
Hooldustööde puhul kasutatavate detailide viitenumbrid:					RKS1 RKS2		

5.3 Hooldustööde tegemine

1. Seisake seade ja laske sel vähemalt 30 minutit jahtuda.
2. Eemaldage süüteküünla või -küünalde klemmid ning lahutage käivitusaku miinusklemmi juhe (kui seade on akuga varustatud).
3. Tehke hooldustööd vastavalt sellele juhendile, seadme kahjustamise vältimiseks kasutage üksnes originaalvaruosi või nendega samaväärseid detaile..

5.3.1 Laske mootoriõli välja voolata

Kiire ja põhjaliku õlivahetuse tagamiseks tuleb vahetada õli leige mootori puhul (vajadusel käivitage seade ja laske sel mõni minut töötada).

1. Paigutage õli väljalaskeava (A11-B5) alla sobiv anum, seejärel eemaldage õli täiteava kork (A2-B1) ja õli väljalaskepolt.
2. Pärast täielikku tühjendamist keerake õli väljalaskeava polt hoolikalt kinni.
3. Kontrollides õlitaset regulaarselt mõõtevardaga, täitke süsteem leetri abil käesolevas juhendis toodud tehnilistele nõuetele vastava õliga.
Õlitase peab asuma õlivarda ülemise ja alumise tähise vahel. Kui õlitase on liiga madal, lisage õli. Kui õlitase on liiga kõrge, laske üleliigne õli välja.
4. Asetage õli täiteava mõõtevardaga kork kohale ja keerake kinni.
5. Kuivatage kõik õliläljed puhta lapiga ja veenduge, et ei ole lekkeid.

5.3.2 Settekoguja puhastamine

1. Sulgege kütusekraanid (A5).
2. Keerake lahti katte kinnituspoldid (C4) ja katte kinnitusmutrid (C5).
3. Eemaldage kate (C3).
4. Keerake lahti settekoguja (A13-C8).
5. Puhastage settekoguja tulekindla või kõrge süttimistemperatuuriga lahustiga ning kuivatage täielikult.
6. Kontrollige settekoguja kaane seisukorda (C6) ja tihendi seisundit (C7) : kahjustuste korral vahetage need välja.
7. Keerake settekoguja uuesti kinni.
8. Avage kütusekraanid ja kontrollige, et poleks leket.
9. Pühkige kõik kütteaine plekid puhta lapiga ära ning sulgege kütusekraanid.

5.3.3 Vahetage kütusefiltri

1. Sulgege kütusekraanid (A5).
2. Pange tähele kütusefiltri (A12-C1) paigaldamise suunda.
3. Asetage sobiv anum õlifiltri alla ja avage kaks kinnitusklambrit (C2).
Kütusefilter eemaldub.
4. Paigaldage uus kütusefilter õiges suunas ja kinnitage kahe rõngasklambri abil.
5. Pühkige kõik kütteaine plekid puhta lapiga ära ning avage kütusekraanid.
6. Kontrollige, et poleks lekkeid, seejärel sulgege kütusekraanid.

5.3.4 Õhufiltri puhastamine või vahetamine

TÄHELEPANU	
	Tulekahju või plahvatuse oht: vahtkummist filtrielemendi puhul kasutage üksnes seebivett ja puhast mootoriõli.

Kui filtrielemendid on väga määrdunud või kahjustatud (rebenenud või auklikud), vahetage need kindlasti uute vastu välja, samuti tuleb seda teha minimaalselt igal kolmandal puhastamisel.

1. Keerake lahti õhufiltri kaas (D4 ja D3) ja eemaldage see.
2. Võtke välja filtrielemendid (D5 ja D6), et need puhastada.
3. Puhastage vahtkummist filtrielement: peske seda seebiveega, loputage hoolikalt ja laske täielikult kuivada.
4. Kastke vahtkummist filtrielement vähese koguse puhta mootoriõli sisse ning pigistage, et eemaldada ülemäärane õli (filtrielementi ei tohi väänata).
Seade eraldab esmasel käivitamisel suitsu, juhul kui käsna on jäänud liigselt õli.
5. Vahetage paberist filtrielement
6. Pange tagasi filtrielemendid ja õhufiltri kaas ning keerake kaas kinni.

5.3.5 Vahetage süüteküünal

1. Eemaldage süüteküünla kork (F1).
2. Puhastage kuiva õhuballooni abil süüteküünla pesad.
3. Keerake küünlavõtme abil süüteküünal (A15-F2) välja ja visake ära.
4. Asetage uus süüteküünal kohale ja keerake käsitsi kinni, et mitte keeret kahjustada.
5. Kui küünal on paigas, pingutage seda küünlavõtme abil pool pööret, et tihend kokku suruda.

5.3.6 Sädemepüüduri puhastamine

1. Keerake lahti sädemepüüdja kinnituspolt summutil (E2).
2. Eemaldage sädemepüüdja (E1).
3. Eemaldage traatharja abil sädemepüüdja ekraanilt tahmajäätmed.
4. Veenduge, et sädemepüüdja on nõuetekohases seisukorras (puuduvad augud ja mõrad), vajadusel vahetage see välja.
5. Asetage sädemepüüdja tagasi summuti kaitsele (E3) ja keerake sädemepüüdja kinnituspolt kinni.

5.3.7 Tehke elektrigeneraator puhtaks

Nõuetekohaseks töötamiseks tuleb seadet regulaarselt puhastada. Kui seade on paigaldatud siseruumi, veenduge, et paigalduskoht on puhas ja nõuetekohases seisukorras. Kui seadet kasutatakse välistingimustes (ehitusplatsid, tolmune või porine keskkond, metsaala, korrosiooni soodustav keskkond ...), tuleb seda puhastada sagedamini.

Veejoa või kõrgsurvepesuri kasutamine võib seadet tõsiselt kahjustada ja on seetõttu keelatud.

1. Puhastage hoolikalt mootori õhu sissevõtu- ja väljalaskevavad ja sädemekaitse, kui seade on sellega varustatud.
2. Peske seadet veega, millesse on segatud nõrgatoimelist puhastusvahendit (nt autošampooni), seejärel loputage puhta veega, et kõrvaldada puhastusaine jäägid.
Kasutada võib ka puhastusvahetu ning kuivatada pehme ja imava lapiga. Raskesti eemaldatavaid plekke ja mustust saab kõrvaldada sobiva lahustiga (näiteks lakibensiiniga) ning kuivatada pehme ja imava lapiga.
3. Kontrollige seadme üldist seisukorda (lekete puudumine, poltide, ühenduste ja voolikute kinnitused jne).
4. Kasutage kahjustatud osadel roostetamisvastast vahendit, vajadusel korral asendage kahjustatud osad.
Kasutage üksnes originaalvaruosi ja pöörduge vajaduse korral esindusse.

6.1 Transpordi- ja käsitlemistingimused

Seadme käsitlemine toimub ilma jõudu kasutamata ja katkestusteta, kui olete hoolikalt ette valmistanud seadme paigutuse hoidmiseks või kasutamiseks. Enne statsionaarset paigaldamist haagisele või sõidukisse pidage nõu meie esindusega.

Enne seadme teisaldamist võtke kõik vajalikud ettevaatusabinõud:

1. Veenduge, et valitud marsruudid oleksid siledad ja heas korras. Kui siiski tuleb sõita konarlikul teel, valage kütus enne sõidu alustamist kanistrisse ümber.
2. Kontrollige hoolikalt kinnitusdetailide pingutust, sulgege kütusekraan (kui see on olemas) ja võtke käivitusaku ühendused lahti (kui see on olemas).
3. Seadet tuleb kindlasti transportida harilikus kasutusasendis, mitte kunagi külili. Veenduge, et seade ei saa vedavast sõidukist välja kukkuda, samas ärge pingutage kinnitusvahendeid ülemäära (seadme kahjustamise oht).

6.2 Säilitustingimused

Seda hoiustamisprotseduuri tuleb järgida, kui seadet ei kasutata kuni ühe aasta jooksul. Pikema hoiuaja puhul on soovitatav pöörduda lähimasse esindusse või käitada seadet mõne tunni jooksul aastas ja hoiustada seejärel uuesti vastavalt nõuetele.

Karburaatori tühjendamine ja õlivahetus :

1. Käivitage seade ja laske mootoril töötada, kuni see seiskub kütuse lõppemise tõttu.
2. Keerake süütelüliti stoppasendis (A7).
3. Settekoguja puhastamine ().
4. Sulgege kütusekraanid (A5).
5. Vahetage õli.

Õlitage silindrit ja klappe:

6. Eemaldage süüteküünlal (A15-F2) seejärel kallake umbes teelusikatäis puhast mootoriõli küünlaavasse.
7. Paigaldage uus süüteküünlal.
8. Tõmmake mitu korda starteri käepidet (A9), et õli jaotuks silindris ühtlaselt.

Seadme hoiulepanek:

9. Puhastage seade..
10. Katke seade kaitsekattega ja paigutage see tavaasendis puhtasse, kuiva ja hästi ventileeritud kohta.

Peatükk 7. Väikeste rikete kõrvaldamine

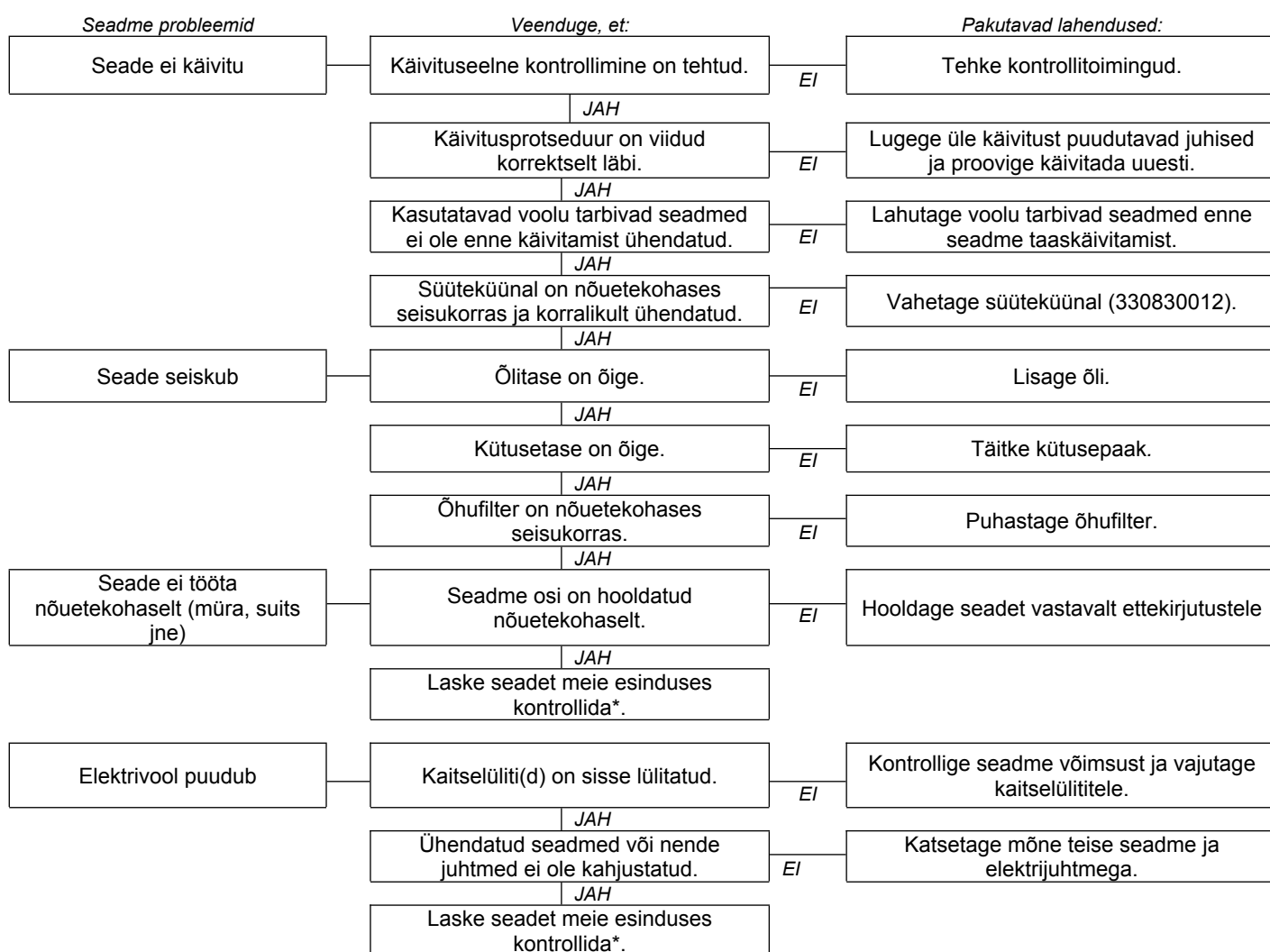

*Prantsusmaal: 0.806.800.107 (kõnepõhine hind).

7.1 Generator Smart Care (valikuline)

Kui seadmel on valik "GS101-Generator Smart Care" (A17) ja kui rakenduses Generator Smart Care kuvatakse vastav märguanne, tuleb boksi Bluetooth GSC101 patareid välja vahetada (ligikaudu kahe aasta järel).

1. Avage boksi kaas väikese ristpeaga kruvikeeraja abil,
2. eemaldage kasutatud patareid ja viige need ümbertöötamiseks jäätmete kogumispunkti,
3. paigaldage uued AAA-patareid vastavalt nende asetusele (+/-),
4. Pange boksi kaas tagasi ja kruvige see hoolikalt kinni.

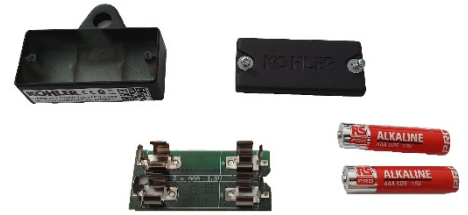

Peatükk 8. Tehnilised näitajad

8.1 Kasutustingimused

Seadmete mainitud töötulemused on saavutatud tingimustel, mis vastavad standardile ISO 8528-1(2005)-le: Baromeetriline rõhk kokku: 100 kPa - Hoidmiskeskonna temperatuur 25°C (298°F) - Suhteline õhuniiskus: 30 % Seadmete töötulemused kahanevad umbes 4% võrra iga kord, kui temperatuur tõuseb 10%, ja/või 1% võrra, kui kõrgus suureneb 100 m võrra. Seadmed töötavad ainult paiksetena.

8.2 Elektrigeneraatori suutlikkus

Enne seadme ühendamist ja töölepanekut arvutage välja kasutatavate seadmete nõutav elektrivõimsus (vattides)*. Nõuetekohaseks töötamiseks peab samaaegselt kasutatavate seadmete koguvõimsus olema

- suurem kui 60% seadme nimivõimsusest (alakoormuse oht);
- pideval töötamisel väiksem kui seadme nimivõimsus (ülekoormuse oht).

Sagedasel või pikaajalisel töötamisel ala- või ülekoormusega võib seade kiiresti kahjustuda. Sellisel juhul tekkinud kahjustusi seadme garantii ei kata.

* See võimsus on tavaliselt kirjas tehnilistes näitajates või seadme andmeplaadil. Teatud seadmed nõuavad käivitumiseks suuremat võimsust. Vajalik miinimumvõimsus ei tohi olla suurem kui seadme maksimumvõimsus.

8.3 Elektrigeneraatori tuvastamine

Seadme andmesilt (vt näidist) on kleebitud kahest võrust ühe siseküljele või korpusele.

Groupe électrogène de faible puissance - Low power generating set - Grupo electrogéneo de baja potencia

portable.kohler-sdmo.com

Code (A) 3499231003091		
Desc1 (A) Inverter PRO 3000 E C5		
P max(kW) : (D)	I (A) :	U (V) : (J)
P rated (COP) (kW) (E)	I (A) : (H)	
Cos Phi : (F)	Hz : (I)	IP23M (K)
Masse (Weight) : (G)	ISO 8528 - Classe B et G1 (L)	
(M)		

- (A): Mudel
 (B): CE/EAC märgis
 (C): Tagatud müratase
 (D): Maksimumvõimsus
 (E): Nimivõimsus
 (F): Võimsustegur

- (G): Mass
 (H): Voolutugevus
 (I): Voolusagedus
 (J): Elektripinge
 (K): Kaitseaste
 (L): Viitstandard
 (M): Seerianumber
 (N): UKCA märgis



Seerianumbreid k siia alla. Seadme remontimisel või varuosade tellimisel. Alleshoidmiseks kirjutage seadme ja mootori seerianumbrid

Seadme seerianumber:	Mootori mark: (Näiteks Kohler)	Mootori seerianumber: (Näiteks Kohler (SERIAL NO. 4001200908
...../..... -

8.4 Omadused

Mudel	PERFORM 3000 XL C5 (RCD)	PERFORM 4500 XL C5 (RCD)	PERFORM 4500 XL AVR C5 (RCD)	PERFORM 5500 T XL C5 (RCD)	PERFORM 6500 XL C5 (RCD)	PERFORM 7500 T XL C5 (RCD)
Maksimaalne võimsus	2800 W	4000 W	4000 W	4500 W	6300 W	6500 W
Nimivõimsus	2400 W	3200 W	3200 W	3200 W	5200 W	5200 W
Helirõhu tase 1 m kaugusel	81 dB(A)	82 dB(A)	82 dB(A)	82 dB(A)	83 dB(A)	83 dB(A)
Akustilise mõõtmise viga	0,46 dB(A)	0,34 dB(A)	0,34 dB(A)	0,34 dB(A)	0,40 dB(A)	0,40 dB(A)
Mootori tüüp	CH270_C5	CH395_C5	CH395_C5	CH395_C5	CH440_C5	CH440_C5
Hoolduskomplekt	RKS1	RKS2	RKS2	RKS2	RKS2	RKS2
Soovitav kütus	Pliivaba bensiin	Pliivaba bensiin	Pliivaba bensiin	Pliivaba bensiin	Pliivaba bensiin	Pliivaba bensiin
Kütusepaagi maht	13 L	18 L	18 L	18 L	18 L	18 L
Soovitav õli	10W30	10W30	10W30	10W30	10W30	10W30
Õlikarteri maht	0,60 L	1,10 L	1,10 L	1,10 L	1,29 L	1,29 L
Õliandur*	O	O	O	O	O	O
Alalisvool	X	X	X	X	X	X
Vahelduvvool	230V-10,4A	230V-13,9A	230V-13,9A	400V-4,6A	230V-22,6A	400V - 7,5A
Kaitselüliti(d)**	O	O	O	O	O	O
Pistikupesade tüüp	2 x 2P+T 230V-10/16A	2 x 2P+T 230V-10/16A	2 x 2P+T 230V-10/16A	1 x 2P+T 230V-10/16A - 1 x 3P+T+N 400V 16A	1 x 2P+T 230V-10/16A - 1 x 2P+T 230V 32A	1 x 2P+T 230V -10/16A - 1 x 3P+T+N 400V 16A
Süüteküünla tüüp	330830012	330830012	330830012	330830012	330830012	330830012
Mõõtmed p x l x k	65 x 51 x 46 cm	81 x 55,5 x 59 cm	81 x 55,5 x 59 cm	81 x 55,5 x 59 cm	81 x 55,5 x 59 cm	81 x 55,5 x 59 cm
Kaal (ilma kütuseta)	46,5 kg	66,5 kg	72,5 kg	76,5 kg	87 kg	94,5 kg

O: seeriavarustuses

X: võimatu

*Õli ohutusandur: Kui karteris puudub õli või kui õlirõhk on liiga madal, peatab õli ohutusandur kahjustuste vältimiseks automaatselt mootori. Sellisel juhul kontrollige mootori õlitaset ja lisage õli vastavalt vajadusele, enne kui kontrollite muid rikke põhjusi.

**Kaitselüliti: Generaatori elektrivõrku kaitsevad üks või mitu termomagnetilist, diferentsiaal- või termokatkestit. Ülekoormuse või lühiühenduste korral võib elektriga varustus katkeda.

Vajaduse korral vahetage generaatori kaitselüliti ümber sama nimiväärtuse ja omadustega kaitselülite vastu.

8.5 Soovitav kütuse kvaliteet

Järgnevale omadustele mittevastava kütuse kasutamine võib põhjustada seadmele pöördumatuid kahjustusi, mille korral garantiid ei kohaldata.

- Puhtus ja kvaliteet: veenduge, et kasutatav kütus ei sisalda vett ning et see on puhas (ei ole aegunud või saastunud). [poolik lause]
- Oktaaniarv: oktaaniarv peab olema vähemalt 87 (R+M)/2 või RON meetodi (Research Octane Number) kohaselt arvatud oktaaniarv peab olema vähemalt 90.
- Kütusesegud: kasutada võib pliivaba kütust, mis sisaldab kuni 10% etüülalkoholi (Prantsusmaal: SP95-E10). Ei ole lubatud kasutada pliivabu kütuseid, mille kütusesisaldus on väiksem kui 90%, nagu E15, E20 või E85. Metüültert-butüüleetri (MTBE) ja pliivaba kütuse segu (MTBE sisaldus maksimaalselt 15 mahuprotsenti) on lubatud.

Soovitav on kasutada sama tüüpi kütust kogu seadme kasutusaja jooksul. Kui seadet kasutatakse harva (alla 1 korra kuus), tuleb igal kasutuskorral kasutada uut kütust või lisada kütusepaaki stabiliseerivat lisandit.

8.6 EÜ vastavusdeklaratsioon

Meie, SDMO Industries, aadress 270 rue Kerervern, 29490 GUIPAVAS, Prantsusmaa, kinnitame enda vastutusel, et järgmist tüüpi generaatorid:

Seadme kirjeldus:	Mark:	Kaubanduslik nimetus:	Tüüp:	Seerianumber:
Generaator	KOHLER-SDMO	PERFORM 3000 XL C5	3499231003565	25-2021-00000000-000 > 52-2026-99999999-999
		PERFORM 3000 XL C5 RCD	3499231920497	
		PERFORM 4500 XL C5	3499231003626	
		PERFORM 4500 XL C5 RCD	3499231920541	
		PERFORM 4500 XL AVR C5	3499231003633	
		PERFORM 4500 XL AVR C5 RCD	3499231920534	
		PERFORM 5500 T XL C5	3499231003657	
		PERFORM 5500 T XL C5 RCD	3499231920589	
		PERFORM 6500 XL C5	3499231003701	
		PERFORM 6500 XL C5 RCD	3499231920626	
		PERFORM 7500 T XL C5	3499231003725	
		PERFORM 7500 T XL C5 RCD	3499231920664	

- vastavad ohutusnõuetele, mis on sätestatud madalpingedirektiiviga **2014/35/EL** (26. veebruar 2014), rakendatakse ühtlustatud standardeid EN ISO 8528-13 : 2016
- Vastavad järgmiste direktiivide nõuetele:
 - Masinadirektiiv **2006/42/EÜ** (17. mai 2006), rakendatakse ühtlustatud standardit EN ISO 8528-13 : 2016
 - Elektromagnetilise ühilduvuse direktiiv **2014/30/EL** (26. veebruar 2014), rakendatakse ühtlustatud standardeid EN 60034-1: 2010 (COR 2010) / EN 61000-6-1: 2007 / EN 61000-6-2: 2005 (COR 2005) / EN 61000-6-3: 2007 (AMD1 2011, AMD1/COR 12) / EN 55011: 2009 (AMD 1 2010)
 - Direktiiv teatavate ohtlike ainete kasutamise piiramise kohta elektri- ja elektroonikaseadmetes - **2011/65/EL** (8. juuni 2011), rakendatakse harmoneeritud standardeid EN IEC 63000 : 2018
 - Väliitingimustes kasutatavate seadmete müra käsitlev direktiiv **2000/14/EÜ** (8. mai 2000), täidetakse VI lisa nõuded:

Teavitatud asutus:	Kaubanduslik nimetus:	Tüüp:	Mõõdetud helivõimsuse tase:	Tagatud helivõimsuse tase (Lwa):	Nimivõimsus:
CETIM - BP 67- F60304 – SENLIS - PRANTSUSMAA	PERFORM 3000 XL C5	3499231003565	94,86 dB(A)	95 dB(A)	2400 W
	PERFORM 3000 XL C5 RCD	3499231920497	94,86 dB(A)	95 dB(A)	2400 W
	PERFORM 4500 XL C5	3499231003626	96,1 dB(A)	96 dB(A)	3200 W
	PERFORM 4500 XL C5 RCD	3499231920541	96,1 dB(A)	96 dB(A)	3200 W
	PERFORM 4500 XL AVR C5	3499231003633	96,1 dB(A)	96 dB(A)	3200 W
	PERFORM 4500 XL AVR C5 RCD	3499231920534	96,1 dB(A)	96 dB(A)	3200 W
	PERFORM 5500 T XL C5	3499231003657	96,1 dB(A)	96 dB(A)	3200 W
	PERFORM 5500 T XL C5 RCD	3499231920589	96,1 dB(A)	96 dB(A)	3200 W
	PERFORM 6500 XL C5	3499231003701	96,89 dB(A)	97 dB(A)	5200 W
	PERFORM 6500 XL C5 RCD	3499231920626	96,89 dB(A)	97 dB(A)	5200 W
	PERFORM 7500 T XL C5	3499231003725	96,89 dB(A)	97 dB(A)	5200 W
	PERFORM 7500 T XL C5 RCD	3499231920664	96,89 dB(A)	97 dB(A)	5200 W

Tehnilise dokumentatsiooni koostamise ja hoidmise õigusega isiku nimi ja aadress:

L. ANDRIEUX, 270 rue de Kerervern, 29490 GUIPAVAS / CS 40047, 29801 BREST CEDEX 9 – Prantsusmaa.
GUIPAVAS, 07/2021

L. ANDRIEUX
President, SDMO Industries



KAUBANDUSLIK GARANTII

SDMO Industries pakub Teie seadmele kaubanduslikku garantiid, mille teostab edasimüüja, kellelt te seadme ostsite ja mida kohaldatakse vastavalt järgmistele tingimustele:

KESTUS:

Seadme garantii kestus on 36 kuud või 2000 tundi alates ostukuupäevast, sõltuvalt varasemalt saabuvast tähtajast. Kui seade ei ole varustatud tunniloenduriga, arvestatakse tööaega 4 tundi päeva kohta.

GARANTII RAKENDAMISE TINGIMUSED:

Garantii rakendub seadme esimesele kasutajale müümise kuupäevast. Garantii antakse koos seadmega edasi, kui esimene kasutaja loovutab seadme tasuta või tasu eest järgmisele kasutajale, seejuures jätkub esialgse garantii kehtivus ilma garantiiaja pikenedamiseta.

Garantiid kohaldatakse üksnes loetava ostutšeki esitamisel: kui sellel on märgitud ostukuupäev, seadme tüüp, seerianumber ning edasimüüja nimi, aadress ja kaubanduslik pitser. *SDMO Industries* jätab endale õiguse mitte kohaldada garantiid juhul, kui puuduvad dokumendid, mis võimaldavad tõendada seadme ostmise kohta ja aega. Garantii annab kasutajale õiguse nõuda *SDMO Industries* töökojas tehtud ekspertiisi alusel defektseks tunnistatud seadme või selle detailide remonti või asendamist, seejuures on ettevõtte *SDMO Industries* õigus garantiiga seotud kohustuste täitmiseks muuta seadme ehitust. Garantii alusel asendatud seade või selle detailid lähevad üle ettevõtte *SDMO Industries* omandusse.

GARANTII PIIRANGUD:

Garantii kehtib seadmete puhul, mille paigaldamine, kasutamine ja hooldamine vastab ettevõtte *SDMO Industries* esitatud dokumentidele ning hõlmab seadme tööhäireid, mis on tingitud seadme ehituse, valmistamise või materjalidega seotud defektidest. *SDMO Industries* ei taga seadme omaduste püsimist ega seadme töötamist või usaldusväarsust, kui seda kasutatakse spetsiifilistel eesmärkidel. Ettevõtte *SDMO Industries* vastutus ei laiene materiaalistest kahjustest tulenevatele või mittetulenevatele mittemateriaalsele kahjustele, sealhulgas, aga mitte ainult: tootmiskatkestustest tulenev kahju, seadme kasutamise võimaluses puudumisest tingitud mis tahes kulud või kahjud jne. Garantii on piiratud üksnes seadme või mõne selle detaili parandamise või asendamisega seotud kuludega ning ei hõlma kulumaterjale. Garantii hõlmab seega detailide maksumust ja töökulu, kuid ei hõlma transpordikulud. Seadme või selle detailide transpordikulud kuni *SDMO INDUSTRIES*i või tema edasimüüja töökojani kannab klient, tagasisuunalise transpordi kulud katab *SDMO Industries*. Olukorras, kus garantiitingimusi ei kohaldata, kannab klient kõik transpordikulud.

GARANTII VÄLISTAMISTINGIMUS.

Garantiid ei kohaldata järgmistel juhtudel: seadme transportimisel tekkinud kahjud; ebaõige või ettevõtte *SDMO Industries* soovitudele mittevastav või tehnilisi norme ja ohutusnõudeid eirav paigaldus; soovitudele mittevastavate varuosade, kütuse või määrdeainete kasutamine; nõuetele mittevastav või ebakohane seadme kasutamine; seadme või selle sõlmede ehituse muutmine või ümberehitamine ilma ettevõtte *SDMO Industries* loata; seadme või selle sõlmede tavapärase kulumine; kahjustused, mis on tingitud hooletusest, järelevalve puudumisest või seadme ebaõigest hooldamisest või puhastamisest; vääramatu jõu toime, loodusõnnetused või välised põhjused (looduskatastroof, tulekahju, lõõgid, üleujutus, välgulöök jne); seadme kasutamine ebapiisava koormusega; seadme hoidmine nõuetele mittevastavates tingimustes. Garantii ei hõlma samuti järgmisi detaile: käivitussüsteemid (akud, starterid, käivitid), filtrid, veorihmad, kaitsmed, lülid, lambipirnid, ümberlülitid ning kõik kulumaterjalid ja -detailid.

GARANTII RAKENDAMINE.

Garantii rakendamiseks tuleb pöörduda seadme müünud edasimüüja poole. *SDMO Industries* palub võtta kaasa seadme ostutšeki ja võtta ühendust edasimüüjaga või vajaduse korral ettevõtte *SDMO Industries* klienditeeninduse osakonnaga. Ettevõtte *SDMO Industries* klienditeenindus on valmis vastama Teie küsimustele garantii rakendamise tingimuste kohta; meie kontaktandmed on järgmised: *SDMO Industries*, 270 rue de Kerervern – 29490 GUIPAVAS / CS 40047- 29801 BREST CEDEX 9 – Te: Prantsusmaa 0.806.800.107 (kõnepõhine hind) – Faks: +33298416307.

ÕIGUSJÄRGNE GARANTII.

Järgnev teave on tarbijale, kes on määratletud kui füüsiline isik, kelle tegevus ei ole käsitatav kaubandusliku, tööstusliku, käsitöendusliku või vaba ametkondliku tegevusena.

SDMO Industries on vastutav teie seadme nõuetele vastavuse eest lähtuvalt tingimustest, mis on sätestatud tarbijakaitse seadustiku artiklis L. 211-4 ja sellele järgnevatel artiklites ning vastavalt tsiviilseadustiku artiklis 1641 ja sellele järgnevatel artiklites sätestatud tingimustel müüdud toote varjatud vigade eest. Nõuetekohasuse garantii alusel:

- on Teil 2 aasta jooksul alates seadme üleandmisest õigus nõuda vastavusgarantii kohaldamist.
- Teil on õigus valida teie seadme parandamise või väljavahetamise vahel, seejuures kohaldatakse tarbijakaitse seadustiku artiklit L. 211-9;
- teile ei laiene kohustus tõendada seadme vastavusviga 6 kuu jooksul alates seadme üleandmisest. Alates 18. märtsist 2016 pikendatakse seda tähtaega 24 kuuni, välja arvatud kasutatud seadmete ostu korral.

Õigusjärgset vastavusgarantiid kohaldatakse sõltumatult *SDMO Industries* pakutavast kaubanduslikust garantiist.

Teil on samuti õigus nõuda seadme varjatud vigade garantiid tsiviilseadustiku artiklis 1641 sätestatud tingimustel. Teie poolt tõendatud seadme varjatud vea olemasolul on teil tsiviilseadustiku artikli 1644 kohaselt õigus valida ostust loobumise või hinnaalanduse kohaldamise vahel.

Tarbimisseadustiku sätted

Artikkel L 211-4

Müüja on kohustatud pakkuma lepingule vastavat seadet ning on vastutav seadme müügihetkel olemasolevate vastavusvigade eest. Müüja on samuti vastutav vastavusvigade eest, mis tulenevad seadme pakendamisest, kokkupanemis- või paigaldamisjuhistest, kui tema vastutus on sätestatud müügilepingus või kui need toimingud on tema teostatud.

Artikkel L 211-5

Lepingule vastavuse tagamiseks peab seade:

1° olema kohane samalaadse seadme eeldatavaks kasutuseks ning vajadusel:

- vastama müüja antud kirjeldusele ning olema selliste omadustega, mida müüja tutvustas ostjale näidise või mudeli abil;
- olema selliste omadustega, mida ostja võis õiguspäraselt eeldada vastavalt müüja või tema esindaja esitatud avalikele kinnitustele eeskätt reklaami või seadme märgistuse abil;

2° või olema selliste omadustega, mis on määratletud lepinguosaliste ühise kokkuleppega või olema kohane kasutaja määratletud erikasutuseks, millest on müüjat teavitatud ja millega müüja on nõustunud.

Artikkel L 211-12

Tegevus, mis on tingitud vastavusveast, aegub kahe aasta möödumisel seadme üleandmisest.

Artikkel L 211-16

Kui ostja nõuab müüjalt teisaldatava toote omandamisel või remontimisel selle toote viimist garantiitingimustega sätestatud seisukorda, lisandub iga vähemalt seitsme päeva pikkune toote kinnipidamisaeg järelejäänud garantiiperioodile. Seda aega arvestatakse alates ostja remondinõude esitamisest või alates toote asjaomaseks remontimiseks kättesaadavaks tegemisest, kui see kättesaadavaks tegemine toimub remondinõude esitamisest hiljem.

Tsiviilseadustiku sätted

Artikkel 1641

Müüja suhtes kohaldatakse garantiikohustust seoses müüdud toote varjatud vigadega, mis muudavad toote kõlbmatuks ettenähtud kasutuse jaoks või vähendavad sel määral selle kasutuse ulatust, et ostja ei oleks kõnealust toodet omandanud, või omandanud madalama hinna eest, kui ta oleks neist vigadest olnud teadlik.

Artikli 1648 1. lõige

Varjatud vigadest tingitud toimingud toote omandaja poolt peavad toimuma kahe aasta jooksul alates vea avastamisest.

KOPSAVILKUMS

Nodaļa 1.	Ievads
Nodaļa 2.	Drošības norādījumi un noteikumi (cilvēku drošība)
Nodaļa 3.	Apgūstiet ģeneratoragregāta uzbūvi un darbības principus
Nodaļa 4.	Ģeneratoragregāta ekspluatācija

Nodaļa 5.	Ģeneratoragregāta tehniska apkope
Nodaļa 6.	Ģeneratoragregāta parvadašana un glabašana
Nodaļa 7.	Nelielu darbības traucējumu novēršana
Nodaļa 8.	Tehniskās specifikācijas
Nodaļa 9.	Garantijas nosacījumi

Nodaļa 1. Ievads

UZMANĪBU!	Mantisks kaitējums
	Pirms izmantošanas uzmanīgi izlasiet šo instrukciju, kā arī norādījumus par drošību. Glabāiet šos materiālus visu iekārtas darbmužu un rūpīgi ievērojiet sniegtos piesardzības, lietošanas un tehniskās apkopes norādījumus.

Šajā instrukcijā iekļautās informācijas pamatā ir tehniskie dati, kas bija pieejami tās drukāšanas brīdī (instrukcijā iekļautajiem fotoattēliem nav nekādas saistošas nozīmes). Tā kā mēs pastāvīgi vēlamies uzlabot mūsu produktu kvalitāti, šie dati var tikt mainīti bez iepriekšēja brīdinājuma. Iesniedzot pieprasījumu mūsu tīmekļa vietnē (www.sdmo.com), saņemsiet instrukciju oriģinālus franču valodā.

Šajā instrukcijā norādei uz bīstamību izmantoti divi apzīmējumi:

	BĪSTAMI!
[Atbilstoši attēli]	APDRAUD APKĀRTĒJO CILVĒKU VESELĪBU APDRAUD DZĪVĪBU (ja piemērojams) Norāde par bīstamiem apstākļiem, kas var izraisīt bojāeju vai radīt smagu traumu. Neievērojot norādījumus, tiek apdraudēta apkārtējo cilvēku veselība un dzīvība.

UZMANĪBU!	Mantisks kaitējums
	[Apdraudēts aprīkojums] Norāda riska situāciju. Neievērojot norādījumus, iespējams gūt vai radīt vieglas traumas vai nodarīt materiālus zaudējumus.

Nodaļa 2. Drošības norādījumi un noteikumi (cilvēku drošība)

Lai nepieļautu cilvēku dzīvības vai veselības apdraudējumu, rūpīgi jāizlasa un obligāti jāievēro drošības norādījumi un noteikumi. Ja Jums rodas šaubas par to, vai esat pareizi sapratis šos norādījumus, sazinieties ar tuvāko mūsu pārstāvi.

2.1 Uz ģeneratoragregāta piestiprināto piktogrammu skaidrojums

 BĪSTAMI!	 BĪSTAMI! Elektriskās strāvas trieciena risks	 ZEME	 BĪSTAMI! Apdegumu risks	 ER P31-02A Pirms iedarbināšanas pārbaudiet eļļas līmeni.
 1	 2	 3	BĪSTAMI! 1 - Skatīt ar iekārtu piegādāto dokumentāciju. 2 - Toksiskas izplūdes gāzes. Nedrīkst ekspluatēt slēgtā vai slīkti vēdināmā telpā. 3 - Pirms degvielas iepildes apturiet dzinēju.	

2.2 Visparīga informācija



Nekad neļaut citām personām izmantot iekārtu, pirms tām nav sniegtas nepieciešamās instrukcijas. Nekad neļaut bērniem pieskarties iekārtai, pat ja tā ir izslēgta, un izvairīties darbināt iekārtu dzīvnieku klātbūtnē (tie var nobīties, sākt trakot u.tml.). Jebkurā gadījumā ievērot vietējo likumdošanu par iekārtu izmantošanu. Izplūdes gāze, degviela un eļļa, vai dzesēšanas šķidrums (ja tiek izmantots) ir toksiski produkti, tādēļ jāveic visi nepieciešamie aizsardzības pasākumi.

2.3 Norādījumi par apkārtējās vides aizsardzību

Motoreļļa jānotecina šim nolūkam paredzētā traukā: nekad nenoteciniet un neizlejiet motoreļļu uz zemes! Iespēju robežās izvairīties no skaņu atbalsošanās no sienām vai citām konstrukcijām (tas palielina skaļumu).



Ja izmantojat iekārtu mežainā, krūmainā vai zālainā apvidū un ja trokšņu slāpētājs nav aprīkots ar dzirksteļu slāpētāju, attīriet pietiekami plašu zonu un ievērojiet lielu piesardzību, lai dzirksteles neizraisītu ugunsgrēku. Pēc iekārtas izņemšanas no ekspluatācijas (iekārtas darbmuža beigās) tas jānodod atkritumu savākšanas punktā.

2.4 Ar izplūdes gāzēm saistīti riski

 BĪSTAMI!	PASTĀV SAINDĒŠANĀS RISKS APDRAUD DZĪVĪBU
	Oglekļa oksīds izplūdes gāzēs var izraisīt nāvi, ja ieelpotajā gaisā tā koncentrācija ir pārāk liela. Iekārta vienmēr jāizmanto labi vēdināmās vietās, kur nevar uzkrāties gāzes.

Drošības apsvērumu dēļ un lai nodrošinātu ģeneratoragregāta pareizu darbību, ir nepieciešama laba ventilācija (pastāv saindēšanās, motora pārkaršanas, negadījumu vai tuvumā esošā aprīkojuma un mantas bojājumu risks). Ja darbi ir jāveic ēkā, obligāti jānodrošina izplūdes gāzu izvadīšana no telpām, kā arī piemērota ventilācija, lai neapdraudētu ēkā esošos cilvēkus vai dzīvniekus.

2.5 Ugunsgrēka risks



 BĪSTAMI!	UGUNSGRĒKA RISKS APDRAUD DZĪVĪBU
	Nekad nedarbiniet iekārtu vietās, kur atrodas sprādzienbīstamas vielas (pastāv dzirksteļu risks). Novietojiet tālāk jebkuras uzliesmojošas vai sprādzienbīstamas vielas (degvielu, eļļu, lupatas u. c.) iekārtas darbības laikā. Nekad iekārtu tās darbības laikā vai neilgi pēc tās apturēšanas nepārklājiet ar kādu materiālu : vienmēr pagaidiet, līdz motors atdziest (vismaz 30 minūtes).

2.6 Apdegumu risks

UZMANĪBU	
	Pirms jebkādu darbu veikšanas uzgaidiet, līdz dzinējs ir atdzisis (ne mazāk kā 30 minūtes).

Darbināšanas laikā un uzreiz pēc apturēšanas karsta eļļa, dzinējs vai trokšņa slāpētājs, tiem pieskaroties, var izraisīt apdegumus.

2.7 Navejošas elektrotraumas risks

 BĪSTAMI!	ELEKTROTRAUMAS RISKS APDRAUD DZĪVĪBU
	Ģeneratoragregāti to izmantošanas laikā rada elektrisko strāvu, tāpēc ir jāievēro spēkā esošie normatīvie akti un šajā instrukcijā sniegtie uzstādīšanas un lietošanas noteikumi. Ja rodas šaubas par uzstādīšanas jautājumiem, sazinieties ar mūsu tuvāko pārstāvi. Nepievienojiet ģeneratoragregātu citiem strāvas padeves avotiem (piemēram, kopējam elektrības sadales tīklam); uzstādiet šādu avotu inverteru. Nekādā gadījumā neaiztieciat atsegtus savienojumus vai kabeļus, kuriem bojāta izolācija. Ar ģeneratoragregātu nekādā gadījumā nedarbojieties slapjām rokām vai kājām. Nekādā gadījumā neļaujiet uz iekārtas nokļūt šķidrums vai nokrišņiem, kā arī nenovietojiet to uz mitras zemes.

2.7.1 Pagaidu vai daļēji pagaidu montāža (būvlaukums, izrāde, gadatirgus u. tml.)

A - Ja iekārtas komplektācijā nav iekļauta iebūvēta diferenciālā aizsargierīce (standarta komplektācija ar izolētu iekārtas iezemēšanas spaiļi neitrālo vadu):

- pie katra iekārtas elektriskā izvada jāuzstāda kalibrēta (30 mA) diferenciālā ierīce (katra ierīce jāuzstāda vismaz 1 m attālumā no iekārtas, nodrošinot aizsardzību pret nelabvēlīgiem laikapstākļiem).
- Ja periodiski izmanto vienu vai vairākas pārnēsājamas vai mobilās iekārtas, iekārta nav jāiezemē.

B - Ja iekārtas komplektācijā ir iekļauta iebūvēta diferenciālā aizsargierīce (komplektācija ar neitrālu maiņstrāvas ģeneratoru, kas pieslēgts iekārtas iezemēšanas spaiļi, – izmantošanai TN vai TT shēmā):

- Iekārtas iezemēšana: piestiprināt vara stiepli ar 10 mm² šķērsgrīzumumu pie iekārtas iezemēšanas spaiļi (A1) un pie galvanizēta tērauda stieņa, kas iedzīts 1 m dziļi zemē.

2.7.2 Fiksēta montāža vai tīkla darbības traucējumi

Ja elektroapgāde tiek nodrošināta stacionārā režīmā (piemēram, kā rezerves enerģijas avots elektrotīkla darbības traucējumu gadījumā), iekārtas elektrisko pieslēgšanu drīkst veikt tikai kvalificēts elektriķis, ievērojot uzstādīšanas vietā spēkā esošos normatīvos aktus. Iekārtas nav paredzētas pieslēgšanai tieši pie ietaises (pastāv elektriskās strāvas trieciena izraisītas nāves vai materiālo zaudējumu risks).

A - Ja iekārtas komplektācijā nav iekļauta iebūvēta diferenciālā aizsargierīce (standarta komplektācija ar izolētu iekārtas iezemēšanas spaiļi neitrālo vadu):

- Lietot strāvas avota inverteru.
- Iekārta nav jāiezemē.

B - Ja iekārtas komplektācijā ir iekļauta iebūvēta diferenciālā aizsargierīce (komplektācija ar neitrālu maiņstrāvas ģeneratoru, kas pieslēgts iekārtas iezemēšanas spaiļi, – izmantošanai TN vai TT shēmā):

- lietot strāvas avota inverteru.
- Iekārtas iezemēšana: piestiprināt vara stiepli ar 10 mm² šķērsgrīzumumu pie iekārtas iezemēšanas spaiļi (A1) un pie galvanizēta tērauda stieņa, kas iedzīts 1 m dziļi zemē.

2.7.3 Mobils lietošanas veids

Iekārtas ir paredzētas stacionārai izmantošanai. Neveicot izpēti un neņemot vērā dažādās iekārtas uzstādīšanas prasības un lietošanas īpatnības, nav uzstādāmi automašīnai vai citai pārvietojamai iekārtai. Ir aizliegta jebkāda izmantošana kustībā. Ja iezemēšana nav iespējama, pieslēdziet iekārtas iezemēšanas spaiļi (A1) transportlīdzekļa masas slēdzim.

2.7.4 Pieslēgums un kabeļu izvēle

Visiem savienojumiem jāizmanto elastīgs un stingrs kabelis ar gumijas apvalku atbilstoši standartam IEC 60245-4 vai līdzīgi kabeļi, kā arī kabeļi ir jāuztur darbderīgā stāvoklī. Vienam elektriskajam kontaktam pievienojiet tikai vienu I klases elektrisko iekārtu, un pieslēdziet to, izmantojot kabeļi ar PE aizsargvadu (zaļš un dzeltens); šis aizsargvads nav nepieciešams II klases iekārtām. Šajā tabulā norādītās šķērsriezumu laukumu un garumu vērtības ir jāievēro uzstādīšanas laikā vai elektrisko pagarinātāju izmantošanas gadījumā.

Iekārtas veids:		vienfāzes						trīsfāzu			
Iekārtas kontaktligzdas veids:		10 A		16 A		32 A		10 A		16 A	
Ieteicamais kabeļa šķērsriezums:		mm ²	ASV vadu standarts	mm ²	ASV vadu standarts	mm ²	ASV vadu standarts	mm ²	ASV vadu standarts	mm ²	ASV vadu standarts
Izmantojamā kabeļa garums	0–50 m	4	10	6	9	10	7	1,5	14	2,5	12
	51–100 m	10	7	10	7	25	3	2,5	12	4	10
	101–150 m*	10	7	16	5	35	2	4	10	6	9

*Norādītais kabeļa garums ir lielākais pieļaujamais garums, ko nedrīkst pārsniegt.

Izvietojšanas veids = kabeļa ievietošana kabeļu trasēs vai neperforētā kapsulā/pieļaujamais sprieguma kritums = 5%/vairākdzīslu/PVC tipa kabelis 70°C (piemēram, H07RNF)/apkārtējā gaisa temperatūra = 30°C.

2.8 Dzirdes zuduma risks

BĪSTAMI!	DZIRDĒŠANAS RISKS Uzturoties blakus darbībā esošai iekārtai, obligāti lietojiet piemērotus dzirdes aizsarglīdzekļus.

2.9 Ar pārvietošanas darbībām, izmantošanu un uzturēšanu saistīti riski

Drošības nolūkos visas darbības ir jāveic personālam, kura rīcībā ir nepieciešamās zināšanas un piemēroti instrumenti. Apkopes darbi ir jāveic regulāri un rūpīgi un ir jāizmanto tikai oriģinālās rezerves daļas. Individuālo aizsardzības līdzekļu valkāšana ir obligāta.



Piesardzības pasākumi, rīkojoties ar naftas produktiem (degviela, eļļa, dzesēšanas šķidrums):

BĪSTAMI	Iekārtā izmantotie šķidrums ir bīstami produkti. Ievērojiet vietējo normatīvo aktu prasības, kas attiecas uz darbībām ar naftas produktiem. PASTĀV SAINDĒŠANĀS RISKS Neieelpot un nenorīt! Izvairīties no ilgstošas vai atkārtotas saskares ar ādu! Uzvilkt individuālos aizsardzības līdzekļus pirms katras darbības ar iekārtu (cimdi, apavi, brilles, piemērots apģērbs). Ja naftas produkti tiek vairākas stundas pakļauti paaugstinātai temperatūrai (piemēram, kannas vai ģeneratoragregāts transportlīdzeklī, kas novietots saulē), var izdalīties kaitīgi tvaiki un izraisīt intoksikāciju vai radīt neērtības. UGUNSGRĒKA VAI SPRĀDZIENBĪSTAMĪBAS RISKS! Veikt šķidrumu uzpildi, kad iekārta ir apturēta un dzinējs ir atdzisis. Šķidrumu uzpildes laikā ir aizliegts tuvojies atklātai liesmai, radīt dzirksteles, smēķēt vai lietot tālruni. Pēc uzpildes vienmēr rūpīgi aizvērt vāciņu. Notīrīt visus šķidruma atlikumus ar tīru drānu un pirms ģeneratoragregāta ieslēgšanas uzgaidīt, līdz izklīst tvaiki.

Piesardzības pasākumi, rīkojoties ar akumulatoru (ja tāds uzstādīts):

BĪSTAMI	SAINDĒŠANĀS RISKS UN SPRĀDZIENBĪSTAMĪBA Ievērojiet akumulatora ražotāja norādījumus. Izmantot tikai ar izolāciju pārklātus darbarīkus. Nodrošināt pienācīgu attālumu no liesmām vai uguns. Uzlādes laikā telpas ir pienācīgi jāvēdina.

3.1 Attēlu skaidrojumi

Pēc attēliem uz vāka var noteikt dažādas ģeneratoragregāta detaļas. Veicamās darbības instrukcijā ir aprakstītas, izmantojot apzīmējumus, kurus veido burts un cipars, piemēram, « A1 » nozīmē A attēla atzīmi Nr. 1.

Iezemēšanas spaile	A1	Starteris	A8	Gaisa filtra pārsegs	D4
Eļļas uzpildes korķis-mērstienis	A2-B1	Palaidēja tītavas rokturis	A9	Gaisa filtra apvalka stiprinājumi	D3
Piepildīšanas atvere	B2	Strāvas kontaktligzdas	A10	Putuplasta detaļa	D5
Mērstieņa augšējā robeža	B3	Eļļas notecināšanas skrūve	A11-B5	Papīra detaļa	D6
Mērstieņa apakšējā robeža	B4	Degvielas filtrs	A12-C1	Izpūtēja trokšņa slāpētājs	A14
Degvielas līmeņrādis	A3	Degvielas filtra savienojuma gredzens	C2	Dzirksteļu slāpētājs	E1
Degvielas tvertnes vāciņš	A4	Nosēdumu rezervuārs	A13-C8	Dzirksteļu slāpētāja stiprināšanas skrūve	E2
Degvielas vārsti	A5	Pārsega stiprinājuma skrūve	C4	Trokšņu slāpētāja aizsargs	E3
Gaisa filtrs	A6	Pārsega stiprinājuma uzgrieznis	C5	Aizdedzes svece	A15-F2
Pozīcija „Normāla”	D1	Pārsegs	C3	Aizdedzes sveces uzgalis	F1
Pozīcija „Zema temperatūra”	D2	Nosēdumu kausiņa vāks	C6	Drošinātāji	A16
Kontaktslēdzis	A7	Nosēdumu kausiņa blīve	C7	GSC101-Generator Smart Care	A17
Savākšanas tvertni (RRB models only)	A18				

Iekārtai var būt uzstādīts izvēles aprīkojums "GS101-Generator Smart Care" option (A17): Bluetooth GSC101 bloks pārraida uz lietojumprogrammu, kas jāinstalē jūsu mobilajā tālrunī, visu informāciju, kas ir noderīga iekārtas uzraudzībai, piemēram, apkopei, pilnvaroto tālākpārdevēju karte jebkuriem rezerves daļu pieprasījumiem.



3.2 Pirma darbinašana

Iekārtu saņemot un nododot ekspluatācijā:

1. pārliecinieties, vai iekārta ir labā stāvoklī un ir piegādātas visas detaļas.
2. Ja zem iekārtas ir transportēšanas paliktnis, izņemiet to.
*Transportēšanas paliktnis ir metāla plāksne, kas novietota zem motora, zemētājspaiļu tuvumā. Tā ir noderīga transportēšanas laikā, lai nodrošinātu iekārtai optimālus apstākļus (ierobežotu troksni un vibrācijas).
Lai to izņemtu: viegli paceliet iekārtu un novietojiet to uz kluča, pēc tam noņemiet uzgriezni (1) un paliktni (2).*
3. Pārbaudiet eļļas un degvielas līmeni un, ja nepieciešams, papildiniet to.
4. Nepieciešamības gadījumā pievienojiet akumulatoram spaiļes, sākot ar spaiļes pievienošanu pie pozitīvā pola.
Pievienojiet spaiļes tikai pie atbilstošajiem akumulatora poliem: pretējā gadījumā var rasties nopietni elektroiekārtas bojājumi.

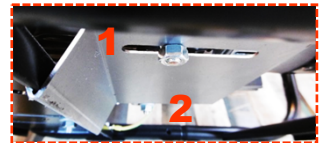

Dažām iekārtām ir nepieciešams piestrādes laiks – lai iegūtu vairāk informācijas, sazinieties ar mūsu tuvāko pārstāvi.

3.3 Instalēt Generator Smart Care (izvēles aprīkojums)

Iekārtai var būt uzstādīts izvēles aprīkojums "GS101-Generator Smart Care" (A17):

1. piestiprināt Bluetooth GSC101 bloku iekārtai,
2. lejupielādēt un instalēt bezmaksas lietojumprogrammu Generator Smart Care* mobilajā tālrunī vai planšetē,
3. izveidot kontu,
4. aktivizēt tālruņa vai planšetes Bluetooth,
5. izpildīt lietojumprogrammas norādījumiem, lai savienotu tālruni vai planšeti pārī ar Bluetooth GSC101 bloku.

Generator Smart Care parāda lietojumprogrammā visu informāciju, kas ir noderīga iekārtas uzraudzībai, piemēram, brīdinājumi un atgādinājumi par apkopes termiņu beigām, apkopes palīgsistēma, pilnvaroto tālākpārdevēju karte jebkuriem rezerves daļu pieprasījumiem.

*Pieejama App Store un Google Play bez maksas (izņemot tālruņa operatora piemēroto savienojuma maksu).

Nodaļa 4. Ģeneratoragregāta ekspluatācija

Pirms iekārtas izmantošanas veiciet turpmāk minēto.

1. Pārbaudīt, vai iekārta ir pareizi uzstādīta un sagatavota iedarbināšanai.
2. Pārliecināties, ka pareizi saprasti visu ekspluatācijas procedūru apraksti.
Lai steidzami apturētu iekārtas darbību: pagrieziet motora slēdzi pozīcijā "OFF" vai "O" un aizveriet degvielas krānu(s) (ja ietilpst).

4.1 Izmantošanas vietas izvelešanas

	<p>SAINDĒŠANĀS RISKS – OGLEKĻA MONOKSĪDS APDRAUD DZĪVĪBU</p> <p>Oglekļa monoksīds ir neredzams, bez smaržas un nav kairinošs, tas spēj nonāvēt mazāk nekā stundas laikā. Iekārta vienmēr jāizmanto labi vēdināmās vietās, kur nevar uzkrāties gāzes. Galvas sāpju, slikta dūšas vai vemšanas gadījumā: nekavējoties izslēdziet iekārtu, izvēdiniet, evakuējiet telpu un izsauciet palīdzību.</p>
--	---

- Izvēlieties tīru, vēdināmu un no laikapstākļu izmaiņām pasargātu vietu.
- Novietojiet iekārtu uz līdzenas un horizontālas virsmas, kas ir pietiekami stingra, lai iekārta neiegrimtu.
Iekārtas ir paredzētas stacionārai izmantošanai. Tās nedrīkst uzstādīt transportlīdzeklī vai uz cita pārvietojama aprīkojuma, ja vien nav veikta izpēte, kurā ir ņemtas vērā dažādas ģeneratoragregāta izmantošanas īpatnības.
- Pārliecinieties, ka iekārtas slīpums jebkurā virzienā nav lielāks par 10°.

4.2 Pārbaudiet, vai ģeneratoragregāta (skrūves, šļūtenes) stāvoklis ir atbilstošs

Pirms katras iedarbināšanas reizes un pēc katras izmantošanas reizes pārbaudiet iekārtu, lai novērstu jebkādas bojājumus vai nolietojumu.

- Pārbaudiet, vai iekārta ir tīra, īpaši, gaisa ieplūdes zonas (dzinēja gaisa ieplūdes ligzda, ventilācijas atveres, gaisa filtrs utt.).
- Pārbaudiet visus iekārtas cauruļvadus un šļūtenes, lai pārliecinātos, ka tās ir labā stāvoklī un tām nav noplūžu.
Cauruļvadi un šļūtenes jānomaina speciālistam, konsultējieties ar tuvāko pārstāvi.
- Pievēlciat visas vaļīgās skrūves.
Motora cilindra galviņas bultskrūves jāpievelk speciālistam, konsultējieties ar tuvāko pārstāvi.

4.3 Eļļas līmeņa pārbaude un papildināšana

- Ja ģeneratoragregāts ticis darbināts, tad pēc apturēšanas ļaujiet tam atdzist vismaz 30 minūtes
- Izņemiet eļļas tvertnes aizgriezni ar mērstieni (A2-B1), atskrūvējot to, un noslaukiet mēritāju.
- Ievietojiet eļļas tvertnes aizgriezni ar mērstieni uzpildes atverē (B2), to neieskrūvējot, tad atkal izņemiet to.
- Vizuāli pārbaudiet līmeni, tam ir jābūt starp minimālo (B3) un maksimālo atzīmi uz mērstieņa (B4).
Ja eļļas līmenis ir pārāk zems: atveriet eļļas uzpildes vāciņu, papildiniet eļļu, izmantojot piltuvi un šajā instrukcijā sniegtajām specifikācijām atbilstošu eļļu, tad aizveriet eļļas uzpildes vāciņu.
Ja eļļas līmenis ir pārāk augsts: veiciet daļēju iztukšošanu piemērotā traukā.
- Pirms ievietojat eļļas tvertnes aizgriezni ar mērstieni atpakaļ vietā, to pieskrūvējot līdz galam, vēlreiz pārbaudiet eļļas līmeni.
- Noslaukiet eļļas pārpalikumus ar tīru drāniņu un pārbaudiet, vai nav noplūžu.

4.4 Degvielas līmeņa pārbaude un papildināšana

Novietojiet ģeneratoragregātu uz līdzenas un horizontālas virsmas, vizuāli pārbaudiet degvielas līmeni rādītājā (A3): sarkanajai svītrai jāatrodas starp maksimālo degvielas līmeni "F" (Full = pilns) un minimālo degvielas līmeni "E" (Empty = tukšs). Ja nepieciešams, uzpildiet:

- Veiciet uzpildi, kad iekārta ir apturēta un dzinējs ir atdzisis.
- Atskrūvējiet degvielas tvertnes vāciņu (A4).
- Lai neizlaistītu degvielu, uzpildiet degvielas tvertni ar piltuves palīdzību, regulāri pārbaudot līmeni: Degvielas līmeņa rādītājam jābūt pozīcijā „F”.
Nepārpildiet degvielas tvertni (degvielai nav jābūt degvielas tvertnes kaklā).
- Rūpīgi uzskrūvējiet atpakaļ degvielas tvertnes vāciņu.
- Noīriet visus degvielas atlikumus ar tīru lupatiņu.

4.5 Ģeneratoragregāta iedarbināšana

Pēc ikdienas pārbaūžu veikšanas un rūpīgas drošības ieteikumu un noteikumu izlasīšanas:

Ja āra temperatūra augstāka par 0°C:

- Atveriet degvielas krānu (A5).
- Pārliecinieties, ka gaisa filtrs ir pareizā lietošanas pozīcijā (D1).
- Ja ģeneratoragregāts ir auksts, novietojiet startera rokturi (A8) pozīcijā „I”.
- Pārlēdziet kontaktslēdzi (A7) pozīcijā „ON” (ieslēgts) vai „I”.
- Lēni velciet palaidēja tītavas rokturi (A9), līdz sajūtat pretestību, pēc tam to lēni atlaidiet.
- Tad ātri un spēcīgi pavelciet palaidēja tītavas rokturi, līdz dzinējs iedarbojas.
Ja iekārta nesāk darboties, pēc minūtes mēģiniet to iedarbināt vēlreiz, nepārsniedzot trīs mēģinājumus.

Ja āra temperatūra zemāka par 0°C:

- Atveriet degvielas krānus (A5)
- Novietojiet gaisa filtru pozīcijā „zema temperatūra” (D2).
- Novietojiet startera rokturi (A8) pozīcijā „I”.
- Pārlēdziet kontaktslēdzi (A7) pozīcijā „ON” (ieslēgts) vai „I”
- Lēni velciet palaidēja tītavas rokturi (A9), līdz sajūtat pretestību, pēc tam to lēni atlaidiet.
- Tad ātri un spēcīgi pavelciet palaidēja tītavas rokturi, līdz dzinējs iedarbojas.
Ja iekārta nesāk darboties, pēc minūtes mēģiniet to iedarbināt vēlreiz, nepārsniedzot trīs mēģinājumus

4.6 Saražotas elektroenerģijas izmantošana

- Ļaujiet iedarbinātam ģeneratoragregātam sasniegt stabilu ātrumu un temperatūru (apmēram 3-5 min.)..
- Ja izmantojāt starteri (A8), pakāpeniski to novietojiet atpakaļ sākotnējā pozīcijā.
- Pieslēdziet izmantojamo aprīkojumu iekārtas elektriskajām kontaktligzdām (A10).

Tikai Francijā: Mūsu iekārtas ir aprīkotas ar kontaktlīgzdām, kurām zemējuma kontaktu nodrošina sānu stieņi. Izņēmuma gadījumos, kuros jūsu aprīkojumam ir pieejams tikai zemējums ar kontaktdakšu, izmantojiet adapteri. Pēc izmantošanas beigām vienmēr atslēdziet adapteri un glabājiet to pret mitruma iedarbību drošā vietā. Vienmēr raugiet, lai iekārtas kontaktlīgzdu vāks būtu no jauna aizvērts: bojājumu risks (hermētiskuma zudums).



Zemējums ar kontaktdakšu. Izmantot adapteri.



Zemējums ar sānu stieņiem: labi.

4.7 Generatoragregata izslēgšana

1. Atvienojot pievienotās iekārtas (A10) un noslēdziet ģeneratoragregāta kontaktligzdu vāciņus.
2. Ļaujiet dzinējam darboties tukšgaitā 1 vai 2 minūtes.
3. Novietojiet kontaktslēdzi (A7) pozīcijā "OFF" vai "O": iekārta pārtrauc darboties.
4. Aizveriet degvielas krānu (A5).
5. Lai izvairītos no ugunsnelaimes riska, nodrošiniet iekārtai atbilstošu ventilāciju un sagaidiet līdz tā ir pilnībā atdzisusi pirms tā tiek apklāta un novietota uzglabāšanā.
Arī pēc iekārtas izslēgšanas dzinējs turpina izdalīt karstumu.

4.8 Pārbaudīt šķidrumu savākšanas tvertni

Dažiem elektroģeneratoru modeļiem kā izvēles aprīkojums ir uzstādīta savākšanas tvertne, ar kuru var savākt iespējamās elektroģeneratorā ietverto šķidrumu noplūdes (degviela, eļļa un dzesēšanas šķidrums, ja tāds iekļauts).

Pēc elektroģeneratora lietošanas un apturēšanas pārbaudīt, vai savākšanas tvertnē nav noplūžu (degvielas eļļa, dzesēšanas šķidrums, lietus ūdens vai kondensāts u.c.). Ja nepieciešams, veikt tvertnes iztukšošanu, savācot tvertnes saturu tam paredzētā konteinerā. Elektroģeneratora šķidrums ir toksiski atkritumi, kuri jāpārstrādā atbilstoši spēkā esošajiem noteikumiem.

Nodaļa 5. Generatoragregata tehniska apkope

Drošības nolūkos ģeneratoragregāta apkope regulāri un apzinīgi jāveic personām, kurām ir nepieciešamā pieredze un kuru rīcībā ir piemēroti instrumenti, ievērojot spēkā esošās normatīvo aktu prasības. Veicamās apkopes darbības ir norādītas apkopes tabulā. To ieteicamais biežums ir aptuvenš un norādīts ģeneratoragregātiem, kas darbojas ar degvielu un eļļu atbilstoši šajā rokasgrāmatā dotajām specifikācijām. Tehniskās apkopes termiņi jāprecizē atkarībā no ģeneratoragregāta ekspluatācijas apstākļiem un vajadzībām. Garantija nav spēkā, ja nav pareizi veikti ģeneratoragregāta tehniskās apkopes darbi.

5.1 Izņemšana no ekspluatācijas

Regulāra un pareizi veikta apkope garantē iekārtas drošību un veiktspēju. **Eļļa, filtrējošie elementi un vajadzības gadījumā aizdedzes svece ir elementi, kuru stāvoklis vistiešāk ietekmē iekārtas darbības rādītājus. Regulāri un cik vien bieži nepieciešams tos nomainiet (vajadzības gadījumā skatiet atsauci uz lietošanai gatavo apkopes komplektu tehnisko parametru tabulā).** Neievērojot apkopes ieteikumus, garantija zaudē spēku. Par jebkuru jautājumu vai atsevišķu darbību sazinieties ar tuvāko pārstāvi; viņš pratīs sniegt ieteikumus un palīdzību.

5.2 Tehniskās apkopes terminu tabula

Apkopju ieteicamais biežums ir aptuvenš un norādīts iekārtām, kas darbojas ar degvielu un eļļu atbilstoši šajā rokasgrāmatā dotajām specifikācijām. Tehniskās apkopes termiņi jāsaīsina atkarībā no ģeneratoragregāta ekspluatācijas apstākļiem un vajadzībām. Veiciet apkopes norādītajos kalendārajos termiņos, pat ja nav sasniegts darba stundu skaits. **Garantija nav spēkā, ja nav pareizi veikti ģeneratoragregāta tehniskās apkopes darbi.**

Veicamā darbība:		Pēc		Stundās vai mēnešos/gadā, atbilstoši 1. sasniegtajam termiņam			
		5 darba stundām	3 mēnešiem / 50 darba stundām	Reizi 3 mēnešos / 50 darba stundās	Reizi 6 mēnešos / 100 darba stundās	Reizi 1 gadā / 200 darba stundās	Reizi 2 gados / 500 darba stundās
Iekārta	Iztīriet iekārtu		X		X	Vispārējā pārbaude, kas jāuztic mūsu pārstāvjiem. Francijā: 0.806.800.107 (maksas zvans)	Vispārējā pārbaude, kas jāuztic mūsu pārstāvjiem. Francijā: 0.806.800.107 (maksas zvans)
	Iztīriet dzirksteļu slāpētāju				X		
	Nomainiet sveci				X		
Eļļa	Atjaunojiet līmeni	X	X		X		
	Nomainiet degvielas filtru				X		
Degviela	Iztīriet nosēdumu kausiņu				X		
	Gaisa filtrs	Iztīriet	X	X	X	X	
Nomainiet					X		
Apkopju laikā izmantojamo detaļu atsauces:					RKS1 RKS2		

5.3 Tehniskās apkopes darbu veikšana

1. Izslēdziet iekārtu un nogaidiet vismaz 30 minūtes, līdz tā atdziest.
2. Atvienojiet uzgali no aizdedzes sveces vai svecēm un atvienojiet no akumulatora negatīvās "-" spaiļes, ja tāda uzstādīta.
3. Veiciet apkopi saskaņā ar šajā instrukcijā sniegtajiem norādījumiem un, lai novērstu jebkādu iekārtas sabojāšanas risku, izmantojiet tikai oriģinālās vai tām līdzvērtīgas rezerves daļas.

5.3.1 Motorellas maina

Lai eļļas notecināšana būtu ātra un pilnīga, pirms eļļas maiņas ir jāuzsilda dzinējs (iedarbiniet iekārtu un, ja nepieciešams, ļaujiet tai dažas minūtes darboties).

1. Novietojiet piemērotu trauku zem eļļas notecināšanas skrūves (A11-B5), tad izņemiet eļļas tvertnes aizgriezni ar mērstieni (A2-B1) un eļļas notecināšanas skrūvi.
2. Kad eļļa ir pilnībā notecināta, uzmanīgi ieskrūvējiet eļļas notecināšanas skrūvi.
3. Izmantojot piltuvi, uzpildiet šajā instrukcijā sniegtajām specifikācijām atbilstošu eļļu, regulāri pārbaudot līmeni.
Līmenim ir jābūt starp augšējo un apakšējo robežu uz mērstieņa. Ja eļļas līmenis ir pārāk zems, turpiniet uzpildīt. Ja eļļas līmenis ir pārāk augsts, veiciet daļēju notecināšanu.
4. Ievietojiet atpakaļ eļļas tvertnes aizgriezni ar mērstieni.
5. Noslaukiet eļļas paliekas ar tīru drānu un pārliecinieties, vai nav noplūžu.

5.3.2 Iztīriet nosēdumu kausiņu

1. Aizveriet degvielas vārstus (A5).
2. Noskrūvējiet pārsega stiprinājuma skrūves (C4) un uzgriežņus (C5).
3. Noņemiet pārsegu (C3).
4. Atskrūvējiet nosēdumu kausiņu (A13-C8).
5. Ar tīru degvielu notīriet nosēdumu kausiņu un ļaujiet tam pilnībā nožūt.
6. Pārbaudiet, vai nosēdumu kausiņa vāks (C6) un blīve (C7) ir labā stāvoklī: nomainiet detaļas, ja tās ir bojātas.
7. Aizskrūvējiet nosēdumu kausiņu.
8. Uzlieciet atpakaļ vāku un rūpīgi pieskrūvējiet tā fiksācijas skrūves un uzgriežņus.
9. Atveriet degvielas vārstus un pārbaudiet, vai nav noplūžu.
10. Noslaukiet visas degvielas paliekas ar tīru drānu un aizveriet degvielas vārstus.

5.3.3 Nomainiet degvielas filtra

1. Aizveriet degvielas vārstus (A5).
2. Ievērojiet degvielas filtra uzstādīšanas virzienu (A12-C1).
3. Novietojiet piemērotu trauku zem degvielas filtra un Placer un izjauciet abus stiprinājuma gredzenus (C2).
Degvielas filtrs ir noņemts.
4. Ievietojiet jauno degvielas filtru, ievērojot uzstādīšanas virzienu, un nostipriniet to ar abiem gredzeniem.
5. Noslaukiet visas degvielas paliekas ar tīru drānu un atveriet degvielas vārstus.
6. Pārliecinieties, vai nenotiek degvielas noplūde, un aizveriet degvielas vārstus.

5.3.4 Iztīriet vai nomainiet gaisa filtru

UZMANĪBU!	
	Ugunsgrēka vai sprādzienbīstamības risks: darbības laikā porolonam izmantot vienīgi ziepjūdeni un tīru motoreļļu.

Ja filtrējošie elementi ir pārmērīgi netīri vai sabojāti (saplēsti, caurumaini), obligāti nomainiet tos ar jauniem elementiem vismaz ik pēc trim tīrīšanas reizēm.

1. Atbloķējiet gaisa filtra vāku (D4 & D3) un to noņemiet.
2. Noskrūvējiet filtrējošos elementus (D5 & D6), lai tos notīrītu.
3. Iztīriet porolona detaļu: izmazgājiet to ziepjūdenī, rūpīgi noskalojiet un ļaujiet tai pilnībā nožūt.
4. Iemērciet porolona detaļu nelielā tīras motoreļļas daudzumā un saspiediet to, lai izspiestu eļļas pārpalikumu (neizgrieziet to).
Ja porolonā paliks pārāk daudz eļļas, dzinējs pirmās iedarbināšanas laikā dūmos.
5. Nomainiet papīra detaļu.
6. Uzlieciet atpakaļ filtrējošos elementus un gaisa filtra vāku; nostipriniet to.

5.3.5 Aizdedzes sveces nomaiņa

1. Noņemiet aizdedzes sveces uznavu (F1).
2. Izmantojot sausa gaisa aerosolu, iztīriet sveces ligzdu.
3. Izmantojot sveces atslēgu, atskrūvējiet aizdedzes sveci (A15-F2) un izmetiet to.
4. Ievietojiet vietā jaunu aizdedzes sveci un ieskrūvējiet to ar roku, lai nesabojātu vītņi.
5. Izmantojot aizdedzes sveces atslēgu, ieskrūvējiet par pusapgrieztienu pēc aizdedzes sveces ievietošanas, lai piespiestu blīvi.

5.3.6 Dzirkstelu slapetāja tīrīšana

1. Atskrūvējiet uz izplūdes gāzu slāpētāja esošā dzirksteļu uztvērēja skrūves (E2).
2. Noņemiet dzirksteļu uztvērēju (E1).
3. Izmantojot metāla birsti, iztīriet dzirksteļu slāpētāja aizsega oglekļa slāni.
4. Pārliecinieties, vai dzirksteļu uztvērējs ir labā stāvoklī (bez caurumiem, nav iepļisījis) un ja nepieciešams, nomainiet.
5. Uzlieciet dzirksteļu uztvērēju uz izplūdes gāzu slāpētāja aizsargvāka (E3) un pieskrūvējiet dzirksteļu uztvērēja skrūves.

5.3.7 Generatoragregata tīrīšana

Lai iekārta labi darbotos, tā ir regulāri jātīra. Ja iekārta uzstādīta telpās, vienmēr jāpārbauda, vai tā ir tīra un labā stāvoklī. Ja iekārta tiek izmantota ārā (būvlaukumā, puteklainā, dubļainā vai koroziju veicinošā vidē, vietā, kur aug daudz koku, u. tml.), tā ir jātīra biežāk.

Izmantojot ūdens strūklu vai augstspiediena mazgātāju, var nopietni sabojāt iekārtu, tādēļ tas ir aizliegts.

1. Ar suku uzmanīgi notīriet motora gaisa ieplūdes un izplūdes atveres un dzirksteļu slāpētāju, ja tāds uzstādīts.
2. Nomazgājiet iekārtu ar sūkli, kas samitrināts ūdenī ar piejauktu saudzējošu mazgāšanas līdzekli (piemēram, līdzekli automašīnas mazgāšanai), tad noskalojiet ar tīru ūdeni, lai izvairītos no mazgāšanas līdzekļa atstātām pēdām.
Izmantojot tīrīšanas putas, tās pēc tam jānoslauka ar mīkstu un uzsūcošu drāniņu. Noturīgus traipus un netīrumus iespējams noņemt ar piemērotu šķīdinātāju (lakbenzīnu vai līdzvērtīgu līdzekli) un notīrīt ar mīkstu absorbējošu drānu
3. Pārbaudiet iekārtas vispārējo tehnisko stāvokli (nav noplūžu, skrūves ir cieši pievilktas, šļūtenes un savienojumi ir kārtīgi nostiprināti u. c.)
4. Uz bojātajām detaļām uzklājiet pretrūsas līdzekli vai, ja nepieciešams, bojātās detaļas nomainiet.
Izmantojiet tikai ražotāja izgatavotas detaļas un, ja nepieciešams, sazinieties ar tā pārstāvi.

Nodaļa 6. Generatoragregata parvadašana un glabāšana

6.1 Parvadašanas un parvietošanas nosacījumi

Ģeneratoragregāta iekraušanas un izkraušanas darbi jāveic bez pēkšņām un negaidītām kustībām, iepriekš sagatavojot glabāšanas vai izmantošanas vietu. Pirms jebkuras fiksētas uzstādīšanas uz piekabes vai transportlīdzekļa iekšpusē vispirms konsultējieties ar kādu no mūsu pilnvarotajiem pārstāvjiem.

Pirms jebkuras iekārtas transportēšanas veikt visus nepieciešamos piesardzības pasākumus:

1. Pārliecināties, ka noteiktais maršruts ir gluds un transportēšanai piemērots. Ja tomēr ir obligāti jābrauc pa nelīdzeniem ceļiem, pirms brauciena iztukšot degvielu kannā.
2. Pārbaudīt, vai skrūvsavienojumi ir kārtīgi pievilkti, aizvērt degvielas vārstu (ja tas ir uzstādīts) un atvienot akumulatoru (ja tas ir uzstādīts).
3. Iekārta jātransportē tādā pašā stāvoklī, kādā to parasti ekspluatē. To nekādā gadījumā nedrīkst novietot uz sāniem. Pārliecinieties, ka iekārta nevar no transportlīdzekļa nokrist, tomēr to pārāk stipri nepiespiežot (iekārtas sabojāšanas risks).

6.2 Glabāšanas apstākļi

Šī uzglabāšanas vai iezīmošanas procedūra ir jāizpilda gadījumā, ja ģeneratoragregāts netiek lietots 1 gadu. Ja ģeneratoragregāts netiks izmantots ilgāk, ieteicams sazināties ar tuvāko pārstāvi vai reizi gadā iedarbināt ģeneratoragregātu uz dažām stundām un pēc tam izpildīt uzglabāšanas procedūru.

Izlejiet degvielu un no jauna uzpildiet motoreļļu:

1. Darbiniet dzinēju, kamēr tā darbība apstājas degvielas trūkuma dēļ.
2. Pārslēdziet kontaktslēdzi izslēgtā pozīcijā (A7).
3. Nosēdumu kausiņa tīrīšana.
4. Aizveriet degvielas vārstus (A5).
5. Atjaunojiet eļļas līmeni.

Ieeļļojiet cilindru un vārstus:

6. Noņemiet aizdedzes sveci (A15-F2), tad pa tās atveri ielejiet aptuveni vienu tējkaroti jaunas motoreļļas.
7. Uzstādiet jauno aizdedzes sveci.
8. Vairākas reizes pavelciet palaidēja tītavas rokturi (A9), lai izlīdzinātu eļļu cilindrā.

Novietojiet iekārtu uzglabāšanai:

9. Notīriet iekārtu.
10. Pārklājiet ģeneratoragregātu ar aizsargpārvalku un novietojiet to normālā lietošanas pozīcijā tīrā, sausā un labi vēdinātā vietā.

Nodaļa 7. Nelielu darbības traucējumu novēršana

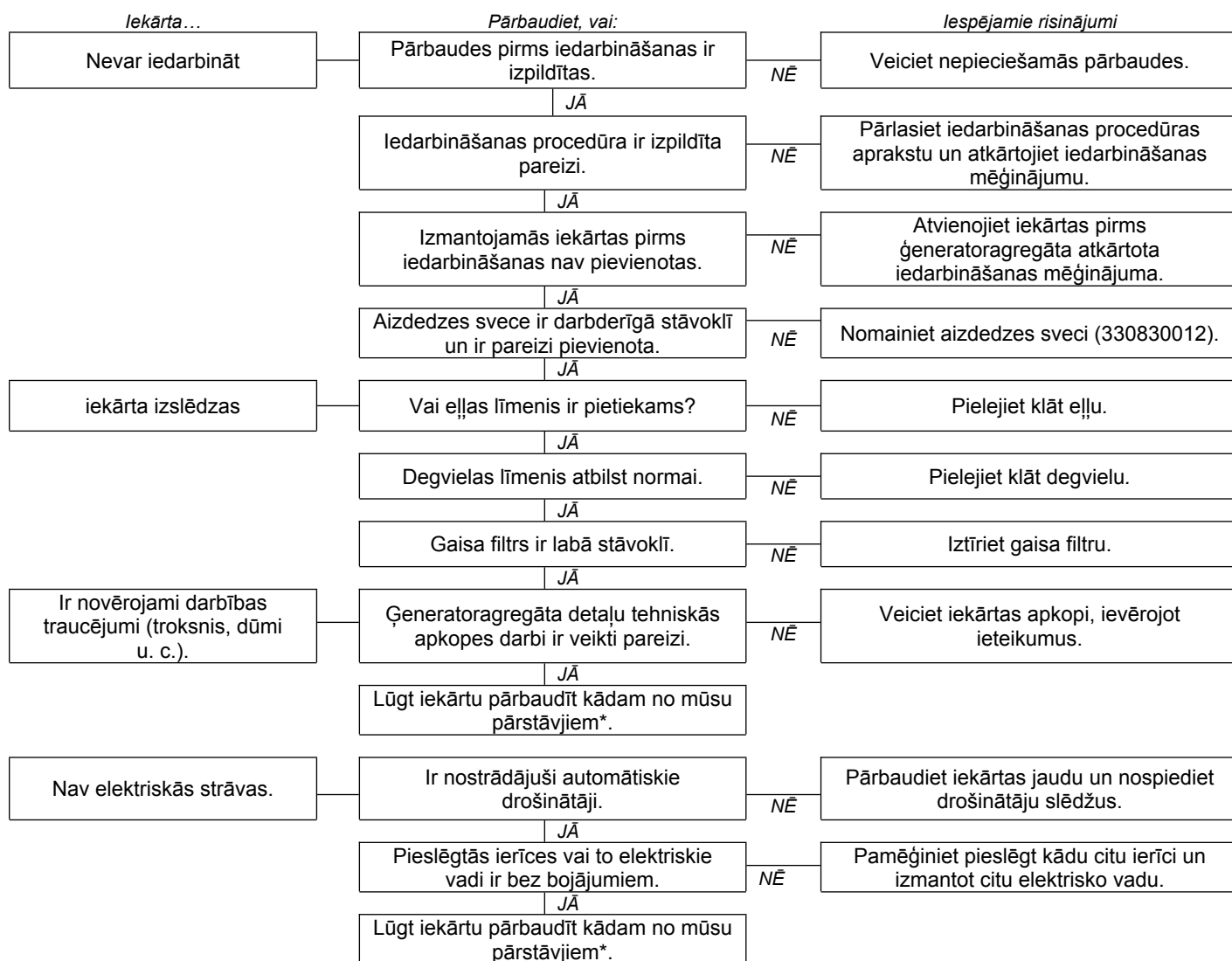

*Francijā: 0.806.800.107 (paaugstinātas maksas numurs).

7.1 Generator Smart Care (izvēles aprīkojums)

Ja iekārtai ir uzstādīts izvēles aprīkojums "GS101-Generator Smart Care" (A17), ir jānomaina baterijas Bluetooth GSC101 blokā, kad Generator Smart Care lietojumprogrammā parādās brīdinājums (aptuveni ik pēc diviem gadiem).

1. Atvērt bloka vāku, izmantojot mazu krustiņveida skrūvgriezi,
2. izņemt nolietotās baterijas un nodot tās to pārstrādei paredzētā atkritumu savākšanas punktā,
3. ievietot divas jaunas AAA baterijas, ievērojot uzstādīšanas virzienu (+/-),
4. aizvērt bloka vāku un rūpīgi aizskrūvēt to.



Nodaļa 8. Tehniskās specifikācijas

8.1 Lietošanas nosacījumi

Minētie iekārtu darbības rādītāji ir iegūti apstākļos, kas atbilst ISO 8528-1(2005) prasībām:

Kopējais atmosfēras spiediens: 100 kPa, apkārtējā gaisa temperatūra: 25°C (298 K) - relatīvais mitrums: 30 %.

Iekārtu darbības rādītāji samazinās par apmēram 4 % ar katru temperatūras kāpuma par 10 °C soli un/vai apmēram par 1 % ar katru atrašanās vietas augstuma palielinājuma par 100 m soli. Iekārtas ir paredzētas tikai stacionārai izmantošanai.

8.2 Ģeneratoragregāta jauda

Pirms ģeneratoragregāta pieslēgšanas un izmantošanas aprēķiniet, kāda elektriskā jauda ir nepieciešama izmantojamajām iekārtām (to izsaka vatos)*. Lai nodrošinātu pienācīgu sniegumu, vienlaikus izmantojamo iekārtu kopējai jaudai vatos ir:

- jāatbilst vairāk nekā 60% ģeneratoragregāta nominālās jaudas (citādi iespējama nepilnīga noslodze);
- nepārtrauktas izmantošanas gadījumā jābūt mazākai par ģeneratoragregāta nominālo jaudu (iespējama pārslodze).

Ja ģeneratoragregātu bieži vai ilgstoši darbina, pārslogojot vai noslogojot nepilnīgi, to iespējams ātri sabojāt. Šādu tehnisku bojājumu gadījumā garantija nav piemērojama.

*Šī elektriskā jauda parasti ir norādīta pie iekārtas tehniskajiem parametriem vai ražotāja tehnisko datu plāksnītē. Noteiktām iekārtām to iedarbināšanas brīdī ir nepieciešama lielāka jauda. Šāda minimālā nepieciešamā jauda nedrīkst pārsniegt ģeneratoragregāta maksimālo jaudu.

8.3 Generatoragregāta tehnisko datu plāksnīte

Ģeneratoragregāta tehnisko datu plāksnīte (kā zemāk redzamajā piemērā) ir pielīmēta iekšpusē vienai no divām sānu plāksnēm vai uz šasijas.

Groupe électrogène de faible puissance - Low power generating set - Grupo eléctrico de baja potencia

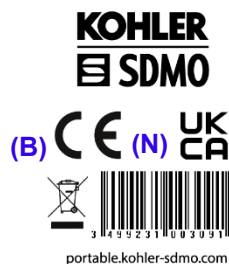

Code	3499231003091		
Descr1	Inverter PRO 3000 E C5		
P max(kW):	(D)	I (A):	U (V): (J)
P rated (COP) (kW)	(E)	I (A):	(H)
Cos Phi:	(F)	Hz:	(I)
Masse (Weight):	(G)	IP23M	(K)
		ISO 8528 - Classe B et G1	(L)
	(M)		

SDMO INDUSTRIES - CS40047- 29801 BREST Cedex 9 - FRANCE
 Importer: Kohler Co. Carter Court 4 Davy Way - Quedgeley, Gloucestershire - UK - GL2 2DE



- (A): modelis
 (B): CE/EAC marķējums
 (C): garantētais akustiskās jaudas līmenis
 (D): maksimālā jauda
 (E): nominālā jauda
 (F): jaudas koeficients
 (G): masa
 (H): elektriskās strāvas stiprums
 (I): elektriskās strāvas frekvence
 (J): elektriskais spriegums
 (K): aizsardzības pakāpe
 (L): atsaucē standarts
 (M): sērijas numurs
 (N): UKCA marķējums

Sērijas numuri ir jānorāda remontdarbu veikšanas vai rezerves daļu pieprasīšanas gadījumā. Pierakstīt zemāk redzamos ģeneratoragregāta un dzinēja sērijas numurus, lai tos saglabātu.

Ģeneratoragregāta sērijas numurs:	Motora zīmols: (Piemēram, Kohler)	Dzinēja sērijas numurs: (Piemēram, Kohler (SĒRIJAS NUMURS 4001200908))
...../..... -

8.4 Specifikācijas

Modelis	PERFORM 3000 XL C5 (RCD)	PERFORM 4500 XL C5 (RCD)	PERFORM 4500 XL AVR C5 (RCD)	PERFORM 5500 T XL C5 (RCD)	PERFORM 6500 XL C5 (RCD)	PERFORM 7500 T XL C5 (RCD)
Maksimālā jauda	2800 W	4000 W	4000 W	4500 W	6300 W	6500 W
Nominālā jauda	2400 W	3200 W	3200 W	3200 W	5200 W	5200 W
Akustiskā spiediena līmenis uz 1 m	81 dB(A)	82 dB(A)	82 dB(A)	82 dB(A)	83 dB(A)	83 dB(A)
Akustisko mērījumu nenoteiktība	0,46 dB(A)	0,34 dB(A)	0,34 dB(A)	0,34 dB(A)	0,40 dB(A)	0,40 dB(A)
Dzinēja tips	CH270_C5	CH395_C5	CH395_C5	CH395_C5	CH440_C5	CH440_C5
Apkopes komplekts	RKS1	RKS2	RKS2	RKS2	RKS2	RKS2
Ieteicamā degviela	Degviela bez svina piejaukuma	Degviela bez svina piejaukuma	Degviela bez svina piejaukuma	Degviela bez svina piejaukuma	Degviela bez svina piejaukuma	Degviela bez svina piejaukuma
Degvielas tvertnes tilpums	13 L	18 L	18 L	18 L	18 L	18 L
Ieteiktā eļļa	10W30	10W30	10W30	10W30	10W30	10W30
Eļļas tvertnes tilpums	0,60 L	1,10 L	1,10 L	1,10 L	1,29 L	1,29 L
Eļļošanas drošības ierīce*	O	O	O	O	O	O
Līdzstrāva	X	X	X	X	X	X
Mainstrāva	230V-10,4A	230V-13,9A	230V-13,9A	400V-4,6A	230V-22,6A	400V - 7,5A
Automātiskie drošinātāji**	O	O	O	O	O	O
Kontaktu veids	2 x 2P+T 230V-10/16A	2 x 2P+T 230V-10/16A	2 x 2P+T 230V-10/16A	1 x 2P+T 230V-10/16A - 1 x 3P+T+N 400V 16A	1 x 2P+T 230V-10/16A - 1 x 2P+T 230V 32A	1 x 2P+T 230V -10/16A - 1 x 3P+T+N 400V 16A
Sveces tips	330830012	330830012	330830012	330830012	330830012	330830012
Izmēri: platums x garums x augstums	65 x 51 x 46 cm	81 x 55,5 x 59 cm	81 x 55,5 x 59 cm	81 x 55,5 x 59 cm	81 x 55,5 x 59 cm	81 x 55,5 x 59 cm
Svars (bez degvielas)	46,5 kg	66,5 kg	72,5 kg	76,5 kg	87 kg	94,5 kg

O: sērija X: neiespējams

*Eļļas drošība: Ja motora karterī trūkst eļļas vai arī eļļas spiediens ir zems, tad, lai novērstu iespējamus bojājumus, eļļas drošības sistēma automātiski aptur motoru. Tādā gadījumā pārbaudiet motoreļļas līmeni un, ja nepieciešams, uzpildiet eļļu; tikai pēc tam meklējiet citu bojājuma iemeslu.

**Automātiskais drošinātājs: Agregāta elektriskā ķēde ir aizsargāta ar vienu vai vairākiem magnētiski termiskiem, diferenciāliem vai termiskiem drošinātājiem. Iespējamās pārslodzes un/vai īssavienojuma gadījumā elektriskās enerģijas piegāde var tikt pārtraukta.

Nepieciešamības gadījumā nomainiet ģeneratoragregāta automātiskos drošinātājus ar tādas pašas nominālās vērtības drošinātājiem, kuriem ir tādi paši raksturlielumi.

8.5 Ieteicamā degvielas kvalitāte

Turpmāk minētajām specifikācijām neatbilstošas degvielas izmantošana var izraisīt neatgriezeniskus bojājumus, uz kuriem garantija nav attiecināma:

- tīrība un kvalitāte: pārliicināties, ka lietotajā degvielā nav ūdens, ka tā ir tīra un jauna (nav veca vai piesārņota); . Attiecībā uz
- oktāna skaitlis: minimālais oktāna skaitlis ir 87 (R+M)/2 vai minimālais oktāna skaitlis ir 90 (RON = Research Octane Number);
- maisījumi: Ir atļauta bezsvina degvielas lietošana, kas satur līdz 10 % etilspirta (Francija: SP95-E10). ir aizliegta bezsvina degvielas lietošana, kas satur mazāk par 90 % degvielas, piemēram, E15, E20 vai E85; . metiltrešbutilētera (MTBE) un bezsvina benzīna maisījumi (līdz maksimums 15 % no MTBE uz tilpumu) ir apstiprināti.

Turklāt ir stingri ieteicams vienmēr lietot viena veida degvielu visu iekārtas kalpošanas mūžu. Ja iekārta tiek izmantota reti (mazāk nekā 1 reizi mēnesī), katrā lietošanas reizē izmantojiet jaunu degvielu vai iepildiet degvielas tvertnē stabilizatora piedevu.



8.6 EK atbilstības deklarācija

Mēs, „SDMO Industries”, 270 rue Kérévern, 29490 GUIPAVAS, France (Francija), ar pilnu atbildību paziņojam turpmāk minēto par turpmāk minētajiem ģeneratoraģregātiem.

Iekārtas apraksts:	Marka:	Komerccnosaukums:	Tips:	Sērijas numuri:
Ģeneratoraģregāts	KOHLER-SDMO	PERFORM 3000 XL C5	3499231003565	25-2021-00000000-000 > 52-2026-99999999-999
		PERFORM 3000 XL C5 RCD	3499231920497	
		PERFORM 4500 XL C5	3499231003626	
		PERFORM 4500 XL C5 RCD	3499231920541	
		PERFORM 4500 XL AVR C5	3499231003633	
		PERFORM 4500 XL AVR C5 RCD	3499231920534	
		PERFORM 5500 T XL C5	3499231003657	
		PERFORM 5500 T XL C5 RCD	3499231920589	
		PERFORM 6500 XL C5	3499231003701	
		PERFORM 6500 XL C5 RCD	3499231920626	
		PERFORM 7500 T XL C5	3499231003725	
		PERFORM 7500 T XL C5 RCD	3499231920664	

- Atbilst drošības mērķiem, kas noteikti ar 2014. gada 26. februāra Direktīvu **2014/35/ES** (zemsprieguma direktīvu), piemērojot vienotu standartu EN ISO 8528-13: 2016
- Atbilst prasībām, kādas izvirzītas turpmāk minētajās direktīvās:
 - 2006. gada 17. maija Mašīnu Direktīvā - **2006/42/EK**, piemērojot saskaņoto standartu EN ISO 8528-13: 2016
 - Elektromagnētiskā saderība – 2014. gada 26. februāra direktīva **2014/30/ES**, piemērojot saskaņoto standartu EN 60034-1: 2010 (COR 2010) / EN 61000-6-1: 2007 / EN 61000-6-2: 2005 (COR 2005) / EN 61000-6-3: 2007 (AMD1 2011, AMD1/COR 12) / EN 55011: 2009 (AMD 1 2010)
 - 2011. gada 8. jūnija dažu bīstamu vielu izmantošanas ierobežojumi elektriskās un elektroniskās iekārtās **2011/65/UE**, piemērojot saskaņoto standartu EN IEC 63000 : 2018
 - Par trokšņa emisiju vidē no iekārtām, kas paredzētas izmantošanai ārpus telpām – 2000. gada 8. maija direktīva **2000/14/EK**, piemērojot procedūru atbilstības nodrošināšanai VI pielikumam:

Atbildīgā iestāde:	Komerccnosaukums:	Tips:	Izmērītās akustiskās jaudas līmenis:	Garantētais akustiskās jaudas līmenis (LwA):	Iespējamā jauda:
CETIM - BP 67- F60304 – SENLIS - FRANCIJA	PERFORM 3000 XL C5	3499231003565	94,86 dB(A)	95 dB(A)	2400 W
	PERFORM 3000 XL C5 RCD	3499231920497	94,86 dB(A)	95 dB(A)	2400 W
	PERFORM 4500 XL C5	3499231003626	96,1 dB(A)	96 dB(A)	3200 W
	PERFORM 4500 XL C5 RCD	3499231920541	96,1 dB(A)	96 dB(A)	3200 W
	PERFORM 4500 XL AVR C5	3499231003633	96,1 dB(A)	96 dB(A)	3200 W
	PERFORM 4500 XL AVR C5 RCD	3499231920534	96,1 dB(A)	96 dB(A)	3200 W
	PERFORM 5500 T XL C5	3499231003657	96,1 dB(A)	96 dB(A)	3200 W
	PERFORM 5500 T XL C5 RCD	3499231920589	96,1 dB(A)	96 dB(A)	3200 W
	PERFORM 6500 XL C5	3499231003701	96,89 dB(A)	97 dB(A)	5200 W
	PERFORM 6500 XL C5 RCD	3499231920626	96,89 dB(A)	97 dB(A)	5200 W
	PERFORM 7500 T XL C5	3499231003725	96,89 dB(A)	97 dB(A)	5200 W
	PERFORM 7500 T XL C5 RCD	3499231920664	96,89 dB(A)	97 dB(A)	5200 W

Tās personas vārds un adrese, kura pilnvarota sastādīt un glabāt tehnisko dokumentāciju:

L. ANDRIEUX, 270 rue de Kerervern, 29490 GUIPAVAS / CS 40047, 29801 BREST CEDEX 9 – France.
GUIPAVAS, 07/2021

L. ANDRIEUX
„SDMO Industries” prezidents

TIRDZNICĪBAS GARANTIJA

Jūsu iekārtai ir spēkā komerciālā garantija, kuru jums nodrošina *SDMO Industries* un kuru saskaņā ar turpmāk minētajiem noteikumiem piemēro izplatītājs, pie kura jūsu iekārta ir iegādāta:

ILGUMS:

Jūsu iekārtas garantijas ilgums ir 36 mēneši vai 2000 darba stundas, skaitot no iegādes datuma līdz pirmajam sasniegtajam termiņam. Ja iekārtai nav uzstādīts stundus skaitītājs, aprēķināmais darba stundus skaits ir četri (4) stundas dienā.

GARANTIJAS PIEMĒROŠANAS NOTEIKUMI

Garantija ir spēkā no datuma, kad pirmais lietotājs ir iegādājies iekārtu. Šī garantija tiek nodota tālāk kopā ar iekārtu, ja pirmais lietotājs to nodod bez maksas vai par atlīdzību citam lietotājam, visu spēkā esošās sākotnējās garantijas darbības periodu, kuru nav iespējams pagarināt.

Garantijas saistības ir spēkā tikai tad, ja tiek uzrādīts salasāms iegādes rēķins, kurā norādīts pirkuma veikšanas datums, iekārtas tips, sērijas numurs, izplatītāja nosaukums, adrese un zīmogs. *SDMO Industries* patur tiesības atteikties no garantijas piemērošanas, ja nav dokumenta, kas apliecinātu iekārtas iegādes vietu un datumu. Saskaņā ar šo garantiju *SDMO Industries* veic savās darbnīcās iekārtas un tās daļu remontu, kuras atzīst par bojātām; *SDMO Industries* patur tiesības mainīt iekārtas ierīces, lai izpildītu savas saistības. Garantijas ietvaros nomainītā iekārta vai tās komponenti no jauna kļūst par *SDMO Industries* īpašumu.

GARANTIJAS IEROBEŽOJUMI

Garantija ir spēkā iekārtām, kuras uzstādītas, tiek lietotas un uzturētas saskaņā ar *SDMO Industries* izdoto dokumentāciju, un tāda iekārtas bojājuma gadījumā, kas radies koncepcijas, ražošanas vai materiāla defekta dēļ. *SDMO Industries* negarantē iekārtas veiktspēju, darbību vai drošumu, ja tā tiek lietota īpašiem mērķiem. *SDMO Industries* neuzņemas nekādu atbildību par nemateriāliem zaudējumiem, kas izriet vai neizriet no materiāliem zaudējumiem, piemēram, par šeit minēto: ekspluatācijas zudumi, jebkādas izmaksas vai izdevumi, kas izriet no iekārtas ekspluatācijas neiespējamības u. tml. Garantija attiecas tikai uz izmaksām, kas saistītas ar iekārtas vai tās daļu remontu vai nomaiņu (izņemot ekspluatācijas materiālus). Garantija sedz arī remontdarbu un detaļu izmaksas, izņemot pārvietošanas izmaksas. Par iekārtas vai tās daļu transportēšanu uz *SDMO INDUSTRIES* vai tā pārstāvja darbnīcu maksā Klients; par transportēšanu atpakaļ pie Klienta maksā *SDMO Industries*. Tomēr gadījumos, kad garantija netiek piemērota, transportēšanas izmaksas pilnībā sedz Klients.

GARANTIJAS IZŅĒMUMA GADĪJUMI

Garantija nav spēkā tālāk uzskaitītos gadījumos: ar iekārtas transportēšanu saistīti bojājumi; ja nepareiza uzstādīšana vai uzstādīšana, kas neatbilst *SDMO Industries* ieteikumiem un/vai tehniskajiem standartiem un drošības noteikumiem; ja izmantoti izstrādājumi, detaļas, rezerves daļas, degviela vai smērvielas, kuras neatbilst ieteikumiem; notikusi iekārtas neatbilstoša lietošana vai lietošana anormālā veidā; ja iekārta vai tās daļas modificētas vai pārveidotas bez *SDMO Industries* atļaujas; ja iekārtai vai tās daļām ir parasts nodilums; ja ir bojājumi, kuru iemesls ir nolaidība, iekārtas uzraudzības, apkopes vai tīrīšanas trūkums; ja ir nepārvarama spēka iedarbība, neparedzēti vai ārēji iemesli (dabas katastrofa, ugunsgrēks, zemestrīce, plūdi, zibens spēriens utt.); iekārtas lietošana ar nepietiekamu slodzi; neatbilstoši iekārtas uzglabāšanas apstākļi. Garantija neattiecas uz tālāk uzskaitītam ģeneratoragregāta daļām: iedarbināšanas sistēmas (akumulatori, starteri, startera pievadi), filtri, siksnas, drošinātāji, pārtraucēji, lampas, slēdži un visi patēriņa elementi un nolietojumam pakļautās detaļas.

PIEMĒROŠANAS NOTEIKUMI

Garantija ir jānodrošina tam izplatītājam, pie kura esat iegādājies savu iekārtu. *SDMO Industries* aicina Jūs ar iegādes fakturrēķinu vērsties pie izplatītāja vai, ja nepieciešams, *SDMO Industries* Tehniskās palīdzības dienestā. Šis dienests ir jūsu rīcībā, lai atbildētu uz jautājumiem par garantijas piemērošanas noteikumiem; tā adrese ir šāda: *SDMO Industries*, 270 rue de Kerervern – 29490 GUIPAVAS / CS 40047- 29801 BREST CEDEX 9 – Tālr.: Francija 0.806.800.107 (maksas zvans) – Fakss: +33298416307.

LIKUMĪGĀ GARANTĪJA

Informācija patērētājam, kas definēts kā jebkura fiziska persona, kas darbojas ar tādu mērķi, kas nav uzskatāms par šīs personas komercdarbību, rūpniecisko, amatniecības vai privāto praksi.

SDMO Industries ir atbildīgs par jūsu iekārtas atbilstības defektiem, kas minēti L.211-4 panta noteikumos un noteikumos, kas izriet no patērētāju kodeksa, un pārdotās lietas slēptajiem defektiem atbilstoši 1641. pantā paredzētajiem un no civilkodeksa izrietošajiem noteikumiem. Atbilstības garantija nosaka, ka:

- jūsu rīcībā ir 2 gadi, skaitot no iekārtas piegādes, lai izmantotu likumīgo atbilstības garantiju;
- jūs varat izvēlēties sava ģeneratoragregāta remontu vai nomaiņu ar nosacījumu, ka noteikumi paredzēti Petērētāju kodeksa L.211-9. pantā;
- jums nav jāiesniedz pierādījumi par savas iekārtas defektu 6 mēnešu laikā pēc preces piegādes. Sākot no 2016. gada 18. marta, šis termiņš ir pagarināts līdz 24 mēnešiem, izņemot lietotām precēm.

Likumīgā atbilstības garantija ir spēkā neatkarīgi no *SDMO Industries* piešķirtās komerciālās garantijas.

Jūs varat arī izlemt izmantot savas iekārtas garantiju pret slēptajiem defektiem atbilstoši civilkodeksa 1641. panta noteikumiem. Ja jūsu iekārtai konstatēts slēpts defekts, par kuru jums ir jāiesniedz pierādījums, jūs varat izvēlēties pārdošanas risinājumu vai pārdošanas cenas samazinājumu saskaņā ar Civilkodeksa 1644. pantu.

Patērētāju kodeksa panti

L211-4 pants

Pārdevējam ir jāpiegādā prece atbilstoši līgumam un jāatbild par piegādes brīdī konstatētiem atbilstības defektiem.

Pārdevējs atbild arī par atbilstības defektiem, kas radušies no iesaiņojuma, montāžas vai uzstādīšanas norādījumiem, ja par tiem ir bijis atbildīgs pārdevējs saskaņā ar līgumu vai par to veikšanu ir bijis atbildīgs pārdevējs.

L211-5 pants

Lai prece atbilstu līguma prasībām, tai:

1° Precei ir jābūt piemērotai paredzētajam mērķim, un, ja nepieciešams:

- jāatbilst sniegtajam aprakstam un ir tāda kvalitāte, kā to uzrāda pārdevējs parauga vai modeļa formā;
- jābūt apveltītai ar īpašībām, kuras pircējs var likumīgi sagaidīt attiecībā uz pārdevēja, ražotāja vai tā pārstāvja publiskajiem paziņojumiem, īpaši — reklāmām vai marķējumu;

2° Vai tai piemīt tādi parametri, par ko abas puses kopēji vienojas, vai tai jābūt piemērotai kādam konkrētam nolūkam, par kuru pircējs informējis pārdevēju un viņš tam piekritis.

L211-12 pants

Darbības, kas izriet no atbilstības defekta, zaudē spēku divus gadus pēc preces piegādes.

L211-16 pants

Ja kustamā īpašuma iegādes vai remonta laikā piešķirtās komerciālās garantijas darbības perioda laikā pircējs pārdevējam pieprasa remontu garantijas ietvaros, viss dīkstāves periods, kas ir vismaz septiņas dienas, tiek pievienots atlikušajam garantijas periodam. Šis periods ilgst no pircēja remonta pieprasījuma vai attiecīgās preces nodošanas remontam, ja šī nodošana notikusi pēc remonta pieprasījuma.

Civilkodeksa panti

1641. pants

Pārdevējam ir jānodrošina garantija attiecībā uz pārdotās preces slēptajiem defektiem, kas to padara neatbilstošu tam lietošanas veidam, kādam tā ir paredzēta, vai kas tādā mērā samazina šo lietošanas veidu, ka pircējs to nebūtu iegādājies vai būtu par to saņēmis zemākas cenas piedāvājumu, ja būtu par tiem zinājis.

1648. panta 1. paragrāfs

Prasības par slēptiem defektiem pircējam ir jāierosina divu gadu laikā pēc defekta atklāšanas.

TURINYS

- Skyrius 1. Išanga
- Skyrius 2. Informacija ir saugos taisyklės (asmenų apsauga)
- Skyrius 3. Kaip pradėti dirbti su generatoriumi
- Skyrius 4. Generatoriaus naudojimas

- Skyrius 5. Generatoriaus techninė priežiūra
- Skyrius 6. Generatoriaus gabenimas ir laikymas
- Skyrius 7. Smulkiu gedimu šalinimas
- Skyrius 8. Techniniai duomenys
- Skyrius 9. Garantines sąlygos

Skyrius 1. Išanga

DĖMESIO	<p>Materialinė žala Prieš bet kokį naudojimą atidžiai perskaitykite šį vadovą ir kartu pateiktas saugos instrukcijas. Neišmeskite jų ir per visą aparato naudojimo laiką tiksliai laikykitės nurodytų darbo saugos, naudojimosi ir priežiūros reikalavimų.</p>

Informacija pateikiama pagal techninius duomenis, gautus rengiant šią instrukciją (šioje instrukcijoje pateikiamos nuotraukos neturi jokios sutartinės vertės). Kadangi produktai nuolat tobulinami, šie duomenys gali būti pakeisti be atskiro įspėjimo. Apsilankę mūsų interneto svetainėje galite perskaityti originalią instrukciją prancūzų kalba.

Šiame vadove pavojai žymimi dviem simboliais:

	<p>PAVOJUS</p> <p>PAVOJUS NETOLIESE DIRBANČIŲ ASMENŲ SVEIKATAI PAVOJUS GYVYBEI (jei taikoma) Rodo gresiantį pavojų, dėl kurio galima mirtinai ar sunkiai susižeisti. Dėl nurodytų reikalavimų nesilaikymo gali kilti pavojus šalia dirbančių žmonių sveikatai ir gyvybei.</p>
[Atitinkama (-os) piktograma (-os)]	

DĖMESIO	<p>Materialinė žala [Pavojingi įrenginiai] Perspėjama apie pavojingą padėtį. Nesilaikant nurodytų reikalavimų gali būti sužeisti netoliese dirbantys asmenys ar padaryta materialinės žalos.</p>

Skyrius 2. Informacija ir saugos taisyklės (asmenų apsauga)

Atidžiai perskaitykite ir laikykitės instrukcijų ir saugos nurodymų, kad nekiltų pavojus žmonių gyvybei ir sveikatai. Jei nesupratote šių nurodymų, kreipkitės į artimiausią gamintojo atstovą.

2.1 Simbolių, esančių ant generatoriaus, paaiškinimas

PAVOJUS	PAVOJUS: galima elektros iškrova	ŽEMĖ	PAVOJUS: galite nudegti	Prieš įjungdami, patikrinkite alyvos lygį.

1		2	3

PAVOJUS:

- 1 – Žiūrėkite prie aparato pridėtą dokumentaciją.
- 2 – Išskiriamos toksiškos išmetamosios dujos. Nenaudoti uždaroje ar blogai vėdinamoje patalpoje.
- 3 – Prieš pildami degalus, sustabdykite aparatą.

2.2 Bendrieji nurodymai



Niekada neleiskite kitiems žmonėms naudotis aparatu prieš tai nedavę reikiamų instrukcijų. Niekada neleiskite vaikui liesti net išjungto aparato ir neįjunkite aparato, jei netoliese yra gyvūnų (jie gali išsigąsti, tapti nervingi ir t. t.). Bet kuriuo atveju laikykitės galiojančių šalies įstatymų naudodamiesi aparatu. Išmetamosios dujos, degalai ir alyva ar aušinimo skystis (jei naudojamas) yra nuodingos medžiagos, imkitės visų būtinų apsaugos priemonių.

2.3 Instrukcijos dėl aplinkos apsaugos

Pilkite variklio alyvą į specialiai tam numatytą indą: niekada nepilkite alyvos ant žemės. Kiek įmanoma, venkite aido atsimušimo nuo sienų ar kitų statinių (didesnio garso).



Naudodami aparatą miškingose, krūmais ar žolėmis apaugusiose vietose ir jei duslintuvas neturi kibirkščių slopintuvo, pašalinkite augalus iš pakankamai didelio ploto ir ypač saugokitės, kad žiežirbos nesukeltų gaisro. Kai aparatas nenaudojamas (nebetinkamas naudoti), nuvežkite jį į atliekų surinkimo vietą.

2.4 Pavojai, susiję su išmetamosiomis dujomis

 PAVOJUS	PAVOJUS APSINUODYTI PAVOJUS GYVYBEI
	Per didelis anglies monoksido kiekis, atsiradęs dėl išmetamųjų dujų ore, kuriuo kvėpuoja žmogus, gali sukelti mirtį. Visuomet naudokite aparatą gerai vėdinamoje vietoje, kur dujos negalėtų susikaupti.

Saugumo sumetimais ir kad tinkamai veiktų aparatas, būtinas geras vėdinimas (priešingu atveju kyla apsinuodijimo, variklio perkaitimo, nelaimingų atsitikimų ir materialinių nuostolių pavojus). Jei būtina dirbti pastato viduje, išleiskite išmetamąsias dujas į išorę ir pasirūpinkite tinkama ventiliacija, kad nenukentėtų viduje esantys žmonės ar gyvūnai.

2.5 Gaisro pavojus



 PAVOJUS	GAISRO PAVOJUS PAVOJUS GYVYBEI
	Niekada nejunkite aparato vietose, kur yra sprogstamųjų medžiagų (kibirkščių pavojus). Nuneškite kuo toliau degią ar sprogstamąją medžiagą (benziną, alyvą, audeklą ir t. t.), kai veikia aparatas. Niekada neuždenkite aparato kokia nors medžiaga, kai jis veikia ar ką tik nustojo veikti: visada palaukite, kol variklis atvės (mažiausia 30 min.).

2.6 Nudėgimu pavojus

DĖMESIO	
	Prieš bet kokią intervenciją reikia palaukti, kol aparatas atvės (bent 30 minučių).

Aparatui veikiant ir iškart po išjungimo karšta alyva, variklis ir duslintuvus prisilietus gali nudeginti.

2.7 Elektros smūgio pavojus

 PAVOJUS	ELEKTROS SMŪGIO PAVOJUS PAVOJUS GYVYBEI
	Naudojant aparatą teka elektros srovė, todėl laikykitės galiojančių teisės aktų ir šioje instrukcijoje nurodytų įrengimo bei naudojimo rekomendacijų. Jei montuojant kyla problemų, kreipkitės į arčiausiai jūsų esantį gamintojo atstovą. Niekada nejunkite aparato tiesiogiai prie kitų energijos šaltinių (pvz., viešo elektros tinklo); įrenkite srovės keitiklį. Niekada nelieskite neizoliuotų laidų ir atjungtų jungčių. Nelieskite aparato, jei jūsų drėgnos rankos ar kojos. Nestatykite įrenginio po vandens srove ir lyjant lietu, nedėkite jo ant drėgno paviršiaus.

2.7.1 Laikinas ar pusiau laikinas įrengimas (statybų aikštelė, spektaklis, pramoginė veikla ir kt.)

A – Jei pristatant aparate neįrengtas integruotas skirtuminės apsaugos įtaisas (standartinė aparato versija su neutraliu izoliuotu žemėjimo laidu):

- Prie kiekvieno aparato lizdo naudokite 30 mA skirtuminį kalibruotą įtaisą (kiekvieną prietaisą statykite ne arčiau kaip 1 m nuo aparato, kad jį apsaugotumėte nuo atmosferos poveikio).
- Jei naudojatės keliais mobiliaisiais ir nešiojamaisiais įrenginiais, aparato žeminti nebūtina.

B – Jei pristatant aparate neįrengtas integruotas skirtuminės apsaugos įtaisas (versija su neutraliu izoliuotu žemėjimo laidu – naudoti pagal TN arba TT schemą):

- Prijunkite aparatą prie žemės: pritvirtinkite varinį 10 mm² laidą prie aparato laido (A1) ir į žemę įsmeigto 1 m plieninio strypo.

2.7.2 Stacionarus įrengimas arba tinklo gedimas

Jei elektra tiekama nuolatinei įrangai (pvz., kaip atsarginė, kompensuojant elektros tinklo gedimą), aparatą prijungti turėtų kvalifikuotas elektrikas, laikydamasis įrengimo vietoje taikomų taisyklių. Aparatai nėra skirti jungti tiesiogiai prie įrenginio (elektros smūgio pavojus arba materialiniai nuostoliai).

A – Jei pristatant aparate neįrengtas integruotas skirtuminės apsaugos įtaisas (standartinė aparato versija su neutraliu izoliuotu žemėjimo laidu):

- Naudokite srovės keitiklį.
- Aparato žeminti nereikia.

B – Jei pristatant aparate neįrengtas integruotas skirtuminės apsaugos įtaisas (versija su neutraliu izoliuotu žemėjimo laidu – naudoti pagal TN arba TT schemą):

- Naudokite srovės keitiklį.
- Prijunkite aparatą prie žemės: pritvirtinkite varinį 10 mm² laidą prie aparato laido (A1) ir į žemę įsmeigto 1 m plieninio strypo.

2.7.3 Mobilus taikymas

Aparatai naudojami stacionarioje vietoje. Jų negalima įrengti transporto priemonėje ar kitoje mobiliojoje įrangoje, kol neatlikti aparato įrengimo ir naudojimo specifinėmis sąlygomis tyrimai. Draudžiama naudoti judančioje padėtyje. Jei nėra galimybių įrengti žemėjimą, aparato žemėjimo laidą (A1) prijunkite prie transporto priemonės.

2.7.4 Laidų prijungimas ir pasirinkimas

Rinkitės lanksčius ir stiprius, IEC 60245-4 standartą atitinkančius laidus su gumos apvalkalu arba juos atitinkančius laidus ir nuolat tikrinkite jų būklę. Kiekvienam kištukiniam lizdui naudokite tik vieną I klasės elektros įrenginį, prijungdami laidu su PE apsauginiu laidininku (žalia ir geltona spalvos); šis apsauginis laidininkas nebūtinai jungiant II klasės įrangą. Atlikdami montavimo darbus ar naudodami ilgintuvus, laikykitės lentelėje rekomenduojamo skersmens ir ilgio.

Įrangos tipas:		Vienfazė						Trifazė			
Aparato lizdo tipas:		10 A		16 A		32 A		10 A		16 A	
Rekomenduojamas laido skersmuo:		mm ²	AWG	mm ²	AWG	mm ²	AWG	mm ²	AWG	mm ²	AWG
Naudojamo laido ilgis	0–50 m	4	10	6	9	10	7	1,5	14	2,5	12
	51–100 m	10	7	10	7	25	3	2,5	12	4	10
	101–150 m*	10	7	16	5	35	2	4	10	6	9

* Tai didžiausias leistinas laido ilgis, jo negalima viršyti.

Įrengimo būdas = laidai laidų kelyje arba nepragręžta lentyna / įtampos sumažėjimas = 5 % / daugialaidžiai / laido tipas PVC 70 °C (pvz., H07RNF) / aplinkos temperatūra = 30 °C.

2.8 Klausos praradimo grėsmė

PAVOJUS	KLAUSOS PRARADIMO GRĖSMĖ Kai aparatas įjungtas, privaloma naudoti pritaikytas klausos apsaugos priemonės.

2.9 Pavojai, susiję su naudojimo ir techninės priežiūros operacijomis

Dėl saugumo visus darbus turi atlikti darbuotojai, turintys reikiamus įgūdžius ir pritaikytus įrankius. Priežiūrą reikia atlikti reguliariai ir atidžiai, naudojant tik originalias dalis. Būtina dėvėti asmenines apsaugos priemones.



Atsargumo priemonės atliekant darbus su naftos produktais (degalais, alyva, aušinimo skysčiu):

PAVOJUS	Aparatuose naudojami skysčiai yra pavojingi produktai. Laikykitės galiojančių teisės aktų dėl veiksmų su naftos produktais. PAVOJUS APSINUODYTI Neįkvėpkite ir nenurykite, venkite ilgesnio ar pakartotinio produkto kontakto su oda. Prieš kiekvieną darbą su aparatu pasirūpinkite asmeninėmis apsaugos priemonėmis (pirštinėmis, avalyne, akiniais, rinkama apranga). Kai naftos produktus keletą valandų veikia aukšta temperatūra (pvz., talpyklos arba generatorius transporto priemonėje, pastatytoje saulėje), gali išsiskirti kenksmingi garai ir kilti apsinuodijimo ar negalavimų pavojus. GAISRO AR SPROGIMO PAVOJUS Aparato skysčius pripildykite, kai jis neveikia ir atvėsęs variklis. Pildant skysčius draudžiama arti ką nors deginti, kelti kibirkštis, rūkyti ar kalbėti telefonu. Pripildžius būtina kruopščiai uždaryti kamštį. Prieš įjungdami aparatą nuvalykite skysčių likučius švaria šluoste ir palaukite, kol išsisklaidys garai.

Atsargumo priemonės atliekant darbus su akumulatoriais (jei yra):

PAVOJUS	APSINUODIJIMO AR SPROGIMO PAVOJUS Laikykitės akumulatoriaus gamintojo nurodymų. Naudokitės tik izoliuotais įrankiais. Laikykite atokiai nuo liepsnos ir ugnies. Įkraudami visada gerai vėdinkite.

3.1 Paveiksleliu paaiškinimas

Paveikslėliai ant viršelio padeda nustatyti skirtingas generatoriaus dalis. Instrukcijoje nuorodos sužymėtos raidėmis ir numeriu: „A1“ reiškia A paveikslėlio 1 nuorodą.

Apsauginio įžeminimo gnybtas	A1	Starteris	A8	Oro filtro dangtelis	D4
Alyvos pripildymo kamštis-matuoklis	A2-B1	Paleidimo įtaiso rankena	A9	Oro filtro dangtelio tvirtinimo detalė	D3
Pildymo žiotys	B2	Elektros lizdai	A10	Putplasčio elementas	D5
Viršutinė alyvos matuoklio riba	B3	Alyvos išpylimo varžtas	A11-B5	Popierinis elementas	D6
Apatinė alyvos matuoklio riba	B4	Degalų filtras	A12-C1	Duslintuvas	A14
Degalų lygio rodiklis	A3	Degalų filtro palaikomosios apkabos	C2	Kibirkščių gesintuvas	E1
Degalų bako kamštis	A4	Nuosėdų taurelė	A13-C8	Kibirkščių gesintuvo tvirtinimo varžtas	E2
Degalų čiurpiai	A5	Dangtelio tvirtinimo varžtas	C4	Dujų duslintuvo apsauga	E3
Oro filtras	A6	Dangtelio tvirtinimo veržlės	C5	Uždegimo žvakė	A15-F2
Padėtis „Normalus“	D1	Dangtelis	C3	Uždegimo žvakės gaubtelis	F1
Padėtis „Žema temperatūra“	D2	Nuosėdų taurelės dangtelis	C6	Išjungikliai	A16
Jungiklis	A7	Nuosėdų surinktuvo tarpiklis	C7	GSC101-Generator Smart Care	A17
Surinkimo baką (RRB models only)	A18				

Aparate gali būti įdiegta parinktis „GS101-Generator Smart Care“ option (A17): sistema „Bluetooth GSC101“ perduoda programai, kurią reikia įdiegti jūsų mobiliajame telefone, visą naudingą informaciją, reikalingą aparatui prižiūrėti, pvz., techninės priežiūros galiojimo pabaigą, techninę priežiūrą, įgaliotųjų pardavėjų žemėlapi, jei reikia kokių nors atsarginių dalių.



3.2 Pirmas paleidimas

Įsigiję ir paleisdami aparatą:

1. Patikrinkite, ar tinkamai veikia įranga ir visi valdymo prietaisai.
2. Jei aparatas yra su nešimo rankena, nuimkite ją.
*Nešimo rankena yra po variklio, netoli įžeminimo gnybto, pritaisyta metalinė plokštelė. Ji patogi kai reikia nešti prietaisą, tačiau trukdo optimaliai jį naudoti (kelia triukšmą, vibracijas).
Norėdami nuimti rankeną: Kilstelėkite prietaisą, atremkite jį pakištą atramą, tuomet nususkite veržlę (1) ir nuimkite rankeną (2).*
3. Patikrinkite alyvos ir degalų lygį ir, jei reikia, papildykite.
4. Jei reikia, prijunkite akumuliatorių pradėdami nuo teigiamo gnybto.
Prijungdami akumuliatorių, laikykitės gnybtų poliarškumo: netinkamai sujungti gnybtai gali sugadinti elektros įrangą.



Kai kuriems aparatams reikia ilgesnio įdirbimo laiko, dėl išsamesnės informacijos kreipkitės į artimiausią pardavimo atstovą.

3.3 Įdiegti „Generator Smart Care“ (parinktis)

Aparate gali būti įdiegta parinktis „GS101-Generator Smart Care“ (A17):

1. Prijunkite „Bluetooth GSC101“ prie aparato.
2. Atsisiųskite ir įdiekite nemokamą programą „Generator Smart Care“ mobiliajame telefone arba planšetiniame kompiuteryje.
3. Susikurkite paskyrą.
4. Įjunkite telefono arba planšetinio kompiuterio „Bluetooth“.
5. Vykdykite programoje pateiktus nurodymus, kad susietumėte telefoną arba planšetinį kompiuterį su sistema „Bluetooth GSC101“.

„Generator Smart Care“ skelbia programoje visą naudingą informaciją, reikalingą aparatui prižiūrėti, pvz., įspėjimus ir priminimus apie techninės priežiūros galiojimo pabaigą, techninę priežiūrą, įgaliotųjų pardavėjų žemėlapi, jei reikia kokių nors atsarginių dalių.

**Nemokamai galima atsisiųsti iš „App Store“ ir „Google Play“ (išskyrus mobiliojo ryšio operatoriaus taikomus sujungimo mokesčius).*

Skryrius 4. Generatoriaus naudojimas

Visada prieš naudodami aparatą:

1. patikrinkite, ar aparatas tinkamai įtaisytas ir ar jis paruoštas naudoti.
2. įsitikinkite, ar supratote naudojimo tvarką.
Jei reikia aparatą staiga sustabdyti: nustatykite variklio jungiklį į padėtį „OFF“ arba „O“ ir užsukite degalų čiurpų, jei jie yra.

4.1 Pasirinkite naudojimo vieta

PAVOJUS	PAVOJUS APSINUODYTI – ANGLIES MONOKSIDAS PAVOJUS GYVYBEI Anglies monoksidas yra nematomos, bekvapės ir nedirginančios dujos, galinčios mažiau nei per valandą sukelti mirtį. Visuomet naudokite aparatą gerai vėdinamoje vietoje, kur dujos negalėtų susikaupti. Pajutus galvos skausmą, pykinimą, vemiant: nedelsdami išjunkite aparatą, išvėdinkite patalpas, evakuokite žmones ir praneškite pagalbos tarnyboms.
----------------	--

1. Pasirinkite švarią, vėdinamą ir nuo kritulių apsaugotą vietą.
2. Pastatykite aparatą ant lygaus, horizontalaus ir gana tvirto paviršiaus, kad jis nepasvirtų.
Aparatai skirti naudoti stacionariai: jų negalima įrengti transporto priemonėje ar kitoje mobiliojoje įrangoje, kol neatlikti aparato naudojimo specifinėmis sąlygomis tyrimai.
3. Patikrinkite, ar aparato kiekvieno kampo pasvyrimas neviršija 10°.

4.2 Patikrinkite, ar generatorius gerai veikia (sutvirtinimai, lanksčiosios detalės)

Prieš pradėdami ar baigdami dirbti su aparatu, įsitikinkite, ar nėra gedimų ar pažeidimų.

1. Patikrinkite, ar aparatas švarus, ypač vietos, pro kurias patenka oras (variklio oro įtraukimo anga, vėdinimo ortakiai, oro filtras ir pan.).
2. Patikrinkite visus aparato vamzdelius ir žarnas, kad įsitikintumėte, jog jų būklė gera ir nėra nuotėkio.
Vamzdelius ar žarnas turi keisti specialistas, todėl susisiekite su artimiausia atstovybe.
3. Priveržkite visus varžtus, kurie gali būti atsipalaidavę.
Varžtus su cilindrine galvute turi priveržti specialistas. Kreipkitės į artimiausią atstovybę.

4.3 Patikrinkite alyvos lygį ir ipilkite jos

1. Jei aparatu buvo naudojama, palikite atvėsti bent 30 minučių.
2. Ištraukite alyvai pilti skirtą matavimo kamštį(A2-B1) jį sukdami ir nuvalykite matuoklį.
3. Įkiškite alyvos pildymo angos dangtelį į pildymo žiotis (B2) nesukdami, paskui jį ištraukite.
4. Vizualiai patikrinkite lygį – jis turėtų būti tarp viršutinės (B3) ir apatinės matuoklio ribų (B4).
Jei alyvos lygis per mažas: atidarykite alyvos pildymo dangtelį, papildykite naudodami piltuvėlį ir instrukcijoje nurodytas specifikacijas atitinkančią alyvą, paskui uždarykite alyvos pildymo kamštį.
Jei alyvos lygis per didelis: naudodami tinkamą talpyklą, išleiskite dalį skysčio.
5. Dar kartą patikrinkite lygį, uždėkite ir iki galo prisukite alyvos pildymo angos dangtelį.
6. Alyvos perteklių nuvalykite švaria šluoste ir patikrinkite, ar alyva niekur neprateka.

4.4 Patikrinkite degalų lygį ir ipilkite ju

Pastatę pritaaisą ant lygaus ir horizontalaus paviršiaus. apžiūrėję rodiklį (A3), patikrinkite degalų lygį: raudona rodiklio plokštelė turi būti tarp didžiausio „F“ („Full“ = pilnas) ir mažiausio „E“ („Empty“ = tuščias) degalų lygių. Jei reikia, papildykite:

1. Aparatą pripildykite, kai jis neveikia ir atvėsęs variklis.
2. Atsukite degalų bako kamštį (A4).
3. Naudodami piltuvėlį ir stebėdami, kad neišbėgtų degalų, pripildykite degalų baką ir reguliariai tikrinkite degalų lygį: degalų lygio rodiklis turi būti ties padėtimi „F“.
Nepripilkite per daug degalų (degalų neturi būti rezervuaro kaklelyje).
4. Kruopščiai užsukite degalų bako dangtelį.
5. Nuvalykite degalų pėdsakus švaria šluoste.

4.5 Įjunkite generatoriu

Atlikę kasdienę apžiūrą ir atidžiai perskaitykite saugumo taisykles bei nuorodas:

Jei lauke temperatūra aukštesnė už 0 °C:

1. Atsukite degalų čiaupus (A5).
2. Patikrinkite, ar oro filtras yra įprastoje naudojimo padėtyje (D1).
3. Jei generatorius šaltas, nustatykite starterio traukiamąją rankenėlę (A8) į padėtį „I“.
4. Nustatykite starterį (A7) į padėtį „ON“ arba „I“.
5. Vieną kartą lėtai patraukite paleidiklio-vyniotuvo rankeną (A9), kol pajusite pasipriešinimą, po to leiskite grįžti į ankstesnę padėtį.
6. Tada greitai ir stipriai patraukite paleidiklio-vyniotuvo rankeną, kol pasileis variklis.
Jei aparatas nepasileidžia, palaukite minutę prieš pakartodami veiksmus, tačiau nekartokite daugiau nei tris kartus.

Jei lauke temperatūra žemesnė nei 0 °C:

1. Atsukite degalų čiaupus (A5)
2. Nustatykite filtrą į padėtį „ žema temperatūra “ (D2).
3. Nustatykite starterio traukiamąją rankenėlę (A8) į padėtį „I“.
4. Nustatykite starterį (A7) į padėtį „ON“ arba „I“
5. Vieną kartą lėtai patraukite paleidiklio-vyniotuvo rankeną (A9), kol pajusite pasipriešinimą, po to leiskite grįžti į ankstesnę padėtį.
6. Tada greitai ir stipriai patraukite paleidiklio-vyniotuvo rankeną, kol pasileis variklis.
Jei aparatas nepasileidžia, palaukite minutę prieš pakartodami veiksmus, tačiau nekartokite daugiau nei tris kartus.

4.6 Naudokite tiekama elektros energija

1. Leiskite aparatui stabilizuoti greitį ir įšilti (apie 3–5 minutes).
2. Jei naudojamas starteris (A8), palaipsniui jį grąžinkite į pradinę padėtį.
3. Prijunkite naudojamus įrenginius prie aparato elektros lizdų (A10) .

Tik Prancūzijoje: Mūsų aparatuose naudojami lizdai, kurių įžeminimas yra šoniniuose liežuvėliuose. Išimtiniais atvejais, jei jūsų įrenginiam būtinas įžeminimo strypas, naudokite adapterį. Pasinaudoję adapteriu visada jį išjunkite ir atsargiai padėkite sausoje vietoje. Visada uždarykite aparato lizdų dangtelį: galite patirti nuostolių (gali nukentėti sandarumas).



Įžeminimas naudojant strypą. Naudokite adapterį.



Įžeminimas šoniniuose liežuvėliuose: gerai.

4.7 Sustabdykite generatoriu

1. Atjunkite elektros lizdus (A10) ir pasirūpinkite, kad būtų uždarytas lizdų dangtelis.
2. Leiskite aparatui dirbti be apkrovos 1 ar 2 minutes.
3. Nustatykite kontaktorių (A7) į „OFF“ arba „O“ padėtį: aparatas sustoja.
4. Užsukite degalų čiaupą (A5).
5. Pasirūpinkite, kad prietaisas būtų tinkamai vėdinamas ir, kad nekiltų gaisras, prieš jį uždengdami ir padėdami laikymui, palaukite, kol prietaisas visiškai atvės.
Net ir sustabdžius generatorių, išjungtas variklis skleidžia šilumą.

4.8 Patikrinkite skysčių surinkimo baką

Kai kurių modelių generatoriai gali turėti papildomą įrangą – skysčių surinkimo baką, kuriame surenkami galimai nutekėję generatoriuje esantys skysčiai (degalai, alyva ir aušinimo skystis, jei yra).

Po naudojimo sustabdę generatorių, patikrinkite, ar surinkimo bake nėra skysčių (degalų, alyvos, aušinimo skysčio, lietaus vandens ar kondensato ir pan.). Jei reikia, ištuštinkite baką išsiurbdami skystį į tam skirtą indą. Generatoriuose esantys skysčiai yra nuodingos atliekos, kurias reikia šalinti laikantis galiojančių taisyklių.

Skrysius 5. Generatoriaus techninė priežiūra

Saugumo sumetimais generatorių pagal galiojančius reglamentus turėtų nuolat ir atidžiai prižiūrėti asmenys, turintys atitinkamos patirties ir pritaikytų įrankių. Techninės priežiūros operacijos aprašytos techninės priežiūros lentelėje. Jų dažnumas nurodytas jums ir tinka tik tiems generatoriams, kurie veikia su degalais ir alyva, atitinkančiais specifikacijas, nurodytas šioje instrukcijoje. Sutrumpinkite generatoriaus techninės priežiūros terminą, atsižvelgdami į eksploataavimo sąlygas ir poreikius. Garantija netaikoma, jei buvo netinkamai atliekama techninė priežiūra.

5.1 Naudingi priminimai

Reguliari ir gerai atliekama techninė priežiūra yra saugos ir gero veikimo garantija. **Alyvos, filtravimo elementų ir uždegimo žvakės gera būklė turi tiesioginę įtaką tinkamam aparato veikimui. Šias sudedamąsias dalis reikia reguliariai ir kuo dažniau keisti (paruoštų naudoti priežiūros rinkinių nuorodos numeris pateiktas techninių charakteristikų lentelėje).** Garantija netaikoma, jei nesilaikoma priežiūros reikalavimų. Dėl visų kylančių klausimų ar specialių veiksmų kreipkitės į artimiausią agentą – jis atsakys į klausimus ir Jums padės.

5.2 Techninės priežiūros terminu lentelė

Nurodytas techninės priežiūros dažnumas yra orientacinis ir tinka tik tiems generatoriams, kurie veikia su šioje instrukcijoje pateiktas specifikacijas atitinkančiais degalais ir alyva. Sutrumpinkite įrenginio techninės priežiūros terminą atsižvelgdami į eksploataavimo sąlygas ir poreikius. Atlikite techninę priežiūrą suėjus kalendoriniam terminui, net jei nepasiektas darbo valandų skaičius. **Garantija netaikoma, jei įrenginio techninė priežiūra buvo atliekama netinkamai.**

Veiksmai:		Po		Valandų arba mėnesių / metų, suėjus 1-ajam terminui			
		5 valandų	3 mėn. / 50 val.	Kas 3 mėn. / 50 val.	Kas 6 mėn. / 100 val.	Kas 1 m. / 200 val.	Kas 2 metus / 500 val.
Aparatas	Išvalykite aparatą.		X		X	Bendrają apžiūrą turi atlikti mūsų atstovas. Prancūzijoje: 0 806 800 107 (įprasto skambučio kaina)	Bendrają apžiūrą turi atlikti mūsų atstovas. Prancūzijoje: 0 806 800 107 (įprasto skambučio kaina)
	Nuvalykite kibirkščių slopintuvą				X		
	Pakeiskite žvakę				X		
Alyva	Atnaujinkite	X	X		X		
Degalai	Pakeiskite degalų filtrą				X		
	Išvalykite nuosėdų surinktuvą				X		
Oro filtras	Išvalykite	X	X	X	X		
	Pakeiskite				X		
<i>Detalių, naudojamų ant techninę priežiūrą, kodai:</i>				RKS1			
				RKS2			

5.3 Techninės priežiūros atlikimas

1. Išjunkite aparatą ir palaukite bent 30 minučių, kol jis atvės.
2. Nuimkite uždegimo žvakės (-ių) gaubtelį (-ius) ir, jei yra, atjunkite baterijos « - » gnybtą.
3. Techninę priežiūrą atlikite vadovaudamiesi šiame vadove pateiktais nurodymais, ir siekdami išvengti aparato pažeidimų, naudokite tik originalias ar analogiškas dalis.

5.3.1 Iš variklio išleiskite alyva

Norint pašalinti alyvą greitai ir visiškai, ją reikia keisti varikliui esant šiltam (jei reikia, paleiskite aparatą ir palikite veikti kelias minutes).

1. Padėkite specialų indą po alyvos išpylimo angą (A11-B5), paskui nuimkite alyvos pildymo angos dangtelį (A2-B1) ir alyvos pildymo varžtą.
2. Ištuštinę atsargiai prisukite atgal alyvos išpylimo varžtą.
3. Naudodami piltuvėlį, pripilkite šioje instrukcijoje nurodytas specifikacijas atitinkančios alyvos, nuolat tikrindami lygį.
Alyvos lygis turi būti tarp aukščiausios ir žemiausios matuoklio ribų. Jei alyvos lygis per mažas, pilkite toliau. Jei alyvos lygis per didelis, išleiskite perteklių.
4. Įstatykite ir užsukite alyvos pildymo angos dangtelį.
5. Nuvalykite alyvos likučius švaria šluoste ir patikrinkite, ar nėra nuotėkio.



5.3.2 Išvalykite nuosėdų surinktuvą

1. Užsukite degalų čiaupus (A5).
2. Atsukite dangčio tvirtinimo varžtus (C4) ir veržles (C5).
3. Nuimkite dangtelį (C3).
4. Atsukite nuosėdų surinktuvą (A13-C8).
5. Išvalykite nuosėdų surinktuvą švariu benzinu ir gerai išdžiovinkite.
6. Patikrinkite, ar nuosėdų surinktuvo dangtis (C6) ir tarpiklis (C7) yra geros būklės: jeigu jie pažeisti, pakeiskite.
7. Prisukite nuosėdų surinktuvą.
8. Uždėkite dangtelį ir rūpestingai užsukite jo tvirtinimo varžtus ir veržles.
9. Atsukite degalų čiaupus ir patikrinkite, ar degalai neprateka.
10. Degalų likučius nuvalykite švaria šluoste ir užsukite degalų čiaupus.

5.3.3 Pakeiskite degalu filtro

1. Užsukite degalų čiaupus (A5).
2. Įsidėmėkite degalų filtro montavimo kryptį (A12-C1).
3. Padėkite pritaikytą indą po degalų filtru ir nuimkite abi movas (C2).
Degalų filtrą nuimtas.
4. Laikydami montavimo eiliškumo, įdėkite naują degalų filtrą pagal montavimo kryptį ir pritvirtinkite jį abejomis movomis.
5. Švaria šluoste nuvalykite visus degalų likučius ir atsukite degalų čiaupus.
6. Patikrinkite, ar nėra nutekėjimų ir užsukite degalų čiaupus.

5.3.4 Ilmansuodattimen puhdistus tai vaihto

DĖMESIO	
	
<p>Gaisro ar sprogiavimo pavojus: operacijos metu poroloniniams elementams naudokite tik vandenį su muilu ir švarią variklio alyvą.</p>	

Jei filtravimo elementai itin užsiteršę arba susidėvėję (suplyšo, atsirado skylių), nedelsiant pakeiskite juos naujais ir atlikite mažiausia 3 plovimus.

1. Atsekite oro filtro dangtį (D4 ir D3) ir jį nuimkite.
2. Išimkite filtravimo elementus (D5 ir D6), kad galėtumėte išvalyti.
3. Poroloninio elemento valymas: išplaukite muiluotu vandeniu, kruopščiai išskalaukite ir palikite visiškai išdžiūti.
4. Poroloną šiek tiek sudrėkinkite švaria variklio alyva ir suspauskite, kad pašalintumėte alyvos perteklių (negręždami).
Jei porolone liko per daug alyvos, pirmą kartą paleidus aparatas pradės rūkti.
5. Popierinio elemento keitimas:
6. Įdėkite filtravimo elementą į vietą, tada uždėkite oro filtro dangtį ir jį užrakinkite.

5.3.5 Pakeiskite uždegimo žvakę

1. Nuimkite degimo žvakės gaubtelį (F1).
2. Sauso oro srove išvalykite degimo žvakės duobę.
3. Naudodami žvakių raktą, atsukite degimo žvakę (A15-F2) ir ją išmeskite.
4. Įdėkite naują degimo žvakę ir prisukite ją rankiniu būdu, kad nesusigadintų siūleliai.
5. Kai įstatysite degimo žvakę, žvakės raktu priveržkite ją 1/2 apsisukimo, kad suspaustumėte poveržlę.

5.3.6 Nuvalykite kibirkščių slopintuvą

1. Atsukite ant išmetamųjų dujų duslintuvo esančio kibirkščių gesintuvo varžtus (E2).
2. Nuimkite kibirkščių gesintuvą (E1).
3. Metaliniu šepetėliu nuo kibirkščių gesintuvo skydelio nuvalykite suodžius.
4. Patikrinkite, ar kibirkščių gesintuvas geros būklės (neskylėtas, neįtrūkęs) ir jei reikia, pakeiskite.
5. Uždėkite kibirkščių gesintuvą ant išmetamųjų dujų duslintuvo apsaugos (E3) ir prisukite kibirkščių gesintuvo varžtus.

5.3.7 Nuvalykite generatoriu

Kad sklandžiai veiktų, aparatą reikia reguliariai valyti. Jei aparatas įrengtas patalpoje, patikrinkite įrenginių švarą ir būklę. Jei aparatas naudojamas lauke (aikštelėse, dulkėtose, purvinose ar medžiais apaugusiose vietose, esdinančioje aplinkoje ir pan.), jį reikia valyti dažniau.

Valant draudžiama naudoti vandens srovę arba didelį slėgį, nes tai gali labai pakenkti aparatui.

1. Šepečiu švelniai nuvalykite variklio oro išėjimo ir įtraukimo angas ir, jei yra, kibirkščių gesintuvą.
2. Kempine nuplaukite aparatą vandeniu su švelniu plovikliu (pavyzdžiui, automobilių šampūnu), po to nuskalaukite švariu vandeniu, kad pašalintumėte visus valiklio pėdsakus.
Naudokite valomąsias putas, tuomet nusauskite švelnia skystis sugeriančia šluoste. Dėmes arba stiprius nešvarumus galima pašalinti pritaikytu skiedikliu (pvz., vaistų spiritu ar jo pakaitalu) ir nušluosčius švelnia skystis sugeriančia šluoste
3. Patikrinkite bendrą aparato būklę (ar nėra pratekėjimų, varžtai, jungtys ir žarnos gerai priveržti ir t. t.)
4. Pažeistoms vietoms naudokite priemonę nuo rūdijimo ir, jei reikia, pakeiskite sugedusias dalis.
Naudokite tik originalias detales ir, jei reikia, kreipkitės į mūsų atstovą.

6.1 Vežimo ir krovimo salygos

Su aparatu elkitės atsargiai – be jėgos ir smūgių, iš anksto numatykite ir pasirūpinkite jo laikymo ar naudojimo vieta. Prieš įtaisydami darbui ant priekabos arba transporto priemonės viduje, pirmiausia pasitarkite su mūsų įgaliotuoju atstovu.

Prieš gabendami aparatą, imkitės visų būtinų atsargumo priemonių:

1. Įsitinkite, kad pasirinktuose maršrutuose nėra kliūčių ir jais galima važiuoti. Jei vis dėlto būtina važiuoti nelygiais keliais, prieš kelionę išpilkite degalus į talpyklą.
2. Patikrinkite, ar tinkamai priveržti varžtai, užsukite degalų čiaupą (jei jis yra) ir atjunkite akumuliatorių (jei jis yra).
3. Aparatas turi būti vežamas įprastoje naudojimo padėtyje, niekada neguldyskite jo ant šono. Įsitinkite, kad įrenginys negali nukristi nuo jį vežančios transporto priemonės, tačiau pernelyg nepriveržkite, kad jo neapgadintumėte.

6.2 Laikymo salygos

Šios laikymo arba paruošimo žiemai procedūros reikia laikytis, jei aparato nenaudosite trumpiau nei 1 metus. Jei ketinama laikyti ilgesnį laiką, patariama kreiptis į artimiausią atstovą arba kiekvienais metais kelioms valandoms įjungti aparatą, po to vėl likti parengimo laikymui procedūrą.

Išleiskite degalus ir pakeiskite alyvą:

1. Aparatą įjunkite ir laikykite įjungtą tol, kol degalams pasibaigus jis nustos veikti.
2. Nustatykite jungiklį į išjungimo padėtį (A7).
3. Išvalykite nuosėdų surinktuvą.
4. Užsukite degalų čiaupus (A5).
5. Iš naujo įpilkite alyvos.

Patepkite alyva cilindrą ir vožtuvus:

6. Išimkite uždegimo žvakę (A15-F2) tuomet, per jos angą, įpilkite maždaug arbatinį šaukštelį naujos alyvos.
7. Įdėkite naują uždegimo žvakę.
8. Keletą kartų patraukite paleidimo įtaiso rankeną (A9), kad paskirstytumėte alyvą cilindre.

Aparato laikymas:

9. Išvalykite aparatą.
10. Uždenkite apsauginiu apdangalu ir padėkite įprastoje naudojimo padėtyje švarioje, sausoje ir gerai vėdinamoje vietoje.

Skyrius 7. Smulkiu gedimu šalinimas

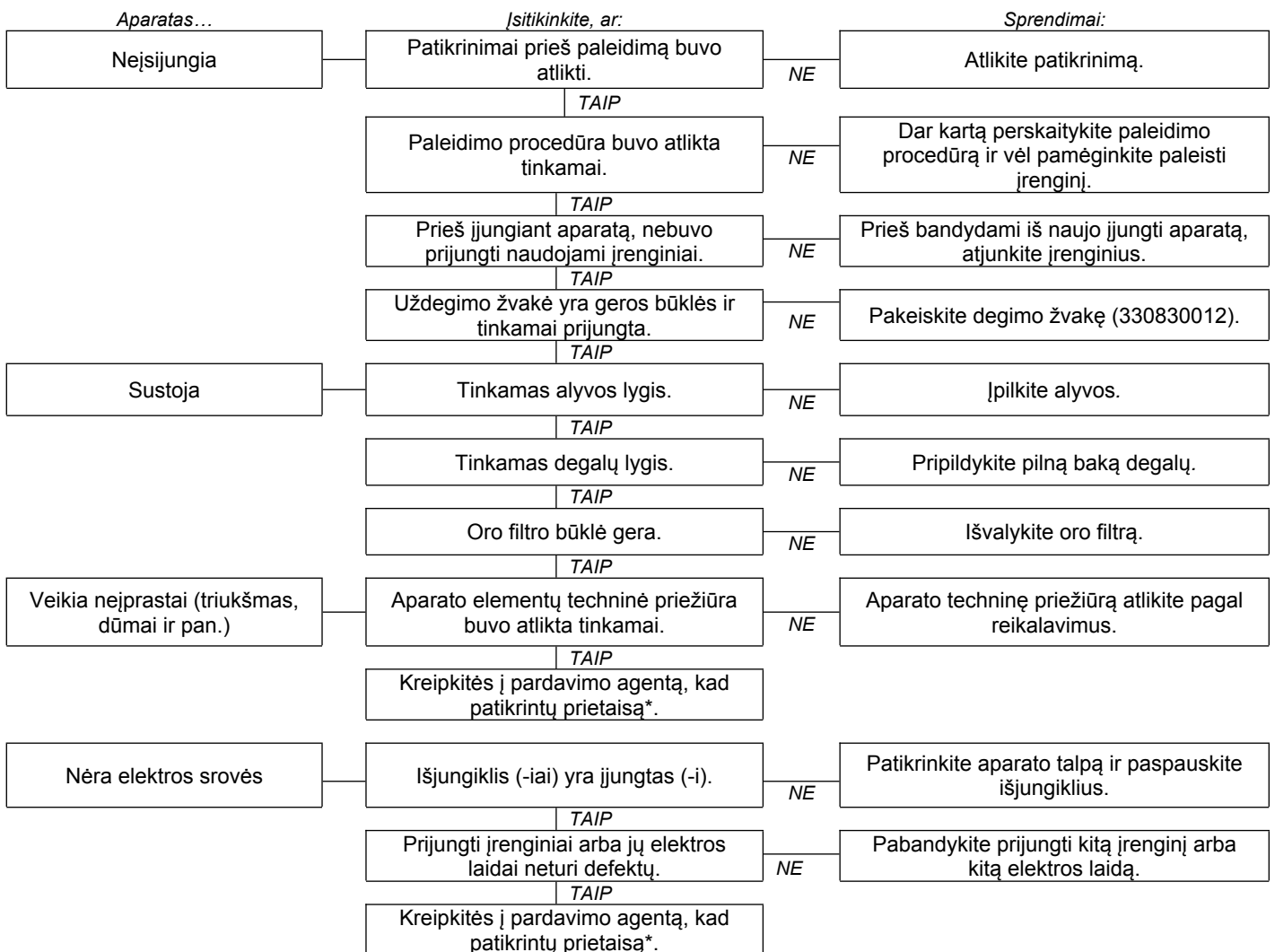

*Prancūzijoje: +33806800107 (įprasto skambučio kaina).

7.1 „Generator Smart Care“ (parinktis)

Jei įrenginyje įdiegta parinktis „GS101-Generator Smart Care“ (A17), būtina pakeisti sistemos „Bluetooth GSC101“ baterijas, kai programoje „Generator Smart Care“ rodomas įspėjimas (maždaug kas dvejus metus).

1. Naudodami mažą kryžminį atsuktuvą, atidarykite korpuso dangtį.
2. Išimkite panaudotas baterijas ir atiduokite jas atliekų surinkimo punkte perdirbti.
3. Įdėkite dvi naujas AAA baterijas pagal montavimo kryptį (+/-).
4. Uždarykite korpuso dangtį ir atsargiai priveržkite.

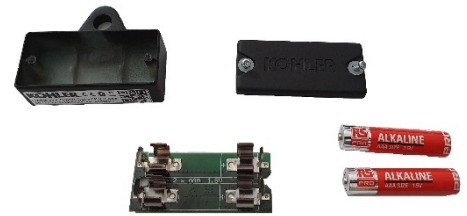

Skyrius 8. Techniniai duomenys

8.1 Naudojimo sąlygos

Minėti aparatų rezultatai pasiekiami laikantis ISO 8528-1(2005) sąlygų:

Bendras barometrinis slėgis: 100 kPa – Aplinkos temperatūra: 25 °C (298 K) – Santykinis drėgnumas: 30 %.

Aparatų našumas sumažėja maždaug 4 %, jei temperatūra padidėja 10 °C ir (arba) 1 % pakėlus generatorių 100 m aukščiau. Aparatai gali veikti tik stacionarioje vietoje.

8.2 Generatoriaus galingumas

Prieš prijungdami ir paleisdami aparatą apskaičiuokite naudojamiems įrenginiams reikalingą elektrinę galią (vatais)*. Kad aparatas sklandžiai veiktų, naudojamų įrenginių bendras galingumas vatais vienu metu turėtų būti:

- didesnis nei 60 % aparato nominaliosios galios (nepakankamo krūvio grėsmė);
- mažesnis nei aparato nominalioji galia nenutrūkstamai veikiant (perkrovos grėsmė).

Dažno veikimo atveju arba esant ilgalaikiam nepakankamam krūviui ar perkrovai, aparatas gali greitai susidėvėti. Patiriams nuostoliams garantija netaikoma.

* Ši elektrinė galia dažniausiai nurodoma techninėse charakteristikose arba įrenginio gamintojo identifikavimo plokštelėje. Kai kuriems įrenginiams paleisti reikia daugiau galios. Ši būtina minimali galia neturi viršyti didžiausios aparato galios.

8.3 Generatoriaus identifikavimas

Aparato identifikavimo plokštelė (žr. toliau pateiktą pavyzdį) yra priklijuota ant vienos iš dviejų juostų arba ant rėmo.

Groupe électrogène de faible puissance - Low power generating set - Grupo eléctrogèno de baja potencia

Code (A) 3499231003091			
Desc1 (A) Inverter PRO 3000 E C5			
P max(kW): (D)	I (A):	U (V): (J)	
P rated (COP) (kW) (E)	I (A): (H)		
Cos Phi: (F)	Hz: (I)	IP23M (K)	
Masse (Weight): (G)	ISO 8528 - Classe B et G: (L)		
(M)			

SDMO INDUSTRIES – CS40047- 29801 BREST Cedex 9 – FRANCE
 Importer: Kohler Co. Carter Court 4 Davy Way - Quedgeley, Gloucestershire - UK - GL2 2DE

- | | |
|-------------------------------------|--------------------------|
| (A): Modelis | (G): Svoris |
| (B): Ženklinimas CE / EAC | (H): Srovės stiprumas |
| (C): Užtikrintas garso galios lygis | (I): Srovės dažnis |
| (D): Didžiausia galia | (J): Elektros įtampa |
| (E): Nominali galia | (K): Saugos žymė |
| (F): Galios koeficientas | (L): Standartinė nuoroda |
| | (M): Serijos numeris |
| | (N): Ženklinimas UKCA |

SDMO **(C)**

Serijos numerių priėjimo reikia taisyti ar keisti detalę. Norėdami išsaugoti pateiktus aparato ir variklio serijos numerius, perkeltkite juos toliau.

Aparato serijos numeris:	Variklio markė: (pvz., „Kohler“)	Variklio serijos numeris: (pvz., „Kohler“ (SERIAL NO. 4001200908))
...../..... -

8.4 Specifikacijos

Modelis	PERFORM 3000 XL C5 (RCD)	PERFORM 4500 XL C5 (RCD)	PERFORM 4500 XL AVR C5 (RCD)	PERFORM 5500 T XL C5 (RCD)	PERFORM 6500 XL C5 (RCD)	PERFORM 7500 T XL C5 (RCD)
Didžiausia galia	2800 W	4000 W	4000 W	4500 W	6300 W	6500 W
Numatytoji galia	2400 W	3200 W	3200 W	3200 W	5200 W	5200 W
Garso slėgio lygis 1 m atstumu	81 dB(A)	82 dB(A)	82 dB(A)	82 dB(A)	83 dB(A)	83 dB(A)
Garso matavimo paklaida	0,46 dB(A)	0,34 dB(A)	0,34 dB(A)	0,34 dB(A)	0,40 dB(A)	0,40 dB(A)
Variklio tipas	CH270_C5	CH395_C5	CH395_C5	CH395_C5	CH440_C5	CH440_C5
Priežiūros komplektas	RKS1	RKS2	RKS2	RKS2	RKS2	RKS2
Rekomenduojami degalai	Bešvinis benzinai	Bešvinis benzinai	Bešvinis benzinai	Bešvinis benzinai	Bešvinis benzinai	Bešvinis benzinai
Degalų bako talpa	13 l	18 l	18 l	18 l	18 l	18 l
Rekomenduojama alyva	10W30	10W30	10W30	10W30	10W30	10W30
Alyvos karterio talpa	0,60 l	1,10 l	1,10 l	1,10 l	1,29 l	1,29 l
Alyvos saugos sistema*	O	O	O	O	O	O
Nuolatinė srovė	X	X	X	X	X	X
Kintamoji srovė	230V-10,4A	230V-13,9A	230V-13,9A	400V-4,6A	230V-22,6A	400V - 7,5A
Jungiklis (-ai)**	O	O	O	O	O	O
Lizdų tipas	2 x 2P+T 230V-10/16A	2 x 2P+T 230V-10/16A	2 x 2P+T 230V-10/16A	1 x 2P+T 230V-10/16A - 1 x 3P+T+N 400V 16A	1 x 2P+T 230V-10/16A - 1 x 2P+T 230V 32A	1 x 2P+T 230V -10/16A - 1 x 3P+T+N 400V 16A
Žvakės tipas	330830012	330830012	330830012	330830012	330830012	330830012
Matmenys (ilgis x plotis x aukštis)	65 x 51 x 46 cm	81 x 55,5 x 59 cm	81 x 55,5 x 59 cm	81 x 55,5 x 59 cm	81 x 55,5 x 59 cm	81 x 55,5 x 59 cm
Svoris (be degalų)	46,5 kg	66,5 kg	72,5 kg	76,5 kg	87 kg	94,5 kg

O: serija

X: nėra galimybės

*Alyvos slėgis: Pritrūkus alyvos variklio karteryje arba esant per žemam alyvos slėgiui, alyvos saugos sistema automatiškai išjungia variklį, kad neįvyktų gedimas. Tokiu atveju prieš ieškodami kitos gedimo priežasties patikrinkite alyvos lygį ir, jei reikia, įpilkite jos.

**Išjungiklis: Agregato elektros grandinę saugo vienas ar keli magnetoterminiai, diferencialiniai ar terminiai jungikliai. Susidarius perkrovai ir (arba) trumpajam jungimui, elektros energijos skirstymas gali būti nutrauktas.

Kai reikia, pakeisite automatinis generatoriaus išjungiklius kitais, kurių nominaliosios vertės ir techninės charakteristikos tokios pat.

8.5 Rekomenduojamų degalų kokybė

Naudojant degalus, kurie neatitinka nurodytų specifikacijų, gali būti padaryta nepataisoma žala, kuriai netaikoma garantija:

- Švara ir kokybė: įsitikinkite, kad naudojamame benzine nėra vandens, kad jis yra švarus ir šviežias (nepasenęs, neužterštas). Skirta
- Oktaninis skaičius: mažiausias oktaninis skaičius yra 87 (R+M)/2 arba mažiausias oktaninis skaičius yra 90 (RON = Research Octane Number)
- Mišiniai: bešvinį benziną, kuriame yra iki 10 % etilo alkoholio, naudoti leidžiama (Prancūzija: SP95-E10). Nenaudokite bešvinio benzino, kuriame yra mažiau nei 90 % E15, E20 arba E85 benzino. Metiltretbutileterio (MTBE) ir bešvinio benzino mišinius naudoti leidžiama (ne daugiau nei 15 % MTBE viso kiekio).

Rekomenduojame per visą aparato naudojimo laiką vartoti vienodo tipo degalus. Jei aparatas naudojamas nedažnai (mažiau nei 1 kartą per mėnesį), kaskart naudokite naujus degalus ar į degalų baką įpilkite stabilizuojamojo priedo.

8.6 EB atitikties deklaracija

Bendrovė „SDMO Industries“ - 270 rue de Kerervern, 29490 GUIPAVAS – France, prisiimdama visą atsakomybę pareiškia, kad toliau nurodyti generatoriai:

<i>Įrangos aprašymas:</i>	<i>Markė:</i>	<i>Komercinis pavadinimas:</i>	<i>Modelis:</i>	<i>Serijos numeris:</i>
Generatorius	KOHLER-SDMO	PERFORM 3000 XL C5	3499231003565	25-2021-00000000-000 > 52-2026-99999999-999
		PERFORM 3000 XL C5 RCD	3499231920497	
		PERFORM 4500 XL C5	3499231003626	
		PERFORM 4500 XL C5 RCD	3499231920541	
		PERFORM 4500 XL AVR C5	3499231003633	
		PERFORM 4500 XL AVR C5 RCD	3499231920534	
		PERFORM 5500 T XL C5	3499231003657	
		PERFORM 5500 T XL C5 RCD	3499231920589	
		PERFORM 6500 XL C5	3499231003701	
		PERFORM 6500 XL C5 RCD	3499231920626	
		PERFORM 7500 T XL C5	3499231003725	
		PERFORM 7500 T XL C5 RCD	3499231920664	

- Atitinka 2014 m. vasario 26 d. „Žemosios įtampos“ direktyvos **2014/35/ES** saugos reikalavimus, pritaikius darnųjį standartą EN ISO 8528-13: 2016
- Atitinka šių direktyvų nuostatas:
 - „Mašinų“ - **2006 m. gegužės 17 d.** Nr. 2006/42/EB, pritaikius darnųjį standartą EN ISO 8528-13 -13: 2016
 - „Elektromagnetinio suderinamumo“ - 2014 m. vasario 26 d. **Nr. 2014/30/EB**, pritaikius darnųjį standartą EN 60034-1: 2010 (COR 2010) / EN 61000-6-1: 2007 / EN 61000-6-2: 2005 (COR 2005) / EN 61000-6-3: 2007 (AMD1 2011, AMD1/COR 12) / EN 55011: 2009 (AMD 1 2010)
 - Dėl tam tikrų pavojingų medžiagų naudojimo elektros ir elektroninėje įrangoje apribojimo– 2011 liepos 8 d. **2011/65/ES** pritaikius darnųjį standartą EN IEC 63000 : 2018
 - Dėl lauko sąlygomis naudojamos įrangos į aplinką skleidžiamo triukšmo - 2000 m. gegužės 8 d. **Nr.2000/14/EB** įgyvendinus V priedo atitikties procedūrą:

<i>Notifikuotoji atitikties įvertinimo įstaiga:</i>	<i>Komercinis pavadinimas:</i>	<i>Modelis:</i>	<i>Normuotas svertinis garso slėgio lygis:</i>	<i>Garantuota garso galia (LwA):</i>	<i>Numatyta galia:</i>
CETIM - BP 67- F60304 - SENLIS - PRANCŪZIJA	PERFORM 3000 XL C5	3499231003565	94,86 dB(A)	95 dB(A)	2400 W
	PERFORM 3000 XL C5 RCD	3499231920497	94,86 dB(A)	95 dB(A)	2400 W
	PERFORM 4500 XL C5	3499231003626	96,1 dB(A)	96 dB(A)	3200 W
	PERFORM 4500 XL C5 RCD	3499231920541	96,1 dB(A)	96 dB(A)	3200 W
	PERFORM 4500 XL AVR C5	3499231003633	96,1 dB(A)	96 dB(A)	3200 W
	PERFORM 4500 XL AVR C5 RCD	3499231920534	96,1 dB(A)	96 dB(A)	3200 W
	PERFORM 5500 T XL C5	3499231003657	96,1 dB(A)	96 dB(A)	3200 W
	PERFORM 5500 T XL C5 RCD	3499231920589	96,1 dB(A)	96 dB(A)	3200 W
	PERFORM 6500 XL C5	3499231003701	96,89 dB(A)	97 dB(A)	5200 W
	PERFORM 6500 XL C5 RCD	3499231920626	96,89 dB(A)	97 dB(A)	5200 W
	PERFORM 7500 T XL C5	3499231003725	96,89 dB(A)	97 dB(A)	5200 W
	PERFORM 7500 T XL C5 RCD	3499231920664	96,89 dB(A)	97 dB(A)	5200 W

Pavardė ir adresas žmogaus, atsakingo už techninės bylos sudarymą ir papildymą:

L. ANDRIEUX, 270 rue de Kerervern, 29490 GUIPAVAS / CS 40047, 29801 BREST CEDEX 9 – Prancūzija.
GUIPAVAS, le 07/2021

L. ANDRIEUX
„SDMO Industries“ prezidentas



PREKYBOS GARANTIJA

Jūsų aparatui bendrovė „SDMO Industries“ suteikia prekybos garantiją, kurią platintojas, iš kurio įsigijote aparatą, turi taikyti laikydamasis šių nuostatų:

TRUKMĖ:

Jūsų aparatui suteikiama 36 mėnesių arba 2000 veikimo valandų garantija, skaičiuojama nuo pirkimo datos iki vieno iš dviejų laikotarpių pabaigos. Jei aparate nėra laiko skaitiklio, skaičiuojamos 4 veikimo valandos per dieną.

GARANTIJOS TAIKYMO SĄLYGOS:

Garantijos pradžia laikoma data, kai aparatą įsigijo pirmasis naudotojas. Ši garantija perduodama kartu su aparatu, kai pirmasis naudotojas jį perleidžia kitam, nemokamai ar už pinigus, ir taikomas pradinis garantijos terminas, kuris negali būti pratęstas. Garantija taikoma tik pateikus įskaitomą pirkimo sąskaitą faktūrą, kurioje nurodyta pirkimo data, aparato tipas, serijos numeris ir platintojo pavadinimas, adresas ir antspaudas. SDMO Industries pasilieka teisę atsisakyti taikyti garantiją, jei nepateikiamas joks dokumentas, įrodantis aparato įsigijimo vietą ir datą. Ši garantija suteikia teisę gauti kompensaciją arba kitą aparatą ar pakeisti jo dalis, kurias SDMO Industries ekspertai savo dirbtuvėse nustatė kaip turinčias defektų; Bendrovė „SDMO Industries“ pasilieka teisę keisti aparato įrenginius, kad įvykdytų savo įsipareigojimus. Taikant garantiją, pakeistas aparatas arba atskiros jo dalys tampa bendrovės „SDMO Industries“ nuosavybe.

GARANTIJOS APRIBOJIMAS:

Garantija taikoma aparatams, kurie įrengti, naudojami ir laikomi atsižvelgiant į bendrovės „SDMO Industries“ pateiktų dokumentų sąlygas ir tuomet, jei aparato veikimas sutriko dėl projektavimo, gamybos ar medžiagų defektų. SDMO Industries neužtikrina aparato savybių, jo veikimo ar patikimumo, kai jis naudojamas specifinėms reikmėms. SDMO Industries jokia būdu negali būti laikoma atsakinga už išvardytus nematerialinius ar materialinius nuostolius, (sąrašas nėra išsamus): veiklos nuostolius, bet kokias išlaidas, atsirandančias dėl negalėjimo naudotis aparatu ir t. t. Garantija apsiriboja išlaidomis, susijusiomis su aparato taisymu arba jo ar atskirų dalių keitimu, išskyrus eksploatacines medžiagas. Garantija taip pat padengia atsarginių dalių ir jų keitimo išlaidas, išskyrus kelionės išlaidas. Aparato arba vienos iš jo detalių transportavimo išlaidas iki SDMO INDUSTRIES dirbtuvių arba vieno iš specialistų kelionės išlaidas padengia klientas; grąžinimo transportavimo išlaidas padengia bendrovė „SDMO Industries“. Kita vertus, tuo atveju, kai garantija netaikoma, visas transportavimo išlaidas padengia tik klientas.

Į GARANTIJĄ NEĮTRAUKIAMAI ATVEJAI:

Garantija netaikoma šiais atvejais: aparatas sugadintas transportuojant; netinkamai įrengta arba įrengta nesilaikant SDMO Industries nurodymų ir (arba) techninių ir saugumo standartų; naudojami gaminiai, dalys, atsarginės detalės, degalai arba tepalai neatitinka rekomendacijų; aparatas naudojamas netinkamai arba ne pagal paskirtį; aparatas ar kuri nors jo dalis keista arba transformuota be bendrovės „SDMO Industries“ leidimo; aparatas ar kuri nors jo dalis įprastai susidėvėjo; aparatas sugadintas dėl aplaidumo, netinkamos priežiūros, netinkamos techninės priežiūros ar blogo valymo; force majeure atvejais, dėl atsitiktinių aplinkos veiksnių (gaivalinės nelaimės, gaisro, potvynio, žaibo ir kt.); aparatas naudojamas su nepakankama apyrova; aparatas laikomas netinkamomis sąlygomis. Taip pat į garantiją neįtrauktos šios detalės: paleidimo sistemoms (akumulatoriams, starteriams, paleidimo įtaisams), filtrams, diržams, saugikliams, iš jungikliams, lempoms, jungikliams ir visoms eksploatacinėms medžiagoms bei susidėvintiems dalims.

ĮGYVENDINIMO TAISYKLĖS:

Garantiją turi suteikti pardavėjas, iš kurio įsigijote aparatą. SDMO Industries pataria su pirkimo sąskaita kreiptis į pardavėją arba kai kuriais atvejais į SDMO Industries klientų aptarnavimo skyrių. Klientų aptarnavimo skyriuje gausite atsakymus į klausimus, susijusius su garantijos taikymo procedūra; skyriaus koordinatės: SDMO Industries, 270 rue de Kerervern – 29490 GUIPAVAS / CS 40047- 29801 BREST CEDEX 9 – Tel. Prancūzijoje 0 806 800 107 (įprasto skambučio kaina) – Faks. +33298416307.

TEISINĖS GARANTIJOS

Informacija vartotojui, kuris apibūdinamas kaip fizinis asmuo ir kuris veikia siekdamas su savo komercine, pramonine, amatų ar profesine veikla nesusijusių tikslų.

Bendrovė „SDMO Industries“ yra atsakinga už Jūsų aparato trūkumus pagal Vartotojų kodekso L. 211-4 ir kitus straipsnius, taip pat už parduodamos prekės paslėptus defektus pagal Civilinio kodekso 1641 ir kitų straipsnių sąlygas. Remiantis atitikties garantija:

- per 2 metų laikotarpį nuo aparato pristatymo galite pasinaudoti teisine atitikties garantija;
- jūs galite pasirinkti taisyti aparatą arba pakeisti jį kitu Vartotojų kodekso L. 211-9 straipsnyje numatytais sąlygomis.
- jūs neprivalote pateikti įrodymų dėl aparato neatitikties 6 mėnesius po prekės pristatymo. Nuo 2016 m. kovo 18 d. šis laikotarpis pratęsiamas iki 24 mėnesių, išskyrus naudotas prekes.

Teisinė atitikties garantija taikoma nepriklausomai nuo SDMO Industries suteikiamos komercinės garantijos.

Taip pat galite nuspręsti pasinaudoti garantija dėl aparato paslėptų defektų pagal Civilinio kodekso 1641 straipsnyje numatytas sąlygas. Aptikę paslėptą aparato defektą ir pateikę įrodymą, galite pasirinkti gauti kompensaciją už pirkinį arba prašyti sumažinti pardavimo kainą pagal Civilinio kodekso 1644 straipsnį.

Vartotojų kodekso straipsniai

L211-4 straipsnis

Pardavėjas privalo pristatyti sutartį atitinkančias prekes ir atsako už jų neatitikimą pristatymo metu. Pardavėjas taip pat atsako už neatitikimą, atsiradusį dėl pakavimo, įrengimo ar instaliavimo instrukcijų, jei jas vykde pardavėjas arba sutartyje jos priskirtos pardavėjo atsakomybei.

L211-5 straipsnis

Sutartį atitinka prekės, kurios:

1) tinkamos įprastai numatyta tokios prekės paskirčiai ir, jei reikia:

- atitinka pardavėjo pateiktą aprašymą ir turi savybes, kurios buvo pristatytos pirkėjui kaip pavyzdys ar modelis;
- turi savybes, kurių pirkėjas gali pagrįstai tikėtis atsižvelgdamas į pardavėjo, gamintojo ar jo atstovo viešus skelbimus, ypač reklamoje ar ženklinimo informacijoje;

2) turi charakteristikas, apibrėžtas bendru šalių susitarimu, arba yra pritaikytos specialiam pirkėjo naudojimo būdai, apie kurį pardavėjas žinojo ir tam neprieštaravo.

L211-12 straipsnis

Atsakomybė už neatitikimą sukėlusį veiksmą galioja dvejus metus po prekės pristatymo.

L.211-16 straipsnis

Jei komercinės garantijos laikotarpiu, kuris buvo suteiktas įsigyjant arba remontuojant kilnojamąjį turą, pirkėjas prašo pardavėjo sutaisyti prekę pagal garantiją, tai prie galiojančio garantijos termino prisidės visi ilgesni nei septynių dienų laikotarpiai, kuriais prekė nebuvo naudojama. Šis laikotarpis skaičiuojamas nuo dienos, kai pirkėjas paprašė intervencijos, arba nuo atitinkamos prekės pateikimo taisyti, jei tai įvyko po intervencijos prašymo.

Civilinio kodekso straipsniai

1641 straipsnis

Pardavėjas atsakingas už parduotos prekės paslėptus defektus, dėl kurių ji negali būti naudojama pagal paskirtį arba kurie apriboja naudojimą, o pirkėjas nebūtų prekės įsigijęs arba būtų mokėjęs mažesnę kainą, jei būtų žinojęs apie šiuos defektus.

1648 straipsnio 1 dalis

Pirkėjas gali pateikti ieškinį dėl defektų, dėl kurių prekės negalima naudoti, per dvejų metų laikotarpį nuo defekto aptikimo.

ЪДЪРЖАНИЕ

Глава 1.	Преамбюл
Глава 2.	Инструкции и правила за безопасност (защита на лицата)
Глава 3.	Пускане в действие на електроагрегата
Глава 4.	Използване на електроагрегата

Глава 5.	Поддръжка на електроагрегата
Глава 6.	Превоз и складиране на електроагрегата
Глава 7.	Отстраняване на дребни неизправности
Глава 8.	Технически спецификации
Глава 9.	Клаузи, касаещи гаранцията

Глава 1. Преамбюл

ВНИМАНИЕ	Материални щети
	Преди всякаква употреба, прочетете внимателно това ръководство и правилата за безопасност, които също ви се доставят. Съхранявайте през целия срок на експлоатация на електроагрегата и спазвайте винаги строго указанията за безопасност, експлоатация и поддръжка, фигуриращи в тях.

Информацията, съдържаща се в това ръководство, съответства на техническите данни, с които разполагаме към момента на неговото отпечатване (снимките, представени в ръководството нямат никаква договорна стойност). В желанието си да подобряваме непрекъснато качеството на нашите изделия, можем да внасяме промени в тези данни без предварително предупреждение. Ние предоставяме, при обикновена заявка чрез нашия уебсайт, нашите оригинални известия на френски език.

В това ръководство, опасностите са представени чрез следните два символа:

	ОПАСНОСТ	РИСК ЗА ЗДРАВЕТО НА ИЗЛОЖЕНИТЕ ЛИЦА ОПАСНО ЗА ЖИВОТА (ако е уместно)
[Подходяща(и) пиктограма(и)]		Посочва непосредствена опасност, която може да причини смърт или тежко нараняване. Неспазването на съответното предписание може да доведе до сериозни последствия за здравето и живота на изложените на опасността лица.

ВНИМАНИЕ	Материални щети
	[Рисково оборудване] Показва ситуация на риск. Неспазването на това може да доведе до незначителни наранявания на изложени лица или до материални щети.

Глава 2. Инструкции и правила за безопасност (защита на лицата)

Указанията и правилата за безопасност трябва да бъдат прочетени внимателно и да се спазват задължително, за да не бъдат застрашени животът и здравето на хората. В случай на съмнение правилно ли са били разбрани тези указания, отнесете се до най-близкия ни представител.

2.1 Значение на пиктограмите, налични върху електроагрегата

ОПАСНОСТ	ОПАСНОСТ: опасност от токов удар	ЗЕМЯ	ОПАСНОСТ: риск от изгаряне	ER P31-02A Преди всяко пускане в действие, проверявайте равнището на маслото.
1	2	3		
				ОПАСНОСТ: 1 - Отнесете се до документацията, доставена заедно с електроагрегата. 2 - Емисия на отровни отработили газове. Да не се експлоатира в затворено и зле проветрявано пространство. 3 – Спирайте двигателя преди да извършите зареждане с гориво.

2.2 Общи указания

Не допускате никога други лица да използват електроагрегата без да сте ги инструктирали предварително за работа с нея. Не допускате никога дете да докосва електроагрегата, дори когато не работи и избягвайте да пускате електроагрегата в действие в присъствие на животни (те могат да се изплашат, да се нервират и т.н.).

Във всички случаи спазвайте действащите местни разпоредби, отнасящи се до експлоатацията на апаратите. Отработилите газове, горивото и маслото, или охлаждаща течност са отровни продукти, трябва да се вземат всички необходими предпазни мерки.



2.3 Указания за защита на околната среда

Източете маслото от двигателя в подходящ за целта съд: не източвайте никога и не изливайте маслото от двигателя на земята.

Доколкото е възможно, не допускате шумът от двигателя да се отразява от стените или от други сгради (това го усилва).



В случай на използване на електроагрегата на обраснали с храсталаци или тревисти места, ако ауспухът на двигателя не е оборудван с искрогасител, разчистете от растителност достатъчно широка зона и внимавайте много искри да не предизвикат пожар. При излизане от строя на електроагрегата (при изтичане на срока на експлоатация на изделието), отнесете го в пункт за рециклиране на отпадъци.

2.4 Опасности, свързани с отработилите газове

 ОПАСНОСТ	ОПАСНОСТ ОТ ОТРАВЯНЕ ОПАСНО ЗА ЖИВОТА
	Въглеродният окис, наличен в отработилите газове, може да причини смърт ако концентрацията му се окаже прекалено голяма в атмосферата, в която се намирате. Използвайте винаги електроагрегата на място с добра вентилация, където газовете не могат да се натрупват.

Като мярка за безопасност и за правилното действие на мотопомпата, доброто проветряване е наистина необходимо (за избягване на опасността от отравяне, от прегряване на двигателя и от злополуки с нанасяне на щети на оборудването и на разположените в съседство предмети). Ако е необходимо да се извърши действие във вътрешността на сграда, осигурете задължително извеждане на отработилите газове навън и подходяща вентилация, така че намиращите се в сградата лица и животни да бъдат в безопасност.

2.5 Опасности от пожар



 ОПАСНОСТ	ОПАСНОСТ ОТ ПОЖАР ОПАСНО ЗА ЖИВОТА
	Никога не пускajte в действие електроагрегата в места, където се намират избухливи вещества (съществува опасност от искри). Отстранете всички запалими и избухливи продукти (бензин, масло, парцали и т.н.) докато работи електроагрегатът. Никога не покривайте електроагрегата с какъвто и да е материал докато той работи или веднага след спирането му: винаги изчакайте двигателят да изстине (най-малко 30 min).

2.6 Опасности от изгаряне

ВНИМАНИЕ	
	Преди всяка работа по електроагрегата, изчакайте той да изстине (най-малко 30 минути).

По време на работа и веднага след спиране на двигателя, горещото масло, двигателят и ауспухът могат да предизвикат изгаряния в случай на контакт.

2.7 Опасности от електрически удар

 ОПАСНОСТ	ОПАСНОСТ ОТ ЕЛЕКТРИЧЕСКИ УДАР ОПАСНО ЗА ЖИВОТА
	Електроагрегатите произвеждат електрически ток по време на тяхната употреба, поради което трябва да се спазват действащите законодателни разпоредби и указанията за инсталиране и експлоатация, изложени в настоящото ръководство. В случай на съмнение относно начина на инсталиране, отнесете се до най-близкия представител на производителя. Не свързвайте директно електроагрегата с други източници на електроенергия (например, с обществената електромержа; . инсталирайте инверсор на електроизточниците Не докосвайте никога оголени кабели или разкачени връзки. Не пипайте никога електроагрегата с влажни ръце или крака. Не допускайте никога заливане на оборудването със струи течност и не го излагайте на дъжд и сняг, както и не го разполагайте на мокър под.

2.7.1 Временна или полувременна инсталация (строеж, представление, панаирно забавление и т.н.)

А - Ако електроагрегатът не е оборудван при доставката му с интегрирано устройство за диференциална защита (стандартна версия с неутрален полюс на електроагрегата, изолиран от клемата за заземяване на електроагрегата):

- Използвайте диференциално устройство, калибрирано на 30 mA, на изхода на всеки електрически контакт на електроагрегата (разположете всяко устройство на поне 1 метър разстояние от електроагрегата, защитавайки го от атмосферни влияния).
- В случай на инцидентна употреба на един или няколко возими или носими апарата, заземяването на електроагрегата не е необходимо.

В - Ако електроагрегатът е оборудван при доставката му с вградено устройство за диференциална защита (версия с неутрален полюс на алтернатора, свързан към клемата за заземяване на електроагрегата – за използване по схема TN или TT):

- Заземете електроагрегата: закрепете меден проводник със сечение 10 mm² към клемата за заземяване на електроагрегата (A1) и към електрод за заземяване от галванизирана стомана, който се забива на 1 метър дълбочина в почвата.

2.7.2 Неподвижна инсталация или неизправност на мрежата

В случай на захранване на стационарна инсталация (при авария, например, при повреда в електропреносната мрежа), електрическото свързване на електроагрегата трябва да се извърши от квалифициран електротехник при спазване на действащото законодателство, приложимо на мястото на инсталацията. Електроагрегатите не са предвидени за директно свързване с инсталация (съществува опасност от електрически удар или от материални щети).

A - Ако електроагрегатът не е оборудван при доставката му с вградено устройство за диференциална защита (стандартна версия с неутрален полюс, изолиран от клемата за заземяване на електроагрегата)::

- Използвайте инверсор на източника.
- Заземяване на електроагрегата не е необходимо..

B - Ако електроагрегатът е оборудван при доставката му с вградено устройство за диференциална защита (версия с неутрален полюс на алтернатора, свързан към клемата за заземяване на електроагрегата – за използване по схема TN или TT):

- Използвайте инверсор на източника.
- Заземете електроагрегата: закрепете меден проводник със сечение 10 mm² към клемата за заземяване (A1) на електроагрегата и към електрод за заземяване от галванизирани стомана, който се забива на 1 метър дълбочина в почвата.

2.7.3 Подвижно приложение

Електроагрегатите са пригодени да работят като стационарни устройства. Те не могат да бъдат инсталирани на автомобил или друго подвижно устройство без да се извърши проучване за отчитане на различните специфики при инсталиране и експлоатация на електроагрегата. Всякаква употреба по време на движение е нежелателна. Ако е невъзможно да се извърши заземяване, свържете клемата за заземяване на електроагрегата (A1) към масата на превозното средство.

2.7.4 Свързване и избор на кабелите

За осъществяване на всички връзки използвайте гъвкав и здрав кабел с гумена изолация, съвместим със стандарта IEC 60245-4 или равностойни на него кабели и следете за поддръжката им в добро състояние. Свързвайте само по един електроуред от клас I към отделен електрически контакт и свързвайте последния с помощта на кабел, притежаващ защитен проводник PE (зелен и жълт); този защитен проводник не е необходим при уредите от клас II. Спазвайте препоръчаните сечения и дължини, фигуриращи в тази таблица, при извършване на инсталацията или в случай на употреба на електрически удължители.

Вид на оборудването:		Еднофазно						Трифазно			
		10 A		16 A		32 A		10 A		16 A	
Вид на контакта на уреда:		mm ²	AWG	mm ²	AWG	mm ²	AWG	mm ²	AWG	mm ²	AWG
Препоръчано сечение на кабела:		mm ²	AWG	mm ²	AWG	mm ²	AWG	mm ²	AWG	mm ²	AWG
Дължина на използвания кабел	от 0 до 50 m	4	10	6	9	10	7	1.5	14	2.5	12
	от 51 до 100 m	10	7	10	7	25	3	2.5	12	4	10
	от 101 до 150 m*	10	7	16	5	35	2	4	10	6	9

*Тази дължина на кабела е максималната допустима дължина, тя не трябва никога да бъде надвишавана.

Начин на полагане на кабелите = на кабелни скари или на неперфорирани рафт / Допустим пад на напрежението = 5 % / Многожилни / Тип на кабела PVC 70°C (например, H07RNF) / Температура на околната среда =30°C.

2.8 Опасност от загуба на слуха

ОПАСНОСТ	ОПАСНОСТ ОТ ЗАГУБА НА СЛУХА Докато работи електроагрегатът, носете задължително приспособления за защита на слуха.

2.9 Рискове при операциите по обработка, експлоатация и поддръжка

За осигуряване на безопасност, всички операции трябва да се извършват от персонал, притежаващ необходимата компетентност и подходящи инструменти. Поддръжката трябва да се извършва редовно и добросъвестно, като се използват само оригинални части. Носенето на лични предпазни средства е задължително.



Предпазни мерки, които трябва да се вземат при боравене с петролни продукти (горива, масла, охлаждаща течност):

 ОПАСНОСТ	<p>Течностите, използвани от уредите, са опасни продукти. Спазвайте действащите местни разпоредби относно боравенето с петролни продукти.</p> <p>ОПАСНОСТ ОТ ОТРАВЯНЕ</p> <p>Не вдъшвайте и не поглъщайте, избягвайте продължителен или повтарящ се контакт с кожата. Оборудвайте се с лична защита преди всяка намеса в устройството (ръкавици, обувки, очила, подходящо облекло). Когато петролните продукти са изложени в продължение на няколко часа на висока температура (варели или генератор в автомобил, паркиран на слънце, например), могат да се отделят вредни пари и да причинят риск от интоксикация или дискомфорт.</p> <p>ОПАСНОСТ ОТ ПОЖАР ИЛИ ЕКСПЛОЗИЯ</p> <p>Пълненето на течности трябва да се извършва при спряла машина с изстинял двигател. По време на дейностите по пълнене с течност е забранено да приближавате пламък, да предизвиквате искри, да пушите или да телефонирате. След пълнене винаги внимателно затваряйте капачката. Почистете всички следи от течност с чиста кърпа и изчакайте парите да се разсеят, преди да стартирате уреда.</p>

Предпазни мерки, които трябва да се вземат при боравене с акумулаторните батерии (ако са включени в оборудването):

 ОПАСНОСТ	<p>ОПАСНОСТ ОТ ОТРАВЯНЕ ИЛИ ЕКСПЛОЗИЯ</p> <p>Следвайте препоръките на производителя на акумулаторната батерия. Използвайте само изолирани инструменти. Дръжте на разстояние пламъци или огън. Осигурявайте винаги подходящо проветряване при зареждане на батерията.</p>

Глава 3. Пускане в действие на електроагрегата

3.1 Легенда на илюстрациите

Илюстрациите на корицата позволяват разпознаване на различните части на електроагрегата. Процедурите в ръководството се отнасят за тези части, обозначени с букви и номера: "A1" отнася например към репер 1 на фигура А.

Клема за заземяване	A1	Стартер	A8	Капак на въздушния филтър	D4
Капачка за наливане на масло с мерителна пръчка	A2-B1	Ръчка на стартера-пренавивач	A9	Заклучалка на капачката на въздушния филтър	D3
Гърловина за пълнене	B2	Електрически контакти	A10	Елемент от пенопласт	D5
Горна отметка на пръчката	B3	Винт за източване на отработилото масло	A11-B5	Хартиен елемент	D6
Долна отметка на пръчката	B4	Горивен филтър	A12-C1	Ауспух	A14
Индикатор на равнището на горивото	A3	Скоба, закрепваща филтъра за гориво	C2	Искрогасител	E1
Капачка на резервоара за гориво	A4	Чашка за утайки	A13-C8	Винт за закрепване на искрогасителя	E2
Кран за гориво	A5	Винт за закрепване на капачката	C4	Защитно приспособление на ауспуха	E3
Въздушен филтър	A6	гайките за закрепване на капачката	C5	Запалителна свещ	A15-F2
"Нормално" положение	D1	Капак	C3	Капачка на запалната свещ	F1
Положение "Ниски температури"	D2	Капак на чашката за утайки	C6	Прекъсвачи	A16
Контактор	A7	Гарнитура на чашката за утайки	C7	GSC101-Generator Smart Care	A17
Задържане (RRB models only)	A18				

Устройството може да бъде оборудвано с опцията « GS101-Generator Smart Care » option (A17): кутията Bluetooth GSC101 предава на приложение, което може да бъде инсталирано на Вашия мобилен телефон, цялата полезна информация, за да следвате устройството, като например крайния срок за поддръжка, помощ за поддръжка, картата на оторизираните дистрибутори за всяка заявка резервна част.



3.2 Първоначално пускане в експлоатация

При приемане и пускане в действие на електроагрегата:

1. Проверете състоянието на оборудването и на цялата поръчка.
2. Ако електроагрегатът притежава скоба за превозване, свалете я.
*Скобата за превозване представлява метална пластина, разположена под двигателя в близост до клемата за заземяване. Въпреки че е полезна за превозването, тя възпрепятства оптималното използване на уреда (шумове, вибрации).
За да я свалите: повдигнете леко уреда и го поставете върху установъчен клин, след което свалете гайката (1) и скобата (2).*
3. Проверете равнищата на маслото и на горивото и долейте при необходимост.
4. При необходимост свържете акумулаторната батерия, като започнете от положителната клемма.
Спазвайте поларитета на клемите на акумулаторната батерия при свързването: размяната на полюсите може да доведе до тежка повреда на електрическото оборудване.

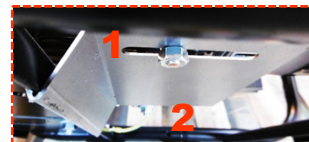

Някои електроагрегати се нуждаят от известно време за разработка, свържете се с най-близкия наш представител за разяснения по въпроса.

3.3 Инсталирайте Generator Smart Care (по избор)

Устройството може да бъде оборудвано с опцията « GS101-Generator Smart Care » (A17):

1. Закрепете кутията Bluetooth GSC101 на устройството,
2. Изтеглете и инсталирайте безплатното приложение Generator Smart Care* на мобилен телефон или таблет,
3. Създайте профил,
4. Активирайте Bluetooth на телефона или на таблета,
5. Следвайте инструкциите на приложението, за да сдвоите телефона или таблета към кутията Bluetooth GSC101.

Generator Smart Care показва в приложението цялата информация, необходима за проследяване на устройството, като например сигнали и напомнания относно времето за поддръжка, помощ за поддръжка, картата на оторизирани дистрибутори за всяка заявка резервна част.

*Предлага се в App Store и Google Play безплатно (с изключение на таксите за връзка, начислени от телефонния оператор).

Глава 4. Използване на електроагрегата

Преди всяка употреба на уреда:

1. Проверявайте правилно ли е инсталиран уредът и готов ли е за пускане в действие.
2. Уверете се, че правилно сте разбрали всички процедури по употребата му.
За безопасно спиране на уреда: поставете контактора на двигателя в положение "OFF" или "O" и затворете крана за гориво, ако има такъв.

4.1 Избор на мястото за използване

<p>ОПАСНОСТ</p>	<p>ОПАСНОСТ ОТ ОТРАВЯНЕ – ВЪГЛЕРОДЕН ОКИС ОПАСНО ЗА ЖИВОТА</p> <p>Въглеродният окис е невидим, без мирис и не дразни; той може да предизвика смърт за по-малко от един час. Използвайте винаги електроагрегата на място с добра вентилация, където газовете не могат да се натрупват..</p> <p>В случай на главоболие, гадене или повръщане: спрете незабавно уреда, проветрете помещението, напуснете го и повикайте бърза помощ.</p>
------------------------	---

1. Изберете чисто и проветриво място, защитено от атмосферни влияния.
2. Разположете електроагрегата на равна и хоризонтална повърхност, достатъчно устойчива, за да не потъне той в нея.
Електроагрегатите са предназначени да действат като стационарни устройства: те не могат да бъдат инсталирани на превозно средство или друго подвижно съоръжение без да се извърши предварително проучване и да се вземат предвид различните специфични особености на експлоатацията на електроагрегата.
3. Внимавайте наклонът на електроагрегата да не превишава в никоя посока 10°.

4.2 Контрол на общата изправност на електроагрегата (винтове, маркучи)

Преди всяко палене и след всяка употреба, оглеждайте целия уред за предотвратяване на неизправности и откриване на повреди.

1. Проверете чист ли е уредът, особено местата, от които се всмуква въздух (въздухозаборникът на двигателя, вентилационните отвори, въздушният филтър и т. н.).
2. Проверявайте всички тръбопроводи и маркучи, за да се уверите, че са изправни и че няма течове.
Смяната на тръбопроводи и маркучи трябва да се извършва от специалист, отнасяйте се до най-близкия наш представител.
3. Затегнете всички разхлабили се винтове.
Затягането на болтовете на цилиндровата трябва да се извърши от специалист, отнасяйте се до най-близкия наш представител.

4.3 Проверка и възстановяване на равнището на маслото

1. Ако електроагрегатът е работил, оставете го да изстине поне 30 минути
2. Свалете капачката с мерителна пръчка за равнището на маслото (A2-B1) като я развиете и избършете пръчката.
3. Вкарайте капачката за наливане на масло с пръчка за измерване на равнището на маслото в гърловината за пълнене (B2) без да я завивате, а след това я извадете.
4. Проверете на око равнището: то трябва да бъде между горната (B3) и долната отметка на мерителната пръчка (B4).

*Ако равнището на маслото е много високо: развиете капачката за пълнене с масло, долейте масло, съответстващо на спецификациите в това ръководство с помощта на фуния, след което завийте капачката за пълнене с масло.
Ако равнището на маслото е много ниско: използвайте подходящ съд и източете част от маслото.*

5. Проверете отново равнището на маслото преди да върнете на място и да завиете докрай-капачката с мерителна пръчка за равнището на маслото.
6. Избършете излишното масло с чист парцал и проверете дали няма теч на масло.

4.4 Проверка и възстановяване на равнището на горивото

След поставяне на електроагрегата на равна и хоризонтална повърхност, проверете на око равнището на горивото от индикатор (A3) : червената планка трябва да се намира между максималното равнище на горивото "F" (Full = пълно) и минималното равнище на горивото "E" (Empty = празно). Ако е необходимо, долейте гориво:

1. Зареждането с гориво трябва да се извършва при спрял изстинал двигател.
2. Развийте капачката на резервоара за гориво (A4).
3. С помощта на фуния, внимавайки да не разлеете гориво, напълнете резервоара за гориво, следейки редовно равнището: индикаторът за равнище на горивото трябва да бъде на положение "F".
Не препълвайте резервоара, горивото не трябва да достига до гърловината.
4. Завийте отново внимателно капачката на резервоара за гориво.
5. Отстранявайте всички следи от гориво с чист парцал.

4.5 Пускане в действие на електроагрегата

След като сте приключили с ежедневните проверки и сте прочели внимателно указанията и правилата за безопасност:

Ако външната температура надвишава 0°C:

1. Отворете крана за гориво (A5).
2. Проверете дали въздушният филтър е в нормално положение за използване (D1).
3. Ако електроагрегатът е студен, поставете лостчето на стартера (A8) в положение "I".
4. Поставете контактор (A7) на "ON" или "I".
5. Издърпайте еднократно ръчката на стартера-пренавивач (A9) бавно, докато почувствате съпротивление, после го оставете да се върне в постепенно начално положение.
6. Дърпайте после бързо и силно ръчката на стартера-пренавивач докато уредът запали.
Ако двигателят не запали, изчакайте една минута преди да повторите операцията най-много три пъти.

Ако външната температура е по-ниска от 0°C:

1. Отворете крановете за гориво A5
2. Поставете въздушния филтър в положение "ниски температури" (D2).
3. Поставете лостчето на стартера (A8) в положение "I".
4. Поставете контактор (A7) на "ON" или "I"
5. Издърпайте еднократно ръчката на стартера-пренавивач A9 бавно, докато почувствате съпротивление, после го оставете да се върне в постепенно начално положение.
6. Дърпайте после бързо и силно ръчката на стартера-пренавивач докато уредът запали.
Ако двигателят не запали, изчакайте една минута преди да повторите операцията най-много три пъти

4.6 Използване на произвежданото електричество

1. Оставете уреда да стабилизира скоростта си и да повиши температурата (около 3 до 5 минути).
2. Ако се използва (A8) стартер, постепенно го върнете в първоначалното му положение.
3. Свържете уредите, които ще използвате, към електрическите контакти (A10) на уреда.

Единствено за Франция: Нашите уреди са оборудвани с щепсели, чийто контакт за заземяване е направен от странични разделители. За изключителни случаи, когато вашето оборудване ще бъде заземено само на щифт, използвайте адаптер. След употреба винаги изключвайте адаптера и го съхранявайте внимателно далеч от влага. Имайте грижа да затваряте капачиците на контактите на електроагрегата : съществува опасност от повреда (загуба на херметичност).



Заземяване чрез щифт.
Използвайте адаптера.



Заземяване чрез странични разделители: ОК.

4.7 Спиране на електроагрегата

1. Разкачете електрическите контакти (A10) и внимавайте да затворите капачиците на контактите на електроагрегата.
2. Оставете двигателя да поработи на празен ход от 1 до 2 минути.
3. Поставете контактора (A7) на положение "OFF" или "O": електроагрегатът спира.
4. Затворете крана за гориво (A5).
5. Гарантирайте подходяща вентилация на двигателя и за да избегнете всякакъв риск от пожар, изчакайте да се охладят напълно преди да го покриете и да го складирате.
Дори след спиране, двигателят продължава да излъчва топлина.

4.8 Проверете резервоара за задържане на течности

Някои модели агрегати са оборудвани с опция за задържане на резервоара, която позволява възстановяването на всички разливи на течност, съдържащи се в агрегатите (гориво, масло и охлаждаща течност, ако има такива).

След използване и спиране на агрегата проверете за наличието на течности (гориво, масло, охлаждаща течност, дъждовна вода или конденз и др.) в задържащия резервоар. Ако е необходимо, изпразнете резервоара чрез аспирация, като съберете съдържанието в съд, предвиден за тази цел. Течностите на агрегатите са токсични отпадъци, които се преработват съгласно действащите разпоредби.

Глава 5. Поддръжка на електроагрегата

От съображения за сигурност, поддръжката на електроагрегата трябва да се извършва редовно и съвместно, от лица, които притежават необходимия опит и нужните инструменти, при спазване на действащото законодателство. Операциите по поддръжка са описани в таблицата за поддръжка. Честотата им е посочена ориентировъчно и важи за електроагрегати, които работят с гориво и масло, съответстващи на спецификациите, приведени в това ръководство. Скъсявайте интервалите за поддръжка в зависимост от условията за експлоатация на електроагрегата и нуждите. Гаранцията се изключва специално когато поддръжката на електроагрегата не се извършва правилно.

5.1 Припомняне на ползата

Редовната и добре извършвана поддръжка е условие за безопасност и добри характеристики. **Маслото, филтриращите елементи и евентуално запалната свещ са консумативи, от доброто състояние на които зависи правилното действие на електроагрегата. Сменяйте ги редовно и толкова често, колкото е необходимо (референцията на готовите за употреба комплекти за поддръжка е посочена в таблицата за техническите характеристики, ако е необходимо).** Гаранцията отпада при неспазване на предписанията за поддръжка. За всякакви въпроси и конкретни операции, отнасяйте се да най-близкия наш представител, той ще може да ви даде нужния съвет и да разреши проблема ви.

5.2 Таблица на сроковете за поддръжка

Честотата на поддръжките е приведена примерно и то за уредите, които работят с гориво и масло, съответстващи на спецификациите в това ръководство. Скъсявайте интервалите за поддръжка в зависимост от условията за експлоатация на електроагрегата и нуждите. Извършвайте поддръжките при срокове в дни от календара, дори ако броят работни часове не е достигнат. **Гарантията се изключва специално когато поддръжката на електроагрегата не се извършва правилно.**

Операция, която трябва да се извърши:		След		В часове или в месеци/години, в зависимост от срока, който бъде достигнат пръв			
		5 часа	3 месеца / 50 часа	На всеки 3 месеца / 50 часа	На всеки 6 месеца / 100 часа	На всеки година / 200 часа	На всеки 2 години / 500 часа
Уред	Почистете уреда		X		X	Общ преглед, който трябва да се извърши от наш представител за Франция: 0.806.800.107 (цена на телефонния разговор)	Общ преглед, който трябва да се извърши от наш представител за Франция: 0.806.800.107 (цена на телефонния разговор)
	Почистване на искрогасителя				X		
	Сменете свещта				X		
Масло	Смяна с ново	X	X		X		
Гориво	Смяна на горивния филтър				X		
	Почистване на чашката за утайки				X		
Въздушен филтър	Почистване	X	X	X	X		
	Смяна				X		
Референции на частите, които се сменят по време на поддръжките:					RKS1		
					RKS2		

5.3 Извършване на операциите по поддръжка

1. Спрете уреда и изчакайте поне 30 минути да изстине.
2. Разкачете капачката на запалителната свещ или свещи и ако е налична батерия, разкачете отрицателната клемма "-" на батерията.
3. Извършете поддръжката в съответствие с указанията, налични в това ръководство и за да предотвратите всякаква опасност от повреда на уреда, използвайте единствено оригинални резервни части.

5.3.1 Сменете маслото в двигателя

За да осигурите бързо и пълно източване, трябва да източите отработилото масло докато е топло (запалете двигателя и го оставете да поработи няколко минути, ако е необходимо).

1. Поставете подходящ съд под винта за източване на маслото (A11-B5), след това свалете капачката за пълнене с масло с мерителна пръчка (A2-B1) и винта за източване на маслото.
2. След пълното източване, завийте отново винта за източване на маслото.
3. С помощта на фуния, налейте масло с характеристики, съответстващи на спецификациите в това ръководство, като следите непрекъснато за равнището на маслото.
Равнището на маслото трябва да бъде между горната и долната отметка на мерителната пръчка. Ако равнището на маслото е много ниско, долейте още масло. Ако равнището на маслото е много високо, източете част от маслото.
4. Върнете на място и затегнете капачката за пълнене с масло с пръчка за измерване на равнището на маслото.
5. Избършете излишното масло с чист парцал и проверете дали няма теч.

5.3.2 Почистване на чашката за утайки

1. Затворете крановете за гориво (A5).
2. Развийте винтовете (C4) и гайките (C5) за закрепване на затулката.
3. Свалете затулката (C3).
4. Развийте чашката за утайки (A13-C8).
5. С помощта на чист бензин почистете чашката за утайки и я изсушете напълно.
6. Проверете дали капакът (C6) и гарнитурата (C7) на чашката за утайки са в добро състояние: сменете ги ако са повредени.
7. Завийте обратно чашката за утайки.
8. Върнете на място затулката и завийте внимателно винтовете и гайките за закрепване.
9. Отворете крановете за гориво и проверете дали няма течове.
10. Отстранете всички следи от гориво с помощта на чист парцал и затворете крановете за гориво.

5.3.3 Сменете филтъра за гориво

1. Затворете крана за гориво (A5).
2. Забележете в каква посока се върти горивният филтър при монтирането му (A12-C1).
3. Поставете подходящ съд под горивния филтър и свалете двете гривни (C2).
Горивният филтър е свален.
4. Спазвайки посоката за монтиране, поставете нов горивен филтър и го закрепете с помощта на двете гривни.
5. Отстранете всички следи от гориво с помощта на чист парцал и затворете крановете за гориво.
6. Отворете крановете за гориво и проверете за отсъствие на течове.

5.3.4 Почистване или смяна на въздушния филтър

ВНИМАНИЕ	
	Опасност от пожар или експлозия: за елемента от пенопласт, използвайте единствено сапунена вода и чисто моторно масло при операцията.

Ако филтриращите елементи са прекалено замърсени или са повредени (скъсани, пробити), заменете ги задължително с нови елементи на всеки 3 почиствания.

1. Отключете капака на въздушния филтър (D4 & D3) и го свалете.
2. Свалете филтриращите елементи (D5 & D6), за да ги почистите.
3. Почистете елемента от пенопласт: измийте го със сапунена вода, изплакнете го внимателно и го оставете да изсъхне напълно.
4. Потопете елемента от пенопласт в малко количество чисто моторно масло и го натиснете, за да отстраните излишното масло (не го усуквайте).
Двигателят ще дими при първоначалното му пускане в действие ако в пенопласта е останало много масло.
5. Сменете хартиения елемент.
6. Върнете на място филтриращите елементи и капака на въздушния филтър и заключете последния.

5.3.5 Сменете запалната свещ

1. Свалете капачето на запалната свещ (F1).
2. С помощта на спрей, съдържащ сух въздух, почистете леглото на свещта.
3. С помощта на ключ за свещи, развийте запалната свещ (A15-F2) и я изхвърлете.
4. Поставете на мястото ѝ нова запалителна свещ и я завинтете на ръка, за да не повредите винтовия нарез.
5. С помощта на ключ за свещи, затегнете след това на 1/2 оборот основата на запалителната свещ, за да притиснете здраво шайбата.

5.3.6 Почистете искрогасителя

1. От ауспуха, развийте закрепващия винт на искрогасителя (E2).
2. Свалете искрогасителя (E1).
3. С помощта на телена четка отстранете нагара от екрана на искрогасителя.
4. Проверете дали искрогасителят е в добро състояние (нито пробит, нито пукнат), сменете го, ако е необходимо.
5. Върнете искрогасителя на защитата на ауспуха (E3) и завийте обратно закрепващия винт на искрогасителя.

5.3.7 Почистване на електроагрегата

За доброто му действие, уредът трябва да бъде почистван редовно. В случай че уредът е инсталиран в помещение, следете редовно за чистотата и доброто състояние на инсталацията. В случай че уредът се използва навън (на строежи, на прашни, кални или обрасли с растителност терени, в атмосфера, стимулираща корозията и т.н.), той трябва да се почиства много често.

Използването на водна струя или уред, произвеждащ струя под високо налягане, може да повреди сериозно апарата и е забранено.

1. Изчетквайте внимателно отворите за вдухване и издухване на въздух на двигателя, както и искрогасителя, ако има такъв.
2. С помощта на гъба, почиствайте апарата с вода, в която е добавен неагресивен почистващ препарат (например, от вида на шампоаните за миене на автомобили), след това го изплакнете, за да отстраните всякакви следи от почистващия препарат.
Използването на почистваща пяна, последвано от избърсване с мек и попиващ парцал също е възможно. Упоритите петна или замърсявания трябва да се отстраняват с подходящ разтворител (white spirit или подобен на него) и да се избърсват с мек и попиващ парцал
3. Следете за доброто общо състояние на апарата, (отсъствие на течове, добро притягане на винтове, гайки и болтове, на връзки и маркучи и т.н.)
4. Нанасяйте препарат срещу ръжда на повредените части и сменяйте дефектиралите части и стикерите, ако е необходимо.
Използвайте само оригинални части и се отнасяйте при необходимост до наш представител.

Глава 6. Превоз и складиране на електроагрегата

6.1 Условия за превоз и товарене

Боравенето с електроагрегата трябва да се извършва без резки движения и тласъци; предварително трябва да е било избрано мястото за складирането му или за неговата експлоатация. Преди всяка фиксирана инсталация на ремарке или вътре в превозно средство, предварително се консултирайте с някой от нашите оторизирани агенти.

Преди да транспортирате устройството, вземете всички необходими предпазни мерки:

1. Уверете се, че поетите маршрути са гладки и движими. Ако обаче трябва да се използват неравни пътища, източете горивото в туба преди началото на пътуването.
2. Проверете стегнатостта на винтовете, затворете горивния кран (ако има такъв) и изключете стартерния акумулатор (ако има такава).
3. Задължително е да транспортирате уреда до нормалното му положение за употреба, а никога да не го поставяте отстрани. Уверете се, че уредът не може да падне от превозното средство, което го превозва, без обаче за го закрепвате прекалено здраво (съществува опасност от повреда на оборудването).

6.2 Условия за складиране

Процедурата за съхраняване и зазимяване трябва да се спазва ако уредът не се използва в течение на срок, ограничен до 1 година. В случай на съхраняване за по-дълъг период се препоръчва да се допитате до най-близкия наш представител или да палите уреда по за няколко часа всяка година като спазвате процедурата за съхраняване след спирането му.

Източете горивото и сменете маслото в двигателя :

1. Включете уреда и го оставете да работи докато спре поради изчерпване на горивото.
2. Поставете контактора в положение "спиране" (A7).
3. Почистете чашката за утайки.
4. Затворете крана за гориво (A5).
5. Сменете маслото.

Намаслете цилиндъра и клапаните:

6. Свалете запалната свещ (A15-F2) , а след това, през отвора ѝ, налейте около една лъжица за кафе свежо моторно масло.
7. Завийте на мястото ѝ нова запална свещ.
8. Издърпайте няколко пъти ръчката на стартера-пренавивач (A9), за да разпределите маслото в цилиндрите.

Складиране на апарата:

9. Почистете апарата.
10. Покрийте електроагрегата със защитно покривало и го складирайте, разположен в нормално работно положение в чисто, сухо и добре проветриво помещение.

Глава 7. Отстраняване на дребни неизправности

<i>Относно електроагрегата:</i>	<i>Проверете дали:</i>	<i>Решение:</i>
Не пали	Проверките преди палене са извършени.	НЕ: Извършете необходимите проверки. ДА:
	Процедурата за палене е била извършена правилно.	НЕ: Препрочетете отново описанието на процедурата за палене и повторете опита за палене. ДА:
	Апаратите, които трябва да се използват, не са били свързани преди паленето.	НЕ: Разкачете апаратите преди да се опитате пак да запалите двигателя. ДА:
	Запалната свещ е в добро състояние и е правилно свързана.	НЕ: Сменете запалната свещ (330830012). ДА:
Спира	Равнището на маслото е правилно.	НЕ: Долейте масло. ДА:
	Равнището на горивото е правилно.	НЕ: Долейте гориво. ДА:
	Състоянието на въздушния филтър е добро.	НЕ: Почистете въздушния филтър. ДА:
Не действа изправно (шуми, дими и т.н.)	Поддръжката на елементите на електроагрегата е извършена правилно.	НЕ: Извършете поддръжката на електроагрегата в съответствие с препоръките. ДА:
	Поискайте електроагрегатът за бъде проверен от наш представител*.	
Не произвежда електрически ток	Прекъсвачът(ите) е(са) включен(и).	НЕ: Проверете мощността на електроагрегата и натиснете прекъсвачите. ДА:
	Свързаните апарати или техните електрически кабели не са дефектни.	НЕ: Опитайте с друг апарат и друг захранващ кабел. ДА:
	Поискайте електроагрегатът за бъде проверен от наш представител*.	

*За Франция: 0.806.800.107 (цена на разговор).

7.1 Generator Smart Care (по избор)

В случай, че устройството е оборудвано с « GS101-Generator Smart Care » (A17), необходимо е да смените батериите в кутията GSC101 Bluetooth Box, когато сигналът се покаже в приложението Generator Smart Care (приблизително на всеки две години).

1. С малка кръстата отвертка отворете капака на кутията,
2. Извадете използваните батерии и ги депонирайте на място за събиране на отпадъци за рециклиране,
3. Поставете две нови батерии AAA според посоката на поставяне (+/-),
4. Затворете капака на кутията и го завийте внимателно.



Глава 8. Технически спецификации

8.1 Условия за използване

Упоменатите характеристики на електроагрегатите са получени при следните референтни условия, по ISO 8528-1(2005): Общо барометрично налягане: 100 kPa - Температура на околния въздух: 25°C (298 K) - Относителна влажност: 30 %. Характеристики на електроагрегатите намаляват с около 4 % при всяко повишаване на температурата с 10°C и/или с около 1 % при всяко повишаване на надморската височина със 100 m. Електроагрегатите могат да работят само като стационарни устройства.

8.2 Мощност на електроагрегата (претоварване)

Преди да свържете и пуснете в действие електроагрегата, изчислете електрическата мощност, изисквана от употребяваните апарати (изразена във ватове)*. За правилно действие, общата мощност във ватове на едновременно използваните уреди трябва да бъде:

- по висока от 60 % от номиналната общност на електроагрегата (иначе съществува опасност от недостатъчно натоварване);
- по-ниска от номиналната мощност на електроагрегата при продължително действие (иначе съществува опасност от претоварване).

В случай на честа употреба или при продължителни периоди на действие при недостатъчно натоварване или при претоварване, електроагрегатът бързо се поврежда. Предизвиканите щети не се покриват от гаранцията.

*Тази електрическа мощност фигурира обикновено в техническите характеристики или на плочката с технически данни на производителя на апарата. Някои апарати изискват по-голяма мощност при стартиране. Тази минимална мощност не трябва да надвишава максималната мощност на електроагрегата.

8.3 Идентификация на електроагрегата

Идентификационната плочка на електроагрегата (виж примера по-долу) е залепена във вътрешността на една от двете ленти или на шасито.

Groupe électrogène de faible puissance - Low power generating set - Grupo eléctrico de baja potencia

 <small>portable.kohler-sdmo.com</small>	Code (A) 3499231003091	Desc1 (A) Inverter PRO 3000 E C5	
	P max(kW): (D)	I (A):	U (V): (J)
	P rated (COP) (kW) (E)	I (A): (H)	
	Cos Phi: (F)	Hz: (I)	IP23 M (K)
	Masse (Weight): (G)	ISO 8528 - Classe B et G1 (L)	
(M)			
<small>SDMO INDUSTRIES – CS40047- 29801 BREST Cedex 9 – FRANCE Importer: Kohler Co. Carter Court 4 Davy Way - Quedgeley, Gloucestershire – UK - GL2 2DE</small>			
(C)			

- | | | | |
|------|--|------|-------------------------|
| (A): | Модел | (G): | Маса |
| (B): | Маркировка CE/EAC | (H): | Сила на тока |
| (C): | Равнище на гарантираната акустическа мощност | (I): | Честота на тока |
| (D): | Максимална мощност | (J): | Електрическо напрежение |
| (E): | Номинална мощност | (K): | Индекс на защита |
| (F): | Фактор на мощността | (L): | Референтен стандарт |
| | | (M): | Сериен номер |
| | | (N): | Маркировка UKCA |

Сериените номера се изискват в случай на ремонт или на заявка за резервни части. За запазването им, запишете по-долу сериените номера на електроагрегата и двигателя.

Сериен номер на електроагрегата:	Марка на двигателя: (напр. Kohler)	Сериен номер на двигателя: (напр. Kohler (СЕРИЕН №. 4001200908))
...../..... -

8.4 Характеристики

Модел	PERFORM 3000 XL C5 (RCD)	PERFORM 4500 XL C5 (RCD)	PERFORM 4500 XL AVR C5 (RCD)	PERFORM 5500 T XL C5 (RCD)	PERFORM 6500 XL C5 (RCD)	PERFORM 7500 T XL C5 (RCD)
Максимална мощност	2800 W	4000 W	4000 W	4500 W	6300 W	6500 W
Номинална мощност	2400 W	3200 W	3200 W	3200 W	5200 W	5200 W
Равнище на акустическото налягане на 1 m	81 dB(A)	82 dB(A)	82 dB(A)	82 dB(A)	83 dB(A)	83 dB(A)
Неопределеност на акустическото измерване	0,46 dB(A)	0,34 dB(A)	0,34 dB(A)	0,34 dB(A)	0,40 dB(A)	0,40 dB(A)
Вид на двигателя	CH270_C5	CH395_C5	CH395_C5	CH395_C5	CH440_C5	CH440_C5
Комплект за поддръжка	RKS1	RKS2	RKS2	RKS2	RKS2	RKS2
Препоръчано гориво	Безоловен бензин	Безоловен бензин	Безоловен бензин	Безоловен бензин	Безоловен бензин	Безоловен бензин
Обем на резервоара за гориво	13 L	18 L	18 L	18 L	18 L	18 L
Препоръчано масло	10W30	10W30	10W30	10W30	10W30	10W30
Обем на масления картер	0,60 L	1,10 L	1,10 L	1,10 L	1,29 L	1,29 L
Безопасност на маслото*	О	О	О	О	О	О
Прав ток	X	X	X	X	X	X
Променлив ток	230V-10,4A	230V-13,9A	230V-13,9A	400V-4,6A	230V-22,6A	400V - 7,5A
Прекъсвач(и)**	О	О	О	О	О	О
Вид на контактите	2 x 2P+T 230V-10/16A	2 x 2P+T 230V-10/16A	2 x 2P+T 230V-10/16A	1 x 2P+T 230V-10/16A - 1 x 3P+T+N 400V 16A	1 x 2P+T 230V-10/16A - 1 x 2P+T 230V 32A	1 x 2P+T 230V -10/16A - 1 x 3P+T+N 400V 16A
Вид на свещта	330830012	330830012	330830012	330830012	330830012	330830012
Размери дължина x ширина x височина	65 x 51 x 46 cm	81 x 55,5 x 59 cm	81 x 55,5 x 59 cm	81 x 55,5 x 59 cm	81 x 55,5 x 59 cm	81 x 55,5 x 59 cm
Тегло (без гориво)	46,5 kg	66,5 kg	72,5 kg	76,5 kg	87 kg	94,5 kg

О: серия

X: невъзможно

*Безопасност на маслото: В случай че липсва масло в картера на двигателя или в случай на слабо налягане на маслото, устройството за безопасност на маслото спира автоматично двигателя, за да предотврати всякаква повреда. В такъв случай, проверете равнището на маслото в двигателя и долейте масло ако е необходимо, преди да потърсите друга причина за спирането му.

**Прекъсвач: Електрическата верига на електроагрегата е защитена посредством един или няколко магнитотермични, диференциални или термични прекъсвача. В случай на евентуално претоварване и/или късо съединение, подаването на електроенергия може да бъде прекъснато.

При необходимост, заменяйте прекъсвачите на електроагрегата с прекъсвачи, притежаващи същите номинални стойности и същите характеристики.

8.5 Качество на препоръчаното гориво

Използването на гориво, не отговарящо на следните спецификации, може да предизвика непоправими щети, които не се покриват от гаранцията:

- Чистота и качество: уверете се, че използваният бензин не съдържа вода, че е чист и пресен (не е с изтекъл срок, нито замърсен). Относно
- Октановото число: минимално октаново число 87 (R+M)/2 или минимално октаново число 90 (RON = Research Octane Number)
- Примеси: използва се безоловен бензин, съдържащ разрешено количество до 10 % етилов алкохол (Франция: SP95-E10). Използването на безоловен бензин, съдържащ по-малко от 90 % бензин, като E15, E20 или E85, е забранено. Смесите от метил-третичен-бутил етер (MTBE) и безоловен бензин са разрешени (до максимум 15 % обемни процента MTBE).

Освен това, твърде препоръчително е да се използва винаги един вид гориво през целия експлоатационен цикъл на машината. Ако уредът се използва рядко (по-рядко от 1 път месечно), използвайте ново гориво при всяка употреба или добавете стабилизираща добавка в резервоара за гориво.

8.6 Декларация за съвместимост ЕО

Ние, SDMO Industries - 270 rue de Kerervern, 29490 GUIPAVAS – France, декларираме на наша собствена отговорност, че следните електроагрегати:

Описание на оборудването:	Марка:	Търговско наименование:	Вид:	Сериен номер:
Електроагрегат	KOHLE-SDMO	PERFORM 3000 XL C5	3499231003565	> 25-2021-00000000-000 52-2026-99999999-999
		PERFORM 3000 XL C5 RCD	3499231920497	
		PERFORM 4500 XL C5	3499231003626	
		PERFORM 4500 XL C5 RCD	3499231920541	
		PERFORM 4500 XL AVR C5	3499231003633	
		PERFORM 4500 XL AVR C5 RCD	3499231920534	
		PERFORM 5500 T XL C5	3499231003657	
		PERFORM 5500 T XL C5 RCD	3499231920589	
		PERFORM 6500 XL C5	3499231003701	
		PERFORM 6500 XL C5 RCD	3499231920626	
		PERFORM 7500 T XL C5	3499231003725	
		PERFORM 7500 T XL C5 RCD	3499231920664	

- Съответстват на целите за сигурност, които предвижда директивата Ниско напрежение - **2014/35/UE** от 26 февруари 2014 година, в приложение на хармонизирания стандарт EN ISO 8528-13: 2016
- Отговарят на разпоредбите на следните директиви:
 - Машини - **2006/42/CE** от 17 май 2006 година, чрез прилагане на хармонизирания стандарт EN 8528-13: 2016
 - Електромагнитна съвместимост - **2014/30/UE** от 26 февруари 2014 година, чрез прилагане на хармонизирания стандарт EN 60034-1: 2010 (COR 2010) / EN 61000-6-1: 2007 / EN 61000-6-2: 2005 (COR 2005) / EN 61000-6-3: 2007 (AMD1 2011, AMD1/COR 12) / EN 55011: 2009 (AMD 1 2010)
 - Относно ограничаването на употребата на определени опасни вещества в електрическото и електронното оборудване - **2011/65/EC** от 8 юни 2011 г. чрез прилагане на хармонизирания стандарт EN IEC 63000 : 2018
 - Относно звуковите емисии в околната среда на оборудването, предназначено да се използва навън - **2000/14/CE** от 8 май 2000 година съгласно процедурата за привеждане в съответствие на Приложение VI:

Орган, на който е оповестено:	Търговско наименование:	Вид:	Равнище на измерената акустическа мощност:	Равнище на гарантираната акустическа мощност (LwA):	Номинална мощност:
CETIM - BP 67- F60304 – SENLIS - FRANCE	PERFORM 3000 XL C5	3499231003565	94,86 dB(A)	95 dB(A)	2400 W
	PERFORM 3000 XL C5 RCD	3499231920497	94,86 dB(A)	95 dB(A)	2400 W
	PERFORM 4500 XL C5	3499231003626	96,1 dB(A)	96 dB(A)	3200 W
	PERFORM 4500 XL C5 RCD	3499231920541	96,1 dB(A)	96 dB(A)	3200 W
	PERFORM 4500 XL AVR C5	3499231003633	96,1 dB(A)	96 dB(A)	3200 W
	PERFORM 4500 XL AVR C5 RCD	3499231920534	96,1 dB(A)	96 dB(A)	3200 W
	PERFORM 5500 T XL C5	3499231003657	96,1 dB(A)	96 dB(A)	3200 W
	PERFORM 5500 T XL C5 RCD	3499231920589	96,1 dB(A)	96 dB(A)	3200 W
	PERFORM 6500 XL C5	3499231003701	96,89 dB(A)	97 dB(A)	5200 W
	PERFORM 6500 XL C5 RCD	3499231920626	96,89 dB(A)	97 dB(A)	5200 W
	PERFORM 7500 T XL C5	3499231003725	96,89 dB(A)	97 dB(A)	5200 W
	PERFORM 7500 T XL C5 RCD	3499231920664	96,89 dB(A)	97 dB(A)	5200 W

Име и адрес на лицето, упълномощено да състави и да съхранява техническата документация:
L. ANDRIEUX, 270 rue de Kerervern, 29490 GUIPAVAS / CS 40047, 29801 BREST CEDEX 9 – France.
GUIPAVAS, 07/2021

L. ANDRIEUX
Президент на SDMO Индъстрийз



ТЪРГОВСКА ГАРАНЦИЯ

Вашият уред е покрит от търговска гаранция, която *SDMO Industries* ви предоставя и която трябва да бъде приложена от дистрибутора, от когото сте придобили уреда в съответствие със следните разпоредби :

СРОК:

Срокът на гаранцията за вашия уред е 36 месеца/2000 или часа работа, считано от датата на покупката, което се случи по-рано. Ако уредът не разполага с брояч на часовете, броят на часовете работа, който трябва да се вземе предвид, е четири (4) часа на ден.

УСЛОВИЯ ЗА ПРИЛАГАНЕ НА ГАРАНЦИЯТА:

Гаранцията започва да тече от датата на покупка на уреда от първия му ползвател. Тази гаранция се прехвърля заедно с уреда, когато той бъде претостъпен от първия му ползвател, безплатно или срещу заплащане, при което е в сила останалият за тече срок на гаранцията, който не може да бъде удължен.

Гаранцията се прилага само срещу представяне на четлива фактура за покупката, в която са упоменати датата на покупката, видът на електроагрегата, серийният му номер, името и адресът на дистрибутора и е положен търговският печат на последния. *SDMO Industries* си запазва правото да откаже да признае гаранцията в случай че с никакъв документ не може да се докаже мястото и датата на придобиване на електроагрегата. Гаранцията дава право на ремонт или на замяна на електроагрегата или на негови съставни части, признати за негодни от *SDMO Industries* след експертен преглед в цеховете на фирмата; *SDMO Industries* си запазва правото да внесе промени в устройствата на електроагрегата, за да изпълни своите задължения. Електроагрегатът или компонентите му, заменени в рамките на гаранцията, остават собственост на *SDMO Industries*.

ОГРАНИЧАВАНЕ НА ГАРАНЦИЯТА:

Гаранцията се прилага спрямо уредите инсталирани, експлоатирани и поддържани в съответствие с документацията, предоставена от *SDMO Industries* и в случай на неизправност на уреда, дължаща се на неправилно проектиране, производство или на дефектни материали. *SDMO Industries* не гарантира, че характеристиките, действието и надеждността на уреда ще бъдат запазени, ако той се използва за специални цели. *SDMO Industries* не ще носи в никой случай отговорност за нематериални щети, породени от материални щети като, по-специално, упоменатите по-долу, без списъкът да бъде изчерпателен: загуби от експлоатацията, разни разходи или разноски, породени от невъзможност да се използва уредът и т.н. Гаранцията се ограничава до цената на ремонта или замяната на уреда или на някой от неговите компоненти, без да включва консумативите. Гаранцията покрива разходите за труд и резервни части, без да включва разходите за командировки. Транспортните разходи за уреда или за някой от неговите компоненти до цеховете на *SDMO INDUSTRIES* или до някой от лицензираните му представители остават за сметка на клиента; транспортните разходи за "връщане" остават за сметка на *SDMO Industries*. При все това, в случай че гаранцията не се прилага, транспортните разходи се поемат изцяло от клиента.

СЛУЧАИ НА ИЗКЛЮЧВАНЕ ОТ ГАРАНЦИЯТА:

Гаранцията се изключва в следните случаи: щети; предизвикани по време на превоза на уреда; при инсталация, която е неправилна или несъвместима с препоръките на *SDMO Industries* и/или с техническите стандарти и правилата за безопасност; при употреба на продукти, компоненти, резервни части, гориво или смазочни материали, които не са съвместими с препоръчаните; при неправилна или необичайна употреба на уреда; при неразрешени от *SDMO Industries* промяна или трансформация на уреда или на някой от неговите компоненти; при обичайно износване на уреда или на някой от неговите компоненти; при повреда, причинена от небрежност, липса на надзор, на поддръжка или почистване на уреда; при форсмажорни обстоятелства, непредвидени случаи или външни причини (природно бедствие, пожар, сблъсък, наводнение, поражение от мълния и т.н.); при употреба на уреда с недостатъчно натоварване; при лоши условия на съхранение на уреда. Следните компоненти за също изключени от гаранцията: системите за палене (акумулаторни батерии, стартери, устройства за палене), филтрите, ремъците, предпазителите, прекъсвачите, лампите, превключвателите, както и консумативите и частите, подлежащи на подмяна.

НАЧИНИ НА ПРИЛАГАНЕ:

Гаранцията трябва да се приложи от дистрибутора, от когото сте придобили уреда. *SDMO Industries* ви приканва да вземете със себе си фактурата за покупката и да се свържете с дистрибутора или, евентуално, със службата за обслужване на клиентите на *SDMO Industries*. Фирмата е на ваше разположение, за да отговори на вашите въпроси относно начина на прилагане на гаранцията; координатите ѝ са следните: *SDMO Industries*, 270 rue de Kerervern – 29490 GUIPAVAS / CS 40047- 29801 BREST CEDEX 9 – Тел : Франция 0.806.800.107 (цена на разговора) – Факс: +33298416307.

ЗАКОННИ ГАРАНЦИИ

Информация за потребителя, който се определя като всяко физическо лице, действащо с цели, които не влизат в обсега на неговата търговска, промишлена, занаятчийска или либерална дейност.

SDMO Industries носи отговорност за несъответствията на вашия уред в рамките на условията, определени от член L. 211-4 и следващите го членове от Кодекса за потреблението, както и за скритите дефекти на продаденото изделие при условията, предвидени от член 1641 и следващите го членове на Гражданския кодекс. Във връзка с гаранцията за съвместимост:

- разполагате със срок от 2 години, считано от предоставяне на вашия уред, за да изразите претенции, позовавайки се на гаранцията за съвместимост.
- можете да избирате между ремонт или смяна на уреда при спазване на условията, предвидени в член L. 211-9 на Кодекса за потреблението.
- не е необходимо да представяте доказателства за съществуване на несъвместимост на уреда в течение на първите 6 месеца, следващи получаването на изделието. Този срок е удължен на 24 месеца, считано от 18 март 2016 година, освен за изделията, придобити от втора ръка.

Законната гаранция за съвместимост се прилага независимо от търговската гаранция, която SDMO Industries ви предоставя.

Вие можете също да решите да приложите гаранцията срещу скрити дефекти на вашия уред при условията, предвидени от член 1641 на Гражданския кодекс. При наличие на скрит дефект на вашия уред, за който можете да представите доказателство, можете да избирате между анулиране на продажбата или намаляване на продажната цена, в съответствие с член 1644 на Гражданския кодекс.

Членове от Кодекса за потреблението

Член L211-4

Продавачът е длъжен да достави изделие, отговарящо на договора и е отговорен за съвместимостта му по време на доставката. Той е отговорен и за несъвместимост, явяваща се резултат от опаковката, от инструкциите за монтаж или инсталиране, когато то е възложено на него по договор и е извършено на негова отговорност.

Член L211-5

За да бъде съвместимо с договора, изделието трябва:

1° Да бъде годно за очакваната от него употреба на изделие от този вид и евентуално:

- да отговаря на описанието му, направено от продавача и да отговаря на качествата, които последният е показал на купувача под форма на мостра или модел;
- да притежава качествата, които купувачът има право да очаква от него с оглед заявленията на продавача, на производителя или неговия представител и по-специално, тези, описани в рекламата и на етикетите;

2° Или да притежава характеристиките, дефинирани по взаимно споразумение от договарящите се страни или да бъде годно за всяка специална употреба, търсена от купувача, съобщена на продавача и с която последният се е съгласил.

Член L211-12

Действието, което следва да се извърши в резултат от несъвместимостта се обезсилва по давност след изтичане на две години, считано от предоставянето на изделието.

Член L.211-16

Когато купувачът поиска от продавача по време на срока на търговската гаранция, която му е била предоставена при придобиването или ремонта на движимата собственост, да възстанови състоянието на изделието в съответствие с гаранцията, всеки период на неизползване на това изделие с продължителност, поне равна на седем дни, се прибавя към останалия да тече срок на гаранцията. Този кратък период тече от момента на подаденото от клиента искане за намеса или за приемане за ремонт на въпросното изделие, ако това приемане следва искането за намеса.

Членове на Гражданския кодекс

Член 1641

Продавачът е длъжен да спазва гаранцията за скрити дефекти на продаденото изделие, които правят последното негодно за употребата, за която то е предназначено, или които ограничават употребата му до такава степен, че сякаш купувачът не го е придобил, или би го придобил само на по-ниска цена, ако е знаел за тези дефекти.

Член 1648 1^{er} алинея

Действията, които се полагат в резултат от скрити дефекти, трябва да се предприемат от купувача в рамките на две години считано от откриването на дефекта.

5. لصفلا	يئابرهكلا دلوملا تخايص
6. لصفلا	يئابرهكلا دلوملا نيزختو لقت
7. لصفلا	تطيسبلا لكاشملا لحد
8. لصفلا	تختنتلا صناصخا
9. لصفلا	تلافكلا دونيد

جدول المحتويات

1. لصفلا	تمقدم
2. لصفلا	(صاخشلأا تيامد) تملاسلا دعاوقو تاميلعت
3. لصفلا	يئابرهكلا دلوملا لامعتسا
4. لصفلا	يئابرهكلا دلوملا مادختسا

الفصل 1. تمقدم

تنبيه	أضرار مادية
	قبل أي استخدام، قم بقراءة الدليل و تعليمات الأمان الموردة بعناية. احتفظ بها طوال فترة استخدام الجهاز و التزم بدقة بإرشادات السلامة المذكورة فيه.

المعلومات الموجودة في هذا الدليل صادرة من البيانات الفنية المتاحة عند الطباعة (الصور الواردة في هذا الدليل ليس لها أي قيمة تعاقدية). بغرض التحسين المستمر لجودة منتجاتنا، هذه البيانات قابلة للتعديل بدون إخطار مسبق. نوفر، بناء على الطلب عن طريق الموقع الإلكتروني الخاص بنا، الأدلة الأصلية باللغة الفرنسية.

في هذا الدليل، يرمز للمخاطر بالرمزين التاليين:





خطر	خطر على صحة الأشخاص المعرضين خطر الموت (إذا كان ذلك مناسباً)
	يشير إلى خطر فوري قد يؤدي إلى الوفاة أو خدوش خطيرة. عدم الالتزام بالتعليمات المبينة قد يؤدي إلى عواقب وخيمة على الصحة و حياة الأفراد.

تنبيه	أضرار مادية [معدات ذات مخاطر]
	يشير إلى حالة تعرض لخطر. عدم احترام التعليمات المبينة يمكن أن يؤدي إلى خدوش خفيفة للأشخاص أو أضرار بالأجهزة .

الفصل 2. (صاخشلأا تيامد) تملاسلا دعاوقو تاميلعت

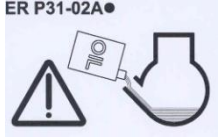
يرجى قراءة تعليمات وقواعد السلامة بانتباه مع احترامها إلزامياً لكي لا تعرض حياتك لخطر أو صحة الأشخاص الآخرين. في حالة الشك حول فهم هذه التعليمات، اتصل بأقرب وكيل.

2.1 يئابرهكلا دلوملا واء ءووجوملا تهبجصوتلا زومرلا وناعم

 قبل التشغيل، تحقق من مستوى الزيت.	 خطر: خطر الاحتراق	 أرضي	 خطر: خطر صدمة كهربائية	 خطر	
خطر: 1 - يرجى مراجعة الوثيقة التي تم تسليمها مع الجهاز. 2 - انبعاث غازات العادم السامة. لا يستخدم في مكان مغلق أو غير مهوى جيداً. 3 - أوقف المحرك قبل إتمام ملء الوقود.			 3	 2	 1

2.2 تماء تاميلعت

لا تترك أشخاصاً آخرين يستخدمون الأجهزة من دون إعطائهم التعليمات الضرورية. لا تدع طفلاً يلمس الجهاز حتى أثناء توقفه، وتجنب تشغيل الجهاز في وجود الحيوانات (خوف، تهيج للأعصاب، إلخ). وفي كل الأحوال، التزم بالتشريعات المحلية السارية المتعلقة باستخدام الأجهزة. غازات العادم المنبعثة والوقود والزيوت أو سائل التبريد (في حالة استخدامه) تعد منتجات سامة، لذا يجب اتخاذ جميع التدابير الوقائية اللازمة.

2.3 تخبيلا تيامد تاميلعت

قم بتفريغ زيت المحرك في وعاء مناسب لهذا الغرض: لا تقم بتفريغ أو بإلقاء زيت المحرك على الأرض. بقدر المتاح، تجنب صدى الصوت على الجدران أو أي إنشاءات أخرى (تضخيم شدة الصوت).

في حالة استخدام الجهاز في مناطق مشجرة، أو مدغلة أو على أراضي بها حشائش وإذا لم يكن خافض صوت العادم مزوداً بواقي من الشرر، فقم بخلع الأشجار من المنطقة وانتبه جيداً لأن الشرر قد يتسبب في نشوب حريق. عندما يكون الجهاز خارج الخدمة (نهاية العمر الافتراضي للمنتج)، فضعه في نقطة تجميع المخلفات.

2.4 مداعلا زاغبة تطبرتملا رطاخملا

خطر التسمم خطر الموت	خطر
إن أول أكسيد الكربون الموجود في غاز العادم يمكن أن يسبب الموت إذا كانت نسبة تركيزه عالية جداً في الغلاف الجوي الذي نتنفسه. استخدم دائماً الجهاز في مكان جيد التهوية حيث لا يمكن تجمع الغاز.	

وفقاً لاحتياجات الأمان ومن أجل التشغيل الجيد للجهاز، فإن التهوية الجيدة لا غنى عنها (خطر التسمم، فرط تسخين المحرك وحوادث أو أضرار بالأجهزة وبالممتلكات المحيطة). إذا تطلب الأمر إجراء عملية في الجزء الداخلي لمبنى، فقم إلزامياً بتصريف العادم بالخارج و قم بعمل تهوية ملائمة بشكل لا يؤثر على أي شخص أو حيوان موجود في المكان.

خطر الحريق خطر الموت	خطر 
لا تشغل الجهاز في أوساط تحتوي على منتجات ذات طبيعة انفجارية (خطر الشرر). أبعاد أي منتج قابل للاشتعال أو الانفجار (بنزين، زيت، قماش، الخ.) أثناء اشتغال الجهاز. لا تقم أبداً بتغطية الجهاز بأي مادة أياً كانت أثناء تشغيله أو حتى بعد إيقافه مباشرة: انتظر دائماً حتى يبرد المحرك (أدنى حد 30 دقيقة).	

تنبيه 	انتظر حتى يبرد المحرك قبل أي تدخل (أدنى حد 30 دقيقة)
---	--

خلال العملية وبعد فترة وجيزة من الإيقاف، يكون الزيت حاراً، ويمكن لكاتم صوت العادم وللمحرك التسبب بحروق عند الملامسة.

خطر الصعق بالكهرباء خطر الموت	خطر 
توفر الأجهزة تيار كهربائي أثناء الاستخدام، يتوافق مع التشريعات السارية ومع توصيات التثبيت والاستخدام الواردة في هذا الدليل. في حالة الشك خلال التثبيت، قم باستدعاء الوكيل الأقرب لك. لا توصل المولد الكهربائي بمصادر طاقة أخرى (مثل شبكة توزيع عامة). قم بتركيب وحدة تحويل للمصادر. لا تلمس أبداً كابلات عارية أو توصيلات مفصولة. لا تلمس المولد الكهربائي بينما اليدين أو القدمان رطبتان. لا تعرض الجهاز لقذف سائل أو لعوامل الجو السيئة، ولا تضعه على أرض مبللة.	

- أ - إذا لم يكن الجهاز مجهزاً، عند تسليمه، بجهاز حماية تفاضلي مدمج (نسخة قياسية مع مناوب محاييد معزول لطرف توصيل الجهاز بالأرضي) استخدم جهاز تفاضلي بمقياس 30 ملي أمبير عند كل مقياس كهربائي بالجهاز (ضع كل جهاز على بعد 1 متر على الأقل من الجهاز لحمايته من سوء الأحوال الجوية) في حالة الاستخدام العرضي لجهاز واحد أو عدة أجهزة محمولة أو متنقلة، فليس من الضروري توصيل الجهاز بالأرضي.
- ب - إذا كان الجهاز مجهزاً، عند تسليمه، بجهاز حماية تفاضلي مدمج (نسخة مع مناوب محاييد موصل بطرف الأرضي للجهاز - بالنسبة للاستخدام في مخطط TN أو TT) توصيل الجهاز بالطرف الأرضي: تم بتثبيت سلك من النحاس بطول 10 مم 2 بطرف الأرضي للجهاز (A1) وبنقطة أرضي من الفولاذ المجلفن مدفونة على عمق 1 متر في الأرضية.

- في حالة تغذية التركيبات الثابت بالتيار الكهربائي (في حالة الطوارئ، للتغلب على فشل الشبكة على سبيل المثال)، يجب أن يتم الربط الكهربائي للجهاز من قبل كهربائي مؤهل وفقاً للأنظمة المعمول بها في أماكن التركيب. إن الأجهزة غير مصممة ليتم توصيلها مباشرةً بتركيب ثابت (خطورة الصعق بالكهرباء أو وقوع أضرار مادية).
- أ - إذا لم يكن الجهاز مجهزاً، عند تسليمه، بجهاز حماية تفاضلي مدمج (نسخة قياسية مع مناوب محاييد معزول لطرف توصيل الجهاز بالأرضي): استخدم محول عاكس.
- توصيل الجهاز بالأرضي غير ضروري.
- ب - إذا كان الجهاز مجهزاً، عند تسليمه، بجهاز حماية تفاضلي مدمج (نسخة مع مناوب محاييد موصل بطرف الأرضي للجهاز - بالنسبة للاستخدام في مخطط TN أو TT): استخدم محول عاكس.
- توصيل الجهاز بالطرف الأرضي: تم بتثبيت سلك من النحاس بطول 10 مم 2 بطرف الأرضي (A1) للجهاز وبنقطة أرضي من الفولاذ المجلفن مدفونة على عمق 1 متر في الأرضية.

لقد تم تخصيص هذه الأجهزة لتشغيل بطريقة ثابتة. لا يمكن تركيب هذه الأجهزة على متن سيارة أو أية معدات محمولة أخرى بدون القيام بدراسة تأخذ بعين الاعتبار الخصائص المختلفة لتركيب الجهاز واستخدامه. أي استخدام للجهاز أثناء الحركة محظور. إذا كان تثبيت الجهاز فوق الأرض مباشرة غير ممكناً، فقم بتوصيل الطرف الأرضي للجهاز (A1) بالطرف الأرضي للسيارة.

بالنسبة لكافة الوصلات، استخدام كابل ذو حماية مطاطية وذو مرونة ومقاومة، ومتوافق مع المعيار IEC 60245-4، أو كابلات تعادل واحرص على صيانتها والحفاظ عليها في حالة جيدة. استخدم جهاز كهربائي واحد فقط من الفئة (في مقياس الكهرباء وقم بتوصيله باستخدام كابل مجهز بموصل حماية (PE أخضر-و-أصفر)؛ موصل الحماية هذا ليس ضرورياً بالنسبة لأجهزة الفئة II، التزم بالأقسام والأطوال الموصى بها في الجدول أثناء التنفيذ أو التركيب أو في حالة استخدام وصلات إطالة كهربائية.

نوع الجهاز:	أحادي الطور						ثلاثي الطور	
	نوع مقياس الجهاز:		نوع مقياس الجهاز:		نوع مقياس الجهاز:		نوع مقياس الجهاز:	
القسم الموصى به للكابل:	10 أمبير	16 أمبير	32 أمبير	10 أمبير	16 أمبير	32 أمبير	10 أمبير	16 أمبير
طول الكابل المستخدم	2 مم AWG	2 مم AWG	2 مم AWG	2 مم AWG	2 مم AWG	2 مم AWG	2 مم AWG	2 مم AWG
0 إلى 50 م	4	10	6	9	10	7	1.5	14
51 إلى 100 م	10	7	10	7	25	3	2.5	12
101 إلى 150 م*	10	7	16	5	35	2	4	10

* هذا هو أقصى طول مسموح للكابل ولا يجب تجاوزه.

نمط الوضع ككابلات على طريق كابلات أو لوحة غير مثقوبة / انخفاض الجهد المقبول / 5% صوصلات متعددة / نوع كابل بولي فينايل كلورايد 70 درجة مئوية (مثال / H07RNFF) درجة حرارة محيطية 30 درجة مئوية.

رطخ 	عمسلا نادقف رطخ بمئلأم نادأ تابقاو ايماز لإ دنرا، زاهجلا لاغتشا ءانثا
---	--



من باب الأمان يجب القيام بكل العمليات بواسطة عمال مؤهلين يمتلكون الكفاءة الضرورية والأدوات الملائمة. يجب القيام بالصيانة بانتظام وبعباية شديدة باستخدام قطع غيار أصلية فقط. يُعد ارتداء معدات الحماية الشخصية إلزاميًا.

إحتياطات يجب اتخاذها عند التعامل مع المنتجات النفطية (الوقود والزيت وسائل التبريد):

خطر التسمم	خطر
السوائل المستخدمة في الأجهزة هي منتجات خطيرة. ينبغي مراعاة اللوائح المحلية بشأن التعامل مع المنتجات البترولية. لا ينبغي استنشاق المنتج أو بلعه، ويجب تجنب ملامسته للجلد لفترات طويلة أو متكررة. جهّز نفسك بالحماية الشخصية قبل كل تدخل على الجهاز (قفازات، أحذية، نظارات، ملابس مناسبة). عندما تتعرض للمنتجات البترولية خلال عدة ساعات لدرجة حرارة عالية (جالونات أو مولد تيار كهربائي في مركبة متوقفة في الشمس، على سبيل المثال)، قد يتم إطلاق الأبخرة الضارة التي تسبب في حدوث خطر التسمم أو الانزعا.	
خطر الحريق أو الانفجار	
يجب القيام بملء السوائل والجهاز متوقف والمحرك بارد. في أثناء عمليات تعبئة الجهاز بالسوائل، يمنع اقتراب شعلة أو إحداء شرر أو دخان أو الاتصال هاتفيًا. بعد الملء، أغلق الغطاء دائمًا بحذر. نظّف آثار السوائل بقطعة قماش نظيفة وانتظر حتى يتناثر البخار قبل تشغيل الجهاز.	

إحتياطات يجب اتخاذها عند التعامل مع البطاريات (إذا كان الجهاز مزود بها):

خطر التسمم أو الانفجار	خطر
التزم بتوصيات الجهة المصنعة للبطارية. استخدم حصريًا أدوات معزولة. أبق بعيدًا عن اللهب والنار. قم بالتهوية بشكل مناسب أثناء الشحن.	

الفصل 3. وإبرهكلا دلوملا لامعتسا

3.1 روصلا وإع ق بلعة

تسمح صور الغلاف بوضع علامات للعناصر المختلفة بالمولد الكهربائي. تستند إجراءات هذا الدليل إلى العلامات الموجودة على هذه الصور باستخدام حروف وأرقام: "A1" سترجع على سبيل المثال لعلامة 1 بالشكل A.

D4	غطاء مرشّح (فلتر) الهواء	A8	البادئ	A1	طرف التوصيل بالأرضي
D3	قفل غطاء مرشّح الهواء	A9	مقبض القاذف اللقاف	A2-B1	سداة مقياس ملء الزيت
D5	عنصر من الإسفنج	A10	مقاييس كهربائية	B2	عق الملء
D6	عنصر ورقي	A11-B5	براغي تفريغ الزيت	B3	الحد الأعلى لمقياس الزيت
A14	خافض صوت العادم	A12-C1	مرشّح الوقود	B4	الحد الأدنى لمقياس الزيت
E1	الواقية من الشرر	C2	أطواق الإمساك بفلتر الوقود	A3	مؤيتر مستوى الوقود
E2	برغي تثبيت الواقية من الشرارات	A13-C8	كوب (خزان) الرواسب	A4	سداة خزان الوقود
E3	حماية كاتم صوت العادم	C4	براغي تثبيت الغطاء	A5	صنابير الوقود
A15-F2	شمعة الإشعال	C5	صواميل تثبيت الغطاء	A6	مرشّح الهواء
F1	قلنسوة (غطاء) شمعة الإشعال	C3	غطاء	D1	الوضعية "العادية"
A16	قواطع التيار	C6	غطاء خزان الرواسب	D2	وضع "درجات الحرارة المنخفضة"
A17	GSC101-Generator Smart Care	C7	الوصلة العازلة لخزان الرواسب	A7	زر الإشعال
				A18	ظاقفلا اءاعو (RRB models only)



يمكن للجهاز أن يكون مجهزًا بالخيار "GS101-Generator Smart Care" (A17): تنقل علبة Bluetooth GSC101 إلى تطبيق يتم تثبيته على هاتفك المحمول جميع المعلومات المفيدة لمتابعة الجهاز مثل، على سبيل المثال، الموعد النهائي للصيانات، والتعليمات الخاصة بتنظيف الجهاز وصيانتته، وخريطة البانعين ال معتمدين لأي طلب خاص بقطع الغيار.

3.2 ليغشنتلا وإع

عند استلام الجهاز وتشغيله:

1. تحقق من الحالة الجيدة للجهاز ومن كل أضرار التحكم.

2. إذا كان الجهاز مزودًا برباط نقل، قم بإزالته.

رباط النقل لوحة معدنية واقعة أسفل المحرك، بالقرب من طرف الأرضي. وهو مفيد للنقل ولكنه يعوق الاستخدام المثالي للجهاز (ضوضاء، اهتزازات). لإزالته: ارفع الجهاز قليلاً وضعه على دعامة ثم قم بإزالة الصمولة (1) والرباط (2).

3. تحقق من مستويات الزيت والوقود واملأهم عند الضرورة.

4. إذا اقتضت الضرورة، قم بتوصيل البطارية مع البدء بالقطب الموجب.

التزم بتطبيق أطراف البطارية عند توصيلها. يمكن أن يؤدي العكس لتلفيات على التجهيز الكهربائي. بعض الأجهزة تتطلب فترة تليين للمحرك، اتصل بالوكيل الأقرب لك لمزيد من المعلومات.

3.3 (إيرايخا) Generator Smart Care زاهج تبييتبم

يمكن للجهاز أن يكون مجهزًا بالخيار "GS101-Generator Smart Care" (A17):

1. قم بتثبيت علبة Bluetooth GSC101 في الجهاز،

2. قم بتنزيل تطبيق Generator Smart Care المجاني وتثبيته على هاتفك المحمول أو جهاز لوحي،

3. قم بإنشاء حساب،

4. قم بتشغيل Bluetooth على الهاتف أو الجهاز اللوحي،

5. اتبع الإرشادات الموجودة في التطبيق لإقران الهاتف أو الجهاز اللوحي بعلبة Bluetooth GSC101.



يعرض تطبيق Generator Smart Care جميع المعلومات المفيدة لمتابعة الجهاز مثل، على سبيل المثال، الموعد النهائي للصيانات، والتعليمات الخاصة بتنظيف الجهاز وصيانتته، وخريطة البانعين المعتمدين لأي طلب خاص بقطع الغيار.

*متاح في Google Play و App Store مجانًا (باستثناء رسوم الاتصال التي يفرضها مشغل الهاتف).

قبل أي استعمال للجهاز:

1. تحقق من حسن تثبيت الجهاز ومن أنه جاهز للتشغيل.
 2. تأكد من أنك فهمت مجمل إجراءات الاستعمال.
- إيقاف الجهاز بصفة طارئة: ضع ملامس المحرك على "OFF" أو "O" وأغلق صناديق الوقود إذا توفرت.

4.1 مادختسلا عضو رتخا

خطر 	خطر التسمم - أول أكسيد الكربون خطر الموت
	أول أكسيد الكربون غير مرئي، وبلا رائحة وغير مهيج ويمكن أن يسبب الوفاة في أقل من ساعة. استخدم دائماً الجهاز في مكان جيد التهوية حيث لا يمكن تجمع الغاز. في حالة الشعور بالصداع أو الغثيان أو القيء: أوقف فوراً الجهاز وقم بالتهوية والتفريغ وأبلغ الأمن.

1. اختر مكان ملائم جيد التهوية ومحمي من الأحوال الجوية السيئة.
2. ضع الجهاز على سطح مستو وأقفي ومقاوم بشكل كافٍ كي لا ينغمس في الأرض.
3. هذه الأجهزة مخصصة للعمل بطريقة ثابتة. ولا يمكن تثبيتها على سيارة أو أجهزة متحركة أخرى إلا بعد دراسة تأخذ في الحسبان خصائص الاستخدام المختلفة للجهاز.
- تأكد من أن ميل الجهاز في كل اتجاه لا يتعدى 10 درجات.

4.2 (كلاسأو ي غاربي) يابرهكلا دلوملا ديجلا أماغلا ألاحا بقار

- قبل كل بدء تشغيل وبعد كل استخدام، افحص الجهاز بالكامل لمنع أي تلف أو تدهور.
1. تحقق من نظافة الجهاز، ووجه خاص مناطق دخول الهواء (مدخل هواء المحرك، فتحات التهوية، مرشحات الهواء...).
 2. راقب مجموعة المواسير والخراطيم المرنة للتأكد من الحالة ومن عدم وجود أي تسريب.
 3. أعد ربط كل البراغي المحتمل بها ارتخاء.
- إعادة ربط مسامير رأس الأسطوانة يجب أن يتم بواسطة متخصص، استشر أقرب وكيل لك.

4.3 هطضاو تيزلا يوتسم نم ققحت

1. لقلأا يلع تقيقد 30 تدمل دريو مكرتا ، زاهجلا مادختسا تلاحا في
2. سايقما جسمو ، اهكفب (A2-B1) تيزلا يوتسم سايقم تدادسد بحسا
3. باجرخا مڈ ابطير نود نم (B2) عل ملاملا نم ققحت ي تيزلا علم سايقم تدادسد لخدأ
4. (B4) سايقما يندلا دحلاو (B3) ي صقلأا دحلاو نيب حوارتيو أن بيجي ، يوتسما نم كينبيد ققحت
5. عرخا نم تيزلا علم عاطع قلاغاً مڈ ، بلدلا اذم في تميملا تيمفلا صانصلا عم قفاوتما تيزلابو عمقلا مادختسا يوتسما لماركو ، تيزلا علم عاطع جنفا : اذم اضفخنم تيزلا يوتسم ناك اذا
6. تيزلا يوزج غير ققحت مڈ ، بساسم عاعو مادختسا : اذم عقرم تيزلا يوتسم ناك اذا
5. دح ي صقلأا يلا اهلبلولو اهانكم يلا تيزلا علم سايقم تدادسد تاعلا لبق يوتسما نم اددجم ققحت
6. بارسه دوجو مدم نم ققحتو تيمفلا شامة تعلق تيساوب تيزلا صناف جسمو

4.4 هطضاو دو قوللا يوتسم نم ققحت

- مع وضع الجهاز على سطح أفقي مسطح، قم بالتحقق بصرياً من مستوى الوقود على المؤشر (A3): يجب أن يكون اللوح الأحمر للمؤشر بين الحد الأقصى لمستوى الوقود "Full" (F) = مع مملوء) والحد الأدنى لمستوى الوقود "Empty" (E) = فارغ). عند الضرورة، املاء:
1. يجب القيام بالملء والجهاز متوقف والمحرك بارد.
 2. قم بفتح سدادة خزان الوقود (A4).
 3. املاء خزان الوقود بواسطة قمع مع الانتباه إلى عدم سكب الوقود وتحقق من المستوى بشكل منتظم. مؤشر مستوى الوقود يجب أن يكون على الوضعية "F".
 4. لا تملأ الخزان بشكل مفرط: لا ينبغي وجود وقود في عنق الملء.
 5. اربط سدادة خزان الوقود بعناية.
 6. نظف أي أثر للوقود بواسطة قطعة قماش نظيفة.

4.5 يابرهكلا دلوملا قرا داب مڈ

بعد إتمام الفحوصات اليومية وبعد قراءة التعليمات وقواعد الأمان بعناية :

1. إذا كانت درجة الحرارة الخارجية أعلى من صفر درجة مئوية:
 1. افتح صناديق الوقود (A5).
 2. تحقق من أن فلتر الهواء على وضع الاستعمال العادي (D1).
 3. إذا كان الموئل الكهربائي بارداً، ضع زر جهاز السحب الخاص بالبادئ (A8) على وضع "I".
 4. ضع الملامس (A7) على "ON" أو "I".
 5. اسحب مرة مقبض قاذف اللفافة (A9) ببطء حتى بلوغ نقطة المقاومة، واتركه يعود برفق.
 6. اسحب بعدنذ بقوة وبسرعة مقبض قاذف اللفافة حتى يدور الجهاز. إذا لم يدر الجهاز، انتظر دقيقة قبل تكرار العملية ثلاث مرات كحد أقصى.
1. إذا كانت درجة الحرارة الخارجية أقل من صفر درجة مئوية:
 1. افتح صناديق الوقود A5
 2. ضع فلتر الهواء على الوضع "درجات حرارة منخفضة" (D2).
 3. ضع زر جهاز السحب الخاص بالبادئ (A8) على وضع "I".
 4. ضع الملامس (A7) على "ON" أو "I".
 5. اسحب مرة مقبض قاذف اللفافة (A9) ببطء حتى بلوغ نقطة المقاومة، واتركه يعود برفق.
 6. اسحب بعدنذ بقوة وبسرعة مقبض قاذف اللفافة حتى يدور الجهاز. إذا لم يدر الجهاز، انتظر دقيقة قبل تكرار العملية ثلاث مرات كحد أقصى.

4.6 تدرولما عابرهكلا مادختسا

1. اترك الجهاز حتى تستقر سرعته وكي يصل للإجماع (حوالي 3 إلى 5 دقائق).
2. إذا كان المُقلع (A8) مستخدماً، أعدّه تدريجياً إلى وضعه الأصلي.
3. صل الأجهزة التي سيتم استخدامها على المقابس الكهربائية (A10) بالجهاز.

بالنسبة لغرنسا فقط: لقد تم تجهيز أجهزتنا بالمقابس التي تستعمل لسائنها الجانبية للتأريض. وبالنسبة إلى الحالات الاستثنائية التي ربما ستكون فيها أجهزتك مجهزة بنتوس للتأريض، يمكنك استخدام مهليي. بعد الاستخدام، قم دائماً بفصل المهليي، واحفظه بعناية بمنأى عن الرطوبة. احرص دائماً على إعادة غلق غطاء مأخذ الجهاز: خطر الإنفلات (فقدان إحكام النفاذية للماء).



التوصيل بالأرضي عن طريق الأسنة الحائنية: موافق.



التوصيل بالأرضي عن طريق دبوس. استعمال المهليي.

1. زاهجلا سباقم عاطغ ق لغب مامتلهلا عم (A10) ينابر هكلا سباقملا لصفاً
2. ن. بتقيقد أو بتقيقد تدمل غرافلا لى رودي زاهجلا كرتا
3. زاهجلا فقوتيت: « O » أو « OFF » لىء (A7) لاعشلا رز عض
4. (A5) دو قولاً روبند قلاغاً
5. تأكد من التهوية الملائمة للجهاز، ولتجنب أي خطر نشوب حريق، انتظر حتى يبرد تماماً قبل تغطيته وتخزينه. حتى بعد التوقف، يستمر المحرك في إطلاق حرارة.

بعض طرازات المولدات الكهربائية مزودة بخيار وعاء الاحتفاظ الذي يسمح باستعادة أي انسكابات للسوائل الموجودة في المولدات (الوقود والزيت وسائل التبريد، إذا كانت مجهزة بذلك). بعد استخدام المولد الكهربائي وإيقاف تشغيله: تحقق من عدم وجود أي انسكابات للسوائل (وقود، زيت، سائل تبريد، ماء مطر، أو ماء التكثيف...) في وعاء الاحتفاظ. وإذا لزم الأمر، فقم بتفريغ الخزان عن طريق الشفط، وجمع المحتويات في الوعاء المخصص لهذا الغرض. سوائل المولدات الكهربائية عبارة عن نفايات سامة يجب إعادة معالجتها وفقاً للوائح المعمول بها.

الفصل 5. ينابر هكلا دولملا تئايس

مع مراعاة الإجراءات السارية، ولأسباب تتعلق بالسلامة، يجب إجراء صيانة المولد الكهربائي بشكل دوري ومن قبل أشخاص ملمون بالمهارات والخبرات اللازمة ومزودون بالأدوات المناسبة. عمليات الصيانة الواجب القيام بها مذكورة في جدول الصيانة. تواتر مرات الصيانة مذكور بصفة إرشادية وبالنسبة لمجموعات المولدات الكهربائية التي تعمل بالوقود والزيت المتوافق مع الخصائص المعطاة في هذا الدليل. قم بتقليل مهل الصيانة وفقاً لظروف استخدام المولد والاحتياجات. يتم استبعاد الضمان على وجه الخصوص إذا لم يتم تنفيذ صيانة المولد بشكل صحيح.

5.1 تءانقلاب ريكذت

إجراء الصيانة المنتظمة بشكل جيد يضمن السلامة والأداء. الزيت والعناصر المرشحة وعند الإقتضاء شمعة الإشعال، هي من المستهلكات، وحسن حالتها يؤثر على حسن اشتغال الجهاز. استبدالها بانتظام وكما دعت الحاجة (مراجع عذات الصيانة الجاهزة للاستعمال مذكورة في جدول الخصائص الفنية). يتم إلغاء الكفالة خصوصاً في حالة عدم احترام توصيات الصيانة. لأي أسئلة أو عملية خاصة، يمكنك الإتصال بأقرب وكيل لك حيث يمكنه تقديم النصيحة واستكشاف الأخطاء وإصلاحها.

5.2 تيرودلا تئايسلا لودج

معدل مرات الصيانة مذكور بصفة إرشادية وبالنسبة للأجهزة التي تعمل بالوقود والزيت المتوافق مع الخصائص المعطاة في هذا الدليل. قم بتقليل مهل الصيانة وفقاً لظروف استخدام الجهاز والاحتياجات. قم بإجراء الصيانات التقييمية المشار إليها حتى إذا لم يتم الوصول إلى عدد ساعات التشغيل. يتم استبعاد الضمان على وجه الخصوص إذا لم يتم تنفيذ صيانة الجهاز بشكل صحيح.

بالساعات أو بالشهور/السنوات وفقاً لأول مهلة يتم الوصول إليها		بعد			العملية التي ينبغي القيام بها:	
كل سنتين / 500 ساعة	كل سنة واحدة / 200 ساعة	كل 6 شهور / 100 ساعة	كل 3 شهور / 50 ساعة	3 شهور / 50 ساعة	5 ساعة	
مراجعة عامة يُعهد بها لأحد وكلائنا فرانساً: 0.806.800.107 (بسعير المكاملة)	مراجعة عامة يُعهد بها لأحد وكلائنا فرانساً: 0.806.800.107 (بسعير المكاملة)	X		X		تنظيف الجهاز
		X				تنظيف الواقية من الشرارات
		X				استبدال الشمعة
		X		X	X	تجديد
		X				استبدال فلتر (مرشح) الوقود
		X				نظف خزان الرواسب
		X	X	X	X	تنظيف
		X				استبدال
				RKS1 RKS2	مراجع القطع التي يتم استخدامها عند إجراء الصيانات:	

5.3 تئايسلا تايلمء ذيفنت

1. دريد لى تءل لءلا لىء بتقيقد 30 رظتناو زاهجلا لىغشء فقواً
2. باهء قز هجم تناك اءء، تيراطلباء « - » فرظلا لصفاو لاعشلا تاعمشء وأ تعمشء عاطغ لصفاً
3. باهلا مءم وأ تئيلصلا مطلقاً بىر صءء دختسا، زاهجلا روهءنل رطء لىء بءنءلو، لىءللا اءه لىء تءمءقلا تاءاشرا لءل اءفو تئايسلا ذيفنت مء

5.3.1 لءرءملا تىز عىرفنت

- لضمان تفريغ سريع وكامل، من الضروري القيام بتجديد زيت المحرك الفاتر (أدر الجهاز وأتركه يدور ليضع دقائق إذا دعت الحاجة)
1. ضع وعاءً ملائماً تحت برغي تفريغ الزيت، (A11-B5) ثم قم بإزالة سدادة ملء الزيت (A2-B1) وبرغي تفريغ الزيت.
 2. بعد التفريغ الكامل، أعد شد برغي تفريغ الزيت بعناية.
 3. باستخدام قمع، قم بالملء بزيت موافق للمعايير التقنية الموجودة في هذا الدليل من خلال التحقق دورياً من المستوى.
 4. يجب أن يتراوح المستوى بين الحد الأقصى للمقياس والحد الأدنى للمقياس. إذا كان مستوى الزيت منخفض جداً، فقم بإكمال الملء. إذا كان مستوى الزيت مرتفع جداً، فقم بعمل تفريغ جزئي.
 5. أعد سدادة مقياس ملء الزيت إلى مكانها وشدتها.
 5. امسح فائض الزيت بواسطة قطعة قماش نظيفة وتحقق من عدم وجود تسرب.

5.3.2 بساورلما (نازخ) بوك فيظنت

1. أغلق صنادير الوقود (A5).
2. فك براغي (C4) وصمولات (C5) تثبيت الغطاء الحاجب.
3. فك الغطاء الحاجب (C3).
4. فك كوب خزان الرواسب (A13-C8).
5. بواسطة وقود نظيف، نظف خزان الرواسب وجفقه تماما.
6. تحقق من أن الغطاء (C6) والوصلة العازلة (C7) لخزان الرواسب هما بحالة جيدة: استبدلهما في حالة تلفهما.
7. شد مجدداً كوب (خزان) الرواسب.
8. أعد تركيب الغطاء الحاجب وشد بعناية براغي وصمولات التثبيت.
9. افتح صنادير الوقود وتأكد من عدم وجود تسريبات.
10. امسح أي أثر للوقود بقماشة نظيفة وأعد غلق صنادير الوقود.

5.3.3 دوقولا رتلف ادبتسا

1. أغلق صنادير الوقود (A5).
2. سجّل اتجاه تركيب مرشح الوقود (A12-C1).
3. ضع وعاء مناسب تحت فلتر الوقود وقم بحل الطوقين (C2).
تم رفع فلتر (مرشح) الوقود.
4. مع الالتزام باتجاه التركيب، ضع مرشح وقود جديد في موضعه، وأحكم تثبيته بواسطة الطوقين.
5. امسح أي أثر للوقود بقماشة نظيفة افتح صنادير الوقود.
6. تأكد من عدم وجود تسريبات، وأعد غلق صنادير الوقود.

5.3.4 ءاوهلا رتلف ادبتسا وأ فيظنتبمة

تنبيه
خطر الحريق أو الانفجار: بالنسبة للعنصر الإسفنجي، استخدم فقط الماء والصابون وزيت المحرك النظيف خلال العملية.

- إذا كانت العناصر المرشحة متسخة بشكل مفرط أو تالفة (ممزقة، مثقوبة)، استبدلها إلزامياً بأخرى جديدة كل ثلاث مرات تنظيف.
1. قم بحل إرتاج غطاء فلتر الهواء (D3 و D4) واسحبه.
 2. اسحب العناصر المرشحة (D5 و D6) من أجل تنظيفها.
 3. تنظيف العنصر الإسفنجي: اغسله باستخدام الماء والصابون، ثم اشطفه بعناية واتركه يجف تماماً.
 4. انقع العنصر الإسفنجي في قليل من زيت المحرك النظيف واضغط عليه لإزالة كمية الزيت الزائدة (لا تقم بقرصه).
سوف يذوب الجهاز عند بدء التشغيل الأولى إذا تبقى الكثير من الزيت في الإسفنج.
 5. استبدل العنصر الورقي.
 6. أعد إلى أماكنها العناصر المفلترة وغطاء فلتر الهواء وارتجه.

5.3.5 لاعشلأة عمش لدبتسا

1. انزع غطاء شمعة الإشعال (F1).
2. باستخدام أسطوانة الهواء الجاف، قم بتنظيف فتحات الشمعة.
3. باستخدام مفتاح مخصص للشمعات، فك شمعة الإشعال (A15-F2) والى بها بعيداً.
4. ضع شمعة الإشعال الجديدة في مكانها وشدّها بيدك لتفادي تشويه الشبكات.
5. بواسطة مفك مخصص للشمعات شدّ بعد ذلك بمقدار 2/1 دورة قاعدة شمعة الإشعال لضغط الحلقة.

5.3.6 تارارشلأة نمةيقاؤولا فيظنت

1. وعلى كواتم الصوت الخاصة بنظام تصريف العادم، قم بفك مسامير تثبيت الواقية من الشرر (E2).
2. اخلع الواقية من الشرر (E1).
3. بواسطة فرشاة معدنية اسحب ترسبات الكربون عن الواقية من الشرر.
4. تحقق من الحالة الجيدة لواقية الشرر (خلوها من الثقوب أو التصدعات)، واستبدلها إذا لزم الأمر.
5. أعد وضع الواقية من الشرارات على جهاز حماية كاتم صوت العادم (E3) وشدّد مجدداً على برغي تثبيت الواقية من الشرر.

5.3.7 ينابرهكلا دولملا فيظنتبمة

- للتشغيل السليم للجهاز، يجب تنظيفه بصورة منتظمة. في حالة تركيب الجهاز في مكان مغلق، تحقق دائماً من النظافة والحالة الجيدة للتركيب. في حالة استخدام الجهاز في مكان مفتوح (مواقع العمل والمناطق المترية والموحلة أو المشجرة وفي أجواء تساعد على التآكل...)، يجب تنظيفه بمعدل أكبر.
- يمكن أن يتسبب استخدام نفض الماء أو منظف بضغط مرتفع في إتلاف الجهاز بشكل بالغ وهو ممنوع.
1. نظف بفرشاة برفق مداخل ومخارج الهواء بالمحرك، والواقية من الشرر، إذا كان مجهزاً بها.
 2. نظف الجهاز بأسفنجة نظيفة بالماء وبمنظف لطيف (مثل شامبو السيارات على سبيل المثال) ثم اشطف بالماء النظيف لإزالة كل أثر لمنتجات التنظيف.
يمكن أيضاً استعمال اسفنجة منظفة بليها المسح بقماشة ناعمة وماصة. يمكن إزالة البقع والأوساخ الصعبة بواسطة مذيب ملائم (وايت سبيريت أو ما شابه) ومسحها بقماشة ناعمة وماصة.
 3. تحقق من الحالة العامة الجيدة للجهاز (عدم وجود تسرب، إحكام ربط البراغي والتوصيلات والأنابيب المرنة، إلخ).
 4. ضع منتجاً مضاداً للصدأ على الأجزاء المتضررة واستبدل القطع التالفة والملصقات المتضررة إذا دعت الحاجة.
لا تستخدم إلا قطع الغيار الأصلية واتصل بالوكيل إذا دعت الحاجة.

الفصل 6. ينابرهكلا دولملا نيزختو لقد

6.1 تمّولملاو لقدلا طورش

يجب أن يتم التعامل مع الجهاز بدون عنف وبدون ارتجاج، مع الحرص على تجهيز مكان التخزين أو الاستخدام مسبقاً. قبل القيام بإجراء أي تركيب ثابت على مقطورة أو داخل مركبة، استشر أحد وكلائنا المعتمدين أولاً.

قبل نقل الجهاز، اتخذ جميع الاحتياطات اللازمة:

1. تأكد من أن الطرق التي تم اتباعها سلسة وقابلة للقيادة عليها. ومع ذلك، إذا كان من الضروري استخدام الطرق الوعرة، فقم بتصريف الوقود في الجالون قبل بدء الرحلة.
2. تحقق من الربط الجيد لبراغي التثبيت، وأغلق صنوبر الوقود (إذا كان الجهاز مجهزاً بذلك)، وافصل بطارية التشغيل (إذا كان الجهاز مجهزاً بذلك).
3. لا بد من نقل الجهاز إلى وضع الاستخدام العادي، وعدم وضعه على جانبه. تأكد أن الجهاز لا يمكن أن يسقط من السيارة التي تنقله مع عدم ربطه بقوة زائدة عن اللازم مع ذلك (خطر تدهور الجهاز).

يجب أخذ هذا الإجراء الخاص بالتخزين خلال فصل الشتاء في الاعتبار، وذلك في حالة عدم استخدام الجهاز لفترة محدودة تقدر بسنة واحدة. وبالنسبة لمدد تخزين أطول من ذلك، يوصى بالاتصال بأقرب وكيل لديك أو بإدارة الجهاز بعض ساعات كل سنة مع الالتزام بإجراءات التخزين فيما بعد.

قم بتفريغ خزان الوقود وتغيير الزيت:

1. ابدأ بتشغيل الجهاز واتركه يدور حتى يتوقف نتيجة لنفاذ الوقود.
2. ضع زر الإشعال على "الإيقاف" (A7).
3. نظف كوب (خزان) الرواسب.
4. أغلق صنادير الوقود (A5).
5. تجديد الزيت.

قم بتزييت الأسطوانة والصمامات:

6. فك شمعة الإشعال (A15-F2) ثم اسكب حوالي ملعقة صغيرة من زيت المحرك الجديد من خلال فوهة الشمعة.
7. أعد شمعة الإشعال الجديدة إلى مكانها.
8. اسحب لمرات عديدة مقبض بادئ التراجع (A9) لتوزيع الزيت في الأسطوانة.

تخزين الجهاز:

9. قم بتنظيف الجهاز.
10. قم بتغطيته بغطاء حماية لحمايته واحفظه في وضعية استعماله العادية في مكان نظيف وجاف وجيد التهوية.

الفصل 7. تظيسبلا لكاشملا لد

الحلول:	تحقق من أن:	الجهاز ...
الشروع في الفحوصات اللازمة.	تم عمل فحوصات ما قبل بدء التشغيل.	لا يدور
أعد قراءة إجراءات التشغيل وحاول التشغيل مرة أخرى.	تم اتباع إجراءات التشغيل بشكل صحيح.	يتوقف
أفضل التجهيزات من المقاييس قبل إدارة الجهاز.	الأجهزة التي ستستخدم لم يتم توصيلها قبل بدء التشغيل.	
استبدل شمعة الإشعال (330830012).	شمعة الإشعال بحالة جيدة وموصولة كما يجب.	
قم بضبط مستوى الزيت.	مستوى الزيت صحيح.	
قم بملء الوقود.	مستوى الوقود صحيح.	
نظف فلتر الهواء.	حالة فلتر الهواء جيدة.	
قم بصيانة الجهاز بما يتوافق مع التوصيات.	تمت صيانة عناصر المولد الكهربائي بشكل صحيح.	لا يعمل بشكل طبيعي (صوت، دخان...)
	افحص الجهاز لدى أحد وكلائنا*.	
افحص قدرة الجهاز واضغط على قواطع التيار.	قاطع (قواطع) التيار معشوق (معشقة).	لا يوصل تيارًا كهربائيًا
حاول مع جهاز آخر وسلك كهربائي آخر.	الأجهزة الموصولة أو أسلاكها الكهربائية غير تالفة.	
	افحص الجهاز لدى أحد وكلائنا*.	

*فرنسا: 0.806.800.107 (بسرير المكالمات).

7.1 (يرايختا) Generator Smart Care

إذا كان الجهاز مجهزًا بخيار "GS101-Generator Smart Care" (A17) ، فمن الضروري تغيير البطاريات في علبة Bluetooth GSC101 عندما يتم عرض التنبيه في التطبيق Generator Smart Care (تقريبًا كل عامين).

1. باستخدام مفك البراغي الصغير صليبي الشكل، افتح غطاء العلبة،
2. قم بإزالة البطاريات المستعملة وإداعها في نقطة تجميع النفايات لإعادة التدوير،
3. قم بتركيب بطاريتين جديدتين AAA وفقًا لاتجاه التثبيت (+/-)،
4. أغلق غطاء العلبة وشد رباطه بعناية.



8.1 م ادختسلا طورش

يتم الحصول على تفاصيل حول معدلات أداء الأجهزة في الظروف المرجعية وفقاً لـ ISO 8528-1(2005) : الضغط الجوي الإجمالي: 100 كيلو باسكال - درجة الحرارة المحيطة في الهواء : 25 درجة مئوية (298 K) - الرطوبة المرتبطة: 30٪. تعد معدلات أداء الأجهزة منخفضة تقريباً بنسبة 4 ٪ بالنسبة لكل نطاق زيادة في درجة الحرارة 10 درجات مئوية و/أو تقريباً 1 ٪ بالنسبة لكل ارتفاع بمقدار 100 م. لا يمكن للأجهزة أن تعمل إلا في وضع ثابت.

8.2 دنان ن حش) ي نابرهكلا دلوملا قردة

قبل الاتصال وتشغيل الجهاز ، احسب القدرة الكهربائية المطلوبة بواسطة الأجهزة التي ستستخدم (يعبر عنها بالوات*) لتشغيل سليم، يجب أن يكون مجموع القدرات بالوات للأجهزة المستخدمة في نفس الوقت :

- أعلى من 60% من القدرة الاسمية للجهاز (خطر التحميل المنخفض)؛
- أقل من القدرة الاسمية للجهاز عند التشغيل المستمر (خطر التحميل الزائد).

في حالة التشغيل المتكرر أو لفترات طويلة مع تحميل منخفض أو مع تحميل زائد، يمكن أن يتلف الجهاز سريعاً. لا تكون التلقيات الناجمة عن ذلك مغطاة بواسطة الضمان. * هذه القدرة الكهربائية مبنية بوجه عام في المواصفات الفنية أو على لوحة الصنع للأجهزة. تتطلب بعض الأجهزة قدرة أعلى عند بدء التشغيل. لا ينبغي أن تتجاوز هذه القدرة الدنيا المطلوبة القدرة القصوى للجهاز.

8.3 ي نابرهكلا دلوملا زييمت

تم لصق لوحة التعريف بالجهاز (على سبيل المثال أدناه) في داخل أحد السيور الظهرية أو على الهيكل.

(A): الطراز

(B): وضع علامة CE/EAC

(C): مستوى القدرة الصوتية المضمون

(D): القدرة القصوى

(E): القدرة الاسمية

(F): عامل القدرة

(G): الكتلة

(H): شدة التيار

(I): تردد التيار

(J): شدة التيار الكهربائي

(K): رمز الحماية

(L): المعيار المرجعي

(M): رقم مسلسل

(N): وضع علامة UKCA

Groupe électrogène de faible puissance - Low power generating set - Grupo electrogèno de baja potencia



Code (A) **3499231003091**

Desc1 (A) **Inverter PRO 3000 E C5**

P max(kW): (D)	I (A):	U (V): (J)
P rated (COP) (E)	I (A): (H)	IP23 M (K)
cos Phi : (F)	Hz: (I)	ISO 8528 - Classe B et G1 (L)
Masse (Weight): (G)		

(M)

SDMO INDUSTRIES – CS40047- 29801 BREST Cedex 9 – FRANCE
 Importer: Kohler Co. Carter Court 4 Davy Way - Quedgeley, Gloucestershire – UK - GL2 2DE

portable.kohler-sdmo.com

(c) 

سيتم طلب الأرقام المسلسلة في حالة إصلاح الأعطال أو صب صغ غيار. لحفظها، راجع أدناه الرقم المسلسل للجهاز وللمحرك.

الرقم المسلسل للمحرك: (مثال: Kohler SERIAL NO) 4001200908	العلامة التجارية للمحرك: (مثال: Kohler)	الرقم المسلسل للجهاز:/..... - -
.....

8.4 تافاصوملا

PERFORM 7500 T XL C5 (RCD)	PERFORM 6500 XL C5 (RCD)	PERFORM 5500 T XL C5 (RCD)	PERFORM 4500 XL AVR C5 (RCD)	PERFORM 4500 XL C5 (RCD)	PERFORM 3000 XL C5 (RCD)	الموديل
6500 وات	6300 وات	4500 وات	4000 وات	4000 وات	2800 وات	القدرة الكهربائية القصوى
5200 وات	5200 وات	3200 وات	3200 وات	3200 وات	2400 وات	القدرة المقترنة
83ديسييل(أمبير)	83ديسييل(أمبير)	82 ديسييل(أمبير)	82 ديسييل(أمبير)	82 ديسييل(أمبير)	81 ديسييل (أمبير)	مستوى الضغط الصوتي عند 1 متر
0,40ديسييل(أمبير)	0,40ديسييل(أمبير)	0,34 ديسييل(أمبير)	0,34 ديسييل(أمبير)	0,34 ديسييل(أمبير)	0,46 ديسييل (أمبير)	عدم التأكد من قياس شدة الصوت
CH440_C5	CH440_C5	CH395_C5	CH395_C5	CH395_C5	CH270_C5	نوع المحرك
RKS2	RKS2	RKS2	RKS2	RKS2	RKS1	مجموعة الصيانة
البنزين الخالي من الرصاص	البنزين الخالي من الرصاص	البنزين الخالي من الرصاص	البنزين الخالي من الرصاص	البنزين الخالي من الرصاص	البنزين الخالي من الرصاص	الوقود الموصى به
18 لتر	18 لتر	18 لتر	18 لتر	18 لتر	13 لتر	سعة خزان الوقود
10W30	10W30	10W30	10W30	10W30	10W30	الزيت الموصى به
1,29 لتر	1,29 لتر	1,10 لتر	1,10 لتر	1,10 لتر	0,60 لتر	سعة حوض الزيت
O	O	O	O	O	O	نظام تأمين الزيت*
X	X	X	X	X	X	التيار المستمر
400V - 7,5A	230V-22,6A	400V-4,6A	230V-13,9A	230V-13,9A	230V-10,4A	التيار المتناوب
O	O	O	O	O	O	قواطع التيار الكهربائي**
1 x 2P+T 230V - 10/16A - 1 x 3P+T+N 400V 16A	1 x 2P+T 230V- 10/16A - 1 x 2P+T 230V 32A	1 x 2P+T 230V- 10/16A - 1 x 3P+T+N 400V 16A	2 x 2P+T 230V- 10/16A	2 x 2P+T 230V-10/16A	2 x 2P+T 230V-10/16A	نوع المقابس
330830012	330830012	330830012	330830012	330830012	330830012	نوع الشمعة
81 x 55,5 x 59 سم	81 x 55,5 x 59 سم	81 x 55,5 x 59 سم	81 x 55,5 x 59 سم	81 x 55,5 x 59 سم	65 x 51 x 46 سم	الأبعاد ط x ع x ف
94,5 كغ	87 كغ	76,5 كغ	72,5 كغ	66,5 كغ	46,5 كغ	الوزن (بدون الوقود)

O: الرقم التسلسلي X: غير ممكن

نظام سلامة الزيت* في حالة نقص الزيت في حوض المحرك أو في حالة انخفاض ضغط الزيت، يقوم نظام تأمين الزيت بإيقاف المحرك تلقائياً للوقاية من أي ضرر. في هذه الحالة تحقق من مستوى زيت المحرك وقم باستكماله عند الضرورة قبل البحث عن سبب آخر للتعطل.

**قواطع التيار: الدائرة الكهربائية للمولد محمية بواحد أو أكثر من قواطع التيار المغنطيسية الحرارية، أو التفاضلية أو الحرارية. في حالة الأحمال الزائدة و/أو حدوث قصر في الدائرة بشكل محتمل، يُمكن أن ينقطع توزيع الطاقة الكهربائية.

عند الحاجة، استبدل القواطع الكهربائية للمولد بقواطع كهربائية لها قيم اسمية وخصائص مماثلة.

- إن استخدام وقود غير موافق للمواصفات المعطاة في هذا الدليل يعرض لأضرار دائمة لا تغطيها الكفالة:
- النظافة والجودة: تأكد من أن الوقود المستخدم لا يحتوي على الماء، وأنه نظيف وجديد (غير قديم وغير ملوث).
 - مؤشر الأوكتان: الحد الأدنى للأوكتان 87 2/(R+M) أو الحد الأدنى للأوكتان 90 (Research Octane Number = RON)
 - عمليات الخلط: يُعد استخدام الوقود الخالي من الرصاص والذي يحتوي على نسبة ما يصل إلى 10٪ من الكحول الإيثيلي مسموحاً به (فرنسا: SP95-E10). يُمنع استخدام البنزين الخالي من الرصاص والذي يحتوي على نسبة أقل من 90٪ من البنزين مثل E15، أو E20، أو E85. إن خليط الميثيل ثالثي بوتيل الأثير (MTB) والبنزين الخالي من الرصاص ممتثلان (كحد أقصى من 15٪ من MTB بالحجم الواحد).
- كما يوصى بدرجة كبيرة دائماً باستخدام نفس نوع الوقود، وذلك لإطالة عمر الجهاز. إذا كان الجهاز مستخدماً بمعدل قليل (أقل من مرة واحدة كل شهر)، استخدم وقود جديد مع كل استخدام أو قم بإضافة مادة مضافة مثبتة في خزان الوقود.

8.6 آيبورولا ءعومجلا يف ءقباطملا نلاع

نحن شركة SDMO Industries - ومقرها 270 شارع Kerervern، 29490 GUIPAVAS، فرنسا، نعلن تحت مسؤوليتنا الشخصية أن مجموعات المولدات التالية:

الأرقام التسلسلية:	النوع:	الاسم التجاري:	العلامة التجارية:	مواصفات الجهاز:
25-2021-00000000-000 52-2026-99999999-999 <	3499231003565	PERFORM 3000 XL C5	KOHLE-SDMO	المولد الكهربائي
	3499231920497	PERFORM 3000 XL C5 RCD		
	3499231003626	PERFORM 4500 XL C5		
	3499231920541	PERFORM 4500 XL C5 RCD		
	3499231003633	PERFORM 4500 XL AVR C5		
	3499231920534	PERFORM 4500 XL AVR C5 RCD		
	3499231003657	PERFORM 5500 T XL C5		
	3499231920589	PERFORM 5500 T XL C5 RCD		
	3499231003701	PERFORM 6500 XL C5		
	3499231920626	PERFORM 6500 XL C5 RCD		
	3499231003725	PERFORM 7500 T XL C5		
3499231920664	PERFORM 7500 T XL C5 RCD			

1. متوافقة مع أهداف السلامة المنصوص عليها بتوجيه الجهد المنخفض - **2014/35/UE** الصادر في 26 فبراير 2014 تطبيقاً للمعيار المنسق 2016: EN ISO 8528-13

2. وأننا نراعي متطلبات التوجيهات:

- الات - **2006/42/CE** بتاريخ 17 مايو 2006 بتطبيق المعيار المنسق 2016: EN ISO 8528-13
- التوافق الكهرومغناطيسي - **2014/30/UE** بتاريخ 26 فبراير 2014 بتطبيق المعايير المنسقة 2010: EN 60034-1 / 2007: EN 61000-6-1 (COR 2010) / 2005: EN 61000-6-2 / 2005: EN 61000-6-3 / 2007: EN 61000-6-3 (COR 2005) / 2011: EN 55011: 2009 / (AMD1/COR 12، AMD1 2011) / 2018: IEC EN 63000
- فيما يتعلق بتقييد استخدام مواد خطيرة معينة في المعدات الكهربائية والإلكترونية - **2011/65/EU** بتاريخ 08 يونيو 2011 من خلال تطبيق المعيار المنسق 2018: IEC EN 63000
- والمتعلق بالانبعاثات الصوتية في البيئة من المعدات المخصصة للاستخدام بالخارج - **2000/14/CE** بتاريخ 8 مايو 2000 بواسطة إجراء التقيد بالملحق V:

الهيئة المبلغ:	الاسم التجاري:	النوع:	مستوى قوة الصوت المقاس:	مستوى قوة الصوت المضمون (LWA):	القوة المقترحة:
BP - CETIM F60304 -67 - SENLIS - فرنسا	PERFORM 3000 XL C5	3499231003565	94,86 ديسيبل (صوتي)	95 ديسيبل (صوتي)	2400 وات
	PERFORM 3000 XL C5 RCD	3499231920497	94,86 ديسيبل (صوتي)	95 ديسيبل (صوتي)	2400 وات
	PERFORM 4500 XL C5	3499231003626	96,1 ديسيبل (صوتي)	96 ديسيبل (صوتي)	3200 وات
	PERFORM 4500 XL C5 RCD	3499231920541	96,1 ديسيبل (صوتي)	96 ديسيبل (صوتي)	3200 وات
	PERFORM 4500 XL AVR C5	3499231003633	96,1 ديسيبل (صوتي)	96 ديسيبل (صوتي)	3200 وات
	PERFORM 4500 XL AVR C5 RCD	3499231920534	96,1 ديسيبل (صوتي)	96 ديسيبل (صوتي)	3200 وات
	PERFORM 5500 T XL C5	3499231003657	96,1 ديسيبل (صوتي)	96 ديسيبل (صوتي)	3200 وات
	PERFORM 5500 T XL C5 RCD	3499231920589	96,1 ديسيبل (صوتي)	96 ديسيبل (صوتي)	3200 وات
	PERFORM 6500 XL C5	3499231003701	96,89 ديسيبل (صوتي)	97 ديسيبل (صوتي)	5200 وات
	PERFORM 6500 XL C5 RCD	3499231920626	96,89 ديسيبل (صوتي)	97 ديسيبل (صوتي)	5200 وات
	PERFORM 7500 T XL C5	3499231003725	96,89 ديسيبل (صوتي)	97 ديسيبل (صوتي)	5200 وات
	PERFORM 7500 T XL C5 RCD	3499231920664	96,89 ديسيبل (صوتي)	97 ديسيبل (صوتي)	5200 وات

اسم وعنوان الشخص المؤهل لتشكيل الملف الفني والاحتفاظ به:

L. ANDRIEUX، 270 شارع Kerervern، 29490 GUIPAVAS، CS 40047 / 29801 BREST CEDEX 9، فرنسا.
07/2021، GUIPAVAS



L. ANDRIEUX
رئيس شركة SDMO Industries

إعلان المطابقة | DECLARATION DE CONFORMITE Cm /

Nous, SDMO Industries - 270 rue de Kerervern, 29490 GUIPAVAS / CS 40047, 29801 BREST CEDEX 9 – France, déclarons sous notre propre responsabilité que les groupes électrogènes suivants :

Description du matériel :	Marque :	Nom commercial :	Type :	Numéros de série :
Groupe électrogène	KOHLER-SDMO	PERFORM 3000 XL C5	3499231003565	25-2021-00000000-000 > 52-2026-99999999-999
		PERFORM 3000 XL C5 RCD	3499231920497	
		PERFORM 4500 XL C5	3499231003626	
		PERFORM 4500 XL C5 RCD	3499231920541	
		PERFORM 4500 XL AVR C5	3499231003633	
		PERFORM 4500 XL AVR C5 RCD	3499231920534	
		PERFORM 5500 T XL C5	3499231003657	
		PERFORM 5500 T XL C5 RCD	3499231920589	
		PERFORM 6500 XL C5	3499231003701	
		PERFORM 6500 XL C5 RCD	3499231920626	
		PERFORM 7500 T XL C5	3499231003725	
		PERFORM 7500 T XL C5 RCD	3499231920664	

نحن شركة SDMO Industries، ومقرها - 270 شارع Kerervern، 29490 GUIPAVAS / CS 40047، 29801 بrest CEDEX 9 – فرنسا، نعلن على مسؤوليتنا الشخصية أن مجموعات المولدات التالية:

الأرقام التسلسلية:	النوع:	الاسم التجاري:	العلامة التجارية:	مواصفات الجهاز:
25-2021-00000000-000 52-2026-99999999-999 <	KOHLER-SDMO	PERFORM 3000 XL C5	3499231003565	المولد الكهربائي
		PERFORM 3000 XL C5 RCD	3499231920497	
		PERFORM 4500 XL C5	3499231003626	
		PERFORM 4500 XL C5 RCD	3499231920541	
		PERFORM 4500 XL AVR C5	3499231003633	
		PERFORM 4500 XL AVR C5 RCD	3499231920534	
		PERFORM 5500 T XL C5	3499231003657	
		PERFORM 5500 T XL C5 RCD	3499231920589	
		PERFORM 6500 XL C5	3499231003701	
		PERFORM 6500 XL C5 RCD	3499231920626	
		PERFORM 7500 T XL C5	3499231003725	
		PERFORM 7500 T XL C5 RCD	3499231920664	

Satisfont aux dispositions des Arrêtés suivants :

يفي بأحكام المراسيم التالية:

- Arrêté du ministre de l'industrie, du commerce, de l'investissement et de l'économie numérique n°2574-14 du 29 ramadan 1436 (16 juillet 2015) relatif à la compatibilité électromagnétique des équipements par l'application des normes : EN 60034-1 : 2010 (COR 2010) / EN 61000-6-1 : 2007 / EN 61000-6-2 : 2005 (COR 2005) / EN 61000-6-3 : 2007 (AMD1 2011, AMD1/COR 12) / EN 55011 : 2009 (AMD 1 2010).
- قرار من وزير الصناعة والتجارة والاستثمار والاقتصاد الرقمي رقم 14-2574 من 29 رمضان 1436 (16 يوليو 2015) بشأن التوافق الكهرومغناطيسي للمعدات من خلال تطبيق المعايير:

EN 55011 : 2009 (AMD 1 2010) / EN 61000-6-3 : 2007 (AMD1 2011, AMD1/COR 12) / EN 61000-6-2 : 2005 (COR 2005) / EN 61000-6-1 : 2007 / EN 60034-1 : 2010 (COR 2010)

- Arrêté du ministre de l'industrie, du commerce, de l'investissement et de l'économie numérique n° 2573-14 du 29 ramadan 1436 juillet 2015) relatif au matériel électrique destiné à être employé dans certaines limites de tension par l'application de la norme : EN 60204-1 : 2006 (AMD 1 2006, COR 2010)

- قرار من وزير الصناعة والتجارة والاستثمار والاقتصاد الرقمي رقم 14-2573 من 29 رمضان 1436 يوليو 2015) المتعلقة بالمعدات الكهربائية المعدة لاستخدامها ضمن حدود جهد معين بواسطة التطبيق من المعيار

EN 60204-1 : 2006 (AMD 1 2006, COR 2010)

Nom et adresse de la personne autorisée à constituer et détenir le dossier technique :

L. ANDRIEUX, 270 rue de Kerervern, 29490 GUIPAVAS / CS 40047, 29801 BREST CEDEX 9 – France.

اسم وعنوان الشخص المؤهل لتشكيل الملف الفني والاحتفاظ به:

L. ANDRIEUX, 270 rue de Kerervern, 29490 GUIPAVAS / CS 40047, 29801 BREST CEDEX 9 – France.

GUIPAVAS, le

07/2021

L. ANDRIEUX

Président, SDMO Industries

رئيس شركة SDMO Industries



الضمان التجاري

يتم تغطية الأجهزة الخاصة بك عن طريق الضمان التجاري الذي تمنحه لكم شركة *SDMO Industries* ويجب تطبيقه بواسطة الموزع الذي حصلت على الجهاز منه، وذلك وفقاً للأحكام التالية:

المدة:

مدة ضمان جهازك 36 شهر أو 2000 ساعات تشغيل، اعتباراً من تاريخ الشراء، أيهما أقرب. إذا كان الجهاز غير مزود بعداد للوقت، فإن عدد ساعات التشغيل الذي ينبغي أن يؤخذ في الحسبان هو 4 ساعات يومياً.

شروط تطبيق الضمان

تبدأ الكفالة بدءاً من تاريخ شراء المودم من قبل أول مستخدم. تنتقل الكفالة مع المودم عند بيع المستخدم الأول له، مجاناً أو لقاء بدل، وتظل سارية طوال المدة الأصلية التي تبقى فيها، والتي لا يمكن تمديدتها.

لا يمكن أن تسري الكفالة إلا عند تقديم فاتورة الشراء الواضحة التي يظهر عليها تاريخ الشراء، ونوع الجهاز، والرقم التسلسلي، واسم وعنوان وختم التاجر. *SDMO Industries* تحتفظ بحق رفض تطبيق الكفالة في حال عدم وجود أية وثيقة تثبت مكان وتاريخ شراء الجهاز. تمنح هذه الكفالة الحق في تصليح المودم أو استبدال أحد مكوناته التي تعتبرها *SDMO Industries* متعطلة بعد إجراء معاينة في محترفاتها؛ هذا الضمان يعطي الحق في الحصول على إصلاح الجهاز أو تبديله أو تغيير مكوناته، في حالة ما تم اعتبارها معيبة من قبل *SDMO Industries* بعد إجراء الفحص في الورش الخاصة بها؛ تحتفظ شركة *SDMO Industries* بحق تعديل الإجراءات الخاصة بالجهاز للوفاء بالتزاماتها. يصبح الجهاز أو العناصر التي يتم استبدالها بموجب الكفالة ملكاً لشركة *SDMO Industries*.

حدود الضمان:

يسري الضمان على الأجهزة التي تم تركيبها واستخدامها وصيانتها وفقاً للوثائق التي سلمتها إياها *SDMO Industries* وفي حالة وجود خلل في اشتغال الجهاز سببه عيب في التصميم أو الصنع أو المواد. لا تضمن *SDMO Industries* الحفاظ على أداء الجهاز، أو تشغيله أو موثوقيته إذا تم استخدامه لأغراض خاصة. لا يمكن لشركة *SDMO Industries* بأي حال من الأحوال أن تتحمل المسؤولية عن الأضرار غير المادية المترتبة عن الأضرار المادية أو لا، وعلى وجه الخصوص الأمور التالية مع كون القائمة على سبيل المثال لا الحصر: خسائر التشغيل، أو أي نفقات أو تكاليف ناتجة عن عدم توفر الجهاز، إلخ. يقتصر الضمان على تكلفة إصلاح أو استبدال الجهاز أو أي من مكوناته، باستثناء المواد الاستهلاكية. يغطي الضمان بالتالي تكاليف اليد العاملة والأجزاء، ما عدا تكاليف المواصلات. إن تكاليف نقل المودم أو أحد مكوناته إلى ورش التصليح *SDMO INDUSTRIES* أو إلى أحد الوكلاء المعتمدين هي على نفقة العميل؛ أما تكاليف "إعادة" الجهاز، فهي على نفقة *SDMO Industries*. ولكن في حالة ما إذا كان الضمان لا ينطبق، تقع تكاليف المواصلات كاملة على عاتق العميل.

حالات إقصاء الضمان:

لا يسري الضمان في الحالات التالية: في حالة الأضرار التي تلحق بالجهاز بسبب نقله؛ تركيب سيء أو تركيب غير متطابق مع توصيات شركة *SDMO Industries* و/أو مع المعايير الفنية ومعايير السلامة؛ استخدام منتجات، مكونات، قطع غيار، وقود أو مواد تشحيم غير متوافقة مع التوصيات؛ الاستخدام السيئ أو الاستخدام غير الطبيعي للجهاز؛ في حالة وجود تعديل أو تحويل في الجهاز أو في أحد مكوناته لا تسمح به شركة *SDMO Industries* البلي الطبيعي للجهاز أو لأحد مكوناته؛ التدهور الناتج عن الإهمال، عن عدم الإشراف على الجهاز أو عدم صيانته أو تنظيفه؛ حالات القوة القاهرة أو الأسباب الخارجية (كارثة طبيعية، حريق، صدمة، فيضان، صاعقة، إلخ)؛ استخدام الجهاز في عدم وجود شحن كافٍ؛ ظروف التخزين السيئة للجهاز. وتستثنى الكفالة أيضاً المكونات التالية: أنظمة بدء التشغيل (البطاريات، البادئات، القاذفات)، المرشحات، السيور، المصاهر، المفاتيح الكهربائية، المصابيح، عاكسات التيار، وجميع المواد والقطع الاستهلاكية.

طرق التطبيق:

يجب أن يُطبق الضمان لدى الموزع الذي حصلت منه على الجهاز الخاص بك. في حال وجود مشكلة في جهازك، تدعوك *SDMO Industries* إلى أخذ فاتورة الشراء إلى الموزع أو إذا اقتضى الأمر الاتصال بخدمة العملاء لشركة *SDMO Industries*. وهي في خدمتك للإجابة على أسئلتك في ما يخص طرق تطبيق الضمان؛ معلومات الاتصال بها هي التالية: *SDMO Industries*, 270 شارع Kerervern – 29490 GUIPAVAS – CS 40047 / 29801 - بريد 9 CEDEX – هاتف: فرنسا 0.806.800.107 (بسرعة المكالمات) – فاكس: +33298416307.

الضمان القانوني

معلومات للمستهلك المعرف على أنه كل إنسان طبيعي يتصرف لأغراض لا تدخل في إطار نشاطه التجاري أو الصناعي أو الحرفي أو الحر.

SDMO Industries مسؤولة عن عيوب مطابقة الجهاز الخاص بك طبقاً لشروط المادة 4-211 L. وحسب قانون الاستهلاك والعيوب الخفية بالأشياء المباعة طبقاً للشروط المحددة في

المواد 1641 وطبقاً للقانون المدني. بموجب ضمان المطابقة:

- لديك فترة سماح لمدة عامين اعتباراً من تاريخ تسليم الجهاز الخاص بك يسري خلالها الضمان القانوني للمطابقة.
- يمكنك الاختيار بين إصلاح أو استبدال جهازك مع التقيد بالشروط المحددة في المادة 9-211 L. من قانون الاستهلاك.
- لك الحق في الإبلاغ عن دليل وجود عيب بمطابقة جهازك خلال الشهور الستة التالية لتسليم المنتج. تمتد هذه الفترة إلى 24 شهر بدءاً من 18 مارس 2016، عدا بالنسبة للمنتجات المستعملة.

يتم تطبيق الضمان القانوني للمطابقة بشكل مستقل عن الضمان التجاري الذي تمنحه **SDMO Industries**.

يمكنك أيضاً أن تضع موضع التنفيذ الضمان ضد العيوب الخفية بالجهاز الخاص بك في الحالات المحددة في المادة 1641 من القانون المدني. في حالة وجود عيب خفي بالجهاز الخاص بك يجب أن تقدم الدليل على وجوده، يمكنك الاختيار بين إلغاء البيع أو تخفيض ثمن البيع وفقاً للمادة 1644 من القانون المدني.

مواد قانون الاستهلاك

المادة 4-211L

يلتزم البائع بتسليم منتج مطابق للعقد ويكون مسؤولاً عن عيوب المطابقة الموجودة عند التسليم. ويكون مسؤولاً أيضاً عن عيوب المطابقة الناتجة عن التعبئة، أو تعليمات التركيب أو التركيب عندما يكون ذلك من واجباته طبقاً للعقد أو يتم تنفيذه تحت مسؤوليته.

المادة 5-211L

ليكون مطابقاً للعقد، يجب أن يكون المنتج:

- 1° ملائماً للاستخدام المنتظر عادةً من منتج مماثل، وإذا اقتضى الأمر:
 - مناظراً للوصف المعطى بواسطة البائع ويمتلك الخصائص التي قدمها للمشتري في صورة عينة أو طراز؛
 - يقدم الخصائص التي يمكن أن يتوقعها المشتري بصورة مشروعة بالنظر للتصريحات العامة بواسطة البائع، أو بواسطة المنتج أو بواسطة ممثله، خاصة في الدعاية أو الملصقات التعريفية؛
- 2° أو يقدم الخصائص المعروفة باتفاق مشترك بين الأطراف أو يكون ملائماً لأي استعمال خاص ينشده المشتري، والبائع على دراية به وقبله.

المادة 12-211L

التصرف الناتج عن العيب بالمطابقة تحده سنتان اعتباراً من تسليم المنتج.

المادة 16-211L

عندما يطلب المشتري من البائع، خلال فترة الضمان التجاري الذي تم منحه له أثناء اقتناء أو إصلاح منتج منقول، إعادة تأهيل مغطاة بواسطة الضمان، تتم إضافة فترة تجميد سبعة أيام على الأقل إلى فترة الضمان المتبقية. تبدأ هذه الفترة اعتباراً من طلب التدخل من المشتري أو وضع المنتج ذي الصلة تحت التصرف لإصلاحه، إذا كان وضعه تحت التصرف لاحقاً على طلب التدخل.

مواد القانون المدني

المادة 1641

يلتزم البائع بالضمان بسبب العيوب الخفية بالشيء المباع التي تجعله غير ملائم للاستعمال المخصص له، أو التي تقلل إلى حد بعيد هذا الاستعمال والذي لم يكن المشتري ليقنتبه أو لم يكن ليدفع فيه إلا ثمناً أقل، إذا كان قد علم بها.

المادة 1648 الفقرة الأولى

يجب الشروع في التصرف الناتج عن العيوب الكامنة بواسطة المالك خلال فترة سنتين اعتباراً من اكتشاف العيب.