

**widmer**

[www.widmertools.ch](http://www.widmertools.ch)

**Gebrauchsanweisung**

Mode d'emploi

**Luftentfeuchter**

Déshumidificateur

**W 20 L**

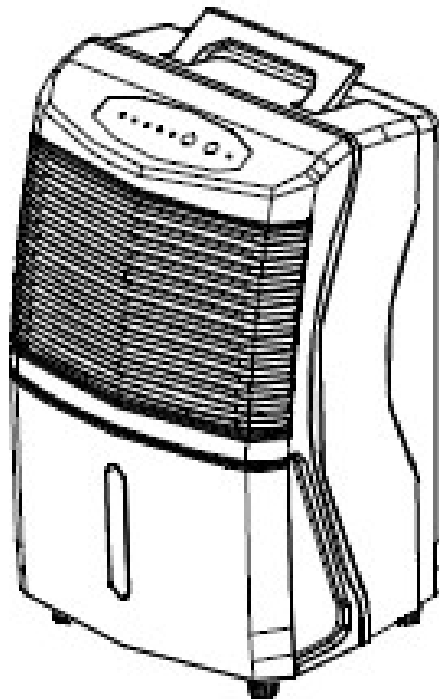

## **Gebrauchsanweisung W 20 L**

Bitte lesen Sie diese Gebrauchsanweisung aufmerksam durch, damit Sie dieses Gerät optimal und sicher benutzen können.

### **Anschluss**

Bevor Sie das Gerät in Betrieb nehmen, prüfen Sie, ob die Netzspannung in Ihrem Haus dem Spannungswert entspricht, der auf der Typplakette des Geräts angegeben ist.

### **Achtung!**

Das Gerät arbeitet nur bei einer Temperatur zwischen 10 und 32°C! Unter 10°C kann es nicht kondensieren und entzieht der Luft kein Wasser.

### **Allgemeine Sicherheitsvorschriften**

1. Kinder kennen die Gefahr elektrischer Geräte nicht. Lassen Sie das Gerät während des Betriebs niemals unbewacht. Halten Sie das Gerät daher von Kindern fern.
2. Das Gerät ist nur für den Einsatz im Haushalt geeignet. Verwenden Sie das Gerät niemals im Freien.
3. Bestimmte Teile des Geräts können heiss werden. Berühren Sie die warmen Teile des Geräts nicht, damit Sie sich nicht verbrennen.
4. Achten Sie darauf, dass das Gerät und die Schnur nicht mit Hitzequellen in Berührung kommen, beispielsweise mit heissen Kochplatten oder einem offenen Feuer.
5. Lassen Sie die Schnur niemals über den Rand der Anrichte, der Arbeitsplatte oder eines Tisches hängen.
6. Sorgen Sie dafür, dass Ihre Hände trocken sind, wenn Sie das Gerät, die Schnur oder den Stecker berühren.
7. Tauchen Sie das Gerät niemals in Wasser oder eine andere Flüssigkeit ein.
8. Das Gerät muss seine Wärme abgeben können, um Brandgefahr zu vermeiden. Sorgen Sie also dafür, dass das Gerät frei steht und nicht mit brennbarem Material in Berührung kommt. Das Gerät darf nicht bedeckt werden.
9. Verwenden Sie das Gerät nie in der Nähe von Sprengstoffen oder entflammbar Materialien.
10. Verwenden Sie keine Metallscheuerschwämme, um das Gerät zu reinigen. Metallpartikel können sich lösen und auf elektrische Teile setzen, was dann zu einem Kurzschluss führen kann.
11. Schalten Sie das Gerät immer aus, wenn Sie:
  - Störungen beim Betrieb feststellen;
  - Pflegearbeiten ausführen;
  - Zubehör anbringen oder entfernen;
  - den Stecker aus der Steckdose ziehen;
  - das Gerät nicht mehr benutzen.
12. Verwenden Sie nur eine Verlängerungsschnur, die sich in gutem Zustand befindet.
13. Schalten Sie Ihr Gerät niemals aus, indem Sie an der Schnur ziehen.
14. Ziehen Sie einen fachkundigen und erfahrenen Servicedienst hinzu, wenn Gerät oder Schnur beschädigt sind, wenn es zu Störungen kommt und/oder Reparaturen am Gerät vorgenommen werden müssen.
15. Wenn Sie das Gerät selbst reparieren oder Reparaturen nicht sachgemäss ausgeführt werden, kann dies zu einer erheblichen Gefährdung des Benutzers führen.
16. Für Schäden, die durch unsachgemässe Verwendung oder durch Nichtbeachtung der Vorschriften dieser Bedienungsanleitung verursacht werden, können wir keine Haftung übernehmen.
17. Eine Verwendung, die nicht der in der Bedienungsanleitung vorgesehene Verwendung entspricht, unterliegt nicht der Verantwortung und Gewährleistungspflicht des Herstellers.

## Beschreibung der Geräteteile

### Frontseite

1. Traggriff
2. Bedienungsfeld
3. Luftansaug
4. Wassertank

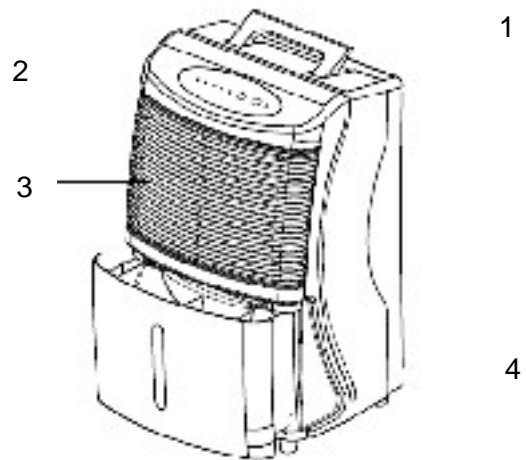

### Rückseite

1. Luftausblas
2. Schlauchanschluss für Kondenswasser
3. Fuss

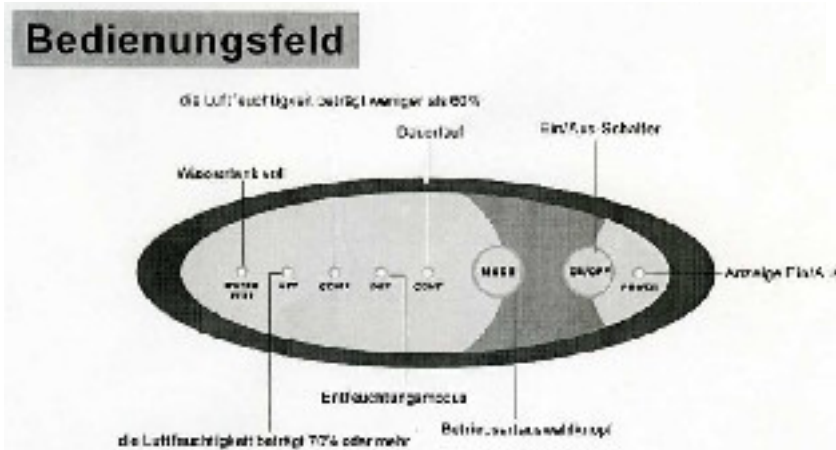
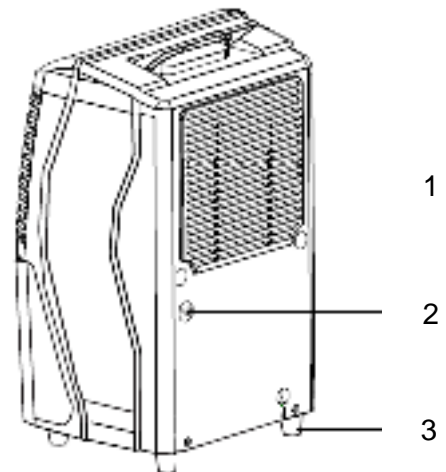

Water Full Indicator = Wassertank voll

COMF mode Indicator = die Luftfeuchtigkeit beträgt weniger als 60%

CONT mode indicator = Dauerlauf

On/Off button = Ein/Aus-Schalter

Power on indicator = Anzeige Ein/Aus

Wet mode indicator = die Luftfeuchtigkeit beträgt 70% oder mehr

Dry mode indicator = Entfeuchtungsmodus

Mode selection button = Betriebsartauswahlknopf

## Funktionsknöpfe

### 1. Ein/Aus-Knopf

Schaltet das Gerät ein und aus.

### 2. Mode-Taste

Wenn dieser Knopf gedrückt wird schaltet das Gerät bei jedem Drücken zwischen Dauerbetrieb – Trocknen – Ruhiglauf und feucht. Die entsprechende Lampe zeigt die Betriebsart an.

## Leuchtanzeigen

### 1. Power on

Diese Anzeige zeigt an, dass der Stromanschluss einwandfrei ist.

### 2. Water full

Wenn diese Anzeige blinkt, muss der Wassertank geleert werden oder der festinstallierte Schlauchanschluss ist nicht einwandfrei. Der Wassertank muss nach dem entleeren wieder korrekt eingesetzt werden. Das Gerät beginnt wieder zu arbeiten.

### 3. Wet mode

Diese Anzeige leuchtet wenn die relative Luftfeuchtigkeit 70% oder mehr entspricht. Kompressor und Ventilator laufen.

### 4. COMF mode

Diese Anzeige leuchtet, wenn die relative Luftfeuchtigkeit weniger als 60% beträgt. Kompressor und Ventilator laufen.

### 5. Dry mode

Diese Anzeige leuchtet, wenn die relative Luftfeuchtigkeit weniger als 50% beträgt. Kompressor und Ventilator laufen.

### 6. Continuous mode

In dieser Funktion läuft das Gerät im Dauerlauf, es erfolgt keine Berücksichtigung einer vorgegebenen Luftfeuchtigkeit.

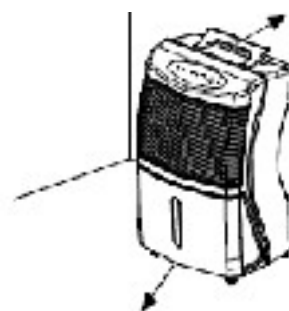

Rückseite mind. 20

Frontseite mind. 20 cm

## Installation des Gerätes

1. Der Abstand der Vorder- und Rückseite des Gerätes müssen mind. 20 cm zu Möbeln, Wand etc. betragen, damit der Luftaustausch gewährt werden kann.
2. Es darf nicht zugedeckt werden.
3. Darf nicht in der Nähe eines Heizgerätes, Tumbler aufgestellt werden.
4. Es darf nicht mit Öl bespritzt werden.
5. Direkte Sonneneinstrahlung vermeiden.
6. Nicht in der Nähe eines Bades, Dusche oder Swimmingpool aufstellen.
7. Wenn das Stromkabel beschädigt ist, muss es von einem Fachmann ersetzt werden.

## Wassertank voll

Das Kondenswasser der entfeuchteten Luft tropft in den Tank. Wenn der Tank voll ist stoppt das Gerät und die Anzeige Water Full leuchtet.

## Wassertank entleeren:

- den Tank wie Bild zeigt entnehmen, vorsichtig herausziehen, das Wasser ausleeren
  - den leeren Tank wieder vorsichtig einsetzen, das Gerät muss nun zu arbeiten beginnen, sofern die Luftfeuchtigkeit hoch genug ist
- Achtung! Den Tank niemals bei laufendem Gerät entleeren!

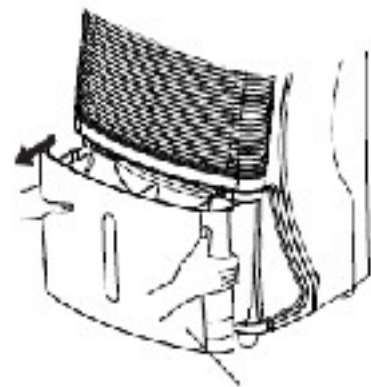

Wassertank

## Nutzung des Schlauchanschlusses:

- An der Rückseite des Gerätes kann der Verschluss nach oben geöffnet werden.
- Schlauch von 11.5 oder 12.0 mm Innenmass anschliessen
- Legen Sie das Schlauchende in einen Ablauf

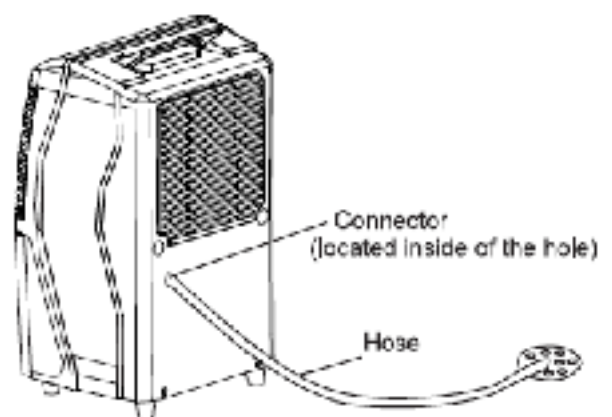
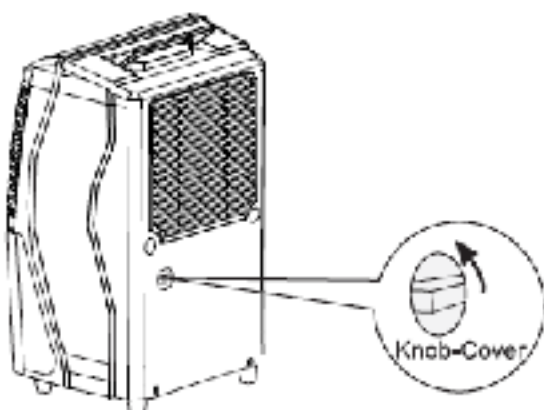

## Wartung und Instandhaltung

### Reinigung des Gerätes



- Verwenden Sie einen weichen und sauberen Lappen
- Niemals Benzin, Verdünner oder Ähnliches verwenden
- Ideal für die Reinigung: Terminal-Cleaner von [www.widmertools.ch](http://www.widmertools.ch)

### Reinigung des Luftfilters

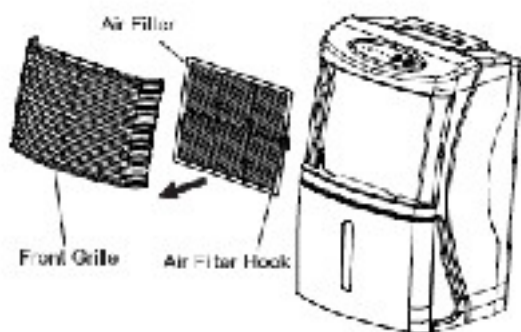

1. Luftfilter entfernen, indem Sie ihn links und rechts halten



2. Reinigen Sie den Luftfilter mit dem Staubsauger oder reinigen ihn mit handwarmem Wasser. Vor dem Einsetzen muss der Filter trocken sein.

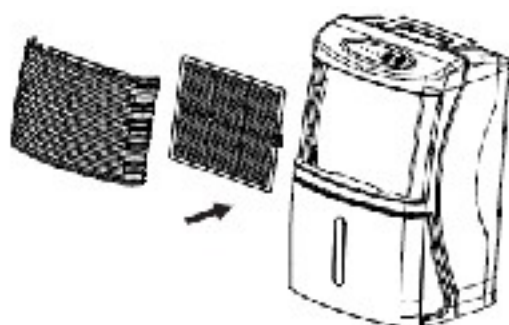

### Montieren des Luftfilters

- Setzen Sie zuerst den Luftfilter, dann die Schutzgitter ein

### Reinigung des Wassertanks



- Alle paar Wochen muss der Tank mit einem milden Mittel von Bakterien und Verschmutzungen gereinigt werden.

## **Unterhalt und Service**

### **Lagerung**

Wenn Sie das Gerät für eine lange Zeit nicht benötigen befolgen Sie bitte Folgendes:

1. Entleeren Sie den Wassertank oder den Ablaufschlauch, reinigen Sie das Gerät
2. Reinigen Sie den Luftfilter
3. Stellen Sie das Gerät senkrecht, staubfrei verpackt in einen Lagerraum

### **Problemlösungen**

Bevor Sie einen Kundenservice anrufen, versuchen Sie Folgendes:

#### **Das Gerät läuft überhaupt nicht:**

- Prüfen Sie das Anschlusskabel und die Steckdose mit einem anderen Gerät auf deren Funktion.
- Ist der on/off Schalter eingeschaltet?
- Wenn die Anzeige water tank is full leuchtet, schaltet das Gerät automatisch aus, entleeren Sie bitte den Tank
- Der Wassertank ist nicht korrekt eingesetzt, das Gerät kann nicht anlaufen, Wassertank erneut und richtig einsetzen
- Das Gerät ist kalt oder im Raum sind weniger als 10°C. Das Gerät in einen warmen Raum stellen oder den Raum aufheizen.

#### **Schlechte Entfeuchtungsleistung:**

- Staub oder Schmutz verschließt den Luftfilter, Luftfilter reinigen
- Prüfen Sie ob alle Fenster und Türen geschlossen sind

#### **Gerät macht Lärm:**

- Das Gerät steht nicht plan auf dem Boden und kann vibrieren. Stellen Sie das Gerät korrekt auf einen flachen Untergrund, sofern es auf Holz steht hilft auch das Unterlegen einer Gummi- oder Moosgummimatte
- Staub oder Schmutz verschließt den Luftfilter, Luftfilter reinigen

## **Mode d'emploi W 20 L**

Veillez lire le mode d'emploi attentivement pour pouvoir utiliser l'appareil parfaitement.

### **Raccordement**

Avant de mis en service du déshumidificateur veuillez contrôler si le voltage de votre prise correspond à ceci de la plaque de l'appareil.

### **Attention**

L'appareil produit seulement de l'eau à une température entre 10 et 32°C. En dessous de 10°C la condensation ne peut pas fonctionner.

### **Recommandations pour la sécurité**

1. Pour sécher la lingerie, éloignez la lingerie de l'appareil pour que l'eau de dégoutte pas sur le déshumidificateur.
2. Avant le nettoyage de l'appareil ou si l'appareil reste inutilisé pour une longue période, débranchez la fiche de la prise électrique.
3. Ne lavez pas l'appareil avec les jets d'eau. Ne laissez pas l'appareil au contact d'eau.
4. Ne placez pas l'appareil près des sources de chaleur, des produits inflammables ou explosifs.
5. Ne posez pas votre doigt ou d'autres objets dans l'aspiration ou l'évacuation d'air.
6. Ne vous asseyez pas sur l'appareil.
7. Videz régulièrement le bac à eau.
8. Ne stockez pas l'appareil dans une armoire ou d'autre enceinte pour éviter tout risque d'incendie.
9. L'appareil n'est pas destiné à être utilisé dans des endroits spéciaux, par exemple les endroits pour stocker des produits alimentaires, des articles artisanaux ou des instruments de précision.
10. Faites attention à l'angle d'inclinaison de la conduite d'eau pour assurer l'évacuation facile des condensats.
11. Pour dégâts, qui sont faits par des personnes non qualifiées, Widmertools n'est pas responsables.



## Description des parties de l'appareil

### Partie devant

- 1. Poignée
- 2. Panneau d'opération
- 3. Aspiration d'air
- 4. Cyterne

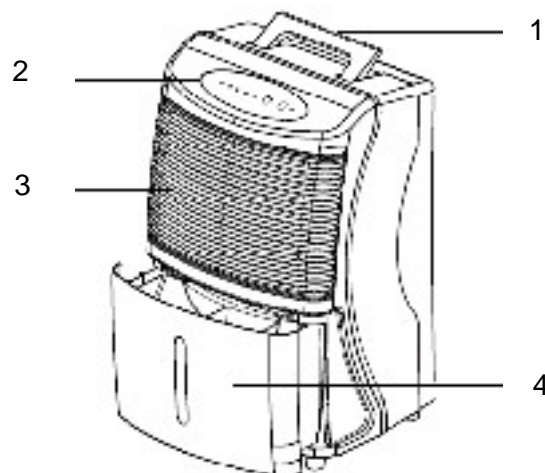

### Partie arrière

- 1. Sortie d'air
- 2. Raccord de tuyeau d'eau
- 3. Pied

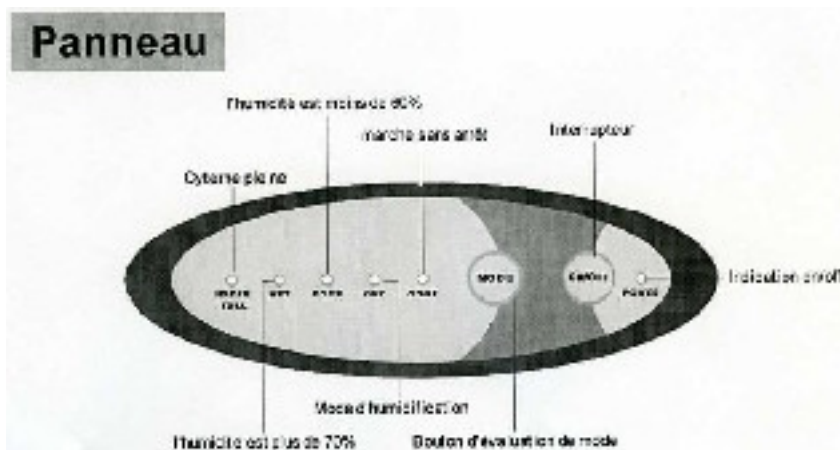
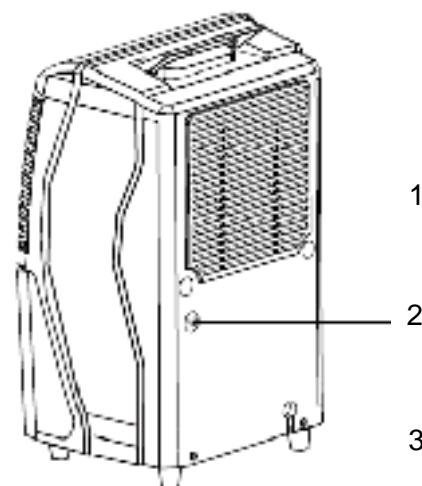

- Water Full Indicator = Cyterne pleine
- COMF mode Indicator = l'humidité est moins de 60%
- CONT mode indicator = marche sans arrêt
- On/Off button = Interrupteur
- Power on indicator = Indication on/off
- Wet mode indicator = l'humidité est plus de 70%
- Dry mode indicator = Mode d'humidification
- Mode selection button = Bouton d'évaluation de mode

## Button d'évaluation

Bouton on/off démarre et arrête l'appareil

Bouton mode : Chaque pesage de ce bouton change le mode entre « sans arrêt » - secher – COMF et wet. La lampe vous signale le mode choisi.

## Lampe d'indication

1.Appareil en service

Vous confirme que le raccordement de courant est en ordre.

2.Cyterne pleine

Quand cette lumière clignote, la citerne doit être vidée ou la raccordement de tuyeau n'est pas en ordre. Après le vidage la citerne doit être remise correctement. L'appareil recommence de travailler.

3.Mode humide

Cette lumière s'allume quand le pourcentage d'humidité est plus de 70% le compresseur et le ventilateur marcheront.

4.Mode de conforme

Cette lumière s'allume quand le pourcentage d'humidité est moins de 60% le compresseur et le ventilateur marcheront.

5.Mode sèche

Cette lumière s'allume quand le pourcentage d'humidité est moins de 50% le compresseur et le ventilateur marcheront.

6.Mode sans arrêt

L'appareil marchera sans arrêt.

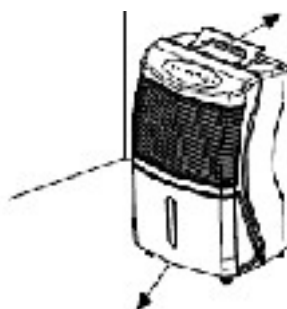

## Installation

1. La distance entre partie devant, partie arrière et meuble, murs doit être 20 cm au minimum pour que l'air puisse s'échanger.
2. Il ne doit pas être couvert.
3. Ne pas l'installer autour des chauffages, tumbler etc.
4. Ne pas l'éclabousser de l'huile
5. Éviter des rayons du soleil
6. Ne pas l'installer près de l'eau, douche etc.
7. Quand le câble de courant est endommagé, il doit être remplacé par une personne autorisée

## Citerne pleine

L'eau condensée goutte dans la citerne. Quand la citerne sera pleine la lumière „water full“ est allumée.

## Vidage de la citerne

- Enlever la citerne seulement l'image prudemment et vider l'eau
- Remettre la citerne correctement l'appareil recommence de travailler, si l'humidité est assez haute.
- Attention, ne jamais vider la citerne entre-temps l'appareil travaille.

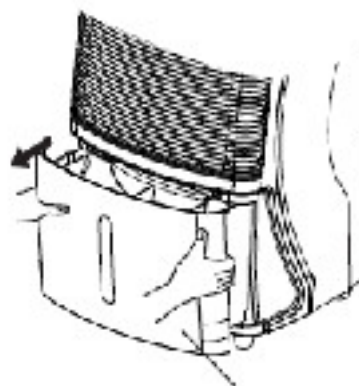

## Utilisation d'un tuyau

- le tuyau se raccorde à l'arrière de l'appareil
- Raccorder un tuyau de 11, 5 ou 12 mm
- Mettre la fin du tuyau dans un déroulement

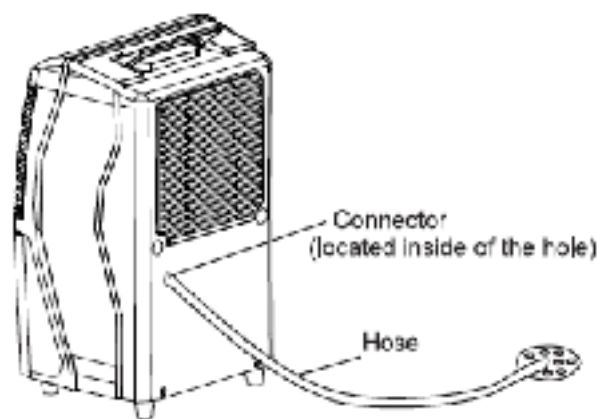
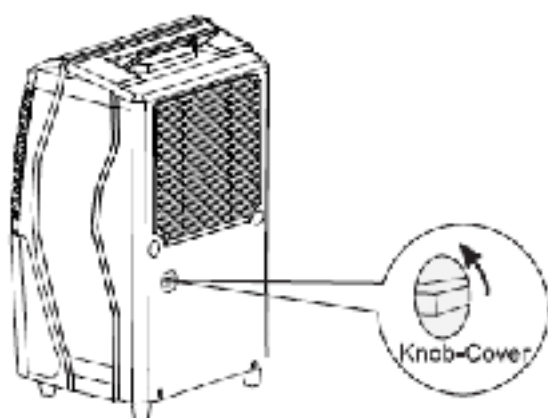

## Service et entretien

### Nettoyage de l'appareil



- Utiliser un chiffon propre et moux
- Ne jamais utiliser de la benzine ou similaire
- Idéal pour le nettoyage : « Terminal cleaner » de [www.widmertools.ch](http://www.widmertools.ch)

### Nettoyage du filtre d'air

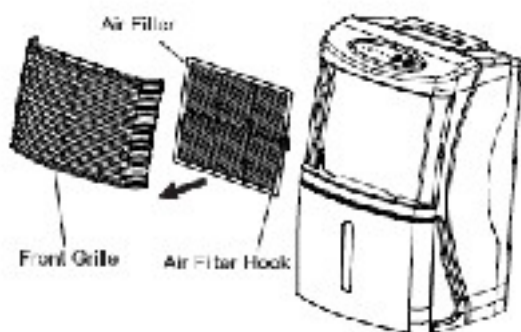

- Enlever le filtre d'air, tenir à gauche et à droit



- Nettoyez le filtre avec l'aspirateur ou de l'eau tiède.
- Avant la remise du filtre il doit être sèche.

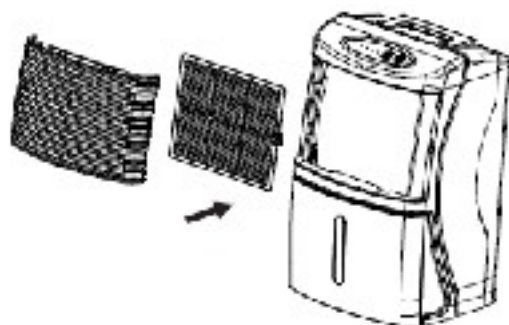

- Remontage du filtre à air
- Remettez le filtre et après la protection grillée.

### Nettoyage de la citerne



- Toute les quelques semaines la citerne doit être nettoyée par un décapant doux

## **Service et maintenance**

### **Stockage**

quand vous ne servez votre appareil pour un temps plus long, veuillez mettre votre attention sur :

12. Vider la citerne
13. Nettoyer le filtre d' air
14. Mettez l'appareil en position verticale, protégé contre la poussière

### **Résoudre des problèmes:**

Avant d'appeler le service des clients essayez le suivant svpl.

#### **Le déshumidificateur ne marche pas du tout:**

- Testez votre prise si elle donne du courant avec un autre appareil
- Est-ce que l'appareil est mis en marche par le bouton on/off ?
- Quand la citerne est pleine, la lampe clignote, « water tank full » videz la citerne et la remettez correctement
- La citerne n'est pas posé correctement, la remettre et l'appareil remarche
- Le déshumidificateur est froid ou la température du local est moins de 10 °C. Mettez le dans un local chauffé pour tester ou chauffez le local

#### **Puissance faible:**

- La poussière bloque le courant d'air, nettoyez le filtre, voir image
- Assurez-vous que les portes et fenêtres sont fermées

#### **L'appareil fait du bruit:**

- il n'est pas posé plat sur le sol et peut vibrer, mettez le au sol pour qu'il ne puisse pas bouger ou mettez un caoutchouc entre l'appareil et le béton ou le bois
- La poussière peut bouger le filtre d'air, nettoyez le filtre, voir images