

DICHIARAZIONE (CE) DI CONFORMITÀ  
(CE) CONFORMITY DECLARATION



Il costruttore  
The manufacturer

**MARPOL F.R. Srl**

Sede legale: Via 1° Maggio, 9/1  
40044 Pontecchio Marconi (Bologna) - ITALIA  
Sede Operativa: Via San Lorenzo, 7  
40037 Sasso Marconi (Bologna) - ITALIA  
Tel. 051/6752396 - Fax 051/6752390

Legale rappresentante:  
Legal representative:

Gabriele Cati - Via S. Lorenzo, 7 - 40037 - Sasso Marconi -



Dichiara (sotto la propria responsabilità) che la macchina di seguito descritta, è conforme alle seguenti Direttive Europee:  
Declares under its own responsibility that the machine described above is compliant with the following European Directives:  
Déclare (sous sa propre responsabilité) que la machine décrite ci-dessous, est conforme aux Directives Européennes suivantes:

Erklärt (in eigener Verantwortung), dass die im Folgenden beschriebene Maschine den Bestimmungen folgender  
Europäischer Richtlinien entspricht:

Declara (bajo su responsabilidad) que la máquina que se describe a continuación es conforme con las siguientes Directivas Europeas:

**Direttiva Macchine 2006/42/CE**

**Direttiva Bassa Tensione 2006/95/CE**

**Direttiva compatibilità elettromagnetica 2004/108/CE**

**Norma CENELEC EN 50419 (Rifiuti di Apparecchiature Elettriche ed Elettroniche RAEE)**

Macchina tipo: **SEGA A NASTRO PORTATILE**  
Machine type: **PORTABLE BANDSAW**

**Mod. 94**

Anno di Costruzione  
Year of manufacturing

Matricola N°  
Serial number

Firma del Legale rappresentante  
Signature of the legal representative

Gabriele Cati

Sasso Marconi, li \_\_\_\_\_

Sega a nastro portatile  
Portable bandsaw  
Scie a ruban portative  
Tragbare bandsäge  
Sierra de cinta portatil

**Mod. 94**



Manuale istruzioni  
Instruction handbook

Distributore • Dealer • Vertrieb • Distributeur • Distribudor



**MARPOL F.R. Srl**

Sede legale: Via 1° Maggio, 9/1 - 40044 Pontecchio Marconi (Bologna) - ITALIA  
Sede Operativa: Via San Lorenzo, 7 - 40037 Sasso Marconi (Bologna) - ITALIA  
Tel. 051/6752396 - Fax 051/6752390

**made in ITALY**

Istruzioni originali - Original instruction

EMISSIONE - ISSUE	REVISIONE - REVISION	UDT
01-09-2010	00 - .....	



## PREMESSA

- Il presente manuale è parte integrante della fornitura e dovrà quindi essere conservato in luogo noto, facilmente accessibile, in buone condizioni, per tutta la vita operativa della macchina. Il suo fine, è la trasmissione delle informazioni necessarie all'uso competente e sicuro del prodotto.

In caso di deterioramento o più semplicemente per ragioni di approfondimento tecnico ed operativo, consultare direttamente l'ufficio tecnico del Costruttore.

- **Gli argomenti trattati**, sono destinati, in via esclusiva, ad utenza specializzata, quindi competente e in grado di interagire con il prodotto in condizioni di sicurezza per le persone, la macchina e l'ambiente, interpretando un'elementare diagnostica dei guasti e delle condizioni di funzionamento anomalo, compiendo semplici operazioni di verifica e manutenzione, nel massimo rispetto delle prescrizioni oggetto delle pagine a seguire e delle Norme di Sicurezza e Salute vigenti.
- **Prima di ogni intervento** leggere con la massima attenzione ed accertarsi di avere ben compreso il contenuto della presente pubblicazione.
- **L'impiego della macchina** da più operatori (singolarmente), prevede l'assoluta necessità di prendere attentamente in esame il manuale istruzioni, da parte di ognuno di essi.
- **Il Costruttore** si esime da qualsiasi responsabilità per danni di ogni natura, generati da un impiego non corretto, da negligenze, superficiali interpretazioni o mancato rispetto dei concetti di sicurezza, riportati nel presente manuale.
- **Tutti i diritti** della presente pubblicazione, sono riservati alla Ditta MARPOL F.R. Riproduzioni o divulgazioni anche parziali, che non siano stati debitamente autorizzate per iscritto, sono assolutamente vietate.

MARPOL F.R. s.r.l.

## PRELIMINARY

- **The present manual** is an integral part of the supply itself, therefore it will have to be kept in a well-known place, easily accessible, in good state, for the whole operative life of the machine. Its aim is the divulgation of the necessary information to the qualified and safe use of the product.

In case of deterioration or more simply for further technical and operative investigations, directly contact the Manufacturer's Technical Department.

- **The topics**, which are dealt with in the present manual, have been exclusively meant for qualified users, that is to say, skilled people who are able to interact with the product in safety conditions for the people and the environment, interpreting an elementary diagnostics of failures and anomalous working conditions, by carrying out simple inspection operations and maintenance, in the highest respect of the prescriptions, which are the object of the following pages and of the safety and health regulations in force.
- **Before carrying out each intervention**, read with the utmost attention, and be sure to have fully understood the content of the present publication.
- **The use of the machine** by several operators (one by one), imply the absolute necessity to carefully examine the use and maintenance manual, by each of them.
- **The Manufacturer** releases himself from any responsibility whatsoever for damages of any nature, generated by a non-correct employment, by negligence, superficial interpretation or unfulfilled respect of the safety concepts reported in the present manual.
- **All rights** of the present publication are reserved to MARPOL F.R. Reproduction or divulgation, even a partial one, which have not been properly authorised in written, have to be considered absolutely forbidden.

MARPOL F.R. s.r.l.

- Nel rispetto della norma **CENELEC EN 50419**, sui rifiuti di apparecchiature elettriche ed elettroniche: **RAEE**, si rende noto che al momento della dismissione dell'apparecchiatura, essa non potrà essere smaltita tra i rifiuti urbani misti, ma sarà assoggettata a raccolta differenziata.
- L'apparecchiatura dovrà essere consegnata agli appositi centri di raccolta RAEE, oppure riconsegnata al distributore o costruttore nel caso di acquisto di una nuova apparecchiatura.
- Il divieto di smaltire l'apparecchiatura tra i rifiuti urbani misti, è evidenziato dal simbolo sottoriportato (applicato sull'apparecchiatura stessa).
- I RAEE (Rifiuti di Apparecchiature Elettriche ed Elettroniche) possono danneggiare l'ambiente e la salute umana se smaltiti in maniera errata.
- In caso di smaltimento abusivo, verranno applicate le sanzioni indicate all'art. 16 del Decreto Legislativo n° 151 del 25/07/2005.

- *With respect to the **CENELEC EN 50419 Standard**, regarding waste electrical and electronic equipment: **WEEE**, we must notify that from when the appliance is dismantled, it cannot be disposed of among mixed municipal waste, but must be subject to selective waste collection.*
- *The appliance must be delivered to relative WEEE collection centres, or re-consigned to the distributor or manufacturer if a new appliance is purchased.*
- *The prohibition to dispose of the appliance among mixed municipal waste is highlighted by the symbol shown below (applied to the appliance itself).*
- *WEEE can be a damage for the environment and for the health, if wrongly disposed.*
- *The sanctions indicated in art. 16 of Legislative Decree n° 151 dated 25/07/2005 will be applied in the case of abusive disposal.*

- Unter Beachtung der **CENELEC Norm EN 50419**, **WEEE** (Elektro- und Elektronikalt-/schrottgeräte) wird darauf hingewiesen, dass dieses Gerät nach seiner Außerbetriebsetzung nicht mit dem gemischten Hausmüll entsorgt werden darf, sondern der Mülltrennung unterliegt.
- Das Gerät muss den entsprechenden Wertstoffannahmestellen zugeführt oder dem Händler bzw. Hersteller zurückgegeben werden, falls es sich um ein neugekauftes Gerät handelt.
- Das Verbot, das Gerät mit dem normalen Hausmüll zu entsorgen, wird durch das unten aufgeführte (und auf dem Gerät angebrachten) Symbol verdeutlicht.
- Elektro- und Elektronik-Altgeräte können bei falscher Entsorgung der Umwelt und der menschlichen Gesundheit schaden.
- Bei unsachgemäßer Entsorgung werden die vom Elektro- und Elektronikgerätegesetz (ElektroG) (Deutschland) vorgesehenen Sanktionen angewandt.

- Dans le respect de la norme **CENELEC EN 50419**, sur les déchets d'appareillages électriques et électroniques: **D3E**, nous communiquons qu'au moment du démantèlement de l'appareil, celui-ci ne pourra pas être éliminé parmi les déchets urbains mélangés, mais devra être soumis à un ramassage séparé.
- L'appareil devra être remis aux centres de ramassage spéciaux D3E ou bien au distributeur ou fabricant en cas d'acquisition d'un appareil neuf.
- L'interdiction d'éliminer l'appareil parmi les déchets urbains mélangés est mis en évidence par le symbole ci-dessous (appliqué sur l'appareil).
- DEEE peuvent endommager l'environnement et la santé si ils viennent éliminés avec les déchets municipaux non triés.
- En cas d'élimination abusive, les sanctions indiquées par l'art. 16 du Décret Législatif n° 151 du 25/07/2005 seront appliquées.

- *En cumplimiento de la norma **CENELEC EN 50419** sobre residuos de aparatos eléctricos y electrónicos **RAEE**, se comunica que el aparato, una vez sea definitivamente puesto fuera de servicio, no deberá ser tratado como residuo urbano común, pues está sujeto a recogida diferenciada.*
- *El aparato deberá ser entregado a centros de recogida RAEE, o devuelto al distribuidor o fabricante en caso de compra de un nuevo aparato.*
- *La prohibición de tratar el aparato como residuo urbano común está señalada por el símbolo que abajo se representa (y que está aplicado sobre el aparato).*
- *Los RAEE (Residuos de Aparatos Eléctricos y Electrónicos) pueden dañar el ambiente y la salud humana si su eliminación es incorrecta.*
- *En caso de eliminación abusiva del residuo, se aplicarán las sanciones recogidas en el art. 16 del Decreto Legislativo italiano n° 151 del 25/07/2005.*



F. 14

**9. DISMISSIONE - ROTTAMAZIONE**

**NOTA** - Al termine della vita operativa della macchina, nel caso si debba procedere alla sua demolizione:

- 1) smontare i vari gruppi e scomporli, separando le singole parti in funzione del tipo di materiale.
- 2) Incaricare una ditta autorizzata (e certificata) per il ritiro e lo smaltimento dei materiali, in conformità alle vigenti normative sullo smaltimento dei prodotti industriali solidi.

**9. DEMANTELEMENT - MISE A LA FERRAILLE**

**REMARQUE** - A la fin de la vie opérationnelle de la machine, si l'on doit procéder à sa démolition, agir de la manière suivante :

- 1) démonter les différents groupes et les séparer les parties en fonction du type de matériau.
- 2) Contacter une société autorisée (et certifiée) pour le retrait et l'élimination des matériaux, conformément aux réglementations en vigueur sur l'élimination des produits industriels solides.

**9. AUSSERBETRIEB-SETZUNG - VERSCHROTTUNG**

**HINWEIS** - Soll die Maschine am Ende ihrer Betriebslebensdauer verschrottet werden:

- 1) die verschiedenen Gruppen ausbauen und die einzelnen Teilen der Materialart entsprechend entsorgen.
- 2) Ein autorisiertes (und zertifiziertes) Unternehmen mit der Abholung und Entsorgung des Materials beauftragen, welches die Materialien gemäß den geltenden Vorschriften zur Entsorgung der festen Industrieabfälle entsorgt.

**9. DEMOLITION**

**NOTE** - In case of demolition at the end of the machine operating cycle, procede as follows:

- 1) disassemble and strip the different components and systems, separating the single elements according to their material.
- 2) Contact the authorised (certified) company for the withdrawal and disposal of all materials, in compliance with the Law in force on solid waste disposal.

**9. PUESTA FUERA DE SERVICIO - DESGUACE**

**NOTA** - Al finalizar la vida operativa de la máquina, para su desguace, es necesario proceder de la manera siguiente:

- 1) desmontar los varios grupos y separar las partes en función del tipo de material a eliminar.
- 2) Encargar a una empresa autorizada (y certificada) para que efectúe la recogida y eliminación de los materiales conformemente a las normativas en vigor concernientes la eliminación de productos industriales sólidos.

**INTRODUCTION**

- **Ce manuel** fait partie de la fourniture, c'est pourquoi il devra être gardé en un lieu connu des intéressés, d'accès facile et en bonnes conditions pendant toute la vie opérationnelle de la machine. Il a été rédigé pour donner des informations nécessaires à l'emploi compétent et sûr du produit. S'il devait s'abîmer ou plus simplement si les opérateurs avaient besoin d'approfondissements techniques et pratiques, consulter directement le service technique du Fabricant.
- **Les arguments traités** sont destinés en exclusivité à des opérateurs spécialisés, compétents et donc capables d'interagir avec le produit dans des conditions de sécurité pour les personnes et l'environnement en interprétant un diagnostic élémentaire des pannes et des conditions de fonctionnement anormal, en exécutant de simples opérations de vérification et d'entretien, dans le plus grand respect des prescriptions objet des pages suivantes et des Normes de Sécurité et de Santé en vigueur.
- **Avant toute intervention**, lire très attentivement le contenu de cette publication et s'assurer de bien l'avoir compris.
- **L'utilisation de la machine** de la part de plusieurs opérateurs (individuellement), prévoit la nécessité absolue que chacun des opérateurs prenne attentivement en examen le manuel d'utilisation et d'entretien.
- **Le Fabricant** décline toute responsabilité en cas de dommage, quelle que soit sa nature, provoqué par un emploi non correct, par négligence, interprétations superficielles ou manque de respect des concepts de sécurité figurant dans ce manuel.
- **Tous les droits** de cette publication sont réservés à MARPOL F.R. Toute reproduction ou divulgation même partielles qui ne ferait pas l'objet d'une autorisation écrite spécifique est absolument interdite.

MARPOL F.R. s.r.l.

**VORWORT**

- **Das vorliegende Handbuch** versteht sich als wesentlicher Teil der Lieferung. Es sollte daher an einem leicht zugänglichen und dem Bedienungspersonal bekannten Ort aufbewahrt und für die gesamte Lebensdauer der Maschine in gutem Zustand erhalten werden. In ihm findet der Betreiber alle für den sachkundigen Betrieb der Maschine unter Beachtung der Sicherheitsanforderungen erforderlichen Informationen. Sollte das Handbuch beschädigt worden sein oder bei Rückfragen hinsichtlich der technischen und betrieblichen Aspekte ist direkt die technische Abteilung des Herstellers zu konsultieren.
- **Die behandelten Themen** richten sich ausschließlich an Fachpersonal, das über die erforderliche Sachkenntnis verfügt und in der Lage ist, die Maschine unter Beachtung der Sicherheitsanforderungen unter Ausschluß von Personen- und Umweltschäden zu bedienen. Dieses Personal ist ferner in der Lage, eine elementare Diagnose von Defekten oder Betriebsstörungen angemessen zu interpretieren sowie einfache Arbeitsvorgänge zur Überprüfung und Wartung unter strikter Beachtung der Hinweise auf den folgenden Seiten und der einschlägigen geltenden Sicherheitsvorschriften auszuführen.
- **Vor jedem Eingriff** sind die entsprechenden Abschnitte aufmerksam zu lesen. Es ist sicherzustellen, daß der Inhalt der vorliegenden Unterlagen vollständig verstanden wurde.
- **Die Führung der Maschine** durch mehrere Bediener (jeweils einzeln) beinhaltet die Notwendigkeit, daß jeder dieser Bediener das Bedienungs- und Wartungshandbuch aufmerksam gelesen hat.
- **Der Hersteller** ist für jegliche Schäden, die durch einen nicht bestimmungsgemäßen Einsatz, durch Nachlässigkeit, oberflächliche Auslegungen oder die Nichtbeachtung der Sicherheitsvorschriften- und anforderungen, die im vorliegenden Handbuch erläutert werden, verursacht wurden, nicht haftbar zu machen.
- **Alle Rechte** an der vorliegenden Publikation liegen bei der Firma MARPOL F.R. Vollständige oder teilweise Reproduktionen oder deren Verbreitung, die nicht vorab schriftlich genehmigt wurden, sind strengstens untersagt.

MARPOL F.R. s.r.l.

**INTRODUCCION**

- **El presente manual** forma parte integrante de la maquinaria suministrada y tendrá que guardarse en buenas condiciones y en un lugar conocido, de fácil acceso, durante toda la vida útil de la misma. El manual contiene todas las informaciones necesarias para el manejo competente y seguro de la maquinaria por parte del usuario. En caso de deterioro del manual o, simplemente, en caso de necesitar informaciones técnicas u operativas más detalladas, rogamos pónganse directamente en contacto con el departamento técnico del Fabricante.
- **Los temas tratados** en el presente manual están destinados al uso exclusivo por parte de personal especializado, capaz de manejar el producto en condiciones de seguridad para las personas y para el entorno, de interpretar el diagnóstico de los fallos y de las condiciones de funcionamiento anómalo y de efectuar simples operaciones de control y mantenimiento ateniéndose a las prescripciones indicadas en las páginas siguientes y a las Normas de Seguridad e Higiene en vigor.
- **Antes de cualquier intervención** leer atentamente la presente publicación y cerciorarse de haber comprendido perfectamente las informaciones contenidas en la misma.
- **El uso de la máquina** por parte de varios operadores (individualmente) comporta la necesidad de que cada uno de ellos lea atentamente el presente manual de uso y mantenimiento.
- **El Fabricante** se exime de cualquier responsabilidad por daños de cualquier naturaleza, causados por un uso incorrecto, comportamiento negligente, interpretación superficial o inobservancia de las instrucciones de seguridad indicadas en el presente manual.
- **Todos los derechos** son reservados y de propiedad de MARPOL F.R. Queda tajantemente prohibido reproducir o divulgar, aunque sea parcialmente, la presente publicación sin previa autorización por escrito.

MARPOL F.R. s.r.l.



S.	INDICE	INDEX	P.
<b>1</b>	<b>Note di consultazione</b>	<b>Consultation notes</b>	<b>6</b>
	Composizione del manuale	Manual composition	6
	Abbreviazioni	Abbreviations	6
	Unità di misura	Unit of measure	6
	Simbologia di redazione	Editorial symbols	6
	Simboli per la manualistica	Warning symbols	8
	Destinazione d'uso	Purpose and application	10
	Precauzioni generali	General precautions	12
	Avvertenze e cautele	Warning and cautions	14
	Avvertenze per gli operatori	Warnings for operators	16
<b>2</b>	<b>Configurazione della fornitura</b>	<b>Machine delivery</b>	<b>18</b>
	Imballo	Package	18
	Parti in dotazione	Supplied components	18
	Garanzia	Warranty	18
	Disimballo	Unpacking the machine	20
	Trasporto e movimentazione	Lifting and moving	20
	Dimensioni d'ingombro	Overall dimensions	20
	Dati di identificazione della macchina	Machine identification data	20
	Composizione	Components	22
	<b>3</b>	<b>Descrizione generale</b>	<b>General features</b>
Dati tecnici		Technical figures	24
Velocità di taglio		Cutting speed	24
Caratteristiche tecniche		Technical specifications	24
Dispositivi di comando, di regolazione e di sicurezza		Control, regulation and safety devices	26
<b>4</b>	<b>Impiego operativo</b>	<b>Operative employ</b>	<b>28</b>
	Preliminari alla fase di avviamento	Preliminary steps	28
	Posizione dell'operatore	Operator position	29
	Avvertenze	Caution	30
	Avviamento	Start-up	30
<b>5</b>	<b>Manutenzione</b>	<b>Maintenance</b>	<b>32</b>
	Manutenzione ordinaria	Ordinary maintenance	32
<b>6</b>	<b>Parti di ricambio</b>	<b>Spare parts</b>	<b>36</b>
	Come ordinare le parti di ricambio	Procedure for ordering spare parts	36
<b>7</b>	<b>Dismissione - Rottamazione</b>	<b>Demolition</b>	<b>38</b>

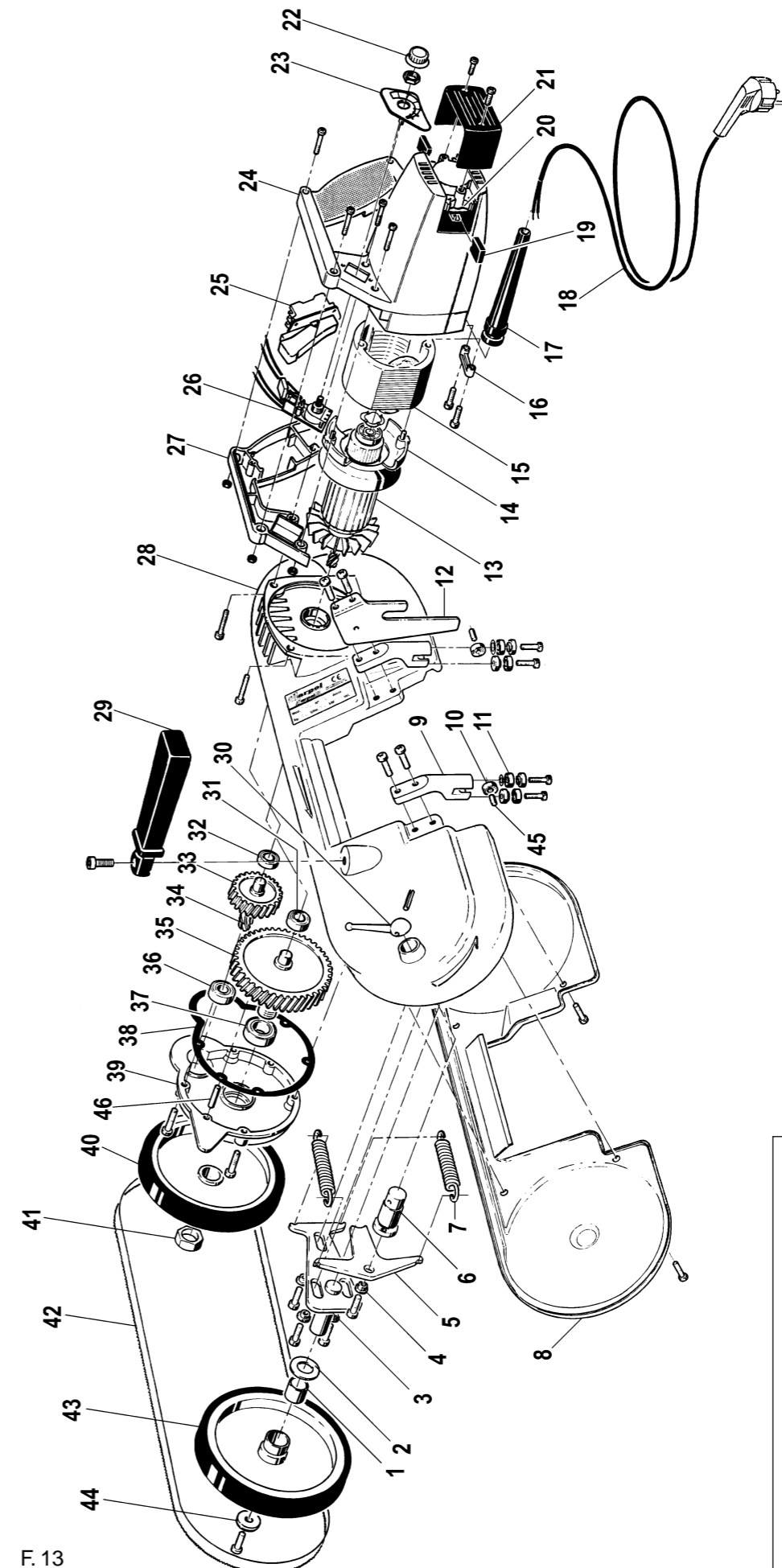

F. 13

**6. PARTI DI RICAMBIO**
**6.1 COME ORDINARE LE PARTI DI RICAMBIO**

Indicare sempre chiaramente:

- modello e numero di matricola della macchina
- n° di codice dei particolari
- quantità dei particolari
- indirizzo esatto della Vs. azienda.

**⚠ Il Costruttore si esime da ogni responsabilità per danni di qualsiasi natura, generati da un impiego di parti di ricambio non originali.**

	COD.	DESCRIZIONE	DENOMINATION
1	1050001	Boccola	Ferrule
2	1050002	Rondella nylon	Nylon washer
3	1050003	Slitta	Slide
4	1050004	Boccola speciale	Special ferrule
5	1050005	Portamolla	Spring holder
6	1050006	Perno eccentrico	Eccentric pin
7	1050007	Molla	Spring
8	1050008	Carter	Crankcase
9	1050015	Guidalama fisso	Fixed blade-guide
10	1050018	Cuscinetto	Bearing
11	1050019	Cuscinetto	Bearing
12	1050080	Basetta	Small base
13	1050048	Indotto	Armature
14	1050047	Convogliatore	Conveyor
15	1050046	Statore	Stator
16	1050053	Pressacavo	Cable-holder
17	1050081	Passacavo	Chock
18	1050045	Cavo con spina	Cable with plug
19	1050082	Spazzola	Brush
20	1050083	Portaspazzola	Brush-holder
21	1050084	Coperchio spazzole	Brush cap
22	1050085	Pomello	Knob
23	1050086	Targhetta	Plate
24	1050087	Corpo motore	Motor Body
25	1050088	Interruttore	Switch
26	1050049	Regolatore elettronico	Electronic regulator
27	1050089	Impugnatura posteriore	Rear handle
28	1050090	Corpo testa	Head Body
29	1050054	Impugnatura anteriore	Front handle
30	1050061	Leva	Lever
31	1050058	Cuscinetto	Bearing
32	1050062	Cuscinetto	Bearing
33	1050057	Ingranaggio secondario	Secondary gear
34	1050063	Ingranaggio intermedio	Interm.gear
35	1050064	Ingranaggio finale	Final gear
36	1050065	Cuscinetto	Bearing
37	1050066	Cuscinetto	Bearing
38	1050067	Guarnizione	Gasket
39	1050068	Coperchio	Cap
40	1050069	Puleggia motrice	Driving pulley
41	1050070	Dado speciale	Special nut
42	1050071	Lama	Blade
43	1050072	Puleggia condotta	Driven pulley
44	1050073	Rondella speciale	Special washer
45	1050100	Rullino	Roll
46	1050101	Rullino	Roll

T. 7



INDEX	INHALT	INDICE
<b>Notes de consultation</b>	<b>Hinweise zum Gebrauch des Handbuchs</b>	<b>Notas de consulta</b>
Composition du manuel	Aufbau des Handbuchs	Composición del manual
Abréviations	Abkürzungen	Abreviaturas
Unité de mesure	Masseinheit	Unidad de medida
Symbologie de rédaction	Verwendete Symbole	Simbología de redacción
Symboles pour les manuels	Symbole für die Handbücher	Símbolos para los manuales
Domaine d'utilisation	Einsatzzweck	Uso previsto
Précautions générales	Allgemeine Vorkehrungen	Precauciones generales
Mise en garde et précautions	Warnungen und Vorsichtsmaßnahmen	Advertencias y precauciones
Avertissements pour les operateurs	Hinweise für das Bedienungspersonal	Advertencias para los operadores
<b>Configuration de la fourniture</b>	<b>Lieferumfang</b>	<b>Características del embalaje</b>
Emballage	Verpackung	Embalaje
Parties en dotation	Mitgelieferte teile	Partes suministradas con el equipo
Garantie	Garantie	Garantía
Decaissement	Auspacken	Desembalaje
Transport et manutention	Transport und Bewegung	Transporte y desplazamiento
Dimensions d'encombrement	Aussenabmessungen	Dimensiones exteriores
Données d'identification de la machine	Kenndaten der Maschine	Datos de identificación de la máquina
Composition	Aufbau	Composicion
<b>Description générale</b>	<b>Allgemeine beschreibung</b>	<b>Descripción general</b>
Donnees techniques	Technische Daten	Datos tecnicos
Vitesse de decoupage	Schnittgeschwindigkeit	Velocidad de corte
Caracteristiques techniques	Technische Eigenschaften	Caracteristicas tecnicas
Dispositifs de commande, de contrôle et de sécurité	Steuerung, Regelung und Sicherheit-vorrichtungen	Dispositivos de control, regulación y seguridad
<b>Utilisation pratique</b>	<b>Operativer Einsatz</b>	<b>Uso operativo</b>
Préliminaires à la phase de démarrage	Vorbereitung des Einschaltens	Preliminares a la fase de arranque
Position du l'opérateur	Haltung des Bedieners	Posición del operador
Instructions	Hinweise	Advertencias
Demarrage	Starten	Arranque
<b>Maintenance</b>	<b>Wartung</b>	<b>Mantenimiento</b>
Maintenance ordinaire	Regelmäßige Wartung	Mantenimiento periódico
Maintenance extraordinaire	Ausserplanmäßige Wartung	Mantenimiento extraordinario
<b>Pièces de rechange</b>	<b>Ersatzteile</b>	<b>Piezas de repuesto</b>
Forniture de pièces détachées	Hinweise für die Anfrage von Ersatzteilen	Como pedir las piezas de repuesto
<b>Démantèlement - Mise à la ferraille</b>	<b>Ausserbetriebsetzung - Verschrottung</b>	<b>Puesta fuera de servicio - Desguace</b>



**1. NOTE DI CONSULTAZIONE**

**1.1 COMPOSIZIONE DEL MANUALE**

- N° 40 Pagine totali (incluse le copertine)
- N° 38 Pagine numerate
- N° 14 Figure
- N° 7 Tabelle

**1.2 ABBREVIAZIONI**

- F. = Figura (N°)
- P. = Pagina (N°)
- S. = Sezione del manuale
- T. = Tabella (N°)

**1.3 UNITÀ DI MISURA**

- Tutte le dimensioni riportate nel presente manuale sono espresse in **mm**.

**1.4 SIMBOLOGIA DI REDAZIONE**

- **Per una lettura rapida e razionale** sono stati impiegati simboli che evidenziano situazioni di massima attenzione, consigli pratici o semplici informazioni.
- **Detti simboli** possono trovare collocazione a fianco di un testo (**sono riferiti** quindi solo a **tale testo**), a fianco di una figura (**sono riferiti all'argomento illustrato in figura ed al relativo testo**) o in testa alla pagina (**sono riferiti a tutti gli argomenti trattati nella pagina stessa**).

**ATTENZIONE!** Prestare la massima attenzione al significato dei simboli: la loro funzione è quella di non dover ripetere concetti tecnici o avvertenze di sicurezza, quindi sono da considerare dei veri e propri "promemoria". Consultare questa pagina ogni volta che sorgeranno dubbi sul loro significato.

**1. CONSULTATION NOTES**

**1.1 MANUAL COMPOSITION**

- N° 40 Total pages (including cover pages)
- N° 38 numbered pages
- N° 14 Figures
- N° 7 Tables

**1.2 ABBREVIATIONS**

- F. = Figure (N°)
- P. = Page (N°)
- S. = Section of the Manual
- T. = Table (N°)

**1.3 UNIT OF MEASURE**

- All dimensions shown in this manual are expressed in **mm**.

**1.4 EDITORIAL SYMBOLS**

- **For a faster and rational reading**, symbols have been introduced, in order to highlight situations of the utmost attention, practical advices or simple information.
- **The aforesaid symbols** shall be located beside a text (**they shall refer then only to that text**), beside a picture (**they shall refer to the subject shown in the picture and to the relative text**) or on the top of a page (**they shall refer to all subjects which have been dealt with in that page**).

**ATTENTION!** Pay the utmost attention to the meaning of symbols: their role is that to avoid the repetition of technical concepts or safety warnings, so they shall be considered as real "reminders". Please consult this page each time doubts on their meaning should arise.

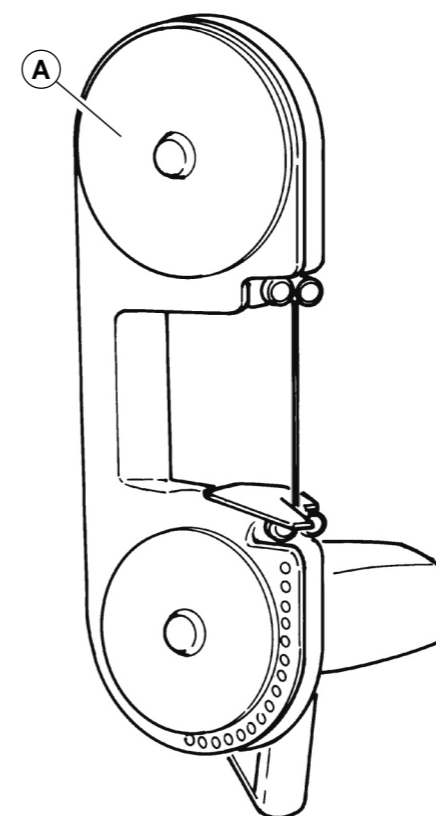

F. 10

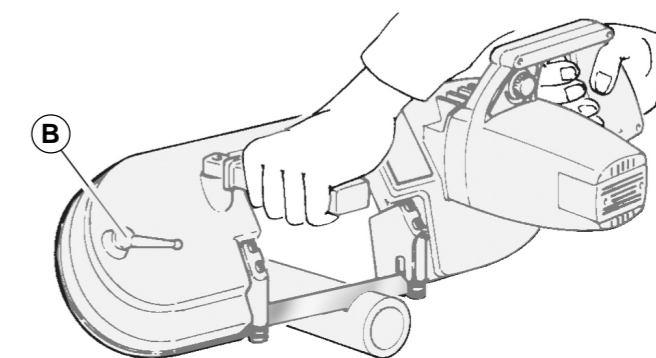

F. 11

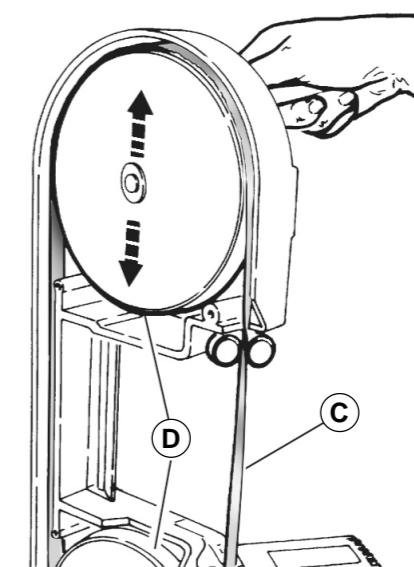

F. 12



5.2.1 SOSTITUZIONE DELLA LAMA

**!** La sostituzione dell'utensile va effettuata indossando guanti di protezione.

- Rimuovere il carter di protezione (A).
- Ruotare la leva (B) verso la posizione "–".
- Estrarre la lama (C).
- Inserire la nuova lama, prestando attenzione al senso di taglio e ponendola prima fra i rulli guidalama e successivamente fra le pulegge in gomma (D).
- Ruotare la leva (B) verso la posizione "+".
- Arrivando con la leva (B) a finecorsa, la lama si porrà automaticamente nella posizione di taglio ai primi giri del motore.
- Rimontare il carter (A).

**Durante i primi 4-6 tagli (dopo la sostituzione della lama) esercitare pressioni di taglio contenute, in modo da aumentare, in seguito, la durata e l'efficacia della lama.**

5.2.1 REPLACING THE SAW

**!** It is essential to wear protective gloves when changing the tool.

- Remove the protective guard (A).
- Turn the lever (B) towards the position "–".
- Remove the blade (C).
- Insert the new blade, taking care to observe the cutting direction and placing it between the blade guide rollers, then between the rubber pulleys (D).
- Turn the lever (B) towards the position "+".
- When the lever (B) reaches the end of its stroke, the blade will automatically position itself for cutting when the motor begins to turn.
- Replace the guard (A).

**During the first 4-6 cuts (after replacing the blade) use slight cutting pressures, to increase the duration and effectiveness of the blade thereafter.**

5.2.1 REMPLACEMENT DE LA SCIE

**!** Le remplacement de l'outil doit être effectué en utilisant un gant de protection.

- Enlever le carter de protection (A).
- Tourner le levier (B) vers la position "–";
- Extraire la lame (C).
- Introduire la nouvelle lame, en prêtant attention au sens de découpage et en la plaçant avant tout entre les rouleaux guide-lame et en suite entre les poulies en caoutchouc (D).
- Tourner le levier (B) vers la position "+".
- Dès que le levier (B) atteint sa fin de course, la lame se place automatiquement dans la position de découpage aux premiers tours du moteur.
- Remonter le carter (A).

**!** Pendant les 4-6 premiers découpages (après le remplacement de la lame), exercer des pressions de découpage réduites de façon à augmenter, par la suite, la durée et l'efficacité de la lame.

5.2.1 ERSETZUNG DES SÄGEBLATTES

**!** Das Auswechseln des Blattes darf nur mit Schutzhandschuhen erfolgen.

- Die Abdeckung (A) entfernen.
- Den Hebel (B) zur Position "–" drehen.
- Das Blatt (C) ausziehen.
- Ein neues Blatt einführen, wobei die Schnittrichtung beachtet werden muß. Das neue Blatt zuerst zwischen die Blattführungsrollen und dann zwischen die Gummieriemscheiben (D) positionieren.
- Den Hebel (B) zur Position "+ " drehen.
- Den Hebel (B) bis zum Endanschlag drehen. Dann stellt sich das Blatt automatisch in der Schnittposition bei den ersten Motordrehungen.
- Die Abdeckung (A).

**!** Bei den ersten 4-6 Schnitten (nach Blattersetzung) nur einen leichten Schnittdruck ausüben, damit die Lebensdauer und die Leistungsfähigkeit des Blattes selbst erhöht werden.

5.2.1 SUSTITUCIÓN DE LA CUCHILLA

**!** La sustitución del utensilio debe ser efectuada llevando un guante de protección.

- Quitar el cárter de protección (A).
- Rodar la palanca (B) hacia la posición "–".
- Extraer la cuchilla (C).
- Introducir la cuchilla nueva, teniendo cuidado al sentido de corte y poniéndola antes entre los rodillos guíacuchilla y después entre las poleas de goma (D).
- Rodar la palanca (B) hacia la posición "+".
- Llegando con la palanca (B) a fin carrera, la hoja podrá pararse automáticamente en la posición de corte a las primeras vueltas del motor.
- Volver a montar el cárter (A).

**!** Durante los primeros 4-6 cortes (después de la sustitución de la cuchilla) ejercer presiones de corte limitadas, de manera que, después, la duración y la eficacia de la hoja aumenten.



1. NOTES DE CONSULTATION

1.1 COMPOSITION DU MANUEL

- N° 40 Pages au total (pages de la couverture incluses)
- N° 38 pages numérotées
- N° 14 Figures
- N° 7 tableaux

1.2 ABREVIATIONS

- F. = Figure (N°)
- P. = Page (N°)
- S. = Section du manuel
- T. = Tableau (N°)

1.3 UNITE DE MESURE

- Toutes les dimensions indiquées dans ce manuel sont exprimées en mm.

1.4 SYMBOLOGIE DE REDACTION

- Pour une lecture rapide et rationnelle, on a employé des symboles qui soulignent des situations exigeant le maximum d'attention, des conseils pratiques ou de simples informations.
- Ces symboles peuvent se trouver en face d'un texte (ils se rapportent donc exclusivement à ce texte), à côté d'une figure (ils se rapportent au sujet illustré sur la figure et au texte correspondant ou en haut d'une page (ils se rapportent à tous les arguments exposés sur cette page).

**ATTENTION !** Faire très attention au sens des symboles : leur rôle est d'éviter de devoir répéter des concepts techniques ou des mises en garde sur la sécurité. Il faut donc les considérer comme de véritables "pense-bêtes". Consulter cette page à chaque fois que des doutes surgiront sur leur sens.

1. HINWEISE ZUM GEBRAUCH DES HANDBUCHS

1.1 AUFBAU DES HANDBUCHS

- N° 40 Seiten insgesamt (inkl. Deckblätter)
- N° 38 nummerierte Seiten
- N° 14 Abbildungen
- N° 7 Tabellen

1.2 ABKÜRZUNGEN

- F. = Abbildung (N°)
- P. = Seite (N°)
- S. = Abschnitt des Handbuchs
- T. = Tabelle (N°)

1.3 MASSEINHEIT

- Alle Abmessungen im vorliegenden Handbuch sind in mm angegeben.

1.4 VERWENDETE SYMBOLE

- Um einen rationalen Einsatz und ein schnelles Auffinden der gesuchten Themen zu gewährleisten, wurden Symbole verwendet, die auf gefährliche Situationen, praktische Tips oder einfache Informationen hinweisen.
- Diese Symbole können sich neben einem Text (und beziehen sich daher lediglich auf diesen Text), neben einer Abbildung (mit Bezugnahme auf das erläuterte Thema und den entsprechenden Text) oder am Seitenanfang befinden (und beziehen sich dann auf alle, auf dieser Seite behandelten Themen).

**ACHTUNG!** Hinsichtlich der Bedeutung der Symbole sollte mit großer Aufmerksamkeit vorgegangen werden: ihr Zweck besteht darin, die Wiederholung von technischen Konzepten oder von Sicherheitshinweisen zu vermeiden. Sollten hinsichtlich der Bedeutung der Symbole Zweifel auftauchen, so ist diese Seite zu Rate zu ziehen.

1. NOTAS DE CONSULTA

1.1 COMPOSICION DEL MANUAL

- N° 40 Páginas en total (incluidas las cubiertas)
- N° 38 páginas numeradas
- N° 14 Figuras
- N° 7 Tablas

1.2 ABREVIATURAS

- F. = Figura (N°)
- P. = Página (N°)
- S. = Sección del manual
- T. = Tabla (N°)

1.3 UNIDAD DE MEDIDA

- Todas las dimensiones indicadas en el presente manual se expresan en mm.

1.4 SIMBOLOGIA DE REDACCION

- Para una lectura rápida y racional, se han utilizado símbolos que evidencian situaciones de máxima atención, consejos prácticos o simples informaciones.
- Estos símbolos se pueden encontrar al lado de un texto (por lo tanto se refieren sólo a este texto), al lado de una figura (se refieren al argumento ilustrado en la figura y al relativo texto) o bien en la parte superior de la página (se refieren a todos los argumentos tratados en la página misma).

**ATENCION!** Hay que poner atención al significado de los símbolos, ya que su función es la de no tener que repetir conceptos técnicos o advertencias de seguridad. Por consiguiente, hay que considerarlos como auténticos "recordatorios". Consultar esta página cada vez que surjan dudas sobre su significado.

**1.5 SIMBOLI PER LA MANUALISTICA**
**1.5 WARNING SYMBOLS**

	DESCRIZIONE	DESCRIPTION
	<b>PRESENTE MANUALE</b> Descrizioni inerenti il manuale in oggetto.	<b>THIS MANUAL</b> - Descriptions concerning this manual.
	<b>PRESENTE MANUALE</b> Consultare alla sezione ..... - pagina .... (descrizioni "rimandate" a paragrafi precedenti o successivi).	<b>THIS MANUAL</b> - Consult the section ..... - page .... (descriptions "sent" to previous or following paragraphs).

T. 1

**1.5.1 SIMBOLI DI ATTENZIONE**
**1.5.1 SYMBOLS FOR THE MANUALS**

	DESCRIZIONE	DESCRIPTION
	<b>ATTENZIONE!</b> - Informazioni riguardanti la sicurezza dell' <b>operatore</b> e la salvaguardia dell'integrità della macchina e dell'ambiente.	<b>WARNING!</b> - Information concerning the safety of the <b>operator</b> and the safeguard of the machine integrity.
	<b>ATTENZIONE!</b> - Operazioni che potrebbero innescare pericoli di incendio e/o <b>ESPLOSIONE!</b>	<b>WARNING!</b> - Operations which could cause fire dangers and/or <b>EXPLOSION!</b>
	<b>IMPORTANTE!</b> - Il presente simbolo richiama l'attenzione su un argomento di particolare importanza.	<b>IMPORTANT!</b> - This symbol draws the attention to a particularly important subject.
	<b>NO!</b> - Operazioni da evitare assolutamente.	<b>NO!</b> - Operations to be absolutely avoided.

T. 2

**1.5.2 SIMBOLI DI "OBBLIGO"**
**1.5.2 SYMBOLS**

	DESCRIZIONE	DESCRIPTION
	<b>È obbligatorio usare i guanti</b> - Interventi che prevedono l'impiego di guanti adeguati.	<b>Always wear safety gloves</b> - Operations requiring the use of gloves.
	<b>È obbligatorio l'uso di occhiali o visiera</b> - Interventi che prevedono l'adozione di occhiali o visiera protettiva.	<b>Always wear safety glasses or face shield</b> - Operations requiring the use of safety glasses or face shield.
	<b>Proteggere l'udito</b> - È obbligatorio l'uso di cuffia di protezione individuale.	<b>Ears protection</b> - Operations requiring the use of safety headset.

T. 3

**5.2 MANUTENZIONE STRAORDINARIA**

- Comprende gli interventi di parti usurate, difettose o guaste.

**Ogni intervento è di stretta competenza di personale specializzato.**

**NOTA** - La Ditta **MARPOL F.R.** si esime da qualsiasi responsabilità per danni di ogni natura, generati da inadeguata manutenzione, nonché dall'impiego di parti di ricambio non originali, o non compatibili con lo standard di qualità e caratteristiche elettromeccaniche della macchina in oggetto.

**5.2 EXTRAORDINARY MAINTENANCE**

- Concerning maintenance on worn, defective or broken components.

**Only qualified personnel may be permitted to carry out service.**

**NOTE** - The **MARPOL F.R.** company is not liable and cannot be held responsible for incidental or consequential damages incurred as a result of bad maintenance of the equipment, use of non original components or other components that do not conform to the standards of quality and the electrical and mechanical features of the machine.

**5.2 AUSSERPLANMÄSSIGE WARTUNG**

- Schließt jegliche Eingriffe auf verschlissene oder defekte Teile ein.

**Jeder Eingriff darf ausschließlich von autorisiertem Fachpersonal ausgeführt werden.**

**HINWEIS** - Die Firma **MARPOL F.R.** übernimmt keinerlei Haftung für Schäden gleich welcher Art, die durch eine unzureichende Wartung bzw. durch den Einsatz von nicht Original-Ersatzteilen oder von den Qualitätsnormen oder den elektromechanischen Eigenschaften der Maschine nicht entsprechenden Ersatzteilen verursacht werden.

**5.2 MAINTENANCE EXTRAORDINAIRE**

- Elle comprend les interventions de parties usées, défectueuses ou en panne.

**Toute intervention doit être exécutée par un personnel spécialisé.**

**NOTE** - La Société **MARPOL F.R.** décline toute responsabilité en cas de dommages de toute nature provoqués par une maintenance inadéquate ainsi que par l'emploi de pièces de rechange non originales ou non compatibles avec le standard de qualité et les caractéristiques électromécaniques de la machine en objet.

**5.2 MANTENIMIENTO EXTRAORDINARIO**

- Incluye las intervenciones sobre partes desgastadas, defectuosas o averiadas.

**Cada intervención deberá ser efectuada exclusivamente por personal especializado.**

**NOTA** - La empresa **MARPOL F.R.** se exime de toda responsabilidad por daños de cualquier naturaleza causados por el mantenimiento inadecuado y el uso de piezas de repuesto no originales o no compatibles con el estándar de calidad y las características electromecánicas de la máquina.





**5. MANUTENZIONE**

**5.1 MANUTENZIONE ORDINARIA**

**Ogni fine lavoro:** pulire ogni parte della macchina, con aspiratore industriale e getto di aria compressa.

**Non utilizzare** detergenti infiammabili, per la normale pulizia della macchina.

- **Smaltire i residui di lavorazione** nel rispetto della normativa vigente.

**Ogni 80 ore di lavoro:**

- **verificare** il corretto serraggio di tutte le viti aventi "importanza meccanica".
- **Controllare** la lunghezza e la buona efficienza delle spazzole del motore elettrico: se la loro lunghezza dovesse risultare inferiore a 6 mm occorrerà sostituirle con altre identiche.

**NOTA** - La trasmissione ad ingranaggi non necessita di alcuna manutenzione in quanto lavora con lubrificanti LONG LIFE.

**5. MAINTENANCE**

**5.1 ORDINARY MAINTENANCE**

**At the end of each operation cycle:** clean all the parts of the machine by using a vane aspirator and compressed air.

**Do not use flammable detergents** for ordinary machine cleaning.

- **Dispose of processing waste** in compliance with current regulations.

**Every 80 hours of operation:**

- **check** that all screws, having a 'mechanical task', are still properly tightened.
- **Check** the length of the electric motor brushes and make sure they are efficient: if they are less than 6 mm long, they must be replaced with other identical ones.

**NOTE** - The gear transmission requires no maintenance since it runs on LONG LIFE lubricants.

**5. WARTUNG**

**5.1 REGELMÄSSIGEWARTUNG**

**Nach jeder Arbeitsschicht:** der Maschine mit einem Sauger und Druckluftstrahl säubern.

**Keine** entzündbaren Reinigungsmittel zur normalen Reinigung der Maschine verwenden.

- **Werkstoffüberreste** nach den gängigen Vorschriften entsorgen.

**Alle 80 Arbeitsstunden:**

- Alle "mechanisch wichtigen" Schrauben auf korrekten Anzug prüfen.
- Die Länge und die Leistungsfähigkeit der Bürsten des elektrischen Motors kontrollieren; falls die Bürsten kürzer als 6 mm sind, wird es nötig, sie durch andere, identische Bürsten zu ersetzen.

**HINWEIS** - Die Getriebe sind wartungsfrei, da sie mit LONG LIFE-Schmierstoffen arbeiten.

**5. MAINTENANCE**

**5.1 MAINTENANCE ORDINAIRE**

**Au terme de chaque cycle de travail :** nettoyer toutes les parties de la machine avec un aspirateur industriel et un jet d'air comprimé.

**Ne pas utiliser de** nettoyants inflammables pour le nettoyage normal de la machine.

- **Eliminer les déchets d'usage** selon la réglementation en vigueur.

**Toutes les 80 heures de travail:**

- **vérifier** le serrage correct de toutes les vis ayant "une importance mécanique".
- **Contrôler** la longueur et la bonne efficacité des brosses du moteur électrique; au cas où la longueur est inférieure à 6 mm, il faut les remplacer avec d'autres identiques.

**NOTE** - La transmission à engrenages ne nécessite d'aucun entretien dès qu'elle fonctionne avec lubrifiants LONG LIFE.

**5. MANTENIMIENTO**

**5.1 MANTENIMIENTO PERIODICO**

**Al final de cada turno de trabajo:** limpiar cada parte de la máquina con un aspirador industrial y un chorro de aire comprimido.

**No utilizar** detergentes inflamables para la limpieza normal de la máquina.

- **Eliminar los residuos de fabricación** respetando las normas vigentes.

**Cada 80 horas de trabajo:**

- **verificar** que todos los tornillos con "importancia mecánica" estén correctamente apretados.
- **Controlar la longitud y la buena eficiencia de los cepillos del motor eléctrico:** si su longitud fuese inferior a 6 mm será necesario sustituirlas con otras idénticas.

**NOTA** - La transmisión de engranajes no necesita ningún mantenimiento porque trabaja con lubricantes LONG LIFE.



**1.5 SYMBOLES POUR LES MANUELS**

**1.5 SYMBOLE FUER DIE HANDBUECHER**

**1.5 SIMBOLOS PARA LOS MANUALES**

DESCRIPTION	BESCHREIBUNG	DESCRIPCION
<b>CE MANUEL</b> - Descriptions concernant ce manuel	<b>DIESES HANDBUCH</b> - Dieses Handbuch betreffende Beschreibungen.	<b>PRESENTE MANUAL</b> - Descripciones concernientes el presente manual.
<b>CE MANUEL</b> - Consulter la section ..... - page .... (descriptions "renvoyées" aux paragraphes précédents ou successifs).	<b>DIESES HANDBUCH</b> - Siehe Abschnitt ..... - Seite .... (Verweis auf Beschreibungen in vorhergehenden oder folgenden Abschnitten).	<b>PRESENTE MANUALE</b> - Consultar la sección ..... - página .... (descripciones que " remiten " a párrafos precedentes o sucesivos).

T. 1/a

**1.5.1 SYMBOLES D'ATTENTION**

**1.5.1 "ACHTUNG"-SYMBOLE**

**1.5.1 SIMBOLOS DE ATENCION**

DESCRIPTION	BESCHREIBUNG	DESCRIPCION
<b>ATTENTION!</b> - Informations concernant la sécurité de l'opérateur et la protection de la machine et du milieu.	<b>ACHTUNG!</b> - Informationen bezüglich der Sicherheit des Maschinenführers sowie des Maschinen- und Umweltschutzes.	<b>¡ATENCIÓN!</b> - Informaciones concernientes la seguridad del operador y la salvaguardia de la integridad de la máquina y protección del medio ambiente.
<b>ATTENTION!</b> - Operations qui pourraient causer des dangers d'incendie et/ou <b>EXPLOSION!</b>	<b>ACHTUNG!</b> - Operationen, die Feuergefahr verursachen koennten und/oder <b>EXPLOSIONS!</b>	<b>¡ATENCIÓN!</b> - Operaciones que podrían acarrear peligro de incendio y/o <b>¡EXPLOSIÓN!</b>
<b>IMPORTANT!</b> - Ce symbole attire l'attention sur un sujet d'importance particulière.	<b>WICHTIG!</b> - Dieses Symbol macht auf ein besonders wichtiges Thema aufmerksam.	<b>¡IMPORTANTE!</b> - El presente símbolo llama la atención sobre un argumento particularmente importante.
<b>NON !</b> - Opérations qui doivent être absolument évitées.	<b>NEIN!</b> - Operationen, die absolut vermieden werden sollen.	<b>¡NO!</b> - Operaciones que hay que evitar absolutamente.

T. 2/a

**1.5.2 SYMBOLES D'"OBLIGATION"**

**1.5.2 "PFLICHTSYMBOLE"**

**1.5.2 SIMBOLOS QUE INDICAN "OBLIGACION"**



DESCRIPTION	BESCHREIBUNG	DESCRIPCION
<b>Le port de gants est obligatoire</b> - Interventions nécessitant le port de gants appropriés.	<b>Es ist obligatorisch Schutzhandschuhe zu tragen</b> - Arbeiten, die mit geeigneten Handschuhen ausgeführt werden sollen.	<b>Ès obligatorio usar guantes</b> - Tareas que deben efectuarse con guantes adecuados.
<b>Le port de lunettes ou d'une visière est obligatoire</b> - Interventions nécessitant le port de lunettes ou d'un masque de protection.	<b>Ès ist obligatorisch Schutzbrillen oder Augenschirm zu tragen</b> - Arbeiten, die mit Schutzbrillen oder Augenschutz ausgeführt werden sollen.	<b>Es obligatorio usar gafas de protección o visera</b> - Tareas que deben efectuarse con gafas o visera de protección.
<b>Protéger l'ouïe</b> - Le port d'un protecteur individuel est obligatoire.	<b>Gehörschutz</b> - Ès ist obligatorisch Ohrenkappen als Gehörschutz zu tragen.	<b>Protección del oído</b> - Ès obligatorio usar orejeras protectoras del oído.

T. 3/a



1.5.3 OPERATORI



1.5.3 OPERATORS

	DESCRIZIONE	DESCRIPTION
	<b>Operatore</b> - Interventi di competenza dell'operatore.	<b>Operator</b> - Operator tasks.
	<b>Manutentore</b> - Interventi di manutenzione straordinaria.	<b>Service personnel</b> - Extraordinary maintenance operations.

T. 4

1.5.4 CONDIZIONI DI "STATO" MACCHINA

1.5.4 CONDITIONS OF MACHINE "STATUS"

	DESCRIZIONE	DESCRIPTION
	<b>Macchina spenta</b> , con alimentazioni di energia elettrica sezionata e pulsante di emergenza premuto.	<b>Machine turned off</b> with electrical and pneumatic supplies isolated and emergency stop button pressed.
	<b>Macchina accesa, ferma e predisposta alla partenza</b> (condizioni di stand-by) tramite attivazione da consenso funzionale. Protezioni mobili chiuse.	<b>Machine on, stopped and ready to start</b> (standby condition) by functional consent. Mobile guards closed with safety device active and fixed guards closed.

T. 5

1.6 DESTINAZIONE D'USO

- La macchina oggetto del presente manuale, è stata progettata, realizzata e protetta per il taglio mediante sega a nastro, in modo stazionario, di materiali metallici di ogni natura fino ad un diametro o spessore massimi di 105 mm.

**!** Ogni altro impiego non è considerato dal Costruttore il quale si esime pertanto, da qualsiasi responsabilità per danni di ogni natura, generati da un impiego non previsto della macchina.

È vietato lavorare pezzi in magnesio e materiali contenenti componenti tossici, infiammabili, esplosivi.

1.6 PURPOSE AND APPLICATION

- The machine object of the present manual was designed, manufactured and patented for the metal cutting (in stationary mode) with a maximum diameter of 105 mm by band saw.

**!** The manufacturer's liability is limited solely to the replacement of the defective product. The manufacturer is not liable for incidental or consequential damages incurred as a result of misuse of the equipment outside the normal recommendations. It is strictly forbidden to work magnesium workpieces and any material containing toxic, inflammable or explosive elements.

4.3 INSTRUCTIONS

- Au premier démarrage la machine produit un certain bruit (dû à la normale mise en ordre des engrenages de transmission) qui disparaît après huit heures environ de marche.

IL EST ABSOLUMENT DEFENDU DE:

- lubrifier la lame (scie) avant/pendant/après la marche;
- opérer lorsque le guide-lame n'est pas installé ou n'est pas positionné correctement.
- opérer sans le carter arrière;
- maintenir à la main la pièce à couper.
- actionner la machine "à vide" pour des longues périodes.
- couper des pièces en acier "trempé" ou bien "cémenté".

LE CONSTRUCTEUR DECLINE:

- toute responsabilité pour dommages de toute nature et étendue, causés par un emploi irrationnel de la machine, par inexécution ou exécution superficielle des instructions de sécurité indiquées dans ce manuel et aussi par modifications et altérations même légères qui, de plus, feront déchoir les droits de garantie.

- Quand on utilise la machine, il faut la saisir solidement avec les deux mains (F. 9) pour éviter des embardées soudaines et/ou des contraintes anormales à la lame.

4.4 DEMARRAGE

- Appuyer la lame sur la pièce à découper.
- Saisir solidement la scie avec les deux mains.
- S'assurer que la lame est en contact exclusivement avec la pièce.
- Appuyer sur le poussoir de démarrage (A - F. 9) et commencer à découper en pressant de façon régulière.

4.3 HINWEISE

- Beim ersten Start macht die Maschine viel Lärm (aufgrund des normalen Einlaufens der Getriebe-Zahnräder); dieser Lärm verschwindet nach ca. acht Stunden Betrieb.

ES IST ABSOLUT VERBOTEN:

- das Blatt (der Säge) vor/während/nach dem Betrieb zu schmieren;
- die Säge ohne installiert und richtig eingestellte Blattführung zu benutzen;
- die Säge ohne das hintere Gehäuse zu benutzen;
- das Werkstück mit der Hand festzuhalten.
- die Maschine über längere Zeit "leerlaufen" lassen.
- "temperierte" oder "zementierte" Stahlteile schneiden.

DER HERSTELLER ÜBERNIMMT:

- keine Verantwortung für Schäden jeglicher Art und jeglichen Umfangs, die durch einen unvernünftigen Einsatz der Maschine verursacht wurden, durch fehlende oder oberflächliche Beachtung der Sicherheitsvorschriften in dieser Bedienungsanleitung, sowie durch auch nur leichte Modifizierungen oder Öffnen der Maschine, die darüberhinaus den Garantieanspruch erlöschen lassen.

- Bei dem Gebrauch die Maschine mit beiden Händen festhalten (F. 9), um plötzliche Schiebewegungen bzw. unregelmäßige Beanspruchung des Sägeblatts zu vermeiden.

4.4 STARTEN

- Sägeblatt auf das Schneidstück legen.
- Bandsäge mit beiden Händen festhalten.
- Das Sägeblatt darf ausschließlich das Stück berühren.
- Startknopf drücken (A - F. 9) und unter regelmäßigem Druck schneiden.

4.3 ADVERTENCIAS

- Al primer arranque la máquina produce cierto ruido (debido al normal ajuste de los engranajes de transmisión) que desaparece después de cerca de ocho horas de trabajo.

ES ABSOLUTAMENTE PROHIBIDO:

- lubricar la cuchilla (sierra) antes/durante/después de la elaboración.
- trabajar sin el guíacuchilla instalado y posicionado regularmente;
- obrar sin el cárter posterior;
- detener con la mano la pieza que hay que cortar.
- activar la máquina "a vacío" por largos periodos.
- cortar partes de acero "templado" o "cementado".

EL CONSTRUCTOR SE EXONERA:

- de cualquier responsabilidad por daños de toda naturaleza o entidad, causados por un empleo irracional de la máquina, de faltada o superficial inobservancia de las advertencias de seguridad enunciadas en el presente manual además de modificaciones o violaciones aunque pequeñas que harán perder, además, los derechos de garantía.

- Durante el empleo, la máquina debe ser agarrada firmemente con las dos manos (F. 9), para evitar desviaciones improvisas y/o sollicitaciones anómalas de la hoja.

4.4 ARRANQUE

- Apoyar la hoja sobre la pieza que se debe cortar.
- Empuñar firmemente la sierra con las dos manos.
- Asegurarse que la hoja esté en contacto sólo con la pieza.
- Presionar el pulsador de arranque (A - F. 9) y empezar el corte con presión regular.

**4.3 AVVERTENZE**

- Al primo avviamento la macchina produce una certa rumorosità (dovuta al normale assestamento degli ingranaggi di trasmissione) che scompare dopo circa otto ore di lavoro.

**È ASSOLUTAMENTE VIETATO:**

- lubrificare la lama (sega) prima/durante/dopo la lavorazione;
- operare senza il guidalama installato e regolarmente posizionato;
- operare senza il carter posteriore;
- trattenere con la mano il pezzo da tagliare.
- azionare la macchina "a vuoto" per lunghi periodi.
- tagliare parti in acciaio "temprato" o "cementato".

**IL COSTRUTTORE SI ESIME:**

- da qualsiasi responsabilità per danni di ogni natura ed entità, causati da un impiego irrazionale della macchina, da mancata o superficiale inosservanza alle avvertenze di sicurezza enunciate nel presente manuale nonché da modifiche e manomissioni anche lievi che faranno decadere, inoltre, i diritti di garanzia.

- Durante l'utilizzo la macchina va impugnata saldamente con entrambe le mani (F. 9), onde evitare sbandamenti improvvisi e/o sollecitazioni anomale alla lama.

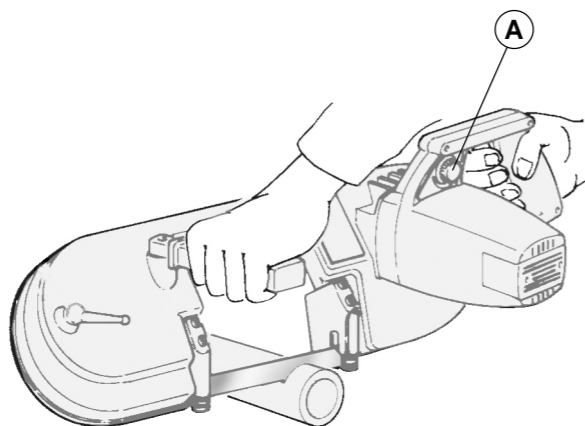

F. 9

**4.4 AVVIAMENTO**

- Appoggiare la lama sul pezzo da tagliare.
- Impugnare saldamente la segatrice con entrambe le mani.
- Accertarsi che l'unico contatto della lama sia esclusivamente con il pezzo.
- Premere il pulsante di avviamento (A - F. 9) ed iniziare il taglio con pressione regolare.

**4.3 CAUTION**

- *The first time it is started, the machine will be fairly noisy, due to the normal breaking-in stage of the transmission gears. This noise will disappear after approximately 8 machine hours.*

**IT IS ABSOLUTELY FORBIDDEN:**

- *to lubricate the blade (saw) before/during/after cutting;*
- *work without the blade guide installed and positioned properly;*
- *work without the rear guard;*
- *hold the piece to be cut by hand.*
- *run the machine without a piece to be cut for long periods.*
- *cut "hardened" or "cemented" steel parts.*

**THE MANUFACTURER SHALL NOT BE HELD LIABLE:**

- *for damage of any type or entity caused by irrational use of the machine, failure to observe the safety rules indicated in this manual or superficial observance thereof, as well as changes or tampering with the machine, however slight. These actions shall also invalidate all warranty coverage.*

- *During use the machine should be grasped firmly with both hands (F. 9) in order to avoid sudden movements and/or stress on the blade.*

**4.4 STARTING**

- *Place the blade on the piece to be cut.*
- *Firmly grip the saw with both hands.*
- *Make sure that the blade comes in contact with only the piece to be cut.*
- *Press the start button (A - F. 9) and begin cutting while applying even pressure.*

**1.5.3 OPERATEURS**

**1.5.3 BEDIENER**

**1.5.3 OPERADORES**

DESCRIPTION	BESCHREIBUNG	DESCRIPCION
<b>Opérateur</b> - Interventions du ressort de l'opérateur.	<b>Maschinenführer</b> - Eingriffe, die vom Maschinenführer ausgeführt werden sollen.	<b>Operador</b> - Tareas de competencia del operador.
<b>Ouvrier préposé à l'entretien</b> - Interventions d'entretien extraordinaire.	<b>Wartungstechniker</b> - Außerordentliche Wartungsarbeiten.	<b>Personal de mantenimiento</b> - Tareas de mantenimiento extraordinario.

T. 4/a

**1.5.4 CONDITIONS DE MACHINE "ETAT"**

**1.5.4 "MASCHINENZUSTAND"**

**1.5.4 CONDICIONES DE "ESTADO" MAQUINA**

DESCRIPTION	BESCHREIBUNG	DESCRIPCION
<b>Machine hors tension</b> , alimentations en énergie électrique et pneumatique coupées et poussoir d'urgence enfoncé.	<b>Maschine aus.</b> Elektrische und pneumatische Energieversorgungen getrennt und Notstoppknopf gedrückt.	<b>Máquina apagada</b> , con alimentación de energía eléctrica y neumática cortada y botón de emergencia apretado
<b>Machine sous tension, arrêtée et prête à démarrer</b> (état d'attente) par autorisation fonctionnelle. Carters mobiles fermés.	<b>Maschine eingeschaltet, stillstehend und betriebsbereit</b> (Stand-By-Bedingung), wobei der Start von der Funktionsfreigabe gegeben wird. Bewegliche Schutzabdeckungen.	<b>Máquina encendida, parada y dispuesta para el funcionamiento</b> (condiciones de stand-by) mediante activación por asenso funcional. Defensas móviles cerradas.

T. 5/a

**1.6 DOMAINE D'UTILISATION**

- La machine, objet de ce manuel, a été projetée, réalisée et protégée pour la découpe en mode stationnaire de matériaux métalliques de toute nature d'un diamètre ou d'une épaisseur limites de 105 mm, moyennant une scie à ruban.

**1.6 EINSATZZWECK**

- *Die Maschine, Gegenstand des vorliegenden Handbuchs, wurde für den Zuschnitt mittels stationären Bandsägen von jeder Art von Metallmaterialien bis zu einem Durchmesser bzw. Dicke von maximal 105 mm konzipiert, hergestellt und mit geeigneten Schutzvorrichtungen ausgestattet.*

**1.6 USO PREVISTO**

- La máquina objeto del presente manual ha sido proyectada, realizada y equipada con dispositivos de protección para el corte con sierra de cinta, de modo estacionario, de todo tipo de metales con un diámetro o espesor de máximo 105mm.

**⚠ Tout autre emploi n'est pas pris en considération par le fabricant qui décline toute responsabilité en cas de dommages de toute nature, provoqués par un usage non prévu de la machine.**

**L'usage de pièces de magnésium et de matériaux contenant des composants toxiques, inflammables ou explosifs, est strictement interdit.**

**⚠ Der Hersteller erkennt keinen anderen hiervon abweichenden Einsatz an und haftet folglich nicht für Schäden gleich welcher Art, die durch den unvorhergesehenen Einsatz der Maschine entstehen könnten.**

**Es ist strengstens verboten Teile aus Magnesium und Materialien zu verarbeiten, die toxische, entflammbar bzw. explosive Komponente enthalten.**

**⚠ El Fabricante no reconoce ningún otro uso y se exime, por lo tanto, de toda responsabilidad por daños de cualquier naturaleza causados por el uso no previsto de la máquina.**

**Queda tajantemente prohibido trabajar piezas de magnesio y materiales que contengan componentes tóxicos, inflamables, explosivos.**

**1.7 PRECAUZIONI GENERALI**

- **Accertarsi sempre** ed in via preventiva, di avere compreso il contenuto del manuale e di non nutrire alcun dubbio sulle informazioni in esso riportate.
- **Verificare** in via preventiva il rispetto delle norme minimali di sicurezza, piazzamento ed operatività, rilevando condizioni ambientali, temperatura, umidità, illuminazione, vibrazioni, polveri in sospensione e idoneità degli spazi da occupare.
- **Delimitare le aree operative** e la postazione dell'operatore, prevedendo ingombri razionali e sufficienti a produzione, manutenzione e disimpegno, nel massimo rispetto delle prescrizioni di sicurezza raccomandate dalla ditta **MARPOL**.
- **Controllare sempre** ed in via preventiva, che le condizioni ambientali e produttive in prossimità dell'area operativa, non costituiscano ostacolo alle normali operazioni di uso e manutenzione.
- **La sega può operare** in ambienti esterni (cantieri, spazi aperti in genere, ecc...) od interni (officine, laboratori, ecc...) ove non sussistano pericoli di esplosione o incendio.
- **Verificare** che l'avvio del ciclo produttivo non innesci situazioni di pericolo per persone e/o cose.
- **Non rimuovere** o deteriorare le targhette poste sulla macchina; è necessario riconoscerne il significato e mantenerne leggibile il messaggio. In caso di deterioramento provvedere con urgenza alla sostituzione, rivolgendosi direttamente ed in via esclusiva all'Assistenza Tecnica autorizzata.
- **L'uso di ricambistica** non rispondente alle caratteristiche di seguito riportate, le modifiche o le manomissioni anche lievi, esimono il Costruttore da qualsiasi responsabilità relativa a buon uso, corretto funzionamento ed incolumità per persone e/o cose.
- **E' tassativamente vietato** manomettere apparecchiature e/o dispositivi di sicurezza.
- **Prima dell'uso**, controllare che la superficie d'appoggio della macchina risulti piana, di adeguata resistenza e di sufficiente ergonomia.
- **Per approfondimenti tecnici**, rivolgersi in via esclusiva alla ditta **MARPOL**.

**1.7 GENERAL PRECAUTIONS**

- **Make sure** to understand all the instructions contained in the present manual before attempting to use the machine.
- **Make sure** in advance that the minimum safety, placement and operating standards are respected, taking note of the environmental conditions, temperature, humidity, lighting, vibrations, suspended dust and the appropriateness of the area to be occupied.
- **Mark the operation area** and the operator working area, providing the necessary clearance for production, maintenance and disengage operations, according to the security standards recommended by the **MARPOL** company.
- **Always check**, as a preventive measure, that the environment and production conditions in the vicinity of the machine operation area are not hindering the worker's ordinary operations, such as machine use and maintenance.
- **The saw may operate** outdoors (work sites, open spaces in general, etc.) or indoors (workshops, laboratories, etc.) where there is no risk of explosion or fire.
- **Always make sure** that the start of equipment operation does not create a hazardous situation for people or objects.
- **Do not remove** or damage the information plates on the machine; you must recognize their meaning and keep the message legible. Should they deteriorate, replace immediately, contacting only an authorized Technical Service directly.
- **The use of spares** that do not respond to the specifications listed below, changes or tampering - however slight - shall exempt the manufacturer from any responsibility regarding the proper use, functioning and safety of people and/or property.
- **It is strictly forbidden** to tamper with safety equipment and/or devices.
- **Before using** the equipment, make sure that the surface where the machine will be placed is flat, sufficiently sturdy and ergonomic.
- **For any further technical information**, contact exclusively the **MARPOL** company.

**4.2 POSIZIONE DELL'OPERATORE**

- Il piazzamento della macchina, in rapporto alla posizione dell'operatore, deve consentire di osservare il buon esito d'esercizio ed il mantenimento delle condizioni di sicurezza.
- Nel corso di questa fase vanno verificate la visibilità e la sufficiente illuminazione sull'utensile e sulle aree d'ingombro.

**!** **E' tassativamente vietato utilizzare la segatrice qualora le condizioni ambientali costituiscano rischi di natura esplosiva ed infiammabile. E' vietato utilizzare la macchina per uno scopo diverso da quello previsto dal Costruttore. Controllare che il funzionamento della segatrice non inneschi situazioni di pericolo per persone e/o cose. Qualora si riscontrino anomalie di funzionamento arrestare immediatamente la macchina e verificare ragione e/o entità del guasto. Ove necessario, rivolgersi all'Assistenza Tecnica autorizzata. E' tassativamente vietato eccedere alla capacità di taglio dichiarata dal Costruttore.**

**4.2 OPERATOR POSITION**

- The placement of the machine in relation to the operator position must make it possible to observe the results of the operation and maintain safety conditions.
- During this stage make sure that there is sufficient visibility on the tool and the surrounding work area.

**!** **It is strictly forbidden to use the saw in environmental conditions that may constitute a hazard of explosion or fire. It is forbidden to use the machine for any purpose other than that intended by the manufacturer. Make sure that operation of the saw does not create hazardous situations for people and/or property. Should you encounter a malfunction, stop the machine immediately and check the reason for and/or extent of the breakdown. Contact the authorized Technical Service if necessary. It is strictly forbidden to exceed the cutting capacity stated by the manufacturer.**

**4.2 POSITION DEL'OPÉRATEUR**

- La mise en place de la machine par rapport à la position de l'opérateur doit permettre d'observer le bon résultat de marche et le maintien des conditions de sécurité.
- Au cours de cette phase contrôler la visibilité et s'assurer qu'il y ait assez de lumière sur l'outil et dans les zones autour.

**!** **Il est formellement interdit d'utiliser la scie quand les conditions du milieu impliquent des risques de type explosif et inflammable. Il est défendu d'utiliser la machine pour un but qui diffère de celui prévu par le constructeur; Contrôler que le fonctionnement de la scie ne provoque pas de situations de danger pour personnes et/ou choses. Là où se vérifient des anomalies de fonctionnement, arrêter immédiatement la machine et vérifier la raison et/ou l'étendue de la panne: Si nécessaire, appeler les techniciens autorisés du Service Après-Vente. Il est formellement interdit de dépasser la capacité de découpage déclarée par le Constructeur.**

**4.2 HALTUNG DES BEDIENERS**

- Die Positionierung der Maschine in Bezug auf den Bediener muß es diesem erlauben, den Arbeitsvorgang gut zu überblicken und gleichzeitig die Sicherheitsvorschriften einzuhalten.
- Dabei überprüfen Sie auch die Sichtbarkeit und die angemessene Beleuchtung über dem Werkzeug und der Arbeitsfläche.

**!** **Die Bandsäge darf auf keinen Fall in Betrieb gesetzt werden, wenn die Raumbedingungen Explosions- bzw. Feuergefahr bereiten. Es ist verboten, die Säge für andere Tätigkeiten als diejenigen vom Hersteller vorgesehen einzusetzen. Überprüfen, ob der Betrieb der Säge nicht zu gefährlichen Situationen für Personen und/oder Dingen führen könnte. Sollten Betriebsstörungen auftreten, so ist die Maschine sofort zu stoppen und die Gründe herauszufinden und/oder die Art der Störung. Falls nötig, wenden Sie sich bitte an den autorisierten Kundendienst. Es ist strikt verboten, die vom Hersteller angegebene Schnittleistung zu überschreiten.**

**4.2 POSICIÓN DEL OPERADOR**

- El posicionamiento de la máquina, en relación a la posición del operador, debe permitir el alcance de un buen éxito de ejercicio y el mantenimiento de las condiciones de seguridad.
- Durante esta fase se deben averiguar la visibilidad y el suficiente alumbrado sobre el utensilio y sobre las áreas ocupadas.

**!** **Es absolutamente vedado emplear la sierra si las condiciones ambientales presentan riesgos de tipo explosivo e inflamable! Es vedado emplear la máquina para un objeto distinto de aquél previsto por el Constructor. Controlar que el funcionamiento de la sierra no cree situaciones de peligro para personas y/o cosas. Si se encuentran anomalías de funcionamiento parar la máquina en seguida y averiguar razón y entidad de la avería. Donde necesario, dirigirse a la Asistencia Técnica autorizada. Es absolutamente vedado sobrepasar la capacidad de corte declarada por el Constructor.**



#### 4. IMPIEGO OPERATIVO

##### 4.1 PRELIMINARI ALLA FASE DI AVVIAMENTO

La determinazione preventiva degli ingombri e la loro disposizione stabiliscono un indispensabile rapporto di sicurezza fra le operazioni di piazzamento, esercizio, manovre di emergenza ed ambiente circostante. E' opportuno provvedere al loro rispetto sin dalle fasi preliminari a quella di taglio. Prima di inserire la spina, accertarsi che la tensione della linea corrisponda al voltaggio indicato sulla macchina.

- Verificare il corretto serraggio delle viti dei guidalama, dell'appoggio pezzo, dei carter, ecc...
- Verificare la corretta tensione della lama.
- Impostare la velocità di taglio agendo sul regolatore (A); predisporre l'avanzamento della lama in funzione del materiale da tagliare.

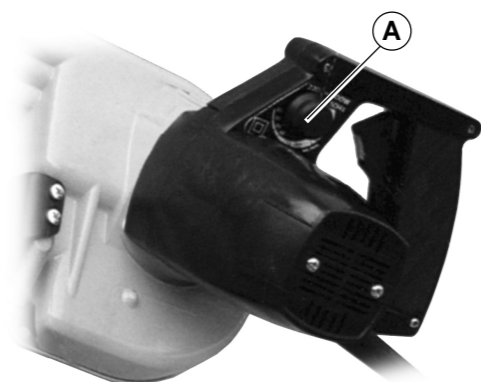

F. 8

#### 4. OPERATION

##### 4.1 PRELIMINARY STEPS

**!** It is essential to determine size measurements and placement in advance in order to ensure safe placement, running, emergency actions within the surrounding environment. These conditions should be respected beginning with the preliminary stages, before cutting begins. Before plugging the machine in, make sure that the line voltage corresponds to the voltage indicated on the machine.

- Make sure that the screws of the blade guide, the piece holder, the guards, etc. have been properly tightened.
- Ensure the correct tension of the blade.
- Set the cutting speed using the regulator (A); set the blade advancement based on the material to be cut.

#### 4. UTILISATION PRATIQUE

##### 4.1 PRÉLIMINAIRES À LA PHASE DE DÉMARRAGE

**!** La détermination préventive des dimensions de l'encombrement et de son aménagement établit un rapport de sécurité indispensable parmi les opérations de mise en place, marche, manoeuvres d'urgence et milieu environnant. Il est opportun de respecter cette détermination à partir des phases préliminaires jusqu'à celle de découpage. Avant d'enfoncer la fiche, s'assurer que la tension de ligne correspond au voltage indiqué sur la machine.

- Contrôler que les vis des guides-lame, du support pièce, des carter, etc. soient correctement serrés.
- Contrôler que la tension de la lame soit correcte.
- Etablir la vitesse de découpage au moyen du régulateur (A); predisposer l'avance de la lame en fonction du matériel à couper.

#### 4. OPERATIVER EINSATZ

##### 4.1 VORBEREITUNG DES EINSCHALTENS

**!** Ein vorheriges Abschätzen des Raumbedarfes und dessen Bereitstellung erhöht die Sicherheit in Bezug auf die Umgebung beim Installieren und Bedienen der Maschine, sowie in Notfallsituationen. Dies sollte von den vorbereitenden Tätigkeiten bis zum eigentlichen Schnitt beachtet werden. Vor dem Anschließen der Stromversorgung überprüfen, ob das Spannungsnetz dem Spannungswert entspricht, der auf der Maschine angegeben ist.

- Überprüfen Sie die einwandfreie Schraubenbefestigung von Sägeblattführungen, Stückauflager, Gehäusern, usw.
- Überprüfen Sie die einwandfreie Spannung des Sägeblatts.
- Die Schnittgeschwindigkeit durch Betätigen des Reglers (A) einstellen; den Vorlauf des Sägeblattes je nach zu schneidendem Material einstellen.

#### 4. USO OPERATIVO

##### 4.1 PRELIMINARES A LA FASE DE ARRANQUE

**!** Determinar antes las dimensiones y su disposición establece una relación de seguridad indispensable entre las operaciones de posicionamiento, ejercicio, maniobras de emergencia y entorno. Es aconsejable respectarlas desde las fases preliminares a la de corte. Antes de introducir el enchufe, asegurarse que la tensión de la línea corresponda al voltaje indicado sobre la máquina.

- Averiguar el correcto apriete de los tornillos guía-hoja, del apoyo pieza, de los cárteres, etc.
- Averiguar la correcta tensión de la hoja.
- Fijar la velocidad de corte actuando sobre el regulador (A); preparar el avance de la cuchilla en función del material que se debe cortar.



#### 1.7 PRECAUTIONS GENERALES

- Vérifier préventivement le respect des normes minimum de sécurité, mise en place et fonctionnement en relevant les conditions environnementales, la température, l'humidité, l'éclairage, les vibrations, les poussières en suspension et l'aptitude des espaces à occuper.
- Vérifier au préalable l'installation, le respect des Normes de Sécurité, le positionnement et le bon état de fonctionnement de la machine, en faisant un relevé des conditions ambiantes, de la température, du degré d'humidité, de l'éclairage, des vibrations, du taux de poussière en suspensions et de l'aptitude des espaces à occuper.
- Délimiter les espaces opérationnels et le poste de travail de l'opérateur, en prévoyant les dimensions rationnelles et suffisantes à la production, les opérations de maintenance et l'espace de dégagement maximum par rapport aux prescriptions de sécurité recommandées par la société MARPOL.
- Contrôler toujours et à titre préventif, si les conditions ambiantes et de production à proximité de la zone opérationnelle, ne constituent aucun obstacle à l'exercice normal des opérations d'utilisation et de maintenance.
- La scie peut opérer dans des milieux externes (chantiers, espaces en plein air en général, etc.) ou bien internes (ateliers, laboratoires, etc.) où il n'y a pas de dangers d'explosion ou d'incendie.
- S'assurer que le démarrage du cycle de production n'amorce pas des situations de danger pour les personnes et/ou les choses.
- Ne pas enlever ou détériorer les plaquettes placées sur la machine; il est nécessaire de bien comprendre leur signification et de préserver la lisibilité du message. En cas de détérioration, les remplacer tout de suite en s'adressant directement et exclusivement aux techniciens autorisés du Service Après-Vente.
- L'emploi de pièces détachées non ayant les caractéristiques ci-dessous, les modifications ou les altérations même légères, soulèvent le Constructeur de toute responsabilité relative à bon emploi, correct fonctionnement et sécurité pour personnes et/ou choses.
- Il est formellement interdit d'altérer les appareillages et/ou les dispositifs de sécurité.
- Avant de l'utiliser, contrôler que la surface d'appui de la machine est plate, de résistance adéquate et suffisamment ergonomique.
- Pour des approfondissements techniques, s'adresser exclusivement à la société MARPOL.

#### 1.7 ALLGEMEINE VORKEHRUNGEN

- Es muß immer präventiv geprüft werden, ob die minimalen Sicherheitsnormen eingehalten werden, Aufstellung und Betriebsart vorschriftsmäßig sind, indem man Umgebungsbedingungen, Temperatur, Feuchtigkeit, Beleuchtung, Vibrationen und Schwebestaub, kontrolliert.
- Bevor die Installation durchgeführt wird, stellen Sie die Übereinstimmung mit den grundlegenden Sicherheitsbestimmungen, sowie die korrekte Aufstellung und Funktionstüchtigkeit der Maschine sicher, indem Sie die Umgebungsbedingungen, Temperatur, Feuchtigkeit, Beleuchtung, Vibrationen, Staubbildung und die Eignung der verfügbaren Räume begutachten.
- Den Arbeitsbereich und den Bedienungsplatz eingrenzen, wobei ausreichend Platz für den Durchgang und Ausführung der Produktions- und Wartungsarbeiten unter Einhaltung der von der Firma MARPOL empfohlenen Sicherheitsvorkehrungen vorzusehen ist.
- Vor dem Einsatz stets kontrollieren, dass die Umgebungs- und Arbeitsbedingungen in der Nähe des Arbeitsbereiches keine Hindernisse für den normalen Betrieb und Wartung der Maschine bilden.
- Die Säge kann sowohl im Freien (Baustellen, offene Orte im allgemeinen, etc...) wie auch drinnen (Werkstätten, Labors, etc...) benutzt werden, überall dort, wo keine Explosions- oder Brandgefahr besteht.
- Bitte vergewissern Sie sich, daß der Anlauf der Verarbeitung keine Gefahr für Personen bzw. Sachen bereitet.
- Die Schilder auf der Maschine nicht abnehmen oder beschädigen: man muß deren Bedeutung immer erkennen können und die Aufschrift sollte immer lesbar bleiben. Andernfalls sind die Schilder sofort auszutauschen, wobei Sie sich direkt und ausschließlich an den zuständigen Kundendienst wenden sollten.
- Bezug bei nicht den folgenden Normen entsprechenden Ersatzteilhändlern, aber auch minimale Veränderungen oder Öffnen der Maschine, entheben den Hersteller jeglicher Verantwortung hinsichtlich richtigem Einsatz, einwandfreier Funktion und Unversehrtheit von Personen und/oder Dingen.
- Es ist strikt verboten, Apparate und/oder Sicherheitsvorrichtungen zu öffnen.
- Vor der Benutzung kontrollieren, ob die Auflagefläche der Maschine eben ist, genügend tragfähig und ergonomisch günstig.
- Um technische Informationen zu erhalten, wenden Sie sich bitte ausschließlich an die Firma MARPOL.

#### 1.7 PRECAUCIONES GENERALES

- Averiguar en vía preventiva el respecto de las normas mínimas de seguridad, posicionamiento y operatividad, destacando condiciones ambientales, temperatura, humedad, iluminación, vibraciones, polvo de suspensión e idoneidad de los espacios que se deben ocupar.
- Comprobar antes de efectuar la instalación el respeto de las Normas de Seguridad, la colocación y el buen funcionamiento de la máquina, inspeccionando las condiciones ambientales, la temperatura, el grado de humedad, la iluminación, las vibraciones, la formación de polvo y la idoneidad de los espacios a ocupar.
- Delimitar las áreas operativas y el puesto de trabajo del operador, calculando un espacio suficiente para poder efectuar las tareas de producción y mantenimiento en el pleno respeto de las prescripciones recomendadas por MARPOL.
- Comprobar siempre que las condiciones ambientales y productivas entorno al área de producción no obstaculicen las normales tareas de uso y mantenimiento.
- La sierra puede obrar en ambientes externos (terreno para edificar, espacios abiertos en general, etc.) o internos (talleres, laboratorios, etc.) donde no existan peligros de explosión o incendio.
- Averiguar que el arranque del ciclo productivo no origine situaciones de peligro para personas y/o cosas.
- No desplazar o deteriorar las plaquetas posicionadas sobre la máquina; es necesario conocer su significado y mantener el mensaje legible. En caso de deterioro, sustituir con urgencia, dirigiéndose directamente y exclusivamente a la Asistencia Técnica autorizada.
- El empleo de piezas de repuesto que no correspondan a las características siguientes, las modificaciones o las manumisiones aunque leves, exoneran el Constructor de cualquier responsabilidad relativa al buen empleo, correcto funcionamiento e incolumidad de personas y/o cosas.
- Es absolutamente vedado manumitir aparatos y/o dispositivos de seguridad.
- Antes del uso, controlar que la superficie de apoyo de la máquina resulte llana, de resistencia apropiada y sea suficientemente ergonómica.
- En el caso de necesitar aclaraciones técnicas, se ruega dirigirse exclusivamente a la empresa MARPOL.



1.8 AVVERTENZE E CAUTELE

- **Le operazioni** di messa in funzione, di manutenzione e lo stesso impiego operativo vanno esercitate da personale qualificato.
- **Non operare** in atmosfere con alte concentrazioni di vapori combustibili, gas, polveri infiammabili.
- **Le modifiche** e le manomissioni anche lievi, l'impiego di parti di ricambio non originali o non compatibili con lo standard di qualità e le caratteristiche elettromeccaniche stabilite dal Costruttore, esimono il Costruttore stesso da qualsiasi responsabilità e fanno decadere i diritti di garanzia.
- **Per qualsiasi richiesta**, indicare sempre modello e numero di matricola della macchina.
- **Prevedere** un interruttore automatico, a parete, di portata adeguata per permettere lo spegnimento immediato dell'apparecchiatura, in caso di emergenza.
- **Per la manutenzione ordinaria**, non utilizzare assolutamente, liquidi, detergenti, diluenti, solventi, ecc...
- **È tassativamente vietato** manomettere apparecchiature, organi di governo e dispositivi di sicurezza.
- **Utilizzare** esclusivamente seghe a nastro indicate dal Costruttore.
- **Avvertire** il responsabile di reparto, in caso di funzionamento irregolare.
- **Non avviare** la macchina se è stata riscontrata qualche avaria.
- **Leggere attentamente** i passi del manuale alle voci "IMPORTANTE" e "ATTENZIONE".
- **Conservare** questa edizione per futuri riferimenti.



È assolutamente vietato lavorare materiali infiammabili (es.: tubi con residui di qualsiasi combustibile, gas o diluenti). Non operare in prossimità di recipienti o condutture dove siano presenti prodotti di questo tipo.



Do not work on workpiece containing flammable materials (e.g.: pipes with fuel, gas or diluent residuals). Do not work near containers or ducts which hold such products.



1.8 WARNINGS AND CAUTIONS

- **Only qualified personnel** may be permitted to start-up, maintain and operate the machine.
- **Do not operate** the machine in flammable or harmful atmospheres, where gases depletion or enrichment may occur.
- **The manufacturer is not liable** for incidental or consequential damages resulting from modifications, alterations, use of non original components or other components that do not conform to the standards of quality and the electrical and mechanical features defined by the manufacturer. The manufacturer will not be liable or held responsible in any way for misuse or noncompliance with these recommendations.
- **Always indicate** the machine model and serial number in your request for information or servicing.
- **Make sure** that the machine has a proper wall automatic safety switch allowing to turn off the equipment in case of emergency.
- **Never use** liquids, detergents, diluents, solvents, etc., for ordinary maintenance operations.
- **Do not alter** any equipment, control or safety device.
- **Use only** the band saws recommended by the manufacturer.
- **Inform** the department manager in case of malfunctioning.
- **Do not start-up** the machine in case of failure.
- **Read carefully** the "IMPORTANT" and "WARNING" sections of the user manual.
- **Retain** this copy for future reference.



3.3.1 CARTER DI SICUREZZA

- Il carter di sicurezza (A) è fissato alla macchina tramite viti. La rimozione va effettuata con l'alimentazione elettrica inibita (è consigliabile staccare la spina di corrente).

È assolutamente vietato operare con la macchina sprovvista del carter di sicurezza. Il costruttore si esime da ogni responsabilità per danni di ogni natura, generati da inadempienza a questa precauzione.

3.3.1 CARTER DE PROTECTION

- Le carter de protection (A) est fixé à la machine au moyen de vis. Sa dépose doit être réalisée avec l'alimentation électrique coupée (nous recommandons de retirer la fiche de la prise de courant).

Il est formellement interdit d'utiliser la machine sans le carter de protection. Le fabricant décline toute responsabilité en cas de dommages de toute nature dérivant de l'inobservance de cette consigne.

3.3.2 RISCHI RESIDUI

- Per motivi di funzionamento non è possibile proteggere la porzione di lama che non viene impegnata nel taglio: prestare quindi la massima attenzione.

3.3.2 RISQUES RESIDUELS

- Pour des raisons de fonctionnement, il n'est pas possible de protéger la section de la lame qui n'est pas intéressée dans l'action de coupe; faire donc attention.

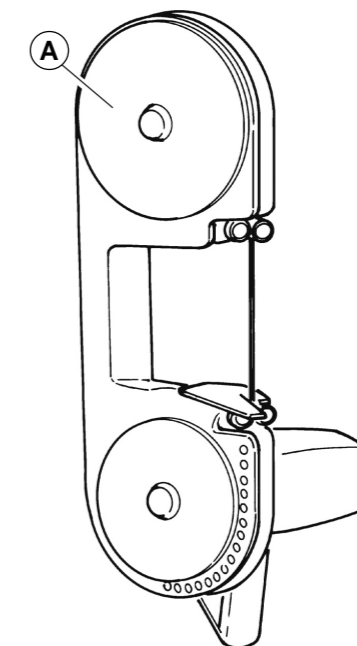

F. 7

3.3.1 SCHUTZABDECKUNG

- Das Schutzgehäuse (A) ist an der Maschine mittels Schrauben befestigt. Beim Ausbau soll die Stromversorgung ausgeschaltet werden (es empfiehlt sich den Stecker abzuziehen).

Es ist strengstens verboten die Maschine ohne Schutzabdeckung zu betätigen. Der Hersteller übernimmt keinerlei Haftung für Schäden gleich welcher Art, die durch Nichtbeachtung dieser Vorschrift entstehen könnten.

3.3.2 RESIDUAL RISKS

- Due to operational requirements it is not possible to protect the portion of the blade not used in cutting. It is therefore absolutely necessary to use the utmost caution.

3.3.2 RESTGEFAHREN

- Aus Betriebsgründen ist es nicht möglich, das bei dem Schneiden nicht arbeitende Sägeblattteil zu schützen. Vorsicht bei der Anwendung!

3.3.1 SECURITY GUARDS

- Safety guard (A) is secured to the machine by means of screws. Always cut off power (by unplugging the machine from the mains) before removing security guards.

It is strictly forbidden to operate the machine without the security guard. The manufacturer declines any responsibility or liability for any damage resulting from compliance deficiencies.

3.3.1 CARTER DE SEGURIDAD

- El cárter de seguridad (A) está fijado a la máquina mediante tornillos. El desmontaje deberá efectuarse con la alimentación de corriente desconectada (se aconseja desacoplar el enchufe).

Queda tajantemente prohibido trabajar con la máquina sin el cárter de seguridad. El fabricante se exime de toda responsabilidad por daños de cualquier tipo causados por la inobservancia de esta precaución.



3.3 DISPOSITIVI DI COMANDO, DI REGOLAZIONE E DI SICUREZZA

3.3 CONTROL, REGULATION AND SAFETY DEVICES

3.3 DISPOSITIFS DE COMMANDE, DE REGLAGE ET DE SECURITE

3.3 STEUERUNGS-, REGULUNGS- UND SICHERHEITSVORRICHTUNGEN

3.3 DISPOSITIVOS DE CONTROL, AJUSTE Y SEGURIDAD



F. 6



1.8 MISES EN GARDE ET PRECAUTIONS

1.8 WARNUNGEN UND VORSICHTSMASSNAHMEN

1.8 ADVERTENCIAS Y PRECAUCIONES

- **Les opérations** de mise en marche, de maintenance et d'utilisation pratique doivent être exécutées par un personnel qualifié.
- **Ne pas accomplir d'opérations** dans une atmosphère avec de fortes concentrations de vapeurs combustibles, de gaz et/ou de poussières inflammables.
- **Les modifications** et les altérations, même de peu d'ampleur, l'utilisation de pièces de rechange non originales, non compatibles avec le standard de qualité et les caractéristiques électromécaniques définies par le fabricant, déchargent celui-ci de toute responsabilité et laissent échoir les droits à la garantie.
- **Pour toute demande**, indiquer le modèle et le numéro de série de la machine.
- **Prévoir** un interrupteur automatique mural, d'un débit approprié pour permettre l'extinction immédiate de l'équipement en cas d'urgence.
- **Pour la maintenance ordinaire**, ne pas utiliser de liquides, de nettoyants, de diluants, de solvants, etc...
- **Il est rigoureusement interdit** d'altérer les équipements, les organes de commande et les dispositifs de sécurité.
- **Utiliser** exclusivement les scies à ruban indiquées par le fabricant.
- **Avertir** le responsable d'atelier en cas de fonctionnement irrégulier.
- **Ne pas mettre la machine en marche** si une avarie quelle qu'elle soit a été remarquée.
- **Lire attentivement** les passages du manuel où se trouvent les indications "IMPORTANT" et "ATTENTION".
- **Conserver** cette édition pour pouvoir vous y rapporter plus tard.

- **Die Arbeiten zur Inbetriebnahme, Wartung und den operativen Einsatz der Maschine** sollen ausschließlich von qualifiziertem Personal ausgeführt werden.
- **Der Einsatz der Maschine in Umgebungen mit hoher Konzentration an entzündbaren Dämpfen, Gasen, Stäuben ist untersagt.**
- **Modifikationen und Verstellungen** (wenn auch geringfügig), sowie der Gebrauch von nicht-originalen Ersatzteilen, die mit den Qualitätsstandards und der elektromechanischen Spezifikation des Herstellers nicht vereinbar sind, entbinden den Hersteller von jeglicher Haftung und machen die Garantie ungültig.
- **Bei allen Nachfragen/Bestellungen** geben Sie bitte immer das Modell und die Seriennummer der Maschine an.
- **Einen Selbstausschalter an die Wand anbringen**, der im Stande ist die Maschine im Notfall sofort auszuschalten.
- **Für die Routinewartung keine Flüssigkeiten, Reinigungsmittel, Lösungsmittel usw. verwenden.**
- **Basteleien am Gerät, der Steuereinheit und den Sicherungen sind ausdrücklich verboten.**
- **Ausschließlich die vom Hersteller empfohlenen Bandsägen verwenden.**
- **Bei unregelmäßiger Funktionsweise der Maschine, den Abteilungsleiter sofort verständigen.**
- **Die Maschine nicht in Gang setzen, wenn irgendwelche Störungen auftreten.**
- **Die mit "WICHTIG" und "ACHTUNG" gekennzeichneten Abschnitte sorgfältig durchlesen.**
- **Die vorliegende Ausgabe als zukünftiges Nachschlagewerk bitte aufbewahren.**

- **Las tareas** de puesta en funcionamiento, mantenimiento y uso operativo deberán ser efectuadas por personal cualificado.
- **No trabajar** en ambientes con elevada concentración de gases de combustión, vapores y polvos inflamables.
- **Las modificaciones** o desarreglos leves, el uso de partes de repuesto no originales o no compatibles con el estándar de calidad y las características electromecánicas establecidas por el Fabricante eximen al mismo de cualquier responsabilidad y harán caducar los derechos de garantía.
- **Para cualquier información**, indicar siempre el modelo y el número de matrícula de la máquina.
- **Montar** un interruptor automático de pared apto para apagar inmediatamente el equipo, en el caso de emergencia.
- **Para el mantenimiento periódico**, no utilizar nunca líquidos, detergentes, diluyentes, solventes, etc...
- **Queda tajantemente prohibido** desarmar los equipos, órganos de mando y dispositivos de seguridad.
- **Utilizar** exclusivamente las sierras de cinta recomendadas por el Fabricante.
- **Advertir** al responsable del departamento en el caso de notar algún funcionamiento irregular.
- **No poner** la máquina en marcha en el caso de verificarse anomalías.
- **Leer atentamente** los párrafos del manual indicados con "IMPORTANTE" y "ATENCION".
- **Guardar** la presente documentación para consultarla eventualmente en futuro en caso de dudas.

**Il est rigoureusement interdit** d'usiner des matières inflammables (par exemple des tubes avec des résidus de combustible, de gaz ou de diluants). Ne pas travailler à proximité de récipients ou de structure où se trouvent des produits de ce type.

**Es ist strengstens verboten** entflammbare Materialien zu bearbeiten (z.B.: Rohre mit Brennstoff-, Gas-, oder Lösungsmittelresten). Nicht in der Nähe von Behältern arbeiten, welche diese Art von Produkten enthalten.

**Queda tajantemente prohibido** trabajar materiales inflamables (p.ej.: tubos que contengan residuos de combustible, gas o diluyentes). No trabajar cerca de recipientes o conductos que contengan productos de este tipo.



1.9 AVVERTENZE PER GLI OPERATORI

- **Formazione.** La macchina oggetto del presente manuale non necessita di alcun periodo di formazione del personale presumibilmente addetto al suo utilizzo pratico, ma è tassativamente indispensabile che tale personale consulti il manuale stesso, prima di ogni intervento sulla macchina e dia prova inequivocabile di avere ben compreso ogni descrizione del suo contenuto.
- **Livello d'istruzione** dell'operatore/operatrice. Per l'utilizzo della macchina, è sufficiente il livello d'istruzione fornito dalla scuola dell'obbligo.  
**Non è ammesso l'uso da personale analfabeta.**
- **Protezioni individuali** per l'operatore/operatrice. La macchina deve essere utilizzata impiegando abbigliamento conforme alle normative vigenti e componenti di protezione individuale a seconda della tipologia delle operazioni da svolgere: cuffie antirumore, occhiali (o visiera) contro le schegge e le polveri di lavorazione, maschera a protezione delle vie aeree, guanti e calzature da lavoro (omologate) camici e/o grembiuli.
- **Comportamenti durante il lavoro.** Prestare sempre la massima attenzione durante il lavoro, verificando che non vengano innescate situazioni di pericolo per se stessi e per terzi. Non operare mai senza i ripari previsti dal costruttore. In caso di rumorosità anomala o funzionamento irregolare della macchina, arrestare immediatamente la macchina stessa ed avvertire il responsabile di reparto.



Non utilizzare la macchina per scopi diversi da quelli previsti dal costruttore. In pratica, lavorare soltanto i pezzi della produzione prevista dall'azienda.

1.9 WARNINGS FOR OPERATORS

- **Training.** *The machine, object of this manual, requires no period of training for the staff in charge of its practical use, but it is essential that such staff consult the manual, before performing any work on the machine and give unequivocal proof of having fully understood each description set out within it.*
- **Level of education of male or female operator.** *To use the machine it is sufficient to have compulsory education.*  
**Use by illiterate people is forbidden.**
- **Individual protection devices for the male or female operator.** *The machine must be used employing clothing conforming to the regulations in force and components of individual protection depending on the type of operations to be carried out: ear defenders, goggles (or visor) against shavings and dust caused by processing, mask to protect the respiratory tract, gloves and work shoes (homologated) overalls and/or aprons.*
- **Behaviour during work.** *Always pay maximum attention during work, checking that no dangerous situations are caused by yourself or third parties. Never work without the protection devices required by the manufacturer. In case of strange noise or irregular operation of the machine, stop it immediately and inform the head of the department.*



Do not use the machine for uses other than those envisioned by the manufacturer. Work only the pieces of production envisioned by the company.

3. DESCRIPTION GENERALE

- Scie à ruban se composant de: moteur électrique, manicle avec interrupteur, manicle pour main gauche, variateur de vitesse.
- La machine peut être utilisée pour le découpage à sec de matériaux compatibles aux caractéristiques ci-dessous, dans le respect des conditions environnementales et des limites recommandées par le Constructeur et des normes de sécurité et santé en vigueur.



La description indique l'emploi pour lequel le produit a été conçu, réalisé et protégé; un emploi différent ou la faute de respect des paramètres techniques ci-dessous peut représenter une condition de danger pour personnes et/ou choses.

3. ALLGEMEINE BESCHREIBUNG

- Bandsäge bestehend aus: Elektromotor, Handgriff mit Schalter, Handgriff für linke Hand, Geschwindigkeitsregler.
- Die Maschine kann für Trockenschnitt eingesetzt werden, und zwar für Materialien, die die nachfolgend aufgeführten Eigenschaften aufweisen, wobei die vom Hersteller angegebenen Umgebungsbedingungen und Grenzen sowie die vorschriftsmäßigen Sicherheits- und Gesundheitsnormen einzuhalten sind.



Die Beschreibung bezieht sich auf den Einsatz der Maschine, für den sie entworfen und gebaut wurde, sowie mit Schutzvorkehrungen versehen ist; ein anderweitiger Einsatz oder das Nichtbeachten der nachfolgend aufgeführten technischen Parameter können zu Gefahrensituationen für Personen und Dinge führen.

3. DESCRIPCION GENERAL

- Sierra de cinta formada por: motor eléctrico, empuñadura con interruptor, empuñadura para mano izquierda, variador de velocidad.
- Se puede emplear la máquina para el corte a seco de materiales compatibles a las características abajo mencionadas, respetando las condiciones ambientales y los límites aconsejados por el Constructor y normas de seguridad y salud vigentes.



La descripción representa el empleo para el cual el producto ha sido proyectado, realizado y protegido; un empleo distinto o el no respecto de los parámetros técnicos abajo mencionados, pueden ser peligrosos para personas y/o cosas.

3.1 DONNEESTECHNIQUES

3.1 TECHNISCHE DATEN

3.1 DATOS TECNICOS

Scie à ruban	Bandsäge	Sierra de cinta	1140x13x0,65 mm
Moteur électr. monophasé	Einphasiger Elektromotor	Motor eléctrico monofásico	*1800W - 230V - 5A - 50Hz
Classe isolement	Isolierklasse	Tipo aislamiento	1
Vitesse (continue)	Geschwindigkeit (kontinuierlich)	Velocidad (continua)	20÷110 m/min
Hauteur de découpage	Schnitthöhe	Altura de corte	105 mm (max)
Masse	Masse	Masa	9 kg
Niveau sonore	Lärmpegel	Nivel del ruido	dBA 78

\*Variables

\*Veränderlichen

\*Variables

3.1.1 VITESSES DE DECOUPAGE (m/min)

3.1.1 SCHNITTGESCHWINDIGKEIT (m/Min)

3.1.1 VELOCIDAD DE CORTE (m/min)

Acier inox	Rostfreier Stahl	Acero inoxidable	20-50
Cuivre, aluminium et ses alliages	Kupfer, Alu und dessen Legierungen	Cobre, aluminio y sus aleaciones	50-80
Aciers, etc.	Stahlarten, usw.	Acero, etc...	80-110

3.2 CARACTERISTIQUES TECHNIQUES

- Poulies d'entraînement lame: sur roulements
- Transmission: engrenages en acier traité et trempé
- Interrupteur avec dispositif de sécurité
- Tendeur de lame automatique

3.2 TECHNISCHE EIGENSCHAFTEN

- Blattantriebsscheibe: auf Lagern
- Übertragung: temperiertes, behandeltes Stahlgetriebe
- Schalter mit Schutzvorrichtung
- automatischer Blattspanner

3.2 CARACTERISTICAS TECNICAS

- Poleas de arrastre cuchilla: sobre cojinetes
- Transmisión: engranajes de acero tratado y templado
- Interruptor con dispositivo de seguridad
- Tensor de cuchilla automático



### 3. DESCRIZIONE GENERALE

- Segatrice a nastro costituita da: motore elettrico, impugnatura con interruttore, impugnatura per mano sinistra, variatore di velocità.
- La macchina è utilizzabile per il taglio a secco di materiali compatibili alle caratteristiche di seguito menzionate, nel rispetto delle condizioni ambientali e dei limiti raccomandati dal Costruttore e norme di sicurezza e salute vigenti.



 **La descrizione costituisce l'uso per il quale il prodotto è stato progettato, realizzato e protetto; un impiego diverso o il non rispetto dei parametri tecnici di seguito riportati, possono costituire condizione di pericolosità per persone e/o cose.**

#### 3.1 DATITECNICI

Sega a nastro	<i>Belt saw</i>	1140x13x0,65 mm
Motore elettrico monofase	<i>Single-phase elect. motor</i>	*1800W - 230V - 5A - 50 Hz
Classe isolamento	<i>Insulation class</i>	1
Velocità (continua)	<i>Speed (continuous)</i>	20÷110 m/min
Altezza di taglio	<i>Cutting depth</i>	105 mm (max)
Massa	<i>Weight</i>	9 kg
Rumorosità	<i>Noise</i>	dBA 78

\*Variabili

\*Variables

90°		45°	
Ø 100 mm	 100x105 mm	Ø 55 mm	 55x60 mm

#### 3.1.1 VELOCITÀ DI TAGLIO (m/min)

Acciaio inox	<i>Stainless steel</i>	20-50
Rame, alluminio e sue leghe	<i>Copper, aluminum and its alloys</i>	50-80
Acciai, ecc...	<i>Steel, etc.</i>	80-110

#### 3.2 CARATTERISTICHE TECNICHE

- Pulegge di trascinamento lama: su cuscinetti
- Trasmissione: ingranaggi in acciaio trattato e temprato
- Interruttore con dispositivo di sicurezza
- Tendilama automatico

### 3. GENERAL FEATURES

- *Belt saw consisting of an electric motor, handgrip with power switch, grip for the left hand, speed regulator.*
- *The machine may be used for dry cutting of materials compatible with the specifications listed below, in full respect of the environmental conditions and limitations recommended by the manufacture and current health and safety regulations.*

 **The description includes the use for which the product has been designed, built and protected; any other use or failure to comply with the technical parameters listed below may constitute a hazard to people and/or property.**

#### 3.1 TECHNICAL FIGURES

#### 3.1.1 CUTTING SPEED (m/min)

#### 3.2 TECHNICAL SPECIFICATIONS

- *Blade drive pulleys: on bearings*
- *Transmission: treated, tempered steel gears*
- *Switch with safety device*
- *Automatic blade stretcher*

### 1.9 AVERTISSEMENTS POUR LES OPERATEURS

- **Formation.** La machine objet du manuel présent ne nécessite aucune période de formation du personnel probablement apte à son utilisation pratique, mais il est formellement indispensable que le personnel consulte ce même manuel, avant chaque intervention sur la machine, et fasse clairement preuve d'avoir bien compris chaque description de son contenu.
- **Niveau d'instruction** de l'opérateur/opératrice. Pour l'utilisation de la machine, le niveau d'instruction fourni par l'instruction obligatoire est suffisant.  
**L'utilisation par un personnel illettré n'est pas admise.**

- **Protections individuelles** pour l'opérateur/opératrice. La machine doit être utilisée en employant l'habillement conforme aux normes en vigueur et des éléments de protection individuelle selon le type d'opérations à effectuer : casques anti-bruit, lunettes (ou visières) contre les éclats et poussières de travail, masque protégeant les voies aériennes, gants et chaussures de travail (homologués) chemises et/ou tabliers.

- **Comportements pendant le travail.** Toujours prêter une attention maximum pendant le travail, en vérifiant que des situations de danger pour soi-même et pour les autres ne se produisent pas. Ne jamais travailler sans les protections prévues par le constructeur. En cas de bruit anormal ou de fonctionnement irrégulier de la machine, arrêter immédiatement la machine et avertir le responsable d'atelier.



Ne pas utiliser la machine dans des buts autres que ceux prévus par le constructeur. En fait, ne travailler que les pièces de la production prévue par l'entreprise.

### 1.9 HINWEISE FÜR DAS BEDIENUNGSPERSONAL

- **Schulung** Für die Maschine, die Gegenstand dieses Handbuchs ist, ist keine Schulungszeit des Personals notwendig, das sie voraussichtlich bedienen soll, aber es ist jedenfalls unerlässlich, dass dieses Personal im Handbuch vor jeder Hantierung an der Maschine nachsieht und eindeutig beweist, dass es jede Beschreibung seines Inhalts gut verstanden hat.
- **Bildungsstand** des Bedienungspersonals. Für die Benutzung der Maschine reicht der Bildungsstand aus, der von der Pflichtschule vermittelt wurde.  
**Das Einsetzen von analphabetischem Personal ist nicht zulässig.**

- **Persönliche Schutzausrüstung** für das Bedienpersonal Bei der Benutzung der Maschine müssen eine den geltenden Vorschriften entsprechende Kleidung und je nach der Art der Arbeiten, die ausgeführt werden sollen, Bestandteile einer persönlichen Schutzausrüstung getragen werden: *Ohrschützer gegen Lärm, Brillen (oder Gesichtsschutz) gegen Späne und Staub von der Bearbeitung, Schutzmaske für die Atemwege, Handschuhe und (zugelassene Arbeitsschuhe), Arbeitskittel und/oder Schürzen.*

- **Verhaltensmaßregeln bei der Arbeit** Bei der Arbeit muss man immer höchste Achtsamkeit walten lassen und stets geprüft werden, ob nicht Gefahrensituationen für sich selbst und für Dritte entstehen. Die Maschine nie ohne die vom Hersteller vorgesehenen Schutzvorrichtungen in Betrieb nehmen. *Im Fall von anormaler Geräuschentwicklung oder wenn sie Maschine nicht ordnungsgemäß funktioniert, muss die Maschine sofort gestoppt und der Verantwortliche der Abteilung verständigt werden.*



Die Maschine nicht für andere als die vom Hersteller vorgesehenen Zwecke benutzen. In der Praxis dürfen zur die Werkstücke der vom Unternehmen vorgesehenen Produktion bearbeitet werden.

### 1.9 ADVERTENCIAS PARA LOS OPERADORES

- **Formación** La máquina objeto del presente manual no requiere ningún período de formación del personal encargado de su uso práctico. Sin embargo, es estrictamente obligatorio que dicho personal consulte el manual, antes de cualquier operación en la máquina, y demuestre sin lugar a dudas que ha comprendido toda la información que en él se recoge.
- **Nivel de instrucción** de los operadores. Para el uso de la máquina, es suficiente el nivel de instrucción adquirido en la escolaridad obligatoria.  
**No está permitido el uso a personas analfabetas.**

- **Equipos de protección individual** para los operadores. Para el uso de la máquina es necesario llevar ropa adecuada conforme a las normativas vigentes, así como equipos de protección individual, de acuerdo al tipo de operaciones que se van a llevar a cabo: auriculares, gafas (o visera) para protegerse contra las astillas y polvo de elaboración, máscara de protección de las vías respiratorias, guantes y zapatos protectores (homologados) y delantales.

- **Comportamiento durante el trabajo** Preste siempre la máxima atención durante las operaciones, asegurándose de que no se presenten situaciones de peligro para sí mismos y para los demás. Nunca opere sin los dispositivos de protección previstos por el fabricante. En caso de ruidos anómalos o funcionamiento irregular de la máquina, párela de inmediato y avise al responsable de la sección.



No use la máquina para fines diferentes de los indicados por el fabricante. En práctica, trabaje únicamente las piezas de la producción prevista por la empresa.

## 2. CONFIGURAZIONE DELLA FORNITURA

### 2.1 IMBALLO

- La sega a nastro viene fornita pronta per l'uso, imballata all'interno di una scatola in cartone e protetta da un piano, anch'esso in cartone.

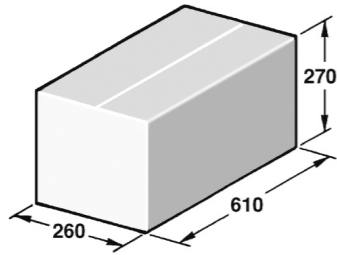

F.1



## 2. MACHINE DELIVERY

### 2.1 PACKAGE

- The belt saw is supplied ready to use, packed in a cardboard box and protected by a sheet of cardboard.

**Nota:** all'arrivo della fornitura si consiglia di verificare (visivamente) e con il trasportatore presente, che l'involucro sia integro e nel caso non lo sia, che la macchina non presenti graffi, ammaccature, ecc..., segni di un trasporto "travagliato" che avrebbe potuto danneggiare componenti e dispositivi, all'interno della macchina stessa. Nel "sospetto" di queste eventualità, prima di firmare i documenti di consegna, interpellare il responsabile di reparto.

**Note:** upon receipt of the machine conduct a visual inspection, in the presence of the carrier, for the package integrity and for scratches or dents, etc. on the machine. Shipping problems may cause damage to the machine inside components or devices. If your shipment is received in such conditions inform your department manager before signing the shipping documents.

### 2.2 PARTI IN DOTAZIONE

La macchina è equipaggiata all'origine con:

- una sega a nastro da 1140x13x0,65 mm M2 (bimetallica), passo 8-12;
- manuale istruzioni;
- certificato di garanzia.

### 2.2 SUPPLIED COMPONENTS

The machine is supplied initially with:

- a saw blade measuring 1140x13x0.65 mm M2 (dual-metal), step 8-12;
- instruction manual
- warranty certificate.

### 2.3 GARANZIA

La macchina è garantita per una durata di **24 mesi** a partire dalla data di acquisto; la validità è in funzione del totale rispetto delle avvertenze enunciate sul certificato di garanzia e sul presente manuale.

### 2.3 WARRANTY

The machine is guaranteed for **24 months** following the date of purchase; the warranty is valid only if all of the instructions listed on the warranty certificate and in this manual are fully complied with.

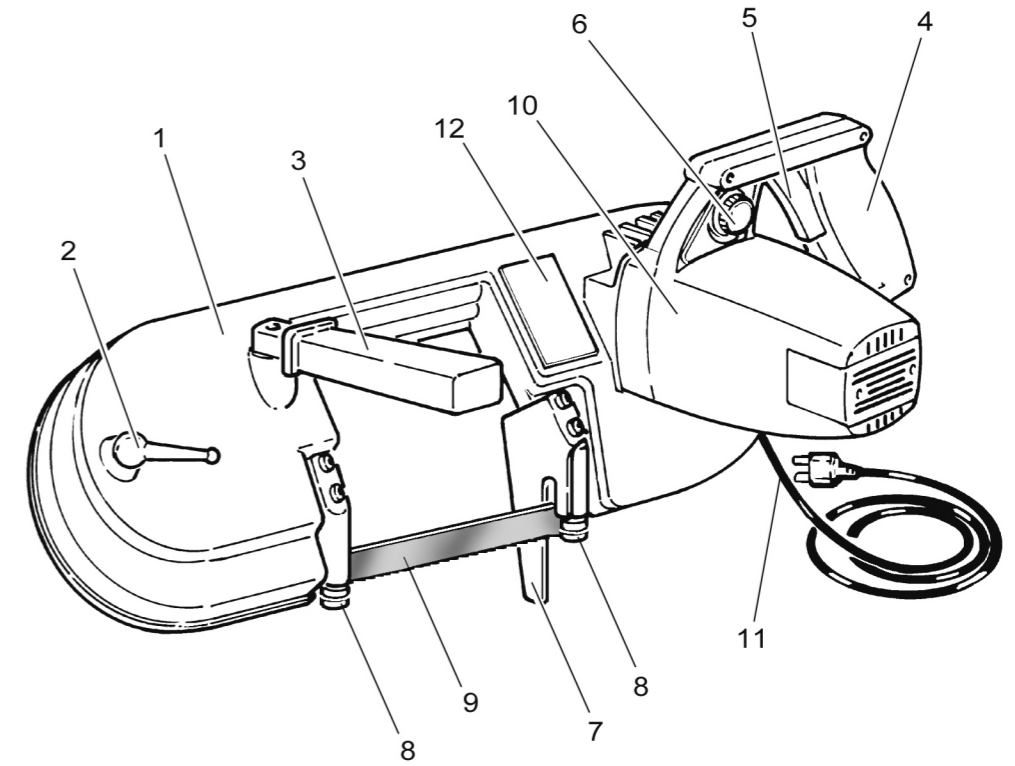

F.5

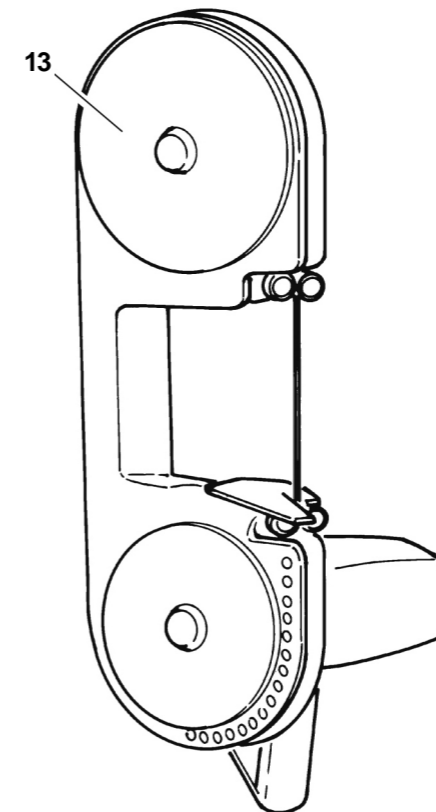

F.5/a

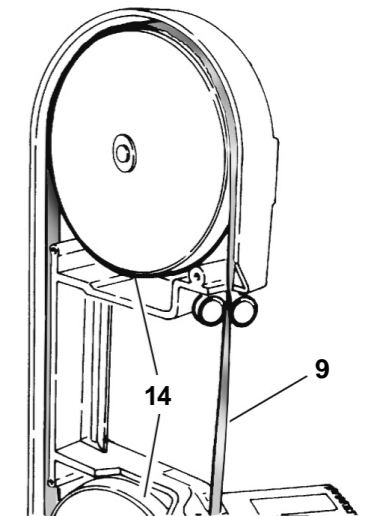

F.5/b

**2.8 COMPOSIZIONE**

- 1) Corpo macchina
- 2) Leva tensione sega
- 3) Impugnatura mano sinistra
- 4) Impugnatura mano destra
- 5) Interruttore On/Off
- 6) Regolatore velocità taglio
- 7) Appoggio/pezzo
- 8) Guidalama
- 9) Sega a nastro
- 10) Motore elettrico
- 11) Cavo elettrico/rete
- 12) Targa CE
- 13) Carter di protezione
- 14) Pulegge in gomma

**2.8 COMPOSITION**

- 1) Corps machine
- 2) Levier tension scie
- 3) Manicle main gauche
- 4) Manicle main droite
- 5) Interrupteur On/Off
- 6) Régulateur vitesse découpage
- 7) Support pièce
- 8) Guide-lame
- 9) Scie à ruban
- 10) Moteur électrique
- 11) Câble électrique/réseau
- 12) Plaque CE
- 13) Carter de protection
- 14) Poulies en caoutchouc

**2.8 COMPONENTS**

- 1) Machine body
- 2) Saw tension lever
- 3) Grip for left hand
- 4) Grip for right hand
- 5) On/Off switch
- 6) Cutting speed regulator
- 7) Piece holder
- 8) Blade guide
- 9) Saw blade
- 10) Electric motor
- 11) Power cord
- 12) EC plate
- 13) Protective guard
- 14) Rubber pulleys

**2.8 AUFBAU**

- 1) Maschinengehäuse
- 2) Hebel Sägebandspannung
- 3) Handgriff für linke Hand
- 4) Handgriff für rechte Hand
- 5) Schalter Ein/Aus
- 6) Einstel. Schnittgeschwindigkeit
- 7) Stückauflager
- 8) Blattführung
- 9) Bandsäge
- 10) E-Motor
- 11) Anschlusskabel
- 12) CE-Schild
- 13) Abdeckung
- 14) Gummi-Riemenscheiben

**2.8 COMPOSICION**

- 1) Cuerpo máquina
- 2) Palanca tensión sierra
- 3) Empuñadura mano izquierda
- 4) Empuñadura mano derecha
- 5) Interruptor On/Off
- 6) Regulador velocidad corte
- 7) Apoyo pieza
- 8) Guíacuchilla
- 9) Sierra de cinta
- 10) Motor eléctrico
- 11) Cable eléctrico/relé
- 12) Placa CE
- 13) Cáster de protección
- 14) Poleas de goma

**2. CONFIGURATION DE LA FOURNITURE**
**2.1 EMBALLAGE**

- La scie à ruban est livrée prête à être employée, emballée dans une boîte en carton et protégée par un plan également en carton.

**Note :** à l'arrivée de la fourniture, il est conseillé de vérifier (en regardant en présence du transporteur si l'emballage est intact et s'il ne l'est pas, regarder si la machine présente des rayures, des bosselures, etc., ce qui serait le signe d'un transport "tourmenté" durant lequel des composants et des dispositifs à l'intérieur de la machine pourraient avoir été endommagés. Dans le "doute" de ces possibilités, avant de signer les documents de livraison, interpellé le responsable de l'atelier

**2.2 PARTIES EN DOTATION**

La machine est équipée à l'origine de:

- une scie à ruban de 1140x13x0,65 mm M2 (bimétallique), pas 8-12;
- mode d'emploi;
- certificat de garantie.

**2.3 GARANTIE**

La machine est garantie pour une période de **24 mois** à partir de la date d'achat; la validité est en fonction du respect total des instructions indiquées sur le certificat de garantie et sur ce manuel.

**2. LIEFERUMFANG**
**2.1 VERPACKUNG**

- Die Bandsäge wird betriebsbereit geliefert, in einem Karton verpackt und durch eine Kartonsplatte geschützt.

**Hinweis:** Bei Ankunft der Lieferung wird eine Sichtprüfung empfohlen (mit dem Spediteur), um die Unversehrtheit der Verpackung zu beurteilen. Ist die Verpackung beschädigt, sicherstellen, dass die Maschine keine Kratzer, Verbeulungen, usw. aufweist, die als ein Zeichen von "nicht störungsfreiem" Transport angesehen werden, wobei die im Maschineninneren befindlichen Komponenten und Vorrichtungen möglicherweise Schaden genommen haben könnten. Besteht ein solcher "Verdacht", den Abteilungsleiter benachrichtigen, bevor die Lieferdokumente unterschrieben werden.

**2.2 MITGELIEFERTE TEILE**

Die Maschine ist ausgerüstet mit:

- Bandsäge 1140x13x0,65 mm M2 (bimetallich), Teilung 8-12 Schritt;
- Bedienungsanleitung;
- Gewährleistungszertifikat.

**2.3 GARANTIE**

Die Garantiezeit der Maschine beträgt **24 Monate** vom Kaufdatum an; die Garantie ist nur dann gültig, wenn alle Vorschriften der Garantiebescheinigung sowie der vorliegenden Bedienungsanleitung strikt eingehalten wurden.

**2. CARACTERISTICAS DEL EMBALAJE**
**2.1 EMBALAJE**

- La sierra de cinta es abastecida lista para el empleo, embalada en una caja de cartón y protegida por un plano, siempre de cartón.

**Nota:** al momento de la entrega se aconseja comprobar (visualmente) junto con el transportista la perfecta integridad del embalaje y, en el caso de notar anomalías, de que la máquina no presente arañazos, abolladuras, etc..., indicios de un transporte "agitado" que ha podido arrear daños a los componentes y dispositivos situados en el interior de la misma máquina. Si se "sospechan" daños de este tipo, antes de firmar los documentos de entrega, avisar al responsable del departamento.

**2.2 PARTES SUMINISTRADAS CON EL EQUIPO**

La máquina está equipada al origen con:

- una sierra de cinta de 1140x13x0,65 mm M2 (bimetalica), paso 8-12;
- manual de instrucciones;
- certificado de garantía.

**2.3 GARANTÍA**

La máquina está garantizada por una duración de **24 meses** a partir de la fecha de compra; la validez es en función del total respecto de las advertencias enunciadas sobre el certificado de garantía y sobre el presente manual.

2.4 DISIMBALLO

**!** Al momento del disimballo verificare che la confezione contenga le parti descritte; il Costruttore non risponde di anomalie o parti mancanti dopo cinque giorni dalla spedizione.

**!** Il materiale componente l'imballo dovrà essere smaltito secondo le vigenti normative sulla protezione ambientale.

2.4 UNPACKING THE MACHINE

**!** When unpacking the machine, make sure that the package contains the parts described; the Manufacturer shall not be held responsible for errors or missing parts following five days after delivery.

**!** The packing material must be disposed of according to current environmental protection regulations. "cemented" steel parts.

2.5 TRASPORTO E MOVIMENTAZIONE

La segatrice viene trasportata a mano, afferrandola al centro del braccio (F. 2)

**!** Le operazioni di trasporto e movimentazione vanno effettuate verificando sempre ed in via preventiva l'avvenuto sezionamento dalle fonti di energia. Attenersi comunque alle norme di sicurezza e salute vigenti.

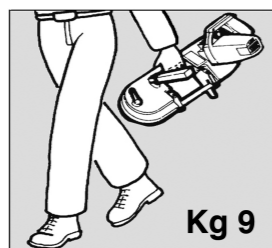

F. 2

2.5 LIFTING AND MOVING

The saw may be hand carried by securely grasping the center of the arm (F. 2).

**!** Always make sure that the saw has been disconnected from the power source before lifting or moving it. In any case, always comply with current health and safety regulations.

2.6 DIMENSIONI D'INGOMBRO

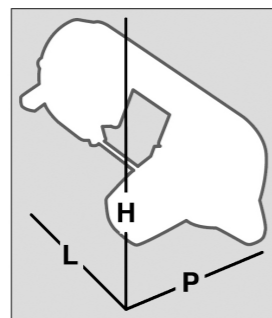

F. 3

L	P	H
590	260	260

T. 6

2.6 OVERALL DIMENSIONS

2.7 DATI D'IDENTIFICAZIONE DELLA MACCHINA

• La targa (T) riporta le caratteristiche elettro/meccaniche ed i dati per l'identificazione della macchina.

**!** Mantenere sempre pulita quindi, leggibile la targa con i dati d'identificazione che non devono assolutamente essere alterati o modificati, per nessuna ragione.

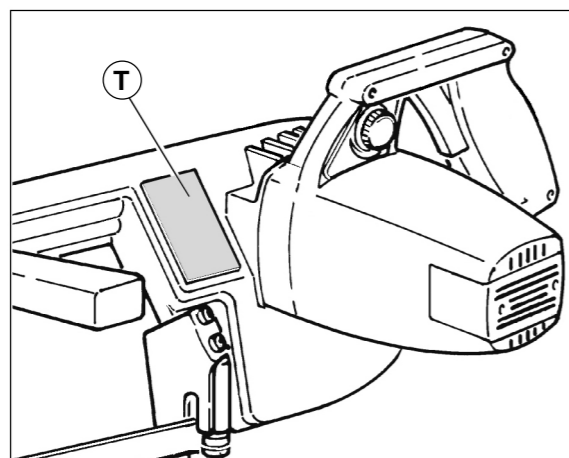

F. 4

2.7 MACHINE IDENTIFICATION DATA

• Electrical and mechanical features are reported on the model plate (T) along with the machine identification data.

**!** Always keep the model plate clean so that the identification data may always be read. Identification data may not be altered or changed for any reason.

2.4 DECAISSEMENT

**!** Au moment du déballage, vérifier que l'emballage contient toutes les parties décrites : passé le délai de cinq jours à compter de la date d'expédition, la responsabilité du constructeur ne peut plus être mise en cause en cas d'anomalies ou de parties manquantes.

**!** Le matériel d'emballage devra être éliminé selon la réglementation en vigueur en matière de protection de l'environnement.

2.5 TRANSPORT ET MANUTENTION

La scie est transportée à la main et on doit la saisir au centre du bras (F. 2).

**!** Les opérations de transport et manutention doivent être toujours effectuées seulement après avoir contrôlé que l'équipement soit déconnecté des sources d'énergie. De toute façon, il faut suivre les normes de sûreté et de santé en vigueur.

2.6 DIMENSIONS D'ENCOMBREMENT

2.7 DONNEES D'IDENTIFICATION DE LA MACHINE

• Sur la plaquette (T) figurent les caractéristiques électromécaniques et les données permettant d'identifier la machine.

**!** La plaquette indiquant les données d'identification de la machine doit toujours rester propre et lisible et aucune indication ne doit être ni altérée ni modifiée, pour quelque raison qui soit.

2.4 AUSPACKEN

**!** Beim Auspacken ist zu überprüfen, ob alle beschriebenen Teile in der Verpackung vorhanden sind; der Hersteller ist für Mängel oder fehlende Teile nur fünf Tage nach dem Versand verantwortlich.

**!** Das Verpackungsmaterial muß laut den geltenden Umweltschutzgesetzen beseitigt werden.

2.5 TRANSPORT UND BEWEGUNG

Die Bandsäge kann mit der Hand transportiert werden, indem man sie an der Armmitte fasst (F. 2).

**!** Vor jedem Transport und jeder Handhabung vergewissern Sie sich, daß der Strom unterbrochen ist. Bitte geltende Sicherheits- und Gesundheitsvorschriften einhalten!

2.6 AUSSENABMESSUNGEN

2.7 KENNDATEN DER MASCHINE

• Auf dem Schild (T) sind die elektrischen/mechanischen Eigenschaften und die Kenndaten der Maschine angegeben.

**!** Das Maschinenschild sauber halten, damit die darin aufgeführten Kenndaten immer deutlich erkennbar sind. Diese dürfen aus keinem Grund geändert bzw. modifiziert werden.

2.4 DESEMBALAJE

**!** Al momento del desembalaje, controlar que el embalaje contenga las partes descritas; el Fabricante no responde de anomalías o partes faltantes después de cinco días del envío.

**!** El material que compone el embalaje tendrá que ser eliminado según las leyes vigentes de protección del medio ambiente.

2.5 TRANSPORTE Y DESPLAZAMIENTO

La sierra es transportada manualmente, agarrándola en el centro del brazo (F. 2).

**!** Las operaciones de transporte y movimientos se deben efectuar averiguando siempre y en vía preventiva el ocurrido seccionamiento de las fuentes de energía. Seguir en todo caso las normas de seguridad y salud vigentes!

2.6 DIMENSIONES EXTERIORES

2.7 DATOS DE IDENTIFICACION DE LA MAQUINA

• En la placa (T) están indicadas todas las características electromecánicas y los datos de identificación de la máquina.

**!** Por lo tanto, es necesario mantener la placa siempre limpia y los datos de identificación legibles, que no deberán ser alterados o modificados por ningún motivo.