



# METALLBANDSÄGEN

Unsere Bandsägen verfügen über folgende Merkmale:

- Ideal für Montagearbeiten
- Handlich und leicht
- Einfach zu transportieren
- Sehr hohe Präzision
- Extrem laufruhig
- Sägearm schwenkbar
- Sägebandführung mit Kugellagern

ZUBEHÖR SEITEN 23-25

## FEMI 105XL



**599.-**

exkl. vRG 5.56/MwSt. 550.61

Nur für Trockenschnitt geeignet

## MARPOL 95



**VARIO**

**999.-**

exkl. vRG 5.56/MwSt. 922.02

Nur für Trockenschnitt geeignet  
klein und kompakt

Artikelnummer	120040			120095			
Motorspannung / -leistung	230 V / 0.85 kW			230 V / 1.8 kW			
Bandgeschwindigkeit	60/80 m/min <sup>-1</sup> (2 Stufen)			20 – 110 m/min <sup>-1</sup> variabel			
Sägebandmass	1'335 x 13 x 0.65 mm			1'140 x 13 x 0.65 mm			
Sägearm schwenkbar bis	45°			45°			
Spannstocköffnung	125 mm			100 mm			
Abmessung	630 x 280 x 420 mm			540 x 360 x 360 mm			
Gewicht	18 kg			20 kg			
Lieferumfang	Bedienungsanleitung D / F Längsanschlag 1 Sägeband Z 8 / 12			Bedienungsanleitung D / F Längsanschlag 2 Sägebänder Z 8 / 12			
Schnittkapazitäten							
	90°	105 mm	102 mm	105 x 93 mm	90°	100 mm	100 x 105 mm
	45° rechts	72 mm	68 mm	70 x 60 mm	45° rechts	55 mm	55 x 60 mm



# METALLBANDSÄGEN

Unsere Bandsägen verfügen über folgende Merkmale:

- Ideal für Montagearbeiten
- Handlich und leicht
- Einfach zu transportieren
- Sehr hohe Präzision
- Extrem laufruhig
- Sägearm schwenkbar
- Sägebandführung mit Kugellagern

ZUBEHÖR SEITEN 23-25

## BSP-125VM



**829.-**

exkl. vRG 5.56/MwSt. 764.17

Stufenlose Bandgeschwindigkeit  
30 – 80 m/min.  
Geschützte Spannstockspindel

## BSP-170VM



**1290.-**

exkl. vRG 10.00/MwSt. 1187.77

Stufenlose Bandgeschwindigkeit:  
30 – 80 m/min.  
Für bis zu 170 mm Schnittkapazität geeignet

Artikelnummer	120620		120621			
Motorspannung / -leistung	230 V / 1.00 kW		230 V / 1.65 kW			
Bandgeschwindigkeit	30 – 80 m/min <sup>-1</sup> variabel		30 – 80 m/min <sup>-1</sup> variabel			
Sägebandmass	1'440 × 13 × 0.65 mm		2'035 × 20 × 0.9 mm			
Sägearm schwenkbar bis	60°		60°			
Spannstocköffnung	190 mm		205 mm			
Abmessung	375 x 724 x 446 mm		550 x 600 x 1'100 mm			
Gewicht	21 kg		42 kg			
Lieferumfang	Bedienungsanleitung D / F Längsanschlag Bi-Metall-Sägeband M42 10/14 Z		Bedienungsanleitung D / F Längsanschlag Bi-Metall-Sägeband M42 10/14 Z			
Schnittkapazitäten						
	90°	125 mm	125 mm	90°	170 mm	170 mm
	45° rechts	85 mm	85 mm	45° rechts	130 mm	130 mm
	60° rechts	50 mm	50 mm	60° rechts	75 mm	75 mm



Unsere Bandsägen verfügen über folgende Merkmale:

- Elektronisch
- Stufenlos verstellbare Geschwindigkeit
- Stationär

ZUBEHÖR SEITEN 23-25

### BSS-150VM



**1790.-**

exkl. vRG 18.52/MwSt. 1643.50

Inklusive Sockel und Kühlmittelpumpe

### BSS-185VM



**3350.-**

exkl. vRG 18.52/MwSt. 3091.97

Hydraulische oder manuelle Absenkung  
Inklusive Sockel und Kühlmittelpumpe

Artikelnummer	120622			120623		
Motorspannung / -leistung	230 V / 1.10 kW			230 V / 2.35 kW		
Schraubstocköffnung	160 mm			230 mm		
Bandgeschwindigkeit	20 – 65 m/min <sup>-1</sup> variabel			30 – 80 m/min <sup>-1</sup> variabel		
Sägebandmass	1'735 x 13 x 0.65 mm			2'080 x 20 x 0.9 mm		
Sägearm schwenkbar bis	60°			60°		
Tischhöhe	880 mm			910 mm		
Abmessung	970 x 560 x 1'590 mm			1'350 x 715 x 1'320 mm		
Gewicht	112 kg			200 kg		
Lieferumfang	Bedienungsanleitung D / F Kühlmitteleinrichtung Maschinensockel Bi-Metall-Sägeband M42 10/14 Z			Bedienungsanleitung D / F Kühlmitteleinrichtung Maschinensockel Bi-Metall-Sägeband M42 10/14 Z		
Schnittkapazitäten						
90°	150 mm	150 mm	180 x 150 mm	180 mm	180 mm	200 x 150 mm
45° rechts	125 mm	125 mm	150 x 125 mm	115 mm	115 mm	125 x 90 mm
60° rechts	70 mm	70 mm	--	70 mm	70 mm	--



# METALLBANDSÄGEN

Unsere Bandsägen verfügen über folgende Merkmale:

- Kugelgelagerte Bandführungen
- Kühlmittelsystem
- Hydraulische oder manuelle Absenkung
- Hydraulischer Absenkzylinder
- 24-Volt-Steuerung mit Motorschutzschalter
- Spezielle kugelgelagerte Schraubstockführung
- Sägearm links und rechts schwenkbar
- Spanndruckmanometer
- Bandbruchabschaltung
- Spritzschutzbleche

ZUBEHÖR SEITEN 23-25

## BSS-220-2T



**5790.-**

exkl. MwSt. 5376.04

## BSS-220VT



**6950.-**

exkl. MwSt. 6453.11

Artikelnummer	120624	120625
Motorspannung / -leistung	400 V / 1.10 kW	400 V / 1.10 kW
Motor Kühlwasserpumpe	0.125 kW	0.125 kW
Bandgeschwindigkeit	35 / 70 m/min <sup>-1</sup> (Stufenschalter)	20 – 80 m/min <sup>-1</sup> variabel
Sägebandmass	2'460 x 27 x 0.9 mm	2'460 x 27 x 0.9 mm
Sägearm schwenkbar bis	60°	60°
Tischhöhe	900 mm	900 mm
Spannstocköffnung	260 mm	260 mm
Abmessung	1'300 x 750 x 1'350 mm	1'300 x 750 x 1'350 mm
Gewicht	315 kg	315 kg
Lieferumfang	Bedienungsanleitung D / F Längsanschlag Bi-Metall-Sägeband M42 6/10 Z Netzstecker 400 V, CEE16	Bedienungsanleitung D / F Längsanschlag Bi-Metall-Sägeband M42 6/10 Z Netzstecker 400 V, CEE16

Schnittkapazitäten	BSS-220-2T			BSS-220VT		
90°	220 mm	215 mm	260 x 105 mm	220 mm	215 mm	260 x 105 mm
45° rechts	150 mm	145 mm	70 x 155 mm	150 mm	145 mm	70 x 155 mm
60° rechts	90 mm	85 mm	85 x 90 mm	90 mm	85 mm	85 x 90 mm
45° links	135 mm	110 mm	45 x 160 mm	135 mm	110 mm	45 x 160 mm

### BSS-260VT



**7490.-**

exkl. MwSt. 6954.50

### BSS-180-4T



Maschinenstand fahrbar

**2790.-**

exkl. vRG 18.52/MwSt. 2572.01

Artikelnummer	120627	120626
Motorspannung / -leistung	400 V / 1.10 kW	400 V / 0.75 kW
Motor Kühlwasserpumpe	0.15 kW	0.15 kW
Bandgeschwindigkeit	28 – 80 m/min <sup>-1</sup> variabel	22 / 33 / 45 / 65 m/min <sup>-1</sup> (Stufenschalter)
Sägebandmass	2'965 x 27 x 0.9 mm	2'360 x 20 x 0.9 mm
Sägearm schwenkbar bis	60°	45°
Tischhöhe	900 mm	780 mm
Spannstocköffnung	280 mm	290 mm
Abmessung	1'350 x 715 x 1'326 mm	570 x 1'280 x 1'060 mm
Gewicht	295 kg	180 kg
Lieferumfang	Bedienungsanleitung D / F Längsanschlag Bi-Metall-Sägeband M42 8/12 Z Netzstecker 400 V, CEE16	Bedienungsanleitung D / F Längsanschlag, Bi-Metall-Sägeband M42 8/12 Z Maschinenstand fahrbar Netzstecker 400 V, CEE16
Schnittkapazitäten		
90°	260 mm    255 mm    280 x 230 mm	180 mm    180 x 260 mm
45° rechts	240 mm    215 mm    255 x 210 mm	105 mm    120 x 105 mm
60° rechts	160 mm    130 mm    160 x 130 mm	--    --
45° links	190 mm    190 mm    --	--    --

## Metall-Bandsägeblätter

	Artikelnummer	Abmessung	Zusatz *	Preis *
zu Modell Marpol 95	120200	1140 x 13 x 0.65 mm Z 8/12	M42 Bi-Metall	<b>46.00</b>
	120201	1140 x 13 x 0.65 mm Z 10/14	M42 Bi-Metall	<b>46.00</b>
	120210	1140 x 13 x 0.65 mm Z 14	M42 Bi-Metall	<b>46.00</b>
	120220	1140 x 13 x 0.65 mm Z 14	RIX Chromstahl	<b>59.00</b>
	120211	1140 x 13 x 0.65 mm Z 18	M42 Bi-Metall	<b>63.00</b>
zu Modell Femi 105 XL	120331	1335 x 13 x 0.65 mm Z 6	M42 Bi-Metall	<b>63.00</b>
	120330	1335 x 13 x 0.65 mm Z 8/12	M42 Bi-Metall	<b>63.00</b>
	120332	1335 x 13 x 0.65 mm Z 14	M42 Bi-Metall	<b>63.00</b>
	120333	1335 x 13 x 0.65 mm Z 18	M42 Bi-Metall	<b>63.00</b>
zu Modell BSP-125VM	120335	1440 x 13 x 0.65 mm Z 6	M42 Bi-Metall	<b>53.00</b>
	120202	1440 x 13 x 0.65 mm Z 8/12	M42 Bi-Metall	<b>53.00</b>
	120203	1440 x 13 x 0.65 mm Z 10/14	M42 Bi-Metall	<b>53.00</b>
	120221	1440 x 13 x 0.65 mm Z 14	für Chromstahl	<b>53.00</b>
	120336	1440 x 13 x 0.65 mm Z 14	M42 Bi-Metall	<b>53.00</b>
	120337	1440 x 13 x 0.65 mm Z 18	M42 Bi-Metall	<b>53.00</b>
zu Modell BSS-150VM	120339	1735 x 13 x 0.9 mm Z 6	M42 Bi-Metall	<b>60.00</b>
	120340	1735 x 13 x 0.9 mm Z 6/10	M42 Bi-Metall	<b>60.00</b>
	120801	1735 x 13 x 0.65 mm Z 8/12	M42 Bi-Metall	<b>60.00</b>
	120802	1735 x 13 x 0.65 mm Z 10/14	M42 Bi-Metall	<b>60.00</b>
	120338	1735 x 13 x 0.9 mm Z 14	M42 Bi-Metall	<b>60.00</b>
	120803	1735 x 13 x 0.65 mm Z 18	M42 Bi-Metall	<b>60.00</b>
zu Modell BSP-170VM	120804	2035 x 20 x 0.9 mm Z 6/10	M42 Bi-Metall	<b>69.00</b>
	120805	2035 x 20 x 0.9 mm Z 8/12	M42 Bi-Metall	<b>69.00</b>
	120806	2035 x 20 x 0.9 mm Z 10/14	M42 Bi-Metall	<b>69.00</b>
zu Modell BSS-185VM	120835	2080 x 20 x 0.9 mm Z 5/8	M42 Bi-Metall	<b>69.00</b>
	120807	2080 x 20 x 0.9 mm Z 6/10	M42 Bi-Metall	<b>69.00</b>
	120808	2080 x 20 x 0.9 mm Z 10/14	M42 Bi-Metall	<b>69.00</b>
	120809	2080 x 20 x 0.9 mm Z 18	M42 Bi-Metall	<b>69.00</b>
zu Modell BSS-2020-2T / VM	120825	2455 x 27 x 0.9 mm Z 5/8	M42 Bi-Metall	<b>98.00</b>
	120826	2455 x 27 x 0.9 mm Z 6/10	M42 Bi-Metall	<b>98.00</b>
	120204	2455 x 27 x 0.9mm Z 10/14	M42 Bi-Metall	<b>118.00</b>
	120810	2460 x 27 x 0.9 mm Z 4/6	M42 Bi-Metall	<b>98.00</b>
	120811	2460 x 27 x 0.9 mm Z 6/10	M42 Bi-Metall	<b>98.00</b>
	120812	2460 x 27 x 0.9 mm Z 10/14	M42 Bi-Metall	<b>98.00</b>
zu Modell BSS-260VT	120817	2965 x 27 x 0.9 mm Z 6/10	M42 Bi-Metall	<b>105.00</b>
	120818	2965 x 27 x 0.9 mm Z 8/12	M42 Bi-Metall	<b>105.00</b>
	120819	2965 x 27 x 0.9 mm Z 10/14	M42 Bi-Metall	<b>105.00</b>
zu Modell BSS-180-4T	120840	2360 x 20 x 0.9 mm Z 5/8	M42 Bi-Metall	<b>76.00</b>
	120814	2360 x 20 x 0.9 mm Z 6/10	M42 Bi-Metall	<b>76.00</b>
	120815	2360 x 20 x 0.9 mm Z 8/12	M42 Bi-Metall	<b>76.00</b>
	120816	2360 x 20 x 0.9 mm Z 10/14	M42 Bi-Metall	<b>76.00</b>
Diverse Dimensionen	120800	1470 x 13 x 0.65 mm Z 10/14	M42 Bi-Metall	<b>54.00</b>
	120830	1470 x 13 x 0.65 mm Z 14	M42 Bi-Metall	<b>54.00</b>
	120205	1900 x 13 x 0.65 mm Z 8/12	M42 Bi-Metall	<b>72.00</b>
	120222	1900 x 13 x 0.65 mm Z 14	für Chromstahl	<b>72.00</b>
	120827	2480 x 27 x 0.9 mm Z 10/14	M42 Bi-Metall	<b>98.00</b>
	120845	3160 x 27 x 0.9 mm Z 5/8	M42 Bi-Metall	<b>105.00</b>
	120855	3160 x 27 x 0.9 mm Z 14	M42 Bi-Metall	<b>109.00</b>
	120850	3345 x 27 x 0.9 mm Z 5/8	M42 Bi-Metall	<b>123.00</b>

# ZUBEHÖR METALLBANDSÄGEN

## Kühlmittelpumpen

	Artikelnummer	Spannung / Leistung	Behälterinhalt	Dimensionen	Preis *
Cool-8M	120599	230 V / 80 W	8 l	375 x 245 x 300 mm	<b>369.00</b>
Cool-8T	120600	400 V / 80 W	8 l	375 x 245 x 300 mm	<b>369.00</b>



## Digitale Messeinheit



Proton 3000 mm  
mit Messschlitten, anbaubar an  
Längenmessbahn 120732 + 120733

Artikelnummer 120771

Preis \* **1430.00**

Proton 6000 mm  
mit Messschlitten, anbaubar an  
Längenmessbahn 120732 + 120733

Artikelnummer 120772

Preis \* **2590.00**

## Kühlmittel



Einsatzkonzentration  
Zerspanen von Stählen und NE-Metallen 5%  
Für die Bearbeitung hochlegierter Stähle 10%

Artikelnummer	Inhalt	Preis *
120901	1 Liter	<b>25.00</b>
120902	5 Liter	<b>95.00</b>

## Rollenbock

Belastung  
1000 kg

Höhe  
750 – 1230 mm

Rollendimension  
L 370 mm / Ø 70 mm

Artikelnummer

120730

Preis \*

**669.00**



## Rollenbock

Belastung  
2000 kg

Höhe  
700 – 1100 mm

Rollendimension  
L 745 mm / Ø 70 mm

Artikelnummer

120731

Preis \*

**1790.00**

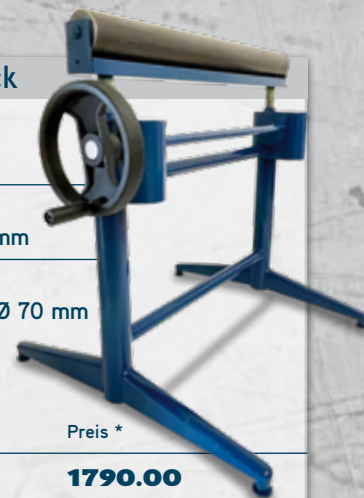

## Zufuhr-Rollbahn & Längenmessbahn

Anbaubar an Kreissägen und Bandsägen. Zufuhr-Rollbahn verlängerbar.



Artikelnummer  
120732



Artikelnummer  
120733

Artikelnummer	Länge	Breite	Rollendurchmesser	Höhenverstellbar	Tragkraft	Gewicht	Preis *
120732	2'000 mm	360 mm	60 mm	650 – 1'000 mm	1'050 kg	57 kg	<b>699.00</b>
120733	3'000 mm (2x 1'500 mm)	360 mm	60 mm	650 – 950 mm	1'050 kg	109 kg	<b>1499.00</b>



### Sockel

Maschinenstand zu  
BSP-125VM / BSP-170VM

Artikelnummer	Masse B / T / H	Gewicht	Preis *
120768*	735 x 505 x 156 mm	22 kg	<b>249.00</b>

\* Lieferung OHNE Maschine



### Sockel

Mobiler Klapptänder zu  
BSP-125VM / BSP-170VM

Artikelnummer	Masse B / T / H	Gewicht	Preis *
120769*	1185 x 1060 x 448 mm	10,5 kg	<b>199.00</b>

\* Lieferung OHNE Maschine



### Maschinentisch

mit 2 Schubladen, verstellbare Füße 200 mm, Tragkraft 120 kg

Artikelnummer	Masse B / T / H	Tragkraft	Verstellbare Füße	Gewicht	Preis *
951053	510 x 540 x 550 – 750 mm	120 kg	200 mm	45 kg	<b>320.00</b>

### Klapptänder Smarty

mit einstellbaren und abnehmbaren  
Universalhalterungen  
max. Auszug Rollen: 450 mm  
max. Breite mit  
Verlängerungen: 1890 mm  
max. Rollenhöhe ab Tisch: 175 mm

Artikelnummer	Abmessung Tisch (B x T x H)	Preis *
120500	1120 x 512 x 930 mm	<b>129.00</b>

### Befestigungsset zu FEMI Smarty

zur schnellen Fixierung



Artikelnummer	Preis *
120510	<b>59.00</b>